

ҚАЗАҚСТАН РЕСПУБЛИКАСЫ БІЛІМ ЖӘНЕ ҒЫЛЫМ МИНИСТРЛІГІ
М.ӘУЕЗОВ АТЫНДАҒЫ ОҢТҮСТІК ҚАЗАҚСТАН МЕМЛЕКЕТТІК УНИВЕРСИТЕТІ

МИНИСТЕРСТВО ОБРАЗОВАНИЯ И НАУКИ РЕСПУБЛИКИ КАЗАХСТАН
ЮЖНО-КАЗАХСТАНСКИЙ ГОСУДАРСТВЕННЫЙ УНИВЕРСИТЕТ им. М. АУЭЗОВА



AUEZOV
UNIVERSITY
1943

**«ҰЛЫ ДАЛА ЖАСТАРЫ – ЕЛ ДАМУЫНЫҢ ҚОЗҒАУШЫ
КҮШІ» ТАҚЫРЫБЫНДАҒЫ ЖАРАТЫЛЫСТАНУ,
ТЕХНИКАЛЫҚ, ӘЛЕУМЕТТІК-ГУМАНИТАРЛЫҚ ЖӘНЕ
ЭКОНОМИКАЛЫҚ ҒЫЛЫМДАР БОЙЫНША XXII
РЕСПУБЛИКАЛЫҚ СТУДЕНТТІК ҒЫЛЫМИ
КОНФЕРЕНЦИЯСЫНЫҢ**

ЕҢБЕКТЕРІ

ТРУДЫ

**XXII-ОЙ РЕСПУБЛИКАНСКОЙ СТУДЕНЧЕСКОЙ
НАУЧНОЙ КОНФЕРЕНЦИИ НА ТЕМУ
«МОЛОДЕЖЬ ВЕЛИКОЙ СТЕПИ – ДВИЖУЩАЯ СИЛА
РАЗВИТИЯ СТРАНЫ» ПО ЕСТЕСТВЕННЫМ,
ТЕХНИЧЕСКИМ,
СОЦИАЛЬНО-ГУМАНИТАРНЫМ
И ЭКОНОМИЧЕСКИМ НАУКАМ**

ТОМ 2

Шымкент, 2019

УДК 378: 008

«ҰЛЫ ДАЛА ЖАСТАРЫ – ЕЛ ДАМУЫНЫҢ ҚОЗҒАУШЫ КҮШІ» ТАҚЫРЫБЫНДАҒЫ ЖАРАТЫЛЫСТАНУ, ТЕХНИКАЛЫҚ, ӘЛЕУМЕТТІК-ГУМАНИТАРЛЫҚ ЖӘНЕ ЭКОНОМИКАЛЫҚ ҒЫЛЫМДАР БОЙЫНША XXII РЕСПУБЛИКАЛЫҚ СТУДЕНТТІК ҒЫЛЫМИ КОНФЕРЕНЦИЯСЫНЫҢ ҚҰРГАНЫ. - Шымкент, 2019. - ...бет.

ТРУДЫХХII-ОЙ РЕСПУБЛИКАНСКОЙ СТУДЕНЧЕСКОЙ НАУЧНОЙ КОНФЕРЕНЦИИ НА ТЕМУ «МОЛОДЕЖЬ ВЕЛИКОЙ СТЕПИ – ДВИЖУЩАЯ СИЛА РАЗВИТИЯ СТРАНЫ» ПО ЕСТЕСТВЕННЫМ, ТЕХНИЧЕСКИМ, СОЦИАЛЬНО ГУМАНИТАРНЫМ И ЭКОНОМИЧЕСКИМ НАУКАМ. - Шымкент, 2019. -..... с.

УДК 378 : 008

ББК 74.58

ISBN 978-9965-03-876-1

Бас редактор : Қожамжарова Д.П. - т.ғ.д., профессор, ҚР ҰҒА академигі, М.Әуезов атындағы Оңтүстік Қазақстан мемлекеттік университетінің ректоры;
Редакциялық м.шелер: Нұрманбетов Қ.Ә. – бірінші проректор, з.ғ.к., доцент; Раимбердиев Т.П. – стратегиялық даму және интернационализация жөніндегі проректор, т.ғ.д., профессор; Байболов Қ.С. – оқу және оқу-әдістемелік ісі жөніндегі проректор, т.ғ.к., доцент; Сатаев М.И. – ғылыми жұмыс және инновациялар жөніндегі проректор, т.ғ.д., профессор, ҚР ҰҒА корреспондент мүшесі; Бейсенбаев С.Қ. – тәрбие жұмысы және әлеуметтік мәселелер жөніндегі проректор, п.ғ.д., доцент; Ыбырайым Ә.О. - жоғары оқу орнынан кейінгі білім беру институтының директоры, ф.ғ.к., доцент; Назарбек Ұ.Б. – ғылыми зерттеу басқармасының директоры, PhD, доцент; Тілеубердиев Б.М. – «Филология» факультетінің деканы, ф.ғ.д., профессор; Сейдахметов М.Қ. – «Басқару және бизнес» жоғары мектебінің деканы, э.ғ.к., доцент; Орынтаев Ж.Қ. – «Заңтану және халықаралық қатынастар» факультетінің деканы, з.ғ.к., доцент; Болысбек А.А. – «Химиялық инженерия және биотехнология» жоғары мектебінің деканы, т.ғ.к., доцент; Ботабаев Н.Е. – «Жеңіл және тамақ инженериясы» жоғары мектебінің деканы, PhD доктор; Садықов Ж.А. – «Құрылыс және көлік» факультетінің деканы, т.ғ.к.; Бесбаев Ғ.Ә. – «Ақпараттық технология және энергетика» жоғары мектебінің деканы, ф.-м.ғ.к., доцент; Жылқыбаев Ә.К. – «Ауылшаруашылық ғылымдар» жоғары мектебінің деканы, б.ғ.к.; Мадияров Н.К. – «Жаратылыстану – ғылыми педагогикалық» жоғары мектебінің деканы, п.ғ.к., доцент; Жолдасбеков А.А. – «Дене тәрбиесі және спорт» факультетінің деаны, п.ғ.д., профессор; Әжібеков Қ.Ж. – «Педагогика және мәдениет» факультетінің деканы, п.ғ.д., доцент; Нарманов М.М. – «Механика және мұнайгаз ісі» факультетінің деканы, х.ғ.к., доцент. Миркаев Н.М. – студенттердің ғылыми-зерттеу жұмысы бөлімінің басшысы, техникалық редактор.

ISBN 978-9965-03-876-1

М.Әуезов атындағы Оңтүстік Қазақстан мемлекеттік университеті, 2019 ж.
В Южно-Казахстанский государственный университете им. М.Ауэзова, 2019

ӘОЖ 392.12 (574)

ҰЛТТЫҚ САЛТ-ДӘСТҮРЛЕР ЖӘНЕ ЖАСТАР ТӘРБИЕСІ

Сағымбай Ш. – ПИК-15-8к тобының студенті

Жолдасов Е.А. – аға оқытушы

Қай заманда болмасын адамзат алдында тұратын ұлы мұрат-міндеттердің ең бастысы өзінің ісін, өмірін жалғастыратын салауатты, саналы ұрпақ тәрбиелеу. Ұрпақ тәрбиесі келешек қоғам қамын ойлау болып табылады. Сол келешек қоғам иелерін жан-жақты жетілген, ақыл-парасаты мол, мәдени-ғылыми өрісі озық азамат етіп тәрбиелеу біздің де қоғам алдындағы борышымыз. Ал ойлы-пайымды, білімді, мәдениетті, іскер, еңбекшіл азамат тәрбиелеуді адамзаттың ақыл-ойымен мәдениетіміздің дамуындағы бағалы байлықтың бәрін игере отырып және оны бүгінгі ұрпақтың санасына ұстаздық шеберлікпен сіңіру арқылы ғана жүзеге асыруға болады.

Ал жастарды жан-жақты қабілетті азамат етіп өсіруде халықтың салт-дәстүрлерінің тәлім-тәрбиелік, білім-танымдық рөлі орасан зор.

Өзге халықтар сияқты, қазақ елінің бала тәрбиесі жөнінде атам заманнан бергі жиып-терген мол тәжірибесі бар. Аға буын өз бойындағы ізеттілік, қайырымдылық, кішіпейілділік, әдептілік, елін-жерін, Отанын сүюшілік секілді ең асыл қасиеттерін жас ұрпаққа күнделікті тұрмыста үнемі үйретіп, қаны мен жанына сіңіріп келеді. Адамның жарық дүниеге келген күннен бастап, оның есейіп, қартайып, о дүниеге аттанып кеткенге дейінгі өмірі мен іс-әрекеті, басқалармен қарым-қатынасы атаулының барлығы – салт-дәстүрлерден өзекті орын алып, адамның дүниетану көзқарасын қалыптастыратын тәрбие мектебі. Өз ұрпағының «сегіз қырлы, бір сырлы», өнегелі, өнерлі болып өсуін мақсат еткен ата-бабамыз өз бойындағы бар асыл қасиеттерін әлденеше ғасырлар бойы өлең-жырмен насихаттады.

Әсіресе, «Өнер алды – қызыл тіл», «Жер астында жатқанды – қазбай қарап тіл табар» деп саналы сөзді сары алтыннан артық бағалаған халқымыз тілді тәрбиенің пәрменді құралы, ақыл-ойдың асыл қоймасы деп таныды. Қазақтың айтыс өлеңдерінде, терме-толғауларында, бесік жырларында, ертегі, аңыз-әңгімелерінде, мақал-мәтел, нақыл сөздерінде ел тағдыры, келер ұрпақ қамы, бас-бостандығы, адамгершілік, ар-ождан мәселелері жан-жақты сөз болып, дидактикалық ақыл-өсиет, насихат түрінде айтылып, ол халықтың қыз ұзату, келін түсіру, шілдехана, баланы бесікке салу, өлікті жөнелту сияқты дәстүрлі жиындарында марапатталып келеді. Сол арқылы көпшілік қауымға, әсіресе жастарға өнеге айту, тәлім-тәрбие беру көзделеді.

Еліміздің ежелден дәріптеп, қастерлеп келген ұлттық өнерінің тегін тектеу, болмысын тану, оның асылын тарихтың рухани көш-керуеніне ілестіріп отыру арқылы бүгінгі және болашақ ұрпақ қамын қамдау өскелең өмірдің талабы болып отыр.

Өкінішке орай, ұзақ жылдар ұлттық салт-дәстүр атаулыны аяқ асты ету, ана тілі мен ұлт мәдениетіне менсінбей қарайтын мәңгірттердің көбеюі, қала берді кісі өлтіріп, үй тонап, бас еркінен айырылып, еңбек түзеу колонияларында отырғандардың көпшілігінің жастар арасынан шығуы ұлттық тәлім-тәрбиенің мектептер мен арнайы оқу орындарында пәрменді түрде жүргізілмеуімен туындаған сорақы, жат көріністер еді.

Ұрпақ тәрбиесіндегі ежелден қалыптасқан халқымыздың жақсы дәстүрлері мен тағылымдарын оқып үйреніп, өнеге тұтпай тұрып, жастарды ізгілік пен парасаттылыққа баулу мүмкін емес. Себебі Л.Н.Толстой айтқандай: «Өткенді жақсы білмейінше, келешекке сапар шегу айсыз қараңғыда сүрлеу соқпақ іздеп адасу мен пара-пар».

Өнегелі салт-дәстүрлеріміздің тәлімдігін, қадыр-қасиетін тереңінен насихаттап дәріптеу үшін ең алдымен ұрпақтарымызға төмендегі ұғымдардың мән-мағынасын білу қажет.

Ұлт дегеніміз – адамдардың тарихи қалыптасқан әлуметтік-этникалық, қауымдық

бірлестігінің жоғары түрі. Қай халықтың болмасын ұлт болып қалыптасуы үшін қажетті факторлар: оның құрамына енген адамдар тобының материалдық тұрмыс жағдайларының, территориясымен эконмикалық өмірінің, тілі мәдениетінің, әлуметтік хал-ахуалдығы сол ұлтқа тән кейбір этникалық ерекшелігінің ортақтығы болып табылады.

Ұлттың жан-күйі мен мәдениет арасында тығыз байланыс бар. Ұлттық мінез-құлық ерекшелігі ұлт мәдениетінің түрлерінен көрініс береді. Ұлттық жан-күй үйлесімі үш бөліктен тұрады: ол – ұлттық сезім, ұлттық салт-дәстүрлер және ұлттық мінез. Осы үш бірлік ұлттық мәдени ерекшеліктің шартты белгілері болып табылады.

Ұлттық сезім дегеніміз- адамдардың туған жерге, өскен елге, ана тіліне, ұлттық салт-дәстүрге деген сүйіспеншілігін білдіру. Ұлттық сезім ұлттық эстетика, әдеп, парасаттылық және күнделікті өмірдегі талғам

мен сезімнің жиынтығы – көркем шығармалар арқылы көрініс береді. Ол – ұлттық сезімді оятуға әсер ететін күшті құрал.

Ұлттық салт-дәстүрлер – тарихи көне процесс. Көптеген салт-дәстүрлер ұлттың ұлт болып қалыптасуынан бұрын пайда болған. Сондықтан ол кейде бірталай ұлттарға ортақ мәнді дәстүр болып келеді. Мысалы, асар – қырғыз, қазақ, өзбек, тәжік, түркімен халықтарына ортақ өте ертеде пайда болған дәстүр.

Ұлттық мінез-құлық сол ұлтқа тән қызуқандылық, жан-күй, рухани сапамен ерекшеленіп көзге түседі. Мысалы, қазақтарға тән бауырмалдылық, ақжарқындық, қонақжайлық, кеңпейілдік, инабаттылық, биязы мінез-құлық болса, өзбектерге тән майда, сыпайы мінезділік, тілі тәтті, салтқа берік, орыс халқына тән қарапайымдылықпен кең пейілділік, американдылықтарған тән құнттылық, ағылшындарға тән салқын кандылық, немістерге тән ұқыптылық, француздарған тән жинақтылық, испандықтарға тән қызу кандылық ерекшеліктер байқалады. Әрине, бұл қасиеттер басқа халықтарда жоқ, кездеспейді деген ұғым тумайды. Алайда ол қасиеттер әр халықта әр түрлі қырынан көрініс табады. Ұлттық болмысты анықтауда әр ұлттың өзіне ғана тән этностық таза мінез-құлықтың болуы мүмкін емес.

Қай халықта да жұбайлар отбасын құрған соң, олар баласы болуын арман етеді. «Босағасын алтын мен соқсандағы, перзент сүймей адамның мейірі қанбас» (Шал ақын). Себебі бала - өмірдің жалғасы, отбасының жеміс берер гүлі, ерлі-зайыптылардың тіреу дінгегі. Сондықтанда қазақ халқы «Бесіксіз үйде береке жоқ» деп ой топшалаған. Жаңа үйленген жастар алғашқыда бала мәселесіне онша мән бермегенімен, жас келіннің аяқ басқаны, мінез-құлқы, жүріс-тұрысы тәжірбиелі ененің көз қиығынан қалыс қалмайды. Баласынан немере сүйіп, ұрпағын өсіруді армандаған аналар келіні келе сала бала көтермесе, алаңдай бастайды. Ал келіні көп кешікпей екі қабат болса, енесі келінін ерекше қамқорлыққа алып аялайды.

Ғұрып бойынша, бойына бала біткен келіншекті «күмәнді», «аяғы ауыр», «ішінде көжесі бар» деп тұспалдап айтады. Бұл сөздің мәнісі жас келіннің қысылып, ұялмасын, тіл-көздің суығынан сақтасын деген ойдан шыққан.

Енесі, оң босағаға «ақ орамал» байлап қояды. Бұл, осы үйдегі келіннің ішіне нәресте біткенінің белгісі. Абысын- ажын, ауыл әйелдерін жинап, «құрсақ» тойын өткізеді. Мұны «Құрсақ шашу» тойы деп атайды. Өмір тәжірибесі мол қарт аналар жас келінге білгендерін айтып, екі қабат кездегі әртүрлі құбылыстарға шыдамдылықпен қарауды үйретеді:

Қарағым, биік тауға қара- көңілің өседі, көңілің өссе, немерең кең пейілді болады.

Жайқалған шөпке, жайнаған гүлге қара- сәбиің шырайлы болады.

Бұлақтың көзін аш- бала қайырымды болады.

Тіл-көз тимесін деп, мына былғарыға тігілген арнайы бауы бар бойтұмарым сағанарналады мойныңа тағып жүр, немере ылғи үстіңе киіп жүретін бешпетіңнің омырауының астыңғы жағынан қадап жүр, қалқам!

Түн қараңғысында екі қабат келіннің далаға, қараңғы қораға шамсыз, жалғыз жіберме. Үйде ері жоқта бір өзін жатқызба. Өйткені, қараңғыда есік алдында, қорада, тіпті кісі тұратын үйде жың- шайтан, пері, албастылар жүреді, олар жаңа түскен, аңқау жас келінге үйір келеді. Бұлардың қастандығынан түрлі ауруларға шалдығып, іштегі нәрестеге зақым келу қаупі туса, келіншектің төсегінің іргесіне, жастығының астына темір қару қой. Тіпті, отауына әртүрлі қару- жарақ, қамшы, балта, қасқырдың азуы, бүркіттің тұмсығын іліп қойсаң, жың- шайтандар сескенеді. Ері үйде жоқта, келіннің жанында қайнылығы мен қайын сіңлілерімен бірге болсын. Әсіресе, қайнысы жастау болса да, екі қабат келіннің өзіне де, әр нәрсеге сенгіш ата-енесіне де әжептеуір медеу болады. Баланың кіндігі бұралып қалмау үшін, бақан, арқан аттатпа, баланың бір мүшесі кем болып тұмау үшін, іштегі бала қимылдағанша- жерігі қанғанша итке кет демеу керек.

Қорытынды.

Ұлттық салт-дәстүр – халықтың рухани дінгегі. Ұлттық салт-дәстүр ғұрыптары мен әдеттері ең бірінші тәлім-тәрбиелілік пен рухани мәдениеттің негізі болып табылады. Сондықтан, жоғарыда айтылған салт-дәстүрлік әрекеттердің тек қана қазақ емес, сонымен қатар, түркі тілдес көптеген елдердің рухани мәдениеті мен отбасылық тәрбиесіне тигізер әсері мол. Оған дәлел – қазақ халқының бағадан бері келе жатқан, сақталып келе жатқан ұлттық салты. Бүгінгі таңда қазақтың көптеген салт-дәстүрлеріндегі әдет-ғұрыптардың сақталуы маңызды, әрі актуалды мәселелердің бірегейі болып отырғаны жасырын емес. Кей тұстарда салт-дәстүрлік әрекеттерді сол қалпында қолданылу болса, кей тұстарда өзгертіліп, қазіргі заманға сай етіліп жасалатын жерлері де кездесіп жатады. Бүгінгі таңдағы жастарды тәрбиелеу мәселесінде салт-дәстүр мен әдет-ғұрыптың алатын ролі ерекше.

Әдебиеттер:

1. С.Қалиев, М.Оразова, М.Смаилова. Қазақтың салт-дәстүрлері. Алматы «Рауан» 1994ж. (15-17, 17-20, 22-23, 23-26).
2. Б.Әлімқұлов, Е.Әбдрахманов. Күйеукезгір, қыз ұзат. Алматы «Санат» 1994ж. (22-27, 113бет.)
3. С.Кенжеахметов Ұлттық әдет-ғұрыптың беймәлім 220 түрі. Алматы «Санат» (37-39 бет.)
4. С.Е.Әжіғалиев (жауапты редакторы) Қазақ халқының дәстүрі мен әдет-ғұрыптары. I том, Алматы «Арыс» 2005 ж. (178-179,180-181)
5. Камалова Н.К. Қазақтың мәнін жоймас құндылығы. Шымкент-2006ж. (61-67, 67-70, 83-92 бет.)

MODERNIZATION OF PUBLIC CONSCIOUSNESS IN THE CONDITIONS

Dosmyrza D., PaC 18-15-3k4
Suyundikov A.A., master teacher

In article problems of modernization of public consciousness in the conditions of the fourth industrial revolution in Kazakhstan are considered. In the context of the presidential program to RowhaniZhangyr transition of Kazakh to Latin is analyzed. In article specific actions of the President of Kazakhstan NursultanNazarbayev on development and realization of language reform are revealed. The value of transition of Kazakh to Latin as a core of updating of the human capital is proved without what implementation of one of the main tasks of the fourth industrial revolution in Kazakhstan is impossible.

The president's letter of RK of NursultanNazarbayev to the people of Kazakhstan (on January 10, 2018) defines what our country should make for successful navigation in the new world – the world of the fourth industrial revolution. "Today the world enters an era of the fourth industrial revolution, an era of profound and rapid changes: technological, economic and social. New technological way cardinally changes how we work, we exercise the civil rights, and we raise children".

As NursultanNazarbayev notes, "the era "of oil abundance" practically comes to an end". The prices for oil in the world market since the beginning of the twenty first century till 2014 were favorable for Kazakhstan as oil-producing country. However since 2014 prices of oil show negative dynamics that led to reduction of revenues of the states focused on production and sale of oil and gas. Kazakhstan in which, since 2014, slowdown in economic growth was observed is among these states. In 2017 the country, having overcome negative consequences of world crisis, returned on a trajectory of steady growth. Following the results of a year the gross domestic product growth made 4%, and industrial production more than 7%.

The country is faced by a problem of deepening of quality of development. First of all it means diversification of economy. Development of processing industry, the transport infrastructure and other spheres which are not connected with mining is necessary. Global trends show that reaching new quality of development has to be based first of all on widespread introduction of elements of the fourth industrial revolution. It bears in itself both calls, and opportunities. The President of Kazakhstan expresses confidence that Kazakhstan has all necessary for entry into number of leaders of the new world. For this purpose it is necessary to concentrate on the solution of a number of important tasks.

One of the main tasks of Kazakhstan is updating of the human capital. As practice shows, human capital is a decisive resource of social and economic development in the conditions of the fourth industrial revolution. Development of the human capital is connected with improvement of an education system, the first-class health care and the healthy nation, further development of our culture and ideology. In it the main sense of the state program adopted in 2017 to "RowhaniZhangyr" consists. An ideal of our society, NursultanNazarbayev emphasizes in the message, there has to be a Kazakhstan citizen knowing the history, language, culture, at the same time the modern person, knowing foreign languages, having the advanced and global views [1].

The program to "RowhaniZhangyr" puts in the forefront modernization of public consciousness. The idea of modernization of public consciousness is natural and necessary. Too much national community of the country it is specified in the appeal of Assembly of the people of Kazakhstan: "We are on the way of formation of the political nation. To take the advanced positions in the world, each of us and all of us together have to change the consciousness, thinking, to get rid of outdated stereotypes. Change of public consciousness will allow in the changing world, in the conditions of new threats and calls to strengthen stability, unity, consent which always were and will be a basis of development of Kazakhstan" [2].

Within realization of the Third modernization of Kazakhstan, three modernization processes will be carried out: political reform, creation of new model of economic growth and modernization of public consciousness. As the Secretary of State of RK GulsharaAbdykalikova in the article "Spiritual Revival — a Priority of the Third Modernization of Kazakhstan" published in the Kazakhstanskaya Pravda newspaper notes: "Among the called processes modernization of the spiritual sphere is fundamental. Success of both political and economic modernizations depends first of all on the level of public consciousness where a priority is the spirituality. Therefore spiritual revival of the Kazakhstan society for today – a task that on there is the most relevant" [3].

"Transition to Latin is not some whim is a requirement of time". Nazarbayev closely coordinates need of transition of Kazakh to Latin to need of knowledge of English as factor of improving competitiveness of citizens of Kazakhstan and on this basis of improving competitiveness of all state. "Our people – they now everywhere. That in any other country to adapt, they should know international language which is English. Why English? Because in this language there is a scientific and technical progress. And in medicine, technology, the equipment, in everything". For persuasiveness of the words the President referred to the international experience. "Billion non British on Earth know English. Chinese, a business community, all is known by English, India all in English, Japan in English. There was an attempt of some countries, for example, Malaysia when gained independence, tried to speak only Malay, but then in a year returned. Because understood that lose. This requirement of time!" The president in the explanations

and some fears of creative people in connection with transition to Latin dispelled. "There are such fears, I hear fears of creative specialists, people, writers who say: "We on Cyrillics wrote, now our books will stand aside, nobody will know them". But they do not consider the present, creation of the modern portal which automatically translates". The President and concerning fears concerning the fate of Russian in Kazakhstan spoke. "We will not depart from Cyrillics and we will not forget Russian and culture. It is impossible for Kazakhs. Expansion of our views of the world – through Russian. Through Russian we learned world culture, world progress, the world equipment. Therefore it will always remain with us. Russia our big neighbor, god this neighbor and we will always be near, we will always cooperate, we will partner. All fears are vain!" [6].

"Transition of Kazakh to Latin will not affect other languages, including Russian. Use of Russian on Cyrillics remains without change and will function as before. In many countries of the world different alphabets are in parallel used. For example, in some countries of North Africa, the southern Asia along with the native languages the English, French alphabets are used. Therefore there is no reason for concern for maintaining cultural and language traditions of all ethnic groups living in Kazakhstan. Equal rights of ethnoses, despite of language, remain firm. The state language will be also further the main factor of consolidation of the Kazakhstan society. Russian and its knowledge are a property of the Kazakh people" [12].

Extended coverage in the Kazakhstan media was received by a meeting of the Head of state with the head of Presidential Administration A. Dzhaksybekov and the first deputy head of Presidential Administration M. Tazhin. At a meeting the President noted the active nature of discussion of the last option of Latin and emphasized public support of the offered option. "It is necessary to issue the decree on an approval of the offered draft of the alphabet of Kazakh on Latin graphics. The commission completed the work. There is a consensus between scientists, linguists, politicians, youth, representatives of Assembly of the people of Kazakhstan. In general society supports". He paid attention to importance of phased and system transition of Kazakh to Latin to schedule [14].

On October 27, 2017 the President of Kazakhstan signed the decree on the approval of the alphabet of the Kazakh based on Latin graphics and the translation of the alphabet from Cyrillics on Latin graphics. He charged to the government to form the national commission on the translation of the alphabet of Kazakh on Latin graphics and to provide stage-by-stage transfer to Latin graphics till 2025 [15].

Since 2021 it is planned to provide issue of passports, identity certificates of the citizen of the Republic of Kazakhstan and other documents in a state language on the basis of Latin graphics. At the third stage since 2024 transfer of office-work of the central and local state agencies, organizations, the state media to new graphics will begin. The government plans to create a pool of the journalists specializing in publications of materials on scope of transfer of the Kazakh alphabet to Latin graphics and to involve bloggers in explanatory works in social networks. Other information propaganda measures will not demand from the state of additional monetary investments [16].

LITERATURE

1. New opportunities of development in the conditions of the fourth industrial revolution. President's letter of the Republic of Kazakhstan of N. Nazarbayev to the people of Kazakhstan. On January 10, 2018//Kazakhstan truth. – 2018.-10.01.
2. Appeal of Assembly of the people of Kazakhstan//Kazakhstan truth.-2017. - 04.
3. Abdykalikova G. Life gives a unique opportunity to pass to Latin. – Access mode: informburo.kz – (date of the address 07.02.2018).
4. The president in Shymkent brought up Latin questions, a trekhjazychiya and joked about the Soviet slogan. 04.2017. – Access mode://Otyrartv (Shymkent) – (date of the address 07.02.2018). dress 02.2018).
5. Nazarbayev N. Teaching Kazakh in Latin is planned to begin at schools by 2022 – the access Mode: Caravan.kz – (date of the address 02.2018).
6. The draft of the Kazakh alphabet in Latin is presented to the President of Kazakhstan. 10.2017. – Access mode: kazinform.kz – (date of the address 07.02.2018).
7. Nazarbayev N. It is necessary to issue the decree on the approval of the new alphabet. – Access mode: Nur.kz – (date of the address 07.02.2018).
8. Nazarbayev signed the decree on the translation of the alphabet on Latin. – Access mode: zakon.kz – (date of the address 07.02.2018).

UDK 687.01

THE ROLE OF DESIGN IN HUMAN LIFE

Rakhimzhanova S., the students of group PaC 18-13k3
Suyundikov A.A., master teacher

Every morning the person wakes up and begins the day with same: someone is going to school, someone to the university, and someone for work. However in vanity of gray everyday life people cease to pay attention to things which seem to them ordinary, whether it is the used-up workbook, the new laptop or a kitchen service which

is becoming dusty in a grandmother's sideboard. Whether but everything it is known what is behind this or that picture on a cover? Whether creation of painting on saucers the spontaneous idea was or behind it there is the whole creative history? What is "design" and as it proves in human life? Now we will also try to understand all this.

"The design is activities for design of esthetic properties of industrial products and result of this activity". Thanks to this definition from the website "Wikipedia", there is rather exact value of this term; however, it a little fully to have an idea of what implies so extensive value. Considering kinds of manifestation of design, it is possible to be convinced that this sphere of action constantly covers something new.

The new architectural style — a modernist style at the beginning of the XX century contributed to the development of crafts, new construction technologies, emergence of the new directions in design, literature, the fine arts [2, 955]. It led to emergence of new types in design.

Everything the known industrial design allows to improve external properties of an object; the transport design creates fashionable and comfortable forms of the car; the computer design develops registration of the information environment; the architectural design designs buildings; interior design allows to issue most pleasantly and conveniently internal space; the design of ceremonies is complex registration of festive events; landscaping combines actions for improvement, gardening and cultivation of territories; the future-design projects design and typology of the future; the sound design creates sound and acoustic effects; the eco-design is directed to draw the attention of society to the relation to natural resources; the book design is used for preparation of books for the edition; information design does information more convenient for perception, and also successfully exist printing design; design of image of the person, art design, body art, etc.

Today the design is involved practically in all spheres of life of society. Every day producers of goods and services are even more often forced to address design activity to be one step away ahead of competitors, being original and to keep up to date, thereby showing the importance and need to the potential buyer. So Boris Arvatov, the theorist of production art of the 20th years of the last century, removed opinion that the design is not art, though "came" from it. The design is a design which will consider besides consumption condition conditions of production. It will become a certain communication between production and consumption [1, 43].

Since a prehistoric era it is possible to notice that people took great pain to allocate the things, to emphasize what belongs to some specific person. They, without realizing that, began to decorate own instruments of labor, and then and household items, representing peculiar drawings and ornaments, sometimes clear only to the author. To be engaged in registration it is inherent even uneducated, without having also knowledge of fine. Most likely, similar actions of people have already showed desire to be in the most esthetically attractive environment. Thanks to the arts and crafts creativity found at excavation, now researchers can study life of owners of some kitchen utensils. It is surprising and valuable the fact that any otherwise we have no opportunity to learn about the people living hundreds years ago.

If it is to think, what was it how manifestation of design? Originally it is not always clear self-expression of the person with desire to make the subject environment the most attractive. Looking at history of design it becomes clear that everything is closely connected with evolution of the material circle of the person, by development of technology and technologies. As object of design activity all acts now.

Some products of handicraft traded and applied art, smoothly passed into the area of design. Generally, it products which the person since ancient times used and their function practically did not change, for example, ware, clothes, furniture and so forth. Today all these objects make in various spheres of action. At the same time any applied subject, from the field of the applied art created by the designer it is possible to distinguish from each other if to speak about accurately expressed forms. But this border in certain cases becomes indistinct, and then it becomes difficult to define that it: design or applied art.

For the last a couple of decades of the practician of design became complicated enough, and it becomes more difficult to draw line between design and other areas of professional activity of the artist out of art. Creation of absolutely new industrial products; cosmetic changes in shape of industrial output with imperceptible changes of its technical characteristics; the invention of the corporate style — all this is called design now and is developed by professional designers.

One of problems of theoretical judgment of design still did not close a question of the nature of design activity and its relations with other art forms. Of course, industrial designers work on a product form, necessary to produce in lots. Sometimes it can be compared to work of engineers and designers who think out the new materials having influence on the image of the objective world.

In everyday life design products surround the modern person everywhere. Some products are how habitual that nobody will think that the known shape of a female waist for a bottle "Coca-Cola" was designed by Raymond Loui. This outstanding designer also found popularity when improved shape of a cigarette pack a little, having changed green color with white and having represented a logo on both parties of packing. It would seem, the product received the minimum changes, however, thanks to it costs of production of a pack decreased, and sales of the cigarettes "Lucky Strike" rose to heaven.

There are many things to which we do not pay attention long ago. It becomes something absolutely usual and habitual, but you sometime thought of process of the choice of a ball pen? It is ordinary attribute of modern office which uses all. Most of people before purchase are guided only by appearance, sometimes forgetting to check whether she writes in general. However, having looked, it is possible to see as far as they are various. Behind each

such small handle there is the whole project on its creation. Starting with detailed drawings and finishing with almost jewelry finishing, the designer laboriously tries to report the idea, using ordinary for all, but the writing product, special for it. Specifically for this handle such color, but not other as this shade is most pleasantly combined, let us assume, with metal finishing on which the master, and a set of other nuances which are known only to the creator of a product so scrupulously worked is chosen. The designer enclosed a set of efforts in that once, the created by him, ball pens were in a case of each person.

Touch on an issue of design in absolutely different aspects of activity including in cinema. So in the comedy drama "The Devil Wears Prada" the director emphasized the moment when the viewer can learn about hard process of creation of design of clothes. There it is told how in 2002 Oscar de Lorenta created a collection of dresses of celestial-blue color. After that Yves Saint Laurent showed a collection of service jackets of the same shade. Then other designers entered celestial-blue into the palette, and over time products of this color filtered into large clothing stores and, gradually going down below and below, reached some shop of marked-down goods. Only it is not blue, not turquoise, but celestial-blue. "However for the sake of emergence of this shade millions of dollars were huge work and were spent", the heroine says.

It was surprising to learn that, apparently, not outstanding shade of blue could have so big resonance in the world of fashion. Thanks to efforts of eminent designers and competent use, became "celestial-blue" in color which will remain in the history for a long time while today the girl can put on a sweater of this shade, without attaching it any significance.

The design took the place in all areas and constantly surrounds us, we want that or not. To be convinced of it, it is enough to sit down at the desk. On it for certain a pile of notebooks, an organizer with leaflets for records, a favorite cup, and, perhaps, even candy wrappers from candies. Get accustomed on covers of the lying notebooks, the designer solves where the place for the signature will be located whether the edges of sheets will be rounded where to be the drawing of a cover in what color scale to execute. Why did this cup become favorite? It is convenient to hold it in hand or the drawing is beautifully executed? Who if not the designer, thinks over everything to trifles, since a form, finishing with fine details in painting? Why wanted to eat these candies? Because orange-beige color on a wrapper inspires more trust, than poisonous-green. And on what you leaned the elbows elbows? It is a working surface of the desk executed in style of minimalism which was so carefully developed in due time by designers.

Many think that they have no relation to design. However, everything that is around the person, is created for people. All things which are in the room or in any other place were created by designers in order that people had an opportunity to be in comfortable space and to surround themselves with esthetic and pleasant things. The works, for the purpose of improvement force designers to reconsider change of needs of the person. Also and the fashion dictates the rules. Submitting to hobbies of consumers, the design will change again.

The main function of design is acquisition of favorable esthetic properties to an industrial product; however it will not exclude influence of opinion of the consumer on a resulting effect. Thus, activity of design is not directed to one party without answer, and interacts with the person. Therefore you should not think that someone specifies what to get, but also you can set fashion.

Design activity accompanies us long since, just now with use of new technologies this process became more obvious. The fact that objects of design surround us everywhere is a part of our life.

Literature:

1. Koveshnikova N.A. Design: history and theory: education guidance / N.A. Koveshnikova. — M.: Omega-L, 2005. — 224 pages.
2. Syrova N. V. A role of the first World Fairs in development of architecture and design / N.V. Syrova V.S. Davyd//the Young scientist – 2016.— №12 (116). — Page 952-955
3. The objective world to industrial civilizations [An electronic resource] / the Education guidance — the access Mode: http://studopedia.su/17_23776_vvedenie.html (Date of the address: 28.10.2016).
4. Design [An electronic resource] / the Free encyclopedia//— the access Mode: <https://ru.wikipedia.org/wiki/> (Date of the address: 28.10.2016).

ӘОЖ 75.052

МОНУМЕНТТІК КЕСКІНДЕМЕДЕГІ КӨРКЕМДІК ШЕШІМІ МЕН ЕРЕКШЕЛІКТЕРІ

Абдрахман Д.Р. – ПИК-17-10к тобының студенті

Сайнанов Б.А. – магистр, оқытушы

Өнердің даму процесінде әлемдегі ең көне түрлердің бірі ретінде монументалды кескіндеме Шығыстың және Еуропаның суретшілерінің үлкен қызығушылығын тудырды. Шығыста да, Еуропада да үлкен жетістік болды. Монументалды кескіндеме Азия елдерінде - Қытай, Жапония, Үндістан, Оңтүстік-Шығыс Азия елдерінде кең дамыған. Монументалды кескіндеме Мысырда, Америкада, негізінен Мексика мен Еуропада және Ресейде үлкен жетістікке қол жеткізді. Шығыста және басқа құрлықтағы елдерде кескіндемені дамытуда айырмашылықтар байқалады. Еуропа елінің монументалды кескіндемесі табысқа

дәйекті түрде қол жеткізді. Шығыстың көптеген елдерінде тоқырау кезеңдері байқалды

Қазақстанның монументалды кескіндемесі күрделі даму жолынан өтті. Егер көркемсурет өнерінде арнайы өнер туындылары көп болса, содан кейін монументалды кескіндеме, оның қағидалары авторлардың назарынан тыс қалған жоқ. Осыған орай, қазақстандық қабырға суреттеріндегі монументалды кескіндемені зерттеуге көңіл аудару керек.

Қабырғалық суреттің дамуы еліміздегі қоғамның дүниетанымына және экономикасымен тығыз байланыста. Заманауи Қазақстан бейнелеу өнерінде тәуелсіздік алған жылдардан бастап монументалды кескіндеме ұлттық дәстүр тақырыбында қалыптасты. Бірақ та көптеген жұмыстар жеке тапсырыс берушілерден түсті.

Тәуелсіз мемлекетімізде жаңа технологияның пайда болып әлемде болып жатқан кез келген саланың соңғы жаңалықтарын білуге болады және ескіне жаңғыртуға үлкен мүмкіндіктер пайда болды. Өткен және бүгінгі таңда болып жатқан осындай заманда өнердегі әсемдікті сәндеп, көркемдеп көрсету болашақ ұрпаққа паш етуде қазақ бейнелеу өнерінің алатын орны ерекше. Бейнелеу өнерінің ішінде өзіндік құндылығымен, мәнділігімен ерекше орын алатын монументті өнер. Ол болашақ пен бүгінгі таңды байланыстырып тұратын көпір іспеттес. Осы өнердің бір тармағы монументті-сәндік кескіндеменің қырлары мен сырларының жіктемесін жасап белгілі бір жүйеге келтіру болып табылады.

XX-XXI ғасырдың басындағы заманауи қазақ монументалды кескіндемесіндегі алғашқы М.Кенбаев және Н.Твицчинский мозаика әшекей үлгісі Алматы мейрамханасындағы «Көкпар» және «Кобланды» мозаикалары, Алматыдағы қонақ үйдің қасбетіндегі «Еңлік-Кебек» және «Батырлар шайқасы», «Қазақстан» дүкен ғимаратындағы мозаикадағы алғашқы жұмыстары пайда болды. Басынан бастап оның көрінісі техника, көркем суреттер, материалдар, мотивтер және өнердің басқа да факторлары бойынша әртүрлі болды. Монументалды кескіндеме елдегі саяси тұрақтылықты, экономикалық дамуды, мемлекеттік билікті нығайтты.

Монументалды кескіндеме саласында жұмыс істеу үшін әртүрлі өнер туындыларының өкілдері айналысты. Олар өздерінің көрнекі құралдарын монументалды жұмыстарда қазақ және шетел өнерінің дәстүрлерін жалғастырды, бұл қазақ өнерін байытты. Кез келген бейнелеу көрнекі құралдарын заманауи қазақ монументалды өнерінен табуға болады. Қазіргі заманғы қазақ монументалды кескіндемесі жан-жақты, жемісті, ізбасарларымен толықты.

Монументалды өнер – бейнелеу және бейнелеп жеткізуге болмайтын пластикалық кеңістіктегі өнердің бірі. Мұндай өнер түрі үлкен көлемдегі шығармаларда көрінеді, атап айтқанда сәулеттік немесе және табиғи ортамен бірлестіре отырып жасалады, олар композициялық бірлікте өзара іс-қимылмен сәйкестендіріп құрылады және үлкен-пішімді қамти отырып белгілі бір бейнелі-идеологияны білдіретін кескіндемелік немесе пластикалық жұмыс. Монументалды өнер туындыларын түрлі суретші шеберлер түрлі техникада жасайды. Монументалды өнерге ескерткіштер мен композициялық мемориальды мүсіндер, кескіндемелік және мозаикалық паннолар, ғимараттардың сәнді жиһаздары, витраждар, сондай-ақ көптеген жаңа технологиялық құралымдарда және әр түрлі әдістерде безендіріліп орындалған жұмыстар болып табылады.

Қазіргі заманғы қазақ монументалды кескіндеме суретшілері кескінің формасын, мазмұнын және түсін еркін таңдайды. Монументалды кескіндемеде суреттердің кескіндемесінен шынайы бейнелерді табуға болады, станоктік кескіндемеден бастап абстракті формаға дейін, суретшінің қиялының дерексіз нысандарынан экспрессионизм среттеріне дейін, сондай-ақ дәстүрлі халық шығармашылығының кез-келген бейнесін көруге болады. Заманауи қазақ монументалистері табиғи түсті суреттерде объектілерді құру өнерін, Еуропа дәстүрлеріндегі жылы және салқын түстердің өзара байланысы мен халық өнерінің әсем безендірілуін үйлестіреді. Қазақстандық монументалды кескіндеме басқа өнер түрлері салаларымен тығыз байланыста, монументалды кескіндеме әрқашан қазақ кескіндемедегі шынайы бағытқа әсер етті.

Қазіргі заманғы қазақстандық суретшілер әлемдік және өздерін ұлттық дәстүрлі өнер кеңінен зерттейді. Қазіргі кезде заманауи ұлттық дәстүрлі өнерінің өзіндік келбетінің өзара алмасу кезеңі бар. Монументалды кескіндемеде суретшілер әртүрлі жұмыстардың және басқа да өнер туындыларының және еуропалық кескіндемелердің туындылары жасады. Монументалды жұмыстарды жергілікті жағдайлар мен ғұрыптар арқылы анықталуы мүмкін.

Қазақстан – Орта Азия өкілі. Өнер тарихында керемет орынды алады. Басқа елдерде, Үндістан, Мысыр, Батыс Азия, Оңтүстік-Шығыс Азия және т.б. қазіргі уақытта монументалды кескіндеме онша дамымады десек болады. Мысалы, Жапонияда заманауи монументалды кескіндеме материалына негізінен тек керамика болып табылады. Ал Қазақстанда басқаша жағдай, қабырғадағы көркем жазу айрықша әртүрлілікке және бейнелеу құралдары мен технологиясы бай.

Түрлі елдердің өнер мен мәдениетін даму тарихында ол маңызды идеологиялық функцияны атқарды, сәулет өнерінде стилдік процестерге қатысады, интерьердегі кеңістіктік ұғымдарды қалыптасырады, толығымен айтқанда өткен кезеңдегі немесе бейнелеу өнеріндегі көркемдік тілді береді. Осы зерттеудің өзектілігі XXI ғасырдың монументалды кескіндемесінің техникасы мен стилінде керемет өзгерістерге ұшырады. Қалалардың, үй және ғимараттар, объектілердің жаңа қарқынды құрылыстарында заманауи монументалды кескіндемемен безендіруде өте маңызды рол ойнайды.

Монументалды шығармалары жасау алдында оның авторы архитектуралық ғимарат ерекшелігін және

оны қоршап тұрған кеңістікті, оның өнегелер мен құрыптарын міндетті түрде зерделеу қажет. Заманауи монументалшы тек қана Қазақстанда ғана емес басқа да елдерде, мысалы, Өзбекстанда, Қытайда, Ресейде және тағы басқа елдерде бар. Өзінің шығармашылығында әртүрлілікке ұмтылуға болады. Монументтік кескіндеме кезеңдері әр елдің суретшілерімен, аудандар мен ұлттардың, әр түрлі эстетиканы қабылдауда және түрлі мәдениетпен, архитектуралық қызметтің әсер етуімен және дамуымен бірге өзгере береді.

Қазақ бейнелеу өнерінде заманауи монументалды өнері еуропалық және шығыс дәстүрлерінің өзара әрекетін әлемдік рухани мәдениеттің және көркем интеграциясын, еуропалық және шығыс халықтарының жетістіктеріне сәйкес келеді.

Қазақстанның Заманауи көркемөнер мәдениеті Еуропа мәдениеті сияқты Шығыс және Батыс этномәдениетінің диалогы негізінде ойдағыдай гүлденеді.

Әдебиеттер:

1. Электронная энциклопедия Википедия. [Монументальная живопись](#). История искусств, 2012. -544 с.
2. Пешке И. Монументальная живопись эпохи Джотто в Италии 1280-1400. -М.: Белый город. 2003. - 245 с.
3. Климан Ю. Монументальная живопись эпохи Ренессанса и маньеризма в Италии 1510-1600. -М.: Белый город. 2004. -187 с.
4. Кайранов Е.Б. «Традиции и новаторство в монументальном современном искусстве (сравнительно-сопоставительный анализ искусств Казахстана и Америки)
5. Лифшиц Л.И., Сарабьянов В.Д., Царевская Т.Ю. Монументальная живопись Великого Новгорода. Конец XI - первая четверть XII века. -СПб.: 2004

ӘОЖ 37.013: 394.26.

МӘДЕНИ ІС-ШАРАЛАР ҰЙЫМДАСТЫРУДАҒЫ ҚАЗАҚТЫҢ ҰЛТТЫҚ ОЙЫНДАРЫНЫҢ ОРНЫ МЕН МАҢЫЗДЫЛЫҒЫ

Абдылиева А.-ПИК-17-15-2к1 тобының студенті
Алтынбекова А.Р.-магистр, аға оқытушы

Халық жасаған мұралар сан алуан. Аға ұрпақ өз білгенін, өз көкейіне тоқыған кейінгі буынға мирас етіп, іс- әрекет үстінде көзін қанықтыра беруден бастаған. Солардың бірі ұлт-ойындары халықтың сәби шағымен бүгінгі өскелең дәуірінің куәсі ретінде, адам баласының фантазиялық ой - жүйесінің заңды жалғасы ретінде оны үйретудің тәжірибеден пайдаланудың үлкен білімділік, тәрбиелік маңызы бар. Ойынға тек ойын деп қарамай халықтың асыл қазына-сы, бір жүйеге келтірілген тамаша тәрбие құралы деп қараған орынды. Ұлттық мұраның бай қазынасының бірі - халықтың ұлттық ойындары көп салалы, көп қырлы құбылыс. Халқымыз ұлт ойындарында ұрпақ қамын ойлаған, бір жүйеге келтіріліп өрнектелген ой мен әрекеттің, құпия философияны түсінуге жетелейтін адамгершілік үлгі өнегенің желісі бар. Жас балаға ойынға алдымен үйренуші, көруші өсе келе соған белсенді қатынасушы келесі кезеңді үйрету-ші, жаттықтырушы, ұлғая келе көруші жанкүйер ретінде қатынасады. Ұлттық ойындардың адамға тигізетін пайдасын халық ертеден-ақ білген. Алғашқы қауымдық құрылыс, ертедегі тайпалардың одаққа біріккен дәуірлері ұлт ойындарының едәуір дамыған кезеңі болды. Көш-пелі өмір кешіп, мал баққан тайпалардың көзін ашқаннан көрген театры да, өнері де, көңіл көтерер қызығы да осы ұлт ойындары еді.

Ұлттық ойындар тек ойын ғана емес сонымен қатар жастардың сол ойынды ойнау бары-сында өзінің ұлтының салт-дәстүрімен, әдет- ғұрпымен, тілімен қоса танысады. Ойын бала өмірінің ажырамас бөлігі. Ойын баланың жан-жақты дамуына ықпал етіп, оның тілін жаттық-тыратын, қимыл қозғалысын жетілдіретін, басқа адамдармен қарым- қатынасын реттеп, ұйымшылдығын арттырады. Халқымыз бірнеше алуан ойынды туғызып қана қоймай оны іс-жүзінде пайдаланып, ойынның тәрбиелік, білімділік маңызды жақтарын да көре білген. Ұлттық ойындарды жастардың арасында ойнату барысында олар халқымыздың ұлттық салт-дәстүрін, әдет-ғұрпын, тілімізбен дінімізді қадірлеуді санасына құйып өседі. Ұлттық ойындар - ата бабамыздан бізге жеткен асыл қазынамыз. Ұлттық ойындардың қайсысы болсын мазмұны жағынан балаға түсінікті, әсерлі және ықшамды. Олар ойлау қабілетінің белсенді дамуына, ой - өрісінің кеңеюіне, қоршаған ортаны дұрыс түсініп меңгеруге, психикалық процестерді жетілдіруге ықпал етеді. Ұлттық ойын қазақтың, халықтың ауыз әдебиетімен біте қайнасып, бірге өрістеп, бір тамырдан нәр алғандықтан бұларға ортақ құбылыстар көп. Ұлттық ойындарда жеңуші де бар, жеңілуші де бар. Бүгінгі күн талабы - жастардың ақыл - ойын парасаттылығын дамыту, ойлау қабілетін жетілдіру, өзіндік іскерлік қасиеттерін қалыптастыру.

Ежелгі қазақ мәдениеті ойындар түрлеріне бай да, ал қазіргі дамыған индустриалдық цивилизацияда ойындар элементтері әлсіз дамып, ал қалыптасқан ұлттық ойындар демалыс-бос уақытты ұйымдастыруда аз пайдаланып келеді. Ойынның жалпы тарихи дамуы, яғни қалып-тасу кезеңдері б.з.д. 7-6 ғ.ғ. болып табылады. Ойын әр ұлттық тұрмыс салтына, әдет-ғұрпына, сол сияқты сол кездегі еңбек процесіне, болатын

құбылыстарға байланысты туып отырған. Сол арқылы ата ұрпақтан бала ұрпаққа мұра болып отырады. Ойындар адамның танымдық қарым-қатынас жасауына, пікірлесуіне шаршаған организмді бастапқы қалпына келтіруіне, эстетика-лық талаптарын қанағаттандыруына жағдай жасайды. Ұлттық ойындар құндылығы-жеке адамның ішкі мүмкіндіктерін дамытуға алғашқы ықпал жасауында, ойындар іс- әрекеттері арқылы әртүрлі мәселелерді шешуге, көркемдік, зеректік, шешендік қабілеттерін, дене, мінез-құлық, қарым - қатынас, пікірлесу мәдениетін қалыптастыруға жағдай жасап көмектесуінде.

Қазақ халқы бала тәрбиесін күнделікті өмір тіршілігі байланыстыра жүргізген. Бір жағы-нан бұл ойын - өлеңдер баланы өз бетімен талпынуға, іс-әрекетке, еңбекке баулиды. Халқы-мыздың күн көрісі де мал шаруашылығы болғандықтан, төрт түлік малға байланысты айтыла-тын ертегі, ойын-өлең, әңгіме, тақпақ өте көп. Олардың тілі жеңіл, бала көкейіне қонымды келеді. Адам сияқты жаратылыстағы жан-жануардың бәрі қатерлі жаудан өз балаларын қорғай-тынын, сүйетінін балдырғандарға мысал ретінде келтіреді. Олардың мінез-құлығындағы ерекшеліктерімен де таныстырады. Қызықты әңгіме, ертегі, ойын, өлең-тақпақтарды мақалдап айту халық шығармашылығын ұрпақтан-ұрпаққа жеткізудің дәстүрлі тәсілі болып келді. Баланы әділдік, қайырымдылыққа тәрбиелеу ертегі мазмұнына тән нәрсе: қашанда әділет-тілік жауыздықты жеңіп шығады. Бала бұған мәз болады. Бала ойын, ертегі-ден нағыз шын достық-тың мысалын көреді. Рақымшылдыққа, батылдыққа тәрбиелеу ойын кейіпкерлері арқылы беріледі. Олар әрдайым еңбекқор, әділ, батыл, әлсіздерді қорғай, жалғыздықты жебей білетін, қиындықты жеңе алатын, көздеген мақсатына жетпей қоймайтын қайсар болып келеді. Ал айла мен тапқырлыққа баулитын ойындар бала бойында ептілік, байқампаздық қасиеттерін ашады. Ұлттық ойындардың көбі табиғат пен Отанды сүйуге, қоршаған орта мен жан-жануарларға деген ізгі қарым-қатынас жасауға үйретеді. Ұлттық ойындар түрлерінде жиі кездесетін пікір-лесу мен дене қимылынан басқа олардың көпшілігінде музыка, би, шешендік, әртістік және ән өнері элементтері мольнан кездеседі. Жасөспірімдердің бос уақытын ұйымдастырушы мекемелерге ойындар арқылы олардың көркем шығармашылық қабілеттерін дамытудың мына-дай жолдарын ұсынуға болады: \ойындар апталығын, ертегілі ойын ұлттық ойындар мерекесін, сауық қойылымдары\.

Ойындар атадан балаға үлкеннен кішіге асыл мұра болып жалғасып отырған, баға жетпес асыл қазынамыз. Сондықтан оны арнайы үйренудің, қазіргі ойынды-демалыс шараларына пайдаланудың заманымызға сай ұлттық демалыс мәдениетін қалыптас-тыруда пайдасы орасан зор.

Қазақ халқы өнерлі, думаншыл халықтардың бірі. Бұрынғы заманда той-думандарын ойынсыз өткізбеген халқымызда көптеген ойын түрлері бар. Ересектер мен балаларға арналған ойындардың кейбір түрлері әлі күнге дейін ойналып келеді. Мысалы: арқан тартыс, көкпар шабу, күрес, ат жарысы, алтыбақан, қыз қуу, бәйге т.б. Бұрынырақта мереке күндері ақсақалдар айтысымен басталып, жастардың ойындарымен аяқталған. Айтыс біткеннен кейін, ертеден келе жатқан спорттық ойындардың бірі болып есептелген палуандар күресін тамашалаған. Ортаға шыққан екі палуан қолтықтасып, әр түрлі әдістерді қолданып күрескен. Қандай әдіс қолдан-басын, қарсыласының жауырынын тигізсе, жеңімпаз атанған.

Қазақ халқының ұлттық ойындары өте көп. Олардың мән- мағыналары, басқа халықтардан ерекшеліктері адамды тандандырады. Қазақ халқының ұлттық ойындары, ол мәдениеттің үлкен қазынасы, оның материалдық және рухани шығармашылығының көрінісі.

Ойынның адамға әсіресе жас ұрпаққа беретін тәрбиелік мәні зор. Ол сол ойын арқылы өз елінің тарихын, салтын, дәстүрін, тұрмысын және дене шынықтырумен қатар ой еңбегін де арттырады. Ойын- адам шығармашылығының жемісі. Өнер, ғылым, поэзия - осының барлығы негізін ойын әрекетінен табады. Барлық өркениетті елдерде архаикалық мәдениеттен бастап, поэзия әлеуметтік жағынан культке, мерекелік көңіл көтеруге, коллективтендірілген ойынға жатады. Ойын - тұлғаның дамуымен тығыз байланысты. Ойынның өзі - сан қырлы болса оның түрлері де сан алуан. Бағытына қарай олар - спорттық, интеллектуалдық, ұлттық түрлі жас ерекшеліктеріне қарай да бөлінеді. Мәселен: ойлау мен тілді дамытуға арналған ойындар, оған интеллектуалдық ойындар: сөз тізбектер, тоғызқұмалақ, дидактикалық ойындар жатады.

Қазақ халқы шыр етіп жерге түскен баласына салт-дәстүрлі тәрбиелерін бере отырып, бала-ларға арналған ой еңбегін дамытатын түрлі ойындарды үйреткен. Ол ойындардың көпшілігінің тәрбиелік маңызы зор. Тұрмыстық заттардың атын білуді, санай білуді үйрету, тіл дамыту, төрт түлік малдың, төлдерінің аттарын үйрету сияқты жаттығу ойындары баланың ой-өрісін дамытады. Ұлттық ойын-кез-келген халықтың тарихының тұрмыс тіршілігінің, болмысының, ұлттың ерекшелігінің айнасы. Қазақ ұлттық ойындарының ішіндегі ұмытылып кетпеген ең ірі жандысы осы асық ойыны.

Аңға байланысты ойындар: ақсерек-көксерек, аңшылар, аңшылар мен қояндар, кірпіше қарғу, қас-құлақ, ордағы қасқыр.

Малға байланысты ойындар: аларман (қойға қасқыр шапты), асау .

Мәдени іс- шараларды ұйымдастыруда ойын әдісін қолдану балаға эмоциялық бояу, тиімді әрі пайдалы демалыс, ішкі жан-дүниемен сезіну, түйсіну, творчестволық қалыптасу сияқты жағымды ықпал етеді. Оған қоса ойнай жүріп сүйікті ісімен айналысуға, жан, рухани қалауын қанағат-тандыруға мүмкіндік алады, қызықты адамдармен кездеседі, түрлі шаралардың куәсі болады. Мәдени іс- шараларды ұйымдастыруда ойын әдісін пайдаланудың оның жаңа қоғамдағы ахуалы, даму деңгейі, рухани өмірдегі орны мен рөлі зор. Шығармашылықтың қандай түрі болмасын әр баланың бойында туған топырағына деген сүйіспеншілігін, ыстық ықыласын тудыруы тиіс. Әрине бұл тұрғыда бала жүрегінде патриоттық сезімді

ойынның да ықпалы зор. Мысалы, ұлттық ойындар, түрлі спорттық ойындар ұрпақты отан сүйіштікке, намысқорлыққа, абыройға тәрбиелейді. Ата-ананы, ағайын-қарындасты аман сақтау, сыйлау үшін сүйіспеншілік, намысты қорғау үшін ерлік қажет. Мұның бәрі қабысып, патриотизмге ұласады. Кез-келген шараны әзірлемес бұрын жоспарлау жұмыстарын жүргізген дұрыс. Сол сияқты ойын әдісін мәдени-демалыс жұмыстарында қолдану үшін пайдаланылатын: ойын түрі, сценаріі, безендіру жұмыстары, реквизит, сыйлықтарды алдын-ала, ойынға қатысушылардың жас мөлшері, интеллектуалдық деңгейі ескеріліп, жоспарлануы керек. Ойын - бұл отбасы, мектеп, дос-жаран - әдеп пен өнер кілті.

-ойын тұлғаның жан-жақты қалыптасуын қамтамасыз етеді.

-ойынның әлеуметтік маңызы - азамат тәрбиелеу, патриот қалыптастыру, шығармашылық қабілетін дамыту, болашақ отбасы иесін кемелдендіру және жан-жақты дамыту.

Ойыннан бала ең жарасты, ең әділетті қарым-қатынас, үлгі өнеге алады. Баланың жауапкершілігі мен өзгелерге достық, ар-намыс сезімдерінің оянуына ықпал етеді. Ойын-балалар қызығушылығын арттыратын тамаша құрал. Бүгінгі таңда мектептен тыс мекемелер мен мәдени мекемелерде өткізілетін ойын түріндей мәдени-демалыс бағдарламаларына кеңінен қолданып, кешенді (комплексный) ойын бағдарламаларын ойластырған жөн. Мұндай бағдарламалардың құрылымы күрделі бола тұрса да басқа ойындарға қарағанда жеңіл болады. Мысалы; ойын түрлерін музыкалық-ойын, би ойындары, сайыс ойындары, ойыншылардың шаршау сезімдерін ұмыттырып, адамзат табиғатын қалыпқа келтіреді. Кешенді формаларға ұжымдық театрландырылған ойындар жатады. Бұл бір жағынан ойын екіншіден өнердің бір түрі. Сюжеттік тақырыптық ойын бағдарламасында көп қырлы танымдық-эмоционалдық әсерлерді қолдана отырып, ойынға тарту, ортаға әлеуметтік психологиялық әсер етуді бірдей түрде қолдану. Шынайы және көркем образдарды қолданушы мәдени- іс-шара бағдарламасында ойынды өткізу технологиясына байланысты қатысушыларды іріктеу, ойын тәртібінің мақсатын негізгі ынта-жігердің туындауыш ойынды бақылау, қатысушыларды ойынға шақыру, ойын мәресінің ұйымдастырылуы т.б тиянақты өтуіне аса көңіл бөліп, қатысушылардың белсенділігін арттыратын әсерінің зор екендігін ескеру қажет.

Мәдени іс-шара, ойын-сауық қызметіндегі негізгі әдістердің бірі-ойын. Ойын- бағдарламаны дайындау әдістерінің бірі және формасы түрінде екі түрде көрінеді. Форма ретінде ойын келесі белгілері болады. Белгілі бір ойын кеңістігінің болуы, ойын ережесінің болуы, ойын қызметіне қажеттіліктің болуы. Әдіс ретінде ойын ойнаушылардың өзі ерікті белгілеген шартты мақсатқа бағытталған саналы инициативалық қызмет. Мақсатқа жету ойыншылардан белсенді іс-қимылды талап етеді, ал мақсатқа жету ойыншылардың шығармашылық инициативасына байланысты жүзеге асады. Ойынның ережесі мақсатқа жетудегі кедергілер мен қиындықтардың сипатын белгілейді. Ойын ережесінің күрделілігі мен санынан ойынның күрделілігі туындайды. Ойынның негізгі құрылымы: экспозиция - қатысушыларды ұйымдастыру бағдарламасы, командаларды жасақтау, шиеленісу -ойын ережесін мазмұндау, негізгі қимыл, іс-әрекет: ойынға ынталандыру, ойын әрекетін басқару, ойнайтын қатысушыларды ойынға тарту, ойынның финалын ұйымдастыру, ойын жеңімпаздарын марапаттау. Белгілі бір мәдени іс-шарада ойынды таңдау: мақсатқа, ойынға қатысушылардың жеке ерекшелігіне, қатысушылар санына, ойынды өткізу талаптарына, орнына, ойын құрал-жабдықтарының болуына байланысты. Ойын ережесін түсіндіру мәтіні қысқа болып, ойынның аты, мақсаты, ойнаушылардың рөлі мен орналасатын жері, ойынның барысы, ойын ережесі туралы ықшам түрде жеткізіледі. Ойынның жекелеген сәттерін көрсетуге, әдістерін көрсетуге болады.

Қорыта келгенде, қазақ ұлты негізінен ұрпақ қамын басты мақсат етіп қойып, балалардың нағыз азамат болып қалыптасуына аса зор мән берген. Нәтижесінде дәстүрлі бала тәрбиесінің басты құралы ретінде ұлттық ойынды орайластырып, дамытып отырған. Қазақ халқы- ұлт ойындары ерлікті, өжеттілікті, батылдықты, шапшаңдықты тағы басқа қуаты молдылығын, білек күшін дененің сомданып шынығуын қажет етеді. Сонымен бірге, бұл ойындар әділдік пен адамгершіліктің жоғары принциптеріне негізделген. Сондықтан да мәдени іс-шараларға қазақтың ұлттық ойындарын көбірек пайдалану қажет деген ойдамын, өйткені қазақтың ұлттық ойындарының тәрбиелік маңыздылығы зор. Ұлттық ойындар атадан балаға үлкеннен кішіге асыл мұра болып жалғасып отырған, баға жетпес асыл қазынамыз.

Әдебиеттер:

1. Құрманбаева С.К. Ұлттық ойындардың бүгінгі мен келешегі Алматы, 2004.
2. Атабаев А.С. Ұлттық ойындар- халық мұрасы Алматы, 2006.
3. Наурызбаев Ж. Ұлттық мектептің ұлы мұраты Алматы, 1995
4. Төтенаев.Б Қазақтың ұлттық ойындары Алматы, 1994
5. Сағындықов Е. Қазақтың ұлттық ойындары Алматы, 1991
6. Табылдиев Ә. Халық тағылымы Алматы, 1992.

ӘОЖ 78. 087

ҚАЗАҚТЫҢ МУЗЫКА ХАЛЫҚ КҮЙЛЕРІНІҢ АҢЫЗДАРЫ

Абибула Т. - ПИК-16-7к
Тлевлиева Г.А.- аға оқытушы

Қазақ халқы жер бетінде қанша заман өмір сүрсе, дәстүрлі ән, жыр, айтыс, күй, шешендік өнеріміз де соншалықты өмір сүреді, ешқашан өлмейді. Ер етігімен су кешіп, ат ауыздықпен су ішкен аласапыран замандарда дәстүріміздің, өнеріміздің ұмытылмай, қаймағы бұзылмай осы күнге жетіп, бабаларымыздың ұрпаққа аманат етуі - оның мәңгі жасайтындығының дәлелі. Алайда, жаһандану, батысқа бет бұрушылық заманында болашақ ұрпағымыз өзінің төл өнерін ұмытпасын десек, әзірден бастап шаралар қолдануымыз керек.

Отан отбасынан басталады. Балаға кез келген тәрбие ата-анадан беріледі. Менің ойымша, балаға отбасында, балабақшада, бастауыш сыныптарда және арнайы мамандырылған музыка мектептерінде ұлттық құндылығымызды ұлықтайтын салттарымызды айтып, дәстүрлі өнеріміз туралы мағлұматтар беріп отырсақ, ол баладан болашақта үлкен бір өнер жанашыры қалыптасары, дәстүрлі өнердің жойылмайтындығы сөзсіз.

Қазіргі таңда бәсекеге қабілетті маман даярлау бағытында жоғары музыкалық білімнің алатын орны ерекше. Өйткені, музыкалық білім гуманизмге бағыттай отырып, эстетикалық мәдениетті қалыптастырады. Қазақстанда музыкалық білім, жалпы білім беретін мектептер мазмұнында қарастырылды, тек кадр мәселесі шешілген кезден бастап, арнайы музыкалық мектептер ашылып, музыкалық білім мен тәрбие екі бағытта дамыды: 1. Жалпы білім беретін мектептерде өтетін аптасына бір сағатты қамтитын міндетті ән сабағында (1-7 сыныптар арасында). 2. Мектептен тыс оқу мекемелерінде (музыкалық мектептер, мәдениет сарайлары, клубтар, т.б).

Бүгінде жоғары музыкалық білімді Құрманғазы атындағы Қазақ Ұлттық консерваториясы, Қазақ Ұлттық музыка академиясы, Т.Жүргенов атындағы Өнер академиясы, Қазақ мемлекеттік қыздар педагогикалық университеті, т.б оқу орындары жүзеге асыруда. Жиырма жылға жуық тәуелсіздігі бар Қазақстан тарихында бүгінде музыка өнері жоғары деңгейге көтерілуде. Халық музыкасы шетелде танылып, мойындалуда, бұл – осы саладағы кәсіби мамандардың ерен еңбегінің нәтижесі. Алайда музыкалық мамандықты меңгерген мамандардың проблемалық тұстары көптеп кездесуде. «Ұлттық музыкаға жаңа қадам басқан жас буынның жұмыс таба алмай тасада қалуының себебі неде?» деген сауал толғандырады. Консерваторияда жыл сайын еуропалық аспаптарды игеруге қаншама жастарды қабылдайды, себебі оларды жұмыспен қамтамасыз ететін симфониялық оркестрлер, опера-балет театрлары бар, ал дәстүрлі әнді үйрететін консерваторияда айналдырған он үш, он төрт орын ғана қарастырылған. Ертеңгі күні олар бітірген соң мамандық бойынша жұмыс табуы қиындай түседі. Себебі, арнайы дәстүрлі музыканы оқытатын мектептер, колледждер жоқтың қасы.

Еліміздің белгілі музыкатанушы ғалымы, профессор Тынысбек Қоңыратбаев «Қазақ музыкасының әлемге таныла алмауының себебі неде?» деген өзекті мақаласында қазақ музыкасының құндылығы мен перспективалық даму бағытының тосқауылын түйінді себептер мен салдар арқылы атап өтті. Мақаланың негізгі мазмұнында салыстырмалы дәйекті деректерді қолданады. Әлемдік музыка мәдениетінде екі түрлі ағымның қатар дамып келе жатқаны бәрімізге аян. Оның бірі классикалық музыка болса, екіншісі - эстрада. Кең көлемде алғанда, эстрадалық музыка дегеніміздің өзі - жаңа дәуірге тән өзгеріс. Музыкадағы мұндай ізденістер, ең алдымен, ырғақтық ерекшеліктерімен танылады. Себебі, ырғақ - музыка атаулының атасы. XX ғасырда классикалық музыкалық дәстүр көбіне академиялық бағыттағы оқу орындарының еншісіне тиіп, эстрада жастар арасына кең тарай бастады. Себебі, бүгінгі жастар мен XVIII-XIX ғасырдағы жастардың тұрмыс-тіршілігінде, дүниетанымында, өмір салттарында елеулі өзгешеліктер туды. Осы белгілеріне орай эстрадалық музыка да жастарға тән өрнек-ырғақтармен толысып келеді. Меніңше, бұл – мәңгілік құбылыс. Мысалы, Абай – қазақтың дара ақыны. Бірақ бүгінгі жастардың сол дана да дара Абайға тән ұйқаспен жазбайтыны сияқты, эстрадалық музыка да классикалық музыканың қол жеткен табыстарымен шектеле алмайды. Оның үстіне классика мен эстраданың мақсаты екі басқа: бірі әуен, бірі дыбыс (фонизм) арқылы адамды белгілі бір көңіл күйге түсіреді. Алғашқысының әуен ырғағы дәстүрлі болса, соңғысы жаңа ырғақ пен интонацияларға сүйенеді. Оған арқау болып келе жатқан бір ғана афро-американдық ырғақ емес, жалпы музыка мәдениетінің даму бағыты, жаңалыққа, тосын стильдік ізденістерге баруы. Кешегі француз импрессионизмі, одан соңғы экспрессионизм ағымдары өнердегі мелодизмді есте мойындамайды. Қазіргі музыкалық образ әсем әуен емес, дыбыстар фонизмі арқылы жасалып келеді. Осының бәрі эстрада өнерінен де орын алып, жаңаша көрініс беруде. Афро-американдық стиль деп жүргеніміз сол. Оның жылдам тарап кетуінің екі түрлі себебі бар. Біріншіден, бұл - өзге аймақтардағы адамзат мәдениеті үшін жаңа құбылыс. Екіншіден, мұнда жастардың психологиялық ерекшеліктеріне сай, олардың қимылдық іс-әрекеттеріне ықпал ете алатын, оларды еркінен тыс би қимылдарына итермелейтін күш - қуатты музыкалық ырғақ бар. Жастарға керегі - баяу орындалатын, тыңдаушының ішкі сезімдеріне әсер ететін әсем әуен емес, дыбысы қатты, ырғағы қуатты гитара, саксафон, түрлі ұрмалы музыкалық аспаптардан құралған эстрадалық ансамбльдер. Бірақ мұны өткінші құбылыс деп түсіну керек. Есейген сайын адамның психофизиологиялық мінез-құлқы өзгеріп, көбінесе тыныштықты іздей бастайды. Орта жастан асқандар шулы музыканы ұнатпаса, қариялар ондай жерде отыра да алмайды. Себебі, шулы музыка олардың психикасына, қалыпты жағдайына кері әсер етеді. Олай болса, бүгінгі жастарымыз есейген шағында, еліміз егемендікке қол жеткізіп, елдігімізді әлемге танытқан шақта міндетті түрде дәстүрлі әуенімізге, дәстүрлі өнеріміздің болмысын ашатын тарихымызға құлақ тосатын болады. Бірақ мұның тағы бір шарты бар: олар міндетті түрде мемлекеттік тілді білуі шарт. Ана тілін білмеген жастар бүгін эстрадамен әуестеніп, ертең дал болып

далада қалады. Ол аз болса, бүгінде көзіміз көріп жүргендей, ана тіліне қарсы сөйлейтіндердің санатына қосылады. Біз үшін ең қауіптісі осы. Сол себепті теледидардан, баспасөз беттерінде ақпарат арқылы дәстүрлі өнерімізді көптеп насихаттау, тіпті дәстүрлі қазақ музыка арналарын ашу көзделсе, құба-құп болар еді.

Биылғы жылы өнерді дәріптеуші, тасымалдаушы бейне ретінде ашылған «Мәдениет» арнасы халық үшін, әсіресе, өнер тарландары, мәдениет жанашырлары үшін төбелері көкке жететіндей қуаныш сезімін толтырды. Мұндай игі істер жалғасын көптеп тапса, өнер қазынасы толысары сөзсіз. Соңғы кезде ұлттық музыкалық мәдениетіміз, ұлттық аспаптарымыз үлкен сахналардан тиісті орын ала алмай келеді. Олардың ұлттық сипатын сақтаймыз деп жүргенде дыбыс шығару, техникалық-орындаушылық мүмкіндіктері ұмыт қалып келеді. Бұл тұста мәселенің тетігі музыкалық әліпби мәселесіне келіп тіреледі. Біздің поэзия мен прозадағы табыстарымыз қаншама биік болса да, олардың әлемдік көкжиегіне көтерілгендері көп емес. Сол сияқты кейбір музыкалық аспаптарымыздың дыбыс ауқымы, орындау мүмкіндіктері шектеулі болса, басқаша айтқанда, ол аспаптарда кирилица, латын әліпбилерін былай қойғанда, қазақтың қырық бір әліпбиі толық алынбайтын болса, ондай жетілмеген, фольклорлық немесе халықтық сатыда қалып қойған аспаптармен әлемдік сахнаға қалай шықпақпыз?

Бүгінгі қазақ әуенін сақтаудың басты бір жолы – қазақ музыкасы бір ғана классикалық арнада жүре бермей, ұлттық (жырау, жыршылық, күйшілік, т.б.) бағытта да дамытып отыруы қажет. Күй – көркем құбылыс болса, жыраулық өнер – ұлттық сана жиынтығы. Оның ұлттық болмысымызды сақтап қалудағы рөлі ерекше. Сондықтан арнаулы дәстүрлі ұлттық музыкалық оқу орындарын ашып, үнемі қолдап отырған жөн.

Жалпы, қазақ халқының ұлттық нақышын сақтау үшін оның тыңдарманы болуы шарт. Оған ұлттық тілге жетік, ұлттық салт-дәстүрімізден сусындаған жастардың бейім келетінін айтып жатудың өзі артық. Халықтың музыкалық өнері ұлттық мәдениеттің құрамдас бөлігі болып табылатындықтан, жалпы мәдениетті дамытуда музыканың алатын орны ерекше. Сондықтан біз дәстүрлі музыканың патриоты, жанашыры ретінде, дәстүрлі өнерді, тарихты қолдаушы тұлға ретінде жас ұрпақты ұлттық музыкаға ұйыту үшін тәрбиелеуді ең бірінші отбасынан бастаған жөн деп есептейміз. Одан кейін дәстүрлі музыкаға бейімделу үрдісін арнаулы ұлттық дәстүрлі музыка мектептерінде жалғастырғаны, кеңейткені жөн. Алайда жалпы музыкалық білім беру ұйымдары, оқу орындары көптеп кездесіп жатса, тарихи халық өнерін паш ететін арнаулы мекемелердің жоқтығы қынжылтады. Сол себепті дәстүрлі өнерімізді жаңғыртып, ұлттық ән-күй, айтыс, жыраулық өнерімізді және т.б. насихаттап, дәріптейтін білім беру ордалары бой көтерсе, ата-бабаларымыздан келе жатқан өнеріміздің ізі жоғалмайды деген ойдамыз.

Әдебиеттер:

1. Жұбанов А. Ғасырлар пернесі, Дайк-Пресс, 2002.
2. Жұмақова Ү. Күй құрылымындағы метроритм мәселелері. Алматы, Ғылым баспасы, 2014.
3. Сейдімбек А. Қазақтың күй өнері. Астана, Күлтегін баспасы, 2014.
4. Шегебаев П. Дәстүрлі музыка туындату саласындағы домбыра стереотипінің функциялары. Алматы, Ғылым, 2012.

ӘОЖ 541.18

ҚАЗАҚ ЭСТРАДА ӨНЕРІНІҢ ДАМУ ТАРИХЫ

Аппазов Ж. ПИК-13-7к

Руководитель: **Тлевлиева Г.А.** ст.преподаватель

Өнер - өмір шындығын көркем образдар арқылы бейнелейтін қоғамдық сана мен адам іс-әрекеттерінің өзіне тәр ерекшеліктерімен дараланатын формасы. «Өнер алды – қызыл тіл» деген мәтел өнерпаз қауымның дәстүрлі ережесіне айналды. Қазақтардың ән-күйге әуестігі де, оны жанындай жақсы көріп, ерекше дамытқаны да оның осындай тарихи ерекшеліктеріне байланысты болған. Соның ішінде шыққан күн, туған айдай дала жұртының ән бесіктен жер бесікке түскенге дейінгі жан серігі - ән болды. Сан ғасырлық тарихы бар халық музыкасының терең бір арнасы - ән өнері.

Ән – заманның тарихи шежіресі, бүгінгі күннің белсенді жаршысы. Әннің жан дүниені тебіртететін үні адамға қайғы үстінде де, қуанышында да, демалысында да, еңбек пен тұрмыста да көңіл серігі болды. Адам өз тіршілігін ғана емес, сонымен бірге аңсаған арманын да, көңіл түпкіріндегі үмітін де ән арқылы білдіріп отырған. Қазақ әнінің жанрлық сипаттары өте кең. Соның ішінде эстрадалық өнеріне оралар болсақ: Эстрада – эстрада өнері (фран: estrade, исп: estrado - тактайша үстел) - әр алуан әртістердің (әншілер мен бишілер, көркем сөз оқушылары мен акробаттар, конференсье мен музыканттар, т.б.) ойын-сауығынан құралған сахналық өнердің бір түрі. Кейде жалғыз әртістің өнер көрсетуіне құрылған жеке-соло концерт те болуы ықтимал. Ол әрбір ойын-сауық нөмірінің ұтымды әрі шапшаң орындалуына байланысты. Эстрада өнердің шағын түрі деп те аталады. Эстрада артистері жасаған сахналық бейнелер психологиялық жағынан

күрделі болмағанымен, олар ашық та жарқын бояуға толы болады. Эстрадалық өнердің кейбір элементтері қазақтың әнші – жыршылары мен сал-серілерінің (Ақан сері, Әміре Қашаубаев, Біржан сал, Ғазиз Файзоллаұлы, Үкілі Ыбырай, т.б.) сондай-ақ халық қуларының (Айдарбек, Зәрубай, Күндебай т.б.) өнерлерінде бой көрсетті. Қазан төңкерісінен бұрын белең алған әр түрлі көркемөнерпаздар үйірмелерінің репертуары негізінен жеке ән орындау мен көркем сөз оқудан (өлең, мысал, тақпақ) құралды.

XX ғасырдың алғашқы жартысында Қазақстанда эстрада өнерінің жан-жақты өркендеп өсуіне кең жол ашылды. 1920-30 жж. кең қанат жайған драма үйірмелерінің ойын-сауық бағдарламасынан шағын пьесаларымен қатар ән-күй, көркем сөз оқу мол орын алды. Азаттық, теңдік, еңбек, бақыт туралы әндерді орындаған: К.Байсейітова, Қ.Жандарбеков, Ж.Елебеков, М.Ержанов, Е.Өмірзақов, Р.Бағланова, Ғ.Құрманғалиев, Ж.Омарова, Е.Серкебаев, Б.Төлегенова, т.б. көрермен қауымға кеңінен танылды. Әсіресе, көркем сөз оқу жанрында ерекше көзге түскен Қ.Қуанышбаев өзінің өткір сатиралық тақырыптағы әңгімелері мен өлеңдерін оқып, қазақ эстрадасының дамуына үлкен үлес қосты. Осы атап өткен әншілердің ішінде қазақ эстрадасының дамуына үлкен үлес қосып, тер төккен бірден бір адам – Роза Бағланова десек, қате айтпаған болар едік. Өнерді өзінше бір әлем деп түсінсек, оның көгінде жарқырайтын жарық жұлдыздарының болуы заңдылық. Әнші апамыз Роза Бағланова, қазіргі әншілеріміз Роза Рымбаева, Бағдат Сәмединова, Майра Дәулетбақова, Мақпал Жүнісова, Ақжол Мейірбеков, марқұм Мадина Ералиева секілді аты аңызға айналған тұлғаларды, т.б. бірнеше танымал әншілерді солардың қатарына жатқызуға болады. Ал сазгерлер жағына тоқталар болсақ: қазақ эстрадасында сазгерлер мен әншілердің қатарының толығы әзірге жақсы әннің көбеюіне ұласпай отыр. Тыңдарман көңілінен шығып, жүрекке жылы тиіп жатқан әндер де жоқ емес. Десек те, қазіргі аумалы-төкпелі заманда сапалы саф өнерден гөрі бірер тыңдаған соң-ақ ұмытылып қала беретін «сырты жылтырақ, іші қалтырақ» арзанқол дүниелердің асығы алшысынан түсетіні де рас.

Әр адамның қалтасындағы қаржымен өлшенетін өліара кезеңде әуені де ерекше, өлеңі де өміршең, шырқалуы да шынайы әндердің көпшілігі екпіні экспрессивті, мәтінінің есі кіресілі-шығасылы, орындаушысы да оқып тұрмаған «шедеврлардың» көлеңкесінде қалып қойып жатыр. Тағы бір айта кететін бір жайт – осы күнгі әндердің аттары. Бұрынғы әндердің аттары бірден есте қаларлықтай ерекше болатын: «Ақмаңдайлым», «Маралдым», «Гүлдәурен», «Құстар қайтып барады», «Жаңбырлы түн», «Алматы түні», «Дос туралы жыр», т.б. Олардың мәтіні де мазмұнды, әуені де құлаққа жағымды болатын. Ескі әндердің өлеңінде сүйіспеншілік сезімі өзгеше иірімдермен, тосын қайырымдармен бөлектеніп тұратын. Қазір ән атаулының басым көпшілігі махаббат әндеріне әуестеніп кеткен, азаннан ақшамға дейін зар илейтіні – сол жауыр болған жауапсыз махаббат. Ұлттық дыбыс, бояуы жоқ, айқай-шулы әндерді сахнада әншілер орындайды да, өзін эстрадалық ән айтушылардың биік шыңында тұрғандай сезінеді. Ал, тыңдарманымыз идеологиялық мәні жоқ, Қазақстан жастары үлгі-өнеге алатын нәрі жоқ әндерден ләззаттана алмай, тұңғыш ойда қалады. Қазір не көп, ән кітаптары көп (ішіне Шәмшінің 3-4 әнін, бүгінде танымал болып тұрған жаңа әндердің 3-4-ін қосып, өзінің әндерін кітапқа шығарып жатқандар жетерлік). Соларды қарап отырсаңыз, мынаны байқайсыз: әндердің аты айналдырған 5-6-ақ сөзден тұрады – жүрек, сағыныш, махаббат, ғашық, сезі. Мәселен, «ғашықтар жыры», «ғашықтар мұңы», «сағыныш сазы», «сағындым сені», «ғашық жүрек», «сүйем сені», т.б. деп кете береді. Ал, Отанға, анаға, туған жерге деген патриоттық әндер азайып барады. Кейінгі кезде барлық әні сәтті шығып жүрген сазгерді табу қиын-ақ.

Қорыта келгенде, әншілік өнер ән айту ерекшелігі, ән айтуға баулудың өзіндік шеберлігін тыңдап, әнін жоғары көркемдік деңгейіне орай тыңдаушы халықтың биік талап, талғамын қалыптастырып, жүйелі арнаға түсіруі тиіс. Әнші әнді өзі үшін емес, өзге үшін, тыңдаушысының құлақ құрышын қандырып, зердесіне өнеге сөз қалдыру үшін айтады. Сондықтан сазгерлерден әр уақытта әсем сазды, асқақ үнді әндерді күтеміз. Сонда ғана біздің қазақ эстрада өнері басқа ұлттардың үлгілі өнегесіне айналмақ.

Әдебиеттер:

- 1.Жұбанов А. Ғасырлар пернесі, Дайк-Пресс, 2002.
- 2.Жұмақова Ү. Күй құрылымындағы метроритм мәселелері. Алматы, Ғылым баспасы, 2014.
3. Сейдімбек А. Қазақтың күй өнері. Астана, Күлтегін баспасы. 2014.
- 4.Шегебаев П. Дәстүрлі музыка туындату саласындағы домбыра стереотипінің функциялары. Алматы, Ғылым, 2012.

ӘОЖ 541.18

НҮРҒИСА АТАБАЙҰЛЫ ТІЛЕНДИЕВТІҢ ӨМІРІ МЕН ШЫҒАРМАШЫЛЫҒЫ

Абызбай Ж. – ПИК-16-8к тобының студенті
Тамбетова Д. Х. – аға оқытушы

Тілендіұлы Нұрғиса қазақтың музыкалық мәдениетіндегі сал серілік дәстүрдің соңғы тұяғы. Ол өнер туындату барысында ақыттың идеологиялық көктемдігіне, ассимиляцияшыл әсіреурдісіне мүлдем ойынұсынбастан, өзінің тәңір дарытқан төлтумақалпынан кылдай ауытқымай жүріп, шығармашылық даралығын сақтап қала алды.

Бұл ретте, Нұрғиса жерден қуат алатын Антей сияқты, қазақтың музыкалық дәстүрін етабанынны қіреп тұрып, өзінің арманаңсарын еш жасқанбастанды бысқа айналдыра білді.

Ол өз заманының музыкалық танымын тереңігерген кәсіпқой музыкант бола тұрасуырып салмалық дәстүрді ұдайы шабыттұғыры етіп отырды. Былай айтқанда, көргенді күйтеп, естігенді жаттап отыратын оркестрлік қасандыққа Нұрғиса буырқанған шабыттеркіндігін дарыта білді. Бұл ретте, Нұрғиса сахараның бас абыздары сияқты, өзүнін көп дауысқатұншықтырмай, өзлебізін көп даңғазаға ілестірмей, қазақтың дәстүрлі музыкалық тіліндегі дарашыл қасиетті (*монодиальность*) тәу етіп өтті. Нұрғисаның композитор, дирижер, орындаушы ретіндегі ойы көпке ортақ, тілікөпкөтүсінікті. Егер, салсерілер өнері адамның жан жүрегіне бағытталуымен дараланса, сол ұлы дәстүр Нұрғисаның да баршашығармашылық болмысында астаратқоблып, шалқыпшашылып жатты. Дәл осы тұрғыда Нұрғиса қазақтың дәстүрлі музыкасының әрінтайдырмастан, нәрін жоғалтпастан тек қана өзіне тән профессионализмді қалыптастыра алды.

Нұрғиса тұңғыш рет қазақтың төл музыкасын төл аспаптарымен оркестрлік үлгіде дыбыстау арқылы, әрі қалай дамытудың тамаша үлгісін көрсетті. Енді, орындаушы Нұрғиса, яғни домбырашы Нұрғиса туралы. Қашандай ғақсыз деректің бәрі қиялмен қоңсылас, болжаммен кіндіктес. Айғақты дерек атаулышын тарихтың тапжылмас іретасы. Қазақмандайына біткен үлкіуші – композиторлардың, шүкірқатары қалың. Бүгінге жеткен күй мұрасына да кенде емеспіз. Дегенмен, сұлулыққа іңкәр көңіл кейде қиялдайды: шіркін – ай, осынау күдірет күйлерді солшығарушы күдіреттердің өзін қалай тартты екен деп. Өкініштісі, арыдағы дәулес керкүйшілерден жеткен «қолтаңба» жоқ. Қолдан – қолға көшіп жеткен күйлеріне қанағат. Домбырашы – орындаушылық өнерді көк сегенде де, солкөненің күйлерін көкірегіне қоңақтатып, бүгінгі күнімізге жеткізген саңлақтардың өнеріне жұбанамыз. Жайғана жұбанып қоймаймыз, орындаушылық ұлы дәстүрдің жығасын қисаймай, баршасән – салтанатымен, баршашеберлік – шалымымен жеткеніне де күмәнсіз сенеміз. Сендірмей қоймайтын күдірет – бүгінгі күй құмар қауым Дина Нұрпейіс келіні, Қали Жантілеу, Әбікен Хасен, Жаппас Қаламбай, Төлеген Момбек, Нұрғиса Тілендіұлы, Мағауия Хамза, Ырысбай Ғабди, Қаршыға Ахмедьяр, Әзидолла Есқали, Талас Әсемқұл, Шәміл Әбілтай, Секен Тұрысбек, Сыматай Үмбетбай, Мұхаметжан Тілеухан сияқты күйші – орындаушылықтың жылжыған жорғасы мен жылмиғмн жүйріктеріне тіп – көріп отыр. Бұлардың әрқайсысы бір – бірімен, әрқайсысының саусағына ілесіп сан ғасырдың шеберлік – шалымы жеткен. Сонан соң, бұлардың бәрі де жайғана жапттап тартатын жайда қорындаушылар емес, күйші – орындаушылар. Яғни, күйтуын дататындар, содан да, олар тартатын күйінің ішінетүсіп, кейіпкеріне айналып тартады. Олар арыдағы күдірет күйшілердің өз ітіріліп келіптындаса, өкінірмейтін дәуірлер. Міне, осындай дәуірлер орындаушылардың бірі ғана емес, бірегейі – Нұрғиса. «Солақайдың сойынан сақтан» дегендей, Нұрғиса солақай домбырашы болған. Мұның өзін қолсаусақтарының пернелерге қапысыз қадалатын кемділігін пайдаланып, мөлдір дыбыстар шығаруына дес берген сияқты.

Ол домбыра арқылы айтар ойын жеріне жеткізет қандай домбырашы.

Қазақ домбырашылары күй өнерін көз арқылы, қоларқылы және құлақ арқылы жұғады деп отырады. Осылардың ішінде күйді құлақпен сіңіретіндердің жөні бөлек. Себебі, көз – көргенін ентанбайды, қол – ұстағанынан – айырылмайды. Яғни, күйді көз бен қоларқылы жұғысты еткендер, әдетте, қасаңқай талаушылыққа ұрынады. Ал, құлаққа сіңген күй, сөз жоқ, санаға да сіңеді. Санаға сіңген күй жүректі тербеп, жүрек пен тартылмақ. Нұрғиса болса, күйді құлақпен сіңіріп, жүрек пен тартатын домбырашы. Оның тартқан күйлері жүректен шыққан соң да жүректерді байрап жатады. Нұрғиса домбырашы – орындаушы ретінде қазақтың күйшілік мектептеріне тән төлрекшеліктерді терең танып – түсінген; солтанып – түсінгенін дыбыстай алар әдіс – тәсілдерді қапысыз меңгерген. Ол Алтайдың тіккүйлерін, Арқаның қоғыр күйлерін, Сыр бойының бойлауық күйлерін, Жетісудың жайсаң күйлерін, Атыраудың адуын күйлерін тартқанда, солардың қай – қайсысының да әрінтайдырмай, нәрін жоғалтпай, сәні мен салтанатын келістіріп тарталған санаулыған саңлақтардың бірі. Егер Нұрғиса композитор да болмай, қоғам қайраткері де болмай, тек қана домбырашы – орындаушы болса, ол сонда да қазақтың мәдени – рухани шежіресіндегі көрнекті тұлғар етінде төрден орыналар еді.

Тілендіұлы Нұрғисаның бойындағы осындай Тәңір дарытқандай көпқырлы, алуан сырлы аста – төкдарынның сыр – себебі кім – кімге де денқойдыртса керек. Әрине, ондай сыр – себептің негізі қашан да туған топырақ, шыққан тек, өсіп – өнген ортамен кіндіктес. Бұл ретте, Нұрғисаны жарық дүниеге келген сәттен бастап – ақанге бөлеп, жырмен құндақтап, күймен тербеткен Жетісудың өнерпаздық дәстүрін тағдырлы себептің зоры десе жөн.

Мұндай да көктей шолып болса да, Жетісудың өнер мектебіне тұғыр болған тұлғалардың атына тап, түсін түстеп өту қажет. Бұл ретте, әрине, Сүйінбай, Жамбыл, Құлмамбет, Бақтыбай, Бармақ, Үмбетәлі, Қалқа, Кенен, Қуат, Балтағұл, сияқты айыркөмей ақындар, Кебекбай, Сапақ, Ноғайбай, Бөлтірік сияқты от ауызды, орақтілді шешендер, Қанадан, Байсерке, Бердібек сияқты дәулес керкүйшілер, Дәурен сал, Қырмызы, Жидебай, Балқыбек сияқты толлықсып – бұлықсыған сал – серілер, Ұлбике, Әлмен, Ақкүміс, Ләтипа, Жаңылдық сияқты жезтаңдай қыз – келіншектер алдымен ескетүседі. Олар қалыптастырған ұлы өнер мектебі, ұлағатты өнеге Нұрғисадай тауа біткен дарынды жөргегінде тыныш жатқызуы мүмкін емес еді. Осы орайда,

Нұрғисаны ақкөйлек пен туған, ақжолтай жандеуге болады.
Ол өнерпаздықтың ұлы дәстүрін тал бойына сіңірген әкесі – Тілендінің бауырында өсті.
Тәңірдің тіліндей күй сарындарын әке алдында отырып бала көкірегіне қонататы. Нұрғисаның анасы Салиха әйгілі Кененаның қарындасы, өлкісі де төңірегін әншілігімен тәңіреткен. Сол кісінің сызыл тасалатын сұлу әндеріне бала Нұрғиса жан-жүрегінен тербетіп өсті.

Мүшел жасқатолар – толмас кезінің өзінде – ақауылындағы қазақ пен қырғыздың, орыс пен татардың музыкалық аспаптарын тегіс қолынан өткізіп, алуан түрлі ән мен күйді күй қылжытатартқанда ауыл-аймағы аузынашып, көзін жұматын болды. Есей келе Нұрғиса әншіліктің ақиығы Кененнен бата алып, жыр жампозы Жамбылдың сарқытын ішті. Мұның бәрі де Нұрғиса өнерпаздығының себепшісі, бастау бұлағы деуге әбден болады. Алайда, үлкен өнердің саражолына қадам бастыртқан, тағдырдың жазуындай ғамбардай шапағаты тиген әйгілі Нұрғиса он төрт жасында кезікті. Кезігушісі – қазақ музыкасына пайғамбардай шапағаты тиген әйгілі Ахмет Жұбанеді. Жеті қабат жерастынан жаңағана бұлқынып шығып, булығы ағып, енді ғана жүлгетарта бастаған кәусар бұлақтың тегеуірін жазбайтанитын қарт баған сияқты, бала Нұрғисаның бойындағы бұладарынды дана Ахмет те бірден таниды. Таниды да, Нұрғисаны қолынан жетектеп алып келіп, қазақ ұлт аспаптар оркестрінің домбырашылар тобына қосады. Бұл, жазмыш дегенді қойсайшы, оркестр құрамындағы өңшең дәулескер домбырашылардың ішінде домбырашылықтың дүлдүлі Қали Жантілеудің оң жағынан Нұрғисаға орын тиеді. Қалидың алдынкөрген күй мақұлақ Нұрғиса кешікпей – ақ, бұрын күйді қызығып тартса, енді күйді қунығып тартатын болады, бұрын күйді еліріп тартса, енді күйді елігіп тартады. Міне, осының бәрі де Нұрғиса әлеміне тап жылмастұғыр болды, осының бәрі де Нұрғиса дарынының сарқылмас қайнар көзі еді.

Тіленді ұлы Нұрғиса өзінің барша қабілет – дарынын халқының рухына асқақтатуға арнады. Бұл жолда ол халқымен тегіс талтабысып, халқының сырласы да, мұңдасы да бола алды. Оның музыкасы баланың да, дананың да жүрегіне жоқтауып, дүйім жұрттың рухани жан серігіне айналды. Олатақ – даңқ іздеген жоқ, атақ – даңқ оны іздеп тапты. Қазақстан композиторларының ішінде тұңғыш рет Халық қаһарманы атағына иеленді. Кез – келген кесек дарынның күмәнсіз орындалатыны сияқты, бұғанды әмжұрт қалтқысыз көңілмен қуана қол соқты. Нұрғисаның біртұардарын, қайталан бастұлғаретінде көзінің тірісінде – ақ әйгілі замандастары бірауыздан мойындады. Олар Нұрғисаны мақтаған жоқ, халықтың мәдени – рухани өміріндегі құбылыс ретінде Нұрғисамен мақтанды.

Нұрғиса Тілендиев Мәскеудің П. И. Чайковский атындағы консерваториясының дирижерлік факультетін бітірді. Абай атындағы опера және балет театрында (1953–1961), Құрманғазы атындағы Мемлекеттік Академиялық халық аспаптар оркестрінде (1961–1964) және өзінің ұйымдастыруымен дүниеге келген «Отырар сазы» халық аспаптары оркестрінде (1981–1998) бас дирижер қызметін атқарды. Сондайақ, 1968 жылы «Қазақфильм» киностудиясы музыка редакциясының бас редакторы болып істеді. Қазақстанның халық әртісі, Қазақстан Республикасы Мемлекеттік сыйлығының иегері, КСРО халық әртісі Н. Тілендиевке Қазақстан Республикасы Президентінің жарлығымен 1998 жылы «Халық қаһарманы» атағы берілді.

1. Нұрғиса домбыратартуды бес жасында әкесінен үйренген екен. Күндердің күнінде ауылға пойызбен Ахмет Жұбанов келеді. Пойыздан түскен ол там үстінде домбыратартып отырған бала Нұрғисаны байқап қалады. Кейін баланың шешесіне барып: «Жеңге, атым — Ахмет. Пойыздан жаңатүскен беттен азыр балаңызға ауды. Баланың бойында талант тұнып тұр, музыка мектебіне беру керек» деп айтады. Нұрғиса осылай ұстазы Ахмет Жұбановпен жолығып, музыка мектебінде, кейін консерваторияда білім алады.

2. Домбырамен қатар, Нұрғиса бокс қолғаптарын серікеткен екен. Алайда, Ахмет Жұбанов: «Не бокс, не музыка!» деп шарт қояды. Нұрғиса өнерді таңдайды. Консерваторияда білім алып жүрген кезде ол күй саңлағы Дина Нұрпейісованың көзін көріп, бірталай күйді үйренген.

3. Сазгердің Тұманбай Молдағалиевтің сөзіне жазылған «Куэ бол» әні айланып, түнде дүниеге келген. Нұрғиса Тілендиев жұбайы Дариғамен Алматы өзенінің жағасымен қыдырып келе жатады. Бір кездесіз сазгер өзен жағасындағы тастың үстіне шығып, біресе айға, біресе жұлдыздарға қарап: «Куэ бол, жұлдыз, Куэ бол, айым, Куэ бол, Алатауым!» — деп әндете жөнеледі. Кейін сөздерінің інісіне жаздыртып алады.

4. Сазгер Нұрғиса ән жазғанда белгілі бірауақытты таңдамайтын. Көбіне үйде жұмыс істейтін. Әуені на оралған кезде дереу орыялға отырып, жаңа әнді дүниеге әкелетін. Одан кейін Тұманбай Молдағалиев не Қадыр Мырза Әліге хабарласып, әнді естіріп, өлең жазып берулеріне айтады.

5. Бірде сазгердің шаңырағына қонаққа ақыяқын Мұқағали Мақатаев келеді. Сазгер мен ақынекеуіңдіме-дүкен құрып отырады. Бір кезде Нұрғиса: «Даха, домбырамды берші маған» деп жары Дариғаға домбырасына алғызып, «Аққу», «Арман» күйлерін тартып береді. Осы кезде ақынінісі «Дариға, домбырамды берші маған» атты өлең жазып береді. Кейін сазы жазылады.

6. Бұл кездесуден кейін ақын бір ай сазгердің үйінде жатып, екеуі 32 әнді дүниеге әкеледі. Атап айтсақ, «Саржайлау», «Кел, еркем, Алатауыңа», «Мен сендерді іздеймін», «Сөнбейді, әже, шырағың» т.с.с. Екі өнерқыранының бірлесіп отырып жазған соңғы әні — «Есіңе мені алғайсың».

7. Күйді құлақпенсіңіріп, жүрекпен тартып білген Нұрғисаның талантына бас имегенадам кемде-кем. Солардың бірі Қанабек Байсейітов былай деген екен: «Нұрғисаның тұла бойы толғанды бысқой, оны денесінен бір жапырақ етті үзіп алып, лақтырып тастасаң, олекешоғандейін бүлкілдеп, өлеңайтып жатады».

Пайдаланылған әдебиеттер:

1. ↑ Қазақ шежіресі. 2 том. Орта жүз-жанарыс, Теңізбай Үсенбаев,.
2. ↑ Абай. Энциклопедия. – Алматы: «Қазақ энциклопедиясының» Бас редакциясы, «Атамұра» баспасы, ISBN 5-7667-2949-9
3. ↑ Тарихи тұлғалар. Танымдық - көпшілік басылым. Мектеп жасындағы оқушылар мен көпшілікке арналған. Құрастырушы: Тоғысбаев Б. Сужикова А. – Алматы. “Алматы кітап баспасы”, 2009 ISBN 978-601-01-0268-2

ӘОЖ 541.18

МУЗЫКАЛЫҚ ТӘРБИЕ БЕРУДІҢ МАҢЫЗЫ МЕН МІНДЕТТЕРІ

Ағабек Б. – ПИК-16-1к тобының студенті
Естемқұлов С.А. – аға оқытушы

Бүгінгі таңда ұрпақ алдында «Қазақстан 2050» бағдарламасындағы: «Барлық Қазақстандықтардың өсіп-өркендеу қауіпсіздігі мен әл-ауқатының артуы» деген ұзақ мерзімдік міндетті үшінші мың жылдықта іске асыру жауапкершілігі тұр. Президенттің Қазақстан халқына жолдауында: «Ұлттық бәсекелестік қабілеті бірінші кезекте оның білімділік деңгейімен айқындалады» деп айтылған. Осы тұрғыда 2018 жылдың 10 қаңтарындағы Қазақстан Республикасының Президенті Н.Назарбаевтың «Төртінші өнеркәсіптік революция жағдайындағы дамудың жаңа мүмкіндіктері» атты Қазақстан халқына жолдауының жетінші бөлігі «білім берудің жаңа сапасы» тақырыбында бастау алды. Білім беру бағдарламаларының негізгі басымдылығы өзгерістерге үнемі бейім болу және жаңа білімді меңгеру қабілетін дамыту болуға тиіс [1].

Музыканы оқытуда оқушылардың музыкалық ойлау қабілеттері, дүниетанымы, практикалық іскерлігі және дағдысы қалыптасады. Оқушы тек музыкалық білімдерді меңгеріп қана қоймайды, оның дүниені тануға, түрлі музыкалық құбылыстарды пайымдауға, өз бетімен білімін толықтыруға қажеттіліктері дамиды. Музыка сабақтары оқушылардың шығармашылық қабілетін дамытады. Олар қоғамдық өмірдің адамдар қатынасындағы еңбектің эстетикасын тануға үміттенеді, әсіресе халық аспаптары сабақтары оқушыларды әдемілікке баулиды, таным ынтасының, бейімділігінің, қабілетінің дамуына ықпал жасайды. Кейбір оқушылар жас кезінен - ақ өлең, ән әңгіме жазуға талаптанады. Олардың мұндай қасиеттерінің дамуына мүмкіндік жасау керек. Музыканың көркемдік сыры халық аспаптарын меңгеру сабақтарында ашылады. Оқушылар табиғи құбылыстардың бай эстетикалық сымбаты жөнінде мәліметтер алады.

Музыка сабақтарында халық шығармалары оқушылардың эстетикалық дүниетанымын байытады. Музыка - адамның өмір бойғы серігі. Оның музыканың әрқилы бейнелерін өзінше бағалап, оған өзінің эмоциялық көзқарасын білдіруіне мүмкіндік туады. Сонымен қатар бала бойына музыкалық ес, музыкалық ырғақ пайда болып, белгілі дәрежеде ұдайы дами беретін дауыс сапасы, дауыстау тәжірибесі қалыптасады. Музыканы жақсы көріп тани білу, оларды ажырата білу қашан да музыкалық түсініктің негізгі тірегі болып табылады. Музыканы тыңдай білу - түсінік құралы ретінде қоршаған ортаға қарай ұдайы жетіле түседі, оның бала бойындағы табиғи талапқа қарай әрқилы келетіндігі де түсінікті. Оқушылардың бір-бірімен эстетикалық тұрғыда ой алмастыруын, ой түйістіруін қамтамасыз етеді. Әр оқушы өз ой-пікірін көрсете алады. Қазіргі таңда музыка мұғалімі ойлауды пән ерекшелігіне қарай қолдана білу - оқыту мақсатына жетудің бірден-бір жолы.

Өскелең ұрпақты туған халқының асыл қазыналарының бірегейі болып табылатын, ұлттық педагогиканың озық үлгісі саналатын музыкалық мұраларынан сусындатып, соның негізінде мәдениетті, білімді шығармашыл бәсекеге қабілетті тұлға қалыптастыру, бүгінгі тәрбие жұмысының ең өзекті мәселесі болып отыр.

Мұғалімнің басты міндеті - өзіндік адамгершілік құндылықтарын оқушы бойына дарыта отырып, оның жүрек түпкіріндегі рухани қазынасын жарыққа шығару, әрбір баланы жеке тұлға ретінде жетілдіру үшін оның бойындағы барлық құндылықтарын дамыту.

Мектептегі музыкалық тәрбиені ұйымдастырудың негізгі түрі – музыка сабағы. Музыка сабағының құрамына: хормен ән айту, музыкалық қабылдау, музыкалық сауат, музыкалы-ырғақтық қимылдар, балаларға арналған музыкалық аспаптарда орындау, дидактикалық ойындар, әңгіме-сұхбат сияқты әр түрлі іс-әрекеттер кіреді.

Музыка сабағының айырмашылығы оның өнер сабағы екендігінде. Музыка өнері - өмір шындығын айрықша бейнелеп, онда көңіл-күй, сезім негізгі қызмет атқарады. Музыка арқылы оқыту процесінде тек ойлау арқылы түсініп, қана қоймай, сондай-ақ ақыл мен көңіл-күйдің, сана мен сезімнің бірігуін талап етеді. Әдебиет пен бейнелеу өнерлері музыкамен бірлесіп, адамның ішкі дүниесін ашады.

Музыка пәнінің басқа пәндерге қарағанда көптеген ерекшеліктері бар. Мұнда негізінен оқушының қабілеті, бейімділігі баса назарда болуы керек. Дегенмен де оқушыларды бейімдеу, қабілетін дамыту, музыкаға деген қызығушылығын арттыру, жақсы ұйымдастырылған сабаққа байланысты.

Музыка баланың сезімдеріне тікелей әсер ете отырып адамгершілік бейнесін қалыптастырады, жалпы бейімдеушіліктің дамуына қарай балалардың музыкаға деген әсерлі көзқарасы қалыптасып, есту қабілеті жетіле түседі, шығармашылық елестету сезімі пайда болады. Музыканың ықпалы кейде үгіттеуден де, нұсқаудан да анағұрлым күшті болады. Балаларды мазмұны әртүрлі шығармалармен таныстыра отырып, біз оларды қосыла әсерленуге баулимыз. Мысалы, «Туған жер» туралы, «Қазақстан» туралы әндер Отанымызға деген сүйіспеншілік сезімдерін туғызады. Әртүрлі халықтардың әндері мен билері олардың әдет-ғұрыптарын білуге ынталандыра-ды. Музыкамен айналысу баланың мінез-құлқына, мәдениетіне әсерін тигізеді. Түрлі тапсырмаларды, іс-қимыл түрлерін (ән айту, музыка тыңдау, аспаптарда ойнау) алма-кезек ауыстырып отырса, балалардың ықылас қоюын, тапқырлық көрсетуін тез қабылдап, тез қимыл жасауын, ұйымшыл болуын қалыптастырады. Осының бәрі ұстамдылықты жетілдіреді, ерік жігерді тәрбиелейді. Сөйтіп, музыка баланың жеке басының адамгершілік қасиеттерін қалыптастыру үшін қажетті жағдайлар туғызады, болашақ адамның жалпы мәдениетінің алғашқы түп негіздерін қалайды.

Өнер баланың әлемді тануына, саналылыққа, халықтың мәдени мұрасы байлығынан рухани сусындауына, батылдық сезімдеріне, азаматтық, адамгершілік қасиеттерге бір сөзбен айтқанда жан-жақты адам болып қалыптасуына тәрбиелейді. Сонымен қатар халық музыкасы балалардың ақыл-ойына, сезіміне әсер етіп балалардың шығармашылық қабілетін арттырады.

Жасөспірімнің бойында талғампаздық, эмоциялық сезім қалыптастыруында, мәдениетті болып өсуінде, музыка әлемін түсінуінде мектептегі музыка тәрбиесінің алатын орны ерекше.

Өз пікірінде көрнекті педагог В. Сухомлинский «Өнер — өнегелі, ақылды адамдарды тәрбиелейтін құрал» деп тәрбие үрдісінде өнерге аса көңіл аудару қажеттілігін қысқа да түсінікті түрде атап көрсетті [4]. Сырлы да сазды әуендерді бүгінгі күн әуендерімен, классикалық музыкамен ұштастыра, шығармашылықпен тақырыпты аша түсіп, оқушыларды музыка әлеміне қызықтыра білу музыка мұғалімінің өз ісінде шеберлігін талап етеді. Оқуға ынтасы барды да, ынтасыздарды да, тәртіптілер мен тәртіпсіздерді де музыка әлеміне қызықтырып, оқушылардың рухани бейнесі, танымын қалыптастыра отырып, қоғамның саналы азаматы етіп шығару — ұстаздардың басты мақсаты.

Музыка сабақтары өте әсерлі сезімдерді оятып, бала тәртібіне ықпал етеді. Музыканы тыңдаудың, ән салудың балалар үшін өсемдік мәні бар, себебі көтеріңкі көңіл сезімдерден ортақ әсер алу оларды рухани өрлеу үстінде біріктіреді және топтастырады. Сондықтан саналы тәртіппен мінез құлықтық тәрбиені күшейту үшін музыка пәні бағдарламасында халық әндерін игеруге үлкен мән берілген. Музыка сабақтарында балалардың эстетикалық көзқарасын тәрбиелеуде ықпалы мол табиғат өсемдігі өрнектеледі. Музыка шығармалары оқушыларды өсемдікке шақыра отырып шығармашылыққа ықпал жасайды.

Сонымен қатар музыка маманы бала бойында музыка эмоционалдық көзқарасты тәрбиелеуге, эстетикалық талғамды және музыкалық форманың ең жетілген түрлері мен идеялық – образдық мазмұнының бірлігі арқылы қалыптастыруға міндетті және музыка өнері арқылы патриотизм, интернационализм сезімін тәрбиелеуге, музыкалық материалды толық игеру үшін сабақ барысында эмоционалдық қалыпты сақтауға, оқушылардың музыка өнерін терең ұғынуы үшін эстетикалық толғаныс әлемін байыту, кеңейту үшін жұмыс жасауға міндетті.

Музыка өнері - адамзат қауымының пайда болуымен бірге қалыптасып, қоғам дамуының барлық сатысында өмірлік мәні зор тәрбиелік қызмет атқарып, бүгінгі күнге жеткен сарқылмас рухани қазына.

Оқушылардың музыкаға деген тиянақты ынтасы мен сүйіспеншілігін тәрбиелеу, бірлесе отырып оркестрде ойнау, ән айту, олардың музыкалық қабілетін (есіту, ырғақ, есте сақтау) қалыптастырумен қатар, ортақ табысқа қуана білу, эстетикалық талғам сезімдерін дамытуға тәрбиелейді.

«Ұстазы жақсының ұстамы жақсы» — деген бүгінгі тәуелсіз мемлекетіміздің ертеңі біз тәрбиелеп отырған жас ұрпақтың меңгерген біліміне, алған тәжірибесіне байланысты. Халық музыкасы, халық әуені мен әуезі – тұлғаны оның сана-сезімін, мінез-құлқын, адамгершілік қабілетін қалыптастырудағы ең күшті құрал. Қазақ халқының музыкалық мәдениеті – ұлттық ерекшелік болып саналады. Музыка адамзаттың рухани азығы, жан серігі, ұшқыр қиялы, нәзік сезімі. Адамның тұлға болып қалыптасуы жолында халық музыкасының әсері ұлан-ғайыр.

Қазіргі таңда жас ұрпаққа тәрбие беру саласында көп өзгерістер жаңалықтар болып жатыр. Бүгінгі күнде негізгі мақсат жан-жақты дамыған білімді тұлғаны тәрбиелеу.

Әдебиеттер:

1. Қазақстан Республикасы Президенті Нұрсұлтан Назарбаев 2018-жылғы 10-қаңтарда Қазақстан халқына жасаған жолдау (Егемен қазақстан №6 (29237) 10 қаңтар).
2. Ш.Құлманова «Теория и практика воспитания младших школьников средствами казахской народной музыки». Алматы: Ғылым, 1999. с 361.
3. Момынұлы П. Музыкалық эстетикалық тәрбие., Алматы., Қазақпарат, 2000.-270 б.
4. В.А. Сухомлинский «Тәрбие туралы». М.: Политиздат, 1985

ЖЫРАУ ПОЭЗИЯСЫНДАҒЫ АДАМГЕРШІЛІКТІҢ МӘНІ

Амалбек А.М. – ПИК-16-1к тобының студенті

Примкулова Ш.Н. – аға оқытушы

Жыраулық поэзия XI-XIII ғасырлардағы қазақтың халық поэзиясы. Біздің дәуірімізге ауызша жетті. XV ғасырдың орта шенінен бастап қазақ атымен аталатын мәдениет өркен жая бастады. Жыраулық поэзия қазіргі Қазақстан жерін жайлаған рухани қазынадан нәр алды, ежелгі дәстүрлерді дамыту, тың тақырыптарды игеру, жаңа мазмұн қалыптастыру нәтижесінде кемелденеді.

Жаугершілік заманда қай халықтың болмасын батырлар қатары өсіп отырды. Жыраулар өз кезегінде жырлары арқылы қазақ батырлары образының теңдесі жоқ галереясын сомдады.

Бодандыққа қарсы дүниетаным қалыптастыру жыраулар поэзиясының өзекті қырларының бірі болғандығы анық. Сонымен бірге әлеуметтік-философиялық ой-тұжырымның көтерген—отарлық саясаттың жымьсқы әрекетіне батыл қарсы тұру, ұлт рухын көтеру болғандығын аңғарамыз.

Сонымен, бодандыққа қарсы дүниетаным қазақ елінің өзге елдің езгісіне қарсы бағытталған дүниетаным болды. Небір қыспақты кезеңді басынан өткерген қазақ елі мейлі аз уақыт болсын, мейлі ұзақ уақыт болсын түрлі елдердің бодандығында болғандығы мәлім. Әрине, орыс империясына дейін қазақ елі ұзақ уақыт бодандық қыспағын көрген жоқ. Сол уақытта туындаған жыр-толғауларда осы тақырып, осы күй ортақ сарын болып әдебиетте көрініс тауып отырды. Бұл тақырып егемендік алғанға дейін жырланып келді. Демек, бодандыққа қарсы дүниетаным аясында қазақ елінің асқақ рухы, еркіндікке деген талпынысы, арман, мақсаты монолит күйінде көрініс табады.

Жақсы мен жаман - мораль философиясындағы күрделі категория. Оның ауқымы да, толғаудағы айтылар шеңбері де әлдеқайда кең. Айтылар мәселе бір болса да оның мәнін ашу аясы сан тарапты болып келеді. Күрделі мәселенің шешімі де күрделі. Әдетте қоғамдық даму тұйыққа тірелгенде себебін ел басшысынан, болмаса төңірегінен іздестіріп жатамыз. Мәселенің төркіні неде екеніне байыппен қарай бермейміз. Жыраулар халық өкілі болғандықтан ел басшылары алдында халықты жақтап сөйлегенімен ел тағдыры шешілер тұста әділ сынын айтар биіктіктен көрініп отырды. Олардың толғауларында мынау хан, мынау төре, мынау кедей деген ұғым жоқ. Жаман мен жақсы барлық адамға ортақ қасиет. Ол адамды тегіне не нәсіліне қарай таңдап қонып жатпайды. Сондықтан қазақ елінде жақсы қасиеттің мол болғандығы жыраулар үшін бірінші кезекте тұрған мәселе екені даусыз.

XIX ғасырда ғұмыр кешкен ақын-жыраулар толғауларында жақсы мен жаманды жырлау жаңа сипатта болды. Бұл біріншіден осы кезеңдегі заман өзгерістері мен қайшылығынан және екіншіден қазақ поэзиясындағы жаңа серпілістер, тың идеялар мен үлең сөздегі көркемдік қуаттың қоюлану салдарынан болды. Танысып көрейік:

Қасқыр тартып қан шықса,
Жаман ит тартып жей берер,
Алды-артына қарамас.
Жақсы иттің белгісі —
Жұлмақ түгіл жоламас.
Азған елдің бектері

Қан шықса елін жұлмалар,
Қасқырменен аралас-дейді Дулат ақын. Аз ғана сөзбен жақсы, жаман қасиеттердің бір мезетте қалай көрініс табатынын көз алдыңызға кино желісіндей бейнелеп береді.

Бұл кезеңдегі сөз зергерлерінің пайымы да өзгеше. Жақсы мен жаманның күресін заман қайшылығымен сабақтастыра жыр етіп, түп-төркіні заман өзгерісінде деп топшылауы бұрын-соңды қазақ поэзиясында кездеспеген соны пікір болатын. Мысалы, Шортанбай ақынның:

Тарлығының белгісі:
Жақсы - жаннан түңілген,
Жаман - малдан түңілген

Мұның өзі зар заман, - дейтін толғауындатүсінген кісіге зар заманның болу себебінің негізі бодандықта жатыр десек те, ал отарлау саясатының астарында елдік қасиеттерді бүлдіріп, оның орнына қереғар қасиеттерді күшейту мақсаты жатыр деген ұғым бар екенін аңғартады.

Жамандықтың белгісі неде? Сөйтсек,
Жамандықтың белгісі:

Ұлың көңілі - бір бөлек,

Қызың көңілі - бір бөлек, - дейді Шортанбай ақын. Жыраулардың сөзі еркін, пайымы ауқымды, терең. Келешектің тұтқасы ұл-қызда, яғни ұрпақта екенін пайымдаған ақын-жыраулар сол ұрпақтың өзгеруін

жамандық белгісі деп түсінеді.Ертеден қалыптасқан, атадан балаға мұра болған сахара этикасының дәстүрден ауытқуы әрине ақын-жыраулар үшін трагедияменпара-пар болуы заңдылық.Ұлдыңәкесін,қыздың шешесін тыңдап, ұлттық дәстүрдің мұртын қисайтпай одан әрі сабақтастыра жетелеуде ендігі жерде қиыншылық боларын аңғару жыраулардың жүрегіне тиген жай оғындай әсер еткені даусыз.Келешекте «Ата көрген оқ жонар,шеше көрген тон пішер» қағидасының «қабырғасына» қанжар қадалып,одан шыққан қанның ауызы қатаймай,тыртықтанбай ұлғая түсуі әрине ұлтжанды ақын-жырауларға жеңіл тимегені анық.Әйтсе де,ақын-жыраулар өз миссиясын аяғына дейін адал атқарып шықты.Бірде олар жамандықтан жиреніп,жақсылыққа құштарлануға шақырса,бірде жамандықтан сақтандырып,жақсылардың жанын аман алып қалуға сөзін де,жігерін де аямайды.Жыраулардың жақсыларға деген араша түсуі өз жемісін күні бүгінге шейін беріп келеді.Қарап көрейік:

Жалп-жалп ұшқан жапалақ,

Аттансаң жазы түзде көрерсің.

Жаман туған бар болса,

Жаман жолдас көп болса,

Жазаны содан көрерсің, - дейді Шалкиіз жырау,немесе, Бұқар жыраудың:

Жаманмен жолдас болсаңыз,

Көрінгенге күлкі етер.

Жақсымен жолдас болсаңыз,

Айырылмасқа серт етер, - дейтін толғауы мен Шортанбайдың:

Жақсың аттан жығылса,

Жаманың тұрып табалар, - деп айтар сөзінде ортақ үндестік жатыр емес пе?!Жаман мен жақсының әрекеттері өздерініңтабиғатына сай кереғар болса да жаман әр уақытта жақсының тасасында жүріп,өз ойын жүзеге асырып жататыны рас.Жақсы қашанда жаманнан өзін алас ұстағанды қалағанымен жаманның жақсының қасынан табылатыны өмір шындығына ойысып отырады.Нәтижесінде жақсының жанына жара түсіп,жаманның масайрайтын кездері де кездесіп жатады.Итжығыстан тұратын мәңгілік күресте аяушылық жоқ.Бірде жақсы үстем болса,бірде жаман үстем.Бірақ түптің-түбінде,мейлі бірнеше ғасыр өтсе деұрпақ жақсыны тарих тозаңынан аршып алатыны ақиқат.Өйткені адам жаны әр уақытта жақсыны қалайды.Өмір шындығы осындай.

Анығында адам баласын бұзатын,жан дүниесін лайлайтын екі нәрсе бар. Ол - дүние және билік. Осы екі нәрсе адамның екі қасиетінің шекарасын анықтайды.Шал ақынның сөзімен айтқанда:

Жаманға дәулет бітсе ауа айналар,

Жақсыға дәулет бітсе бақ айналар.

Басыңа жазатайым бір іс түссе,

Арасы дос пен дұшпан байланар

немесе, Шал ақынмен үндес Мұрат ақынның:

Хас жақсыға мал бітсе,

Қатарда басы пұл болар.

Хас жаманға мал бітсе,

Қойына қойшы сала алмай,

Жүрісінен құл болар.

Бір жақсы адам сөйлесе

Айтқан сөзі ем болар, - дейтін толғауларында өмір ақиқаты жатыр.

Жақсы мен жаманның ара жігін ажырату, оған баға беру үлкен жауапкершілікті талап етеді.Ең бірінші жауапкершілік келешек ұрпақтың алдында болса керек.Әрине,өз замандастары алдында да ақын-жыраулардың терең толғауы әділ бағасын алып,сыннан өткенімен елдің елдікке ұласып,талай ғасыр сол елдіңжетіне жарап жатса құба-құп болар еді.Бұл тұрғыда ақын-жыраулардың айтқан сөздерінде мін жоқ. «Ізгілік пен зұлымдықтың, арлылық пен ұлтсыздықтың,қанағатшылық пен обырлықтың «тайталасы» адам,қоғам жаралғалы бері үздіксіз жүріп келе жатқаны мәлім.

Жыраулар шығармаларында бірінші кезекте адами тазалықты жыр етіп отырды.Ол дінде жатыр.Бұқар жыраудың:

Дін пұсырман болмаса,

Тіл пұсырман не пайда, деген сөзінде осы ойымыз анық аңғарылады.

Жалпы жыраулардың барлық шығармалары дерлік ойға құрылған. Оның басты себебі жыраулар өмір сүрген заман талабында жатқанын ерекше атап өтеміз.Осыған орай жұмыс барысында ақын-жырау мұраларындағы бодандыққа қарсы дүниетаным,мораль философиясы, «меннің» көрінісі,діни-сопылық іліммен сабақтастығы,айтушы мен тыңдаушы арасындағы диалектикалық тартыс төңірегінен философиялық түйінді іздестірдік.

Әдебиеттер:

1.Қазақтың ескі әдебиет нұсқалары: Жинақ / жинаған С.Сейфуллин.

-Алматы: Қазақстан баспасы, 1931. - 152 б.

- 2.Әуезов М.Уақыт және әдебиет / Құрастырған алғы сөзін жазған Ы.Дүйсенбаев. - Алматы: Қазмем көркем әдебиет баспасы. - 1962. - 428 б.
- 3.XI-XIX ғасыр қазақ әдебиеті / Редакциясын басқарған Қ.Жұмалиев. - Алматы: 1967. - 582 б.
- 4.СүйіншәлиевХ. Қазақ әдебиетінің қалыптасу кезеңдері. Алматы: Жазушы, 1967. - 388 б.
- 5.Мағауин М. Ғасырлар бедері. - Алматы: Жазушы, 1991. - 422 б.
- 6.Тілепов Ж. Тарих және әдебиет. - Алматы: Ғылым, 2001. - 375 б.
- 7.Негимов С. Ақын-жыраулар поэзиясы: Генезис. Стилистика. Поэтика. -Алматы: Ғылым, 2001. - 280 б.
- 8.Сегізбаев О. История казахской философии. - Алматы: Ғылым, 2001, - 455 с.
- 9.Есім Ғ. Хакім Абай (даналық дүниетаным). - Алматы: Атамұра -Қазақстан, 1994. - 200б.
- 10.Қасабеков Н. Алтаев Ж. Қазақ философиясының тарихына кіріспе. - Алматы: Ер Дәулет, 1994. - 172 б.

ӘОЖ 903 (574)

«ҚАЗЫҒҰРТ АУДАНЫ ТАРИХЫНЫҢ ЗЕРТТЕЛМЕГЕН ТҰСТАРЫ»

Антаров З.З. - ПИК-16-3К тобының студенті
Елибаев М.Ж. – ғылыми жетекші

Қазығұрт ауданында Батыс Тянь-Шань тау жүйесінің бірнеше тау жоталары болғанмен, бұған дейін ешқайсысынан ерте дәуірлерге жататын петроглифтер табылмаған еді. ӨРНЕК (өлкенің рекреациясын насихаттаушы еріктілер клубы) тобы петроглифтерді іздеп тауып оларды жұртшылық назарына алғашқылардың бірі болып таныстырып жүр. Ондағы мақсат – Қазығұрт ауданы сонымен қоса басқа да осындай нысандарға ие аудандардағы тастағы суреттерді зерттеу, бұл қазақ тарихына орасан зор тың мәліметтер берері анық. Олардың алғашқысы:

Ұясу петроглифтер - Түркістан облысы, Қазығұрт ауданы, Жігерген ауылдық округі орталығы Жігерген ауылында орналасқан. Бұған дейін ғылымда «Қаржантау петроглифтері» дегенде Қаржантау жотасының тек күнгей (Өзбекстан, Бостандық ауданы) бетіндегі «Қарақиясай петроглифтері» ғана белгілі болатын. Қарақиясай петроглифтерін таныту жағынан өзбек жағы біршама жұмыстар атқарып, арнайы туристік маршрут қалыптастырып алды. Ұясу петроглифтері біз көріп жүрген Қаратау (Боралдай, Арпаөзен, Көкбұлақ, Раң ата, Ақтас) петроглифтеріне ұқсамайды. Тіпті сурет салынған тастар да Қаратаудағыдай жалтырап тұрған теп-тегіс тас емес. Кәдімгі кедір-бұдырлы қара тас. Және бедерлену тәсілі де қаратаулық петроглифтерді қайталамайды. Өзіндік стилі көзге ұрып тұр. Ұясу петроглифтері басқа петроглифтерге қарағанда ерекше екен, Петроглифтердің көбі жылтыр тастарға суреттер қашалып салынса, мұнда қашалып салынбаған ұқсайды. Себебі суреттің өзін ұстап көрсеңіз Ол керісінше жылтыр тастан кішкене сыртқа қарай шығыңқы рельефі байқалады. Бұл арнайы өсімдік немесе сұйықтықпен салынған деп ойлаймын. Себебі өсімдік сұйықтығы немесе арнайы сұйықтық жылтыр тастың пародасымен реакцияға түсіп цемент эффектісін туындатып, қаттылық берген. Содан уақыт өте келе жылтыр тастың беткі жұқа қабығын жаңбыр шайған, ал суреттің цемент тәрізді қабығына әсерін тигізе алмаған.



Көктен ата петроглифтері - Арқар суреті бейнеленген петроглифтерді жатқызады. Бұл маңда петроглифтертердің бірнеше тобы бар. Өте көне. Тас бетіндегі суреттер уақыт табымен өше бастаған. Ең анық көрінгені – мүйізі айналып кеткен арқар бейнесі. Петроглифтердің «Көктен ата» аталуы тікелей Көктен ата бұлағына байланысты. Петроглифтер Көктен ата бұлақ көзінен солтүстікке қарай 1 шақырым, Төрткүлтөбе ортағасырлық қонысынан солтүстік-шығысқа қарай 500 метрдей қашықта орналасқан. Көктен ата петроглифтері бейнелену стиліне қарағанда, Қаржантаудың бұған дейін табылған Ұясу петроглифтеріне ұқсамайды. Тасқа ойылған бедерлері аздап болса да көрінеді, кейбіреулері таспен бірігіп кеткен. Ұясу петроглифтерінде бірөңкей тауешкі суреттері болса, Көктен ата петроглифтерінде көбіне арқар бейнесі,

сондай-ақ бірді-екілі тауешкілер де кездеседі. Тек, өзге суреттер анық емес. Шамасы, Көктен ата петроглифтері Ұясу петроглифтерінен жас болса керек. Сол, ерте қола дәуірінің ескерткішіне жатқызылатын болар. Қазіргі Қаржантау тау жотасында арқарлар мекендемейді. Ерте заманда бұл өңірде арқарлар жайлағанына бірден-бір дәлел – осы тас сурет.



Қазығұрт ауданындағы әлі күнге назардан тыс қалған тарихта «қаңлы мемлекетіне» тиесілі төмендегідей қала жұрттары бар:

Төрткүлтөбе қала жұрты - Жігергенсай өзенінің оң жағынан бұлақ суы қосылатын тұста Төрткүлтөбе ортағасырлық қоныс орны көрінеді екен. Айналасы шабындық пен алмабау. Н.П.Подушкиннің айтуынша, ортағасырлық қоныс шамамен VIII-XII ғасырлар арасында өмір сүрген деп топшыланады. Тарихи ескерткіштер тізіміне енген 1982 жылдан бері бұл қоныс орны толық зерттелмеген.

Төрткүлтөбе туралы алғаш 1914 жылы В.Городецкий жазған. Қалашықтың жобасын 1940 жылы Жамбыл археологиялық пункті (жетекшісі Г.И. Пацевич) түсірген.

1982 жылы Шымкент педогогикалық институтының археологиялық тобы, 1997, 2002 жылдары Халықаралық қазақ-түрік университетінің Тұран археологиялық экспедициясын (жетекшісі М.Елеуов) зерттеген.

Қалашықтың төртбұрышты аумағы батыста 318 м, солтүстікте 291 м, шығыста 306 м, оңтүстікте 311 м алаң. Биіктігі 7 – 8 м дуалмен айналдыра қоршалған. Қаланың солтүстік-батыс бұрышында орталық қорған бар. Оның биіктігі 11 м, аумағы 30 – 50 м. орталығы қорғанға кіретін екі қақпаның орны сақталған. Қақпаның кіре берісінде екі мұнараның, ішкі жағында бір мұнараның, шығыс жағында екі мұнараның, барлығы бес мұнараның орны сақталған. Қаланың 2-бөлігінде тұрғын үйлердің орны айқын көрінеді, ал шығысынан 150 м жерде бекіністі қорған болған. Ол айнала биіктігі 0,5 м-ден 3,5 м-ге дейін, аумағы 70x80 м топырақ дуалмен қоршалған. Қазбадан табылған ерекше заттардың қатарында әр түрлі үлгідегі боялған және боялмаған ыдыстар, тастан жасалған дән үгіткіштер, қол диірмендер, ою-өрнек пен эпиграфиялық жазулары бар тас келілер, келсаптар, астаулар, салтанатты сарайлардың ұстындары мен олардың тұғырлары бар.

Үш Бас төбе - Қаңлы мемлекетінің жаздық астанасы

Александр Подушкин, ОҚМПИ археологиялық жасақтың жетекшісі, т.ғ.д., профессор 2017 жылда Сайрам-Өгем ұлттық паркіне тиесілі жерде археологиялық қазба жұмыстарын бастады. Бұл археологтың Қаңлы мемлекетін зерттеудегі алғашқы еңбегі емес. Бұған дейін «**Арысская культура Южного Казахстана (IV в. до н.э. IV...)**» деген еңбегінде киелі оңтүстік өңіріне тиесілі барлығы дерлік «ТӨБЕ» қала жұрттары анықталып, қазба жұмыстары жүргізілді. Қала, Республика музейлеріне жөнелтіліп қойылды. Қаңлы мемлекетінің жазғы астанасы деуге тұрарлық қала жұрты анықталып зерттеу жұмыстары басталып кетті. Және сол жылдың өте маңызды артефактілер анықталды. Бұл ақша монеталары, қыш ыдыстар, темір мен мыстан жасалған қару түрлері, жебе ұштары да табылып үлгерді. Б.з.б II – IV ғғ. тиесілі қаңлыларға тән ақша бірлігі (монета) Қаңлылардың сол уақыттағы саяси-экономикалық жоғары дамыған деңгейін нақты көрсетеді. Қазірде қала жұртында қазба жұмыстары тоқтап тұр.

Егер қала жұртының орналасуына назар аударсақ, оның толықтай жазғы жайылымның орталығы ретінде қалыптасқанын аңғару қиын емес. Себебі, Қаңлылардың төрт түліктің ішінде жылқы малын өсіруге бас назар аударғанын есепке алған жағдайда, Өгем тау жотасының геоорналасуы осы шарттылыққа арнайы сайып келгендей. Яғни карталарға негізделіп қарасақ, қазіргі Шымкент қаласының аумағындай жердің өзіне он мың астам жылқы сыйған. Ал бұл ұлан-ғайыр табиғаты тамаша жайылымды өз иелігінде алып қалған деген сөз. Сөзімізге дәлел ретінде төмендегі картаны ұсындық. Ұлы ашаршылық жылдары қуаңшылық қатар жүріп, мал тұрмақ адам саны күрт кеміп жатқанда осы аталған тау жайылымдары алыс-жақын шет жақтағы бірнеше есе көп төрт түлік малдың жайылымына айналған.



ПАЙДАЛАНЫЛҒАН ӘДЕБИЕТТЕР:

1. Қазығұрт ата әулие.// Құрастырған – Ергөбеков Қ. – Шымкент: Алтын шаңырақ, 2016. – 64б.
2. Тұрсынқұлов Қ. Анды-Қарағыз. – Алматы, 1988
3. Қазығұрт.// Тұрсынқұлов Қ. – Астана: Фолиант, 2009. – 284б.
4. Тұрсынқұлов Қ.// Шығармалары. Бес томдық/ Қ. Тұрсынқұлов. – Астана: Фолиант, 2014. – 414б.
5. «Қазығұрт» энциклопедиясы. – Алматы, 2002.
6. «Қазығұрт тынысы» газеті. 2003 жылғы 15 қараша.
7. «Қазығұрт тынысы» газеті..
8. Түркістан облысының XX ғасырға дейінгі тарихына қысқаша шолу.// М.Әбдәкімұлы. – Тарихи-танымдық баян. Шымкент қаласы, 2018. – 112б.
9. //yvision.kz/explore
10. «Арысская культура Южного Казахстана (IV в. до н.э. IV...)»// А. Подушкин. – 2000. г. Туркестан. – стр 202.
«Гончарные печи раннеземледельческих поселений долины Арыси» (Южный Казахстан) // Археологические исследования в Казахстане.- Алма-Ата, Наука Каз. ССР, 1973.

ӘОЖ 82-22

КОМЕДИЯ ЖАНРЫНА ҚАЛАМ ТАРТҚАН ҚАЗАҚ ДРАМАТУРГТЕРІ

Ануар А.-ПИК-17-15-3к1 тобының студенті
Туреханов Қ.-аға оқытушы

Комедия –грек тілінен «komodia» сауық-сайран, күлкі деген мағынаны білдіреді, ол өмір құбылыстарының, мінез-құлықтың, іс-әрекеттің күлкілі жақтарын көрсету мақсатымен сахнаға лайықталып жазылған драмалық шығарма. Жанры түрліше: водевиль, фарс, сатиралық комедия, юморлық комедия, лирикалық комедия, музыкалық комедия, т.б. Комедияның алғашқы белгілері Ежелгі Грекияда шарап тәңірісі Диониске құрмет көрсетуге арналған ойын-сауықтан басталған. Грецияда эллинизм дәуірінде комедиялар қойылды. Жаңа комедияда махаббат тақырыбы үлкен роль ойнайды. Жаңа комедияда тәрбиенің тәсілдері, әйелдермен, әртүрлі тап өкілдері мен шетелдіктерге деген қарым-қатынас сияқты маңызды мәселелер көтерілді. Римде комедияны тогата деп атаған. Тогата комедиясының қатысушы кейіпкерлері: шаруалар, қолөнершілер, ұсақ сауда иелері. Қайта өркендеу дәуірінде сатиралық комедия болды.Комедия жанрының түрлері: водевиль, фарс, сатиралық комедия, юморлық комедия, лирикалық комедия, музыкалық комедия. Өмір құбылыстарын бейнелегенде кейіпкерлер, жағдайлар, оқиғалар өсіріліп, ұлғайтылып суреттеледі де, күлкінің күшімен оқшылықтар, кемшіліктер, қателіктер сыналып, озық идеялар, биік мұраттар мадақталады. Характерлер қатығысы, мінездер шайқасы бірінші қатарға шығады. Жағымды,

жағымсыз кейіпкерлер тартысының үстінде жеке бастың мақсаты мен құлқынның қамы үшін ұнамсыз кейіпкерлер өзара кикілжіңге барады, күлкіге ұшырайды. Комедияның ерекшелігі тартыспен, сюжетпен, қызықты оқиғамен қатар тіл өрнегіне де қатысты. Комедияда көбінесе жамандық жеңіліп, жақсылық үстем болып аяқталады. Жағымсыз кейіпкерлер бармақ шайнап, қателігін мойындайды, жеңіліп тізе бүгеді, адал ниет, ақ тілек, әділ іс салтанат құрады. Әлем әдебиетінде комедияның көптеген классикалық үлгілері жасалды.

Драма (грекше drama - қимыл, әрекет) - әдебиеттің үшінші тегі, шындықты айрықша тәсіл-дермен синтез қалпына келтіріп, шиеленіскен тартыстар үстінде жинақтап, оқиғаға қатысатын адамдардың сөзі мен ісі арқылы көрерменнің көз алдына қолма-қол көрсететін күрделі жанр - «әдебиеттің ең күрделі түр Драамалық шығарма-театралдандырылған қойылымның қосымша бөлігі болып табылады. Драамалық шығарма-бұл негізінде сахнада публикалық орындауға арналған, кейіпкерлердің мо-нологтары мен диалогтарынан тұратын әдеби шығарма. Өмір құбылыстарын бейнелегенде кейіпкерлер, жағдайлар, оқиғалар өсіріліп, ұлғайтылып сурет-теледі де, күлкінің күшімен, кемшіліктер, қателіктер сыналып, озық идеялар биік мұраттар мадақталады. Характерлер қактығысы, мінездер шайқасы бірінші қатарға шығады. Жағымды, жағымсыз кейіпкерлер тартысының үстінде жеке бастың мақсаты мен құлқынның қайы үшін ұнамсыз кейіпкерлер өзара кикілжіңге барады, күлкіге ұшырайды. Комедияның ерекшелігі тартыспен, сюжетпен, қызықты оқиғамен қатар тіл өрнегіне де қатысты. Комедияда көбінесе жамандық жеңіліп, жақсылық үстем болып аяқталады. Жағымсыз кейіпкерлер бармақ шайнап, қателігін мойындады, жеңіліп тізе бүгеді, адал ниет, ақ тілек, әділ іс салтанат құрады.

Алғашқы қазақ драматургтерінің комедиялық шығармалардың бірі Б.Майлин «Шаншар молда», «Некеқияр», «Талтанбайдың тәртібі», М.Әуезов «Айман-Шолпан», Ж.Шанин «Торсықбай», «Айдарбек», Ә.Тәжібаев «Той боларда», Қ.Мұхамеджанов «Бөлтірік бөрік астында», Қ.Байсейітов пен Қ.Шаңғытбаев «Беу, қыздар-ай», Қ.Аманжолов «Досымның үйленуі», Т.Нұрмағанбетов «Қырманбайдың тойы». көптеген комедиялар жазды. Комедия-дағы сын өмірдің көнерген түрін адамдар арасындағы қалыптасқан нашар қарым - қатынас және мінезді, әлеуметтік карама- қай- шылықты әрқашанда байланыстырып айтқан. Комедия-ның әртүрлі функциялары: шындықты ашу, күлдіру. Олардың көрсетілу бойындағы көрермендердің әртүрлі әсері: әзіл-қалжың, терең түрде мазақтау, рахатқа бөлену сезімі, аяу-шылық білдіру, қуанышты шаттықтар және т.б. Комедияның коллизиясы мен кейіпкерлері. Кейіпкерлер жеткіліксіз қалыптасқан мақсаттар мен оның қарауына әрқашанда тырысады. Кейіпкердің сыртқы келбеті көрінбейтін иллюзиялық алдамшы ретінде болса, бірақ ішкі жан -дүниесі мағынасыз мақсаттарға толы.Бұл комедиялық әрекеттің құрылымы. Комедияның дағдарысқа ұшырау ерекшеліктері. Ұсқын - келбет үстіндегі марапаттау рәсімі. Комедияның әр түрлілігі. Комедия мінездегі кемістікті, істегі қателікті, өмірдегі алуан сорақылықты сынау, шенеуде ең күшті құралдың бірі саналады. Жайшылық өмірдің өзінде көп адам бір адамға тисе жынды қылып жіберетін тәртізді, халық көпшілік күлген сымсыз мінез, іс-әрекетті кімде болса қайталамауға тырысады. Комедияның мәнінде осында.Комедияның оқиғасы көбіне жеңіл қайшылықтарға құрылады. Оқиғаның байланысы да дамуы да, шиеленісуі де жай тасу, жаңылысуға негізделінеді. Бірақ шешу жақсылықпен бітеді. Қатысушылардың қимылы, іс-әрекеттері, сөздері- бәрі күлдіргі болып келеді және олар көпшілікті күлдіруі үшін автордың әдейі ойлап тапқан нәрсесі емес, табиғи өмірдің өзінен солай болуы мүмкін деген сенім туғызады.

Комедияның юморлық және сатиралық түрі бар. Юморлық түріне М.Ауезовтың «Айман-Шолпан» жатады.

«Айман-Шолпан» пьесасының алғашқы музыкалық вариантын алсақ, күлкі пьесаның бас қаһарманы Көтібардың айналасына жинақталады. Мұнда қайшылыққа ұшырап, күлкіге айна-латын Көтібар. Оның қайшылығы өз басында жатыр. Өзінше ол батпандай, безбенге түссе, қадақтай салмағы жоқ. Қадақтары кетіп сақалы қалған, көркі кетіп, көңілі, күші кетіп, тілі қадақталған Көтібар осылардың бірін сезбестен, әлі баяғысындай құлап шабынады. Ол заман озып, жаңа заман, оған сәйкес жаңа адамдар пайда болғанын, «білектің күші, найзаның ұшы» іске аспайтынынан, ендігі күш ақыл мен айлада екендігінен хабарсыз. Ол қай биікке шықпақ болса да, сүрініп, жығыла береді және жалп етіп, жаман құлайды. Оның іс-әрекеті де, мінезі де сөзі де өрескел. Еріксіз күлдіреді. Иман байды шауып алып Айманды тоқалдыққа алмақ болған Көтібар күн өтпей-ақ құрған торға шырмалып, оның айтқанын жасайды. Елім аузыма қарайды, жұрт айтқанымды істейді деп ұғатын Көтібар шынтуайтқа келгенде, тоқалы Теңгеден аса алмайды, оған құрылған тор алқымын қысып тұншықтыруға тұрған кездің өзінде де қаннен қаперсіз. «Айман - Шолпан» пьесасы комедияның юморлық түріне жатады, оның әлеуметтік мәні де зор. Мұнда автор халық поэмасының негізгі идеясын жалғастырып, көмескі жерлерін ашып әлсіз жерлерін өткірлеп, ескі мен жаңа, кәрілер мен жастар шайқасқан жерде ескілікті жаңалыққа жеңдіреді. Көтібардың өзі де, ол жақтаған идея, түсініктер де апатқа ұшырайды. Бұл пьесаның қоғамдық мәнін салмақтандыра түседі. Бірақ пьесаның дағдыдағы юморлық комедия-ның дәстүрі бойынша, жақсылықпен бітеді. Ақырында оқиға Әлібек пен Айман, Арыстан мен Шолпандардың өз мақсаттарына жетуімен-үйленулерімен тынады.

Екінші түрі -сатиралық комедия. Бұның юморлық комедиядан айырмасы зілінде, салмағында. Драманың элементі трагедияда да болады, ал комедияда күлкі мол қолдалынады дедік. Ол заңды да. Өйткені көркем шығарманың қайсысы болсын өмір сәулесі. Сондықтан өмір жолдарында адам баласына қанша қиыншылық, ауыр жағдайларда кездесседе, ұйқы, күлкі, тамақ - үш нәрсеге тыйым салуға болмайды дейтін

халық мәтелінің өзі де өмір шынды-ғынан алынған, демек тіршілік, өмір бар жерде күлкі бар. Жұмыстағы кателік, мінездегі кемшілік, қысқасы, бақыт шыңы демокра-тиялық қоғам құру ісіне не нәрсе бөгет, кедергі жасайтын болса, соларды құрту үшін күлкі-сықақ арқылы жұртшылық сотына тартуда комедияның қазірде де мәні зор.

Тұңғыш қазақ комедиясы «Ақ раушан» киносынан бастау алды. Одан кейінгі кинокомедия жанрында түсірілген фильмдердің қатарында «Өжет қыз», «Біздің сүйікті дәрігер», «Ән қанаты», «Тақиялы періште», «Күзет бастығы», «Алдар көсе» т.б. Комедия жанры сықақ, романтикалық комедия, қылмыстық комедия, жағдайлық комедия сынды бірнеше түрге бөлінеді.

Қорыта келгенде, комедияның басты функциясы - күлдіру және күлдіре отырып көрерменге ой салу. Күлкі белгілі бір кейіпкердің іс-әрекетінен немесе оқиғаның қызықты өрбуінен, яғни диалогтардың қызықты құрылымынан туындайды. Комедия жанрындағы кез-келген туынды көрерменді шексіз күлкіге бөлеп, әсем көңіл-күй сыйлауға тырысады. Бүгінде қазақ комедиясы белгілі жанрлық жүйесі бар арналы санаға айналды.

Әдебиеттер:

- 1.Бояджиева Г. Н. Образцова А. Г. «История зарубежного театра» М,1981
- 2.Гликман И. Мольер. Критический биографический очерк. М.1980
- 3.Нұрпейіс Б.К., Қабдиева С.Д. Әлемдік өнертану. Театр өнері А.2008 том
- 4.Жолдасбекова Қ.А. Өнер тарихы Алматы, 2014

ӘОЖ 82-12

М. О. ӘУЕЗОВТЫҢ ДРАМАТУРГИЯ САЛАСЫНДАҒЫ ЕҢБЕКТЕРІ

Бағдат А. Н. – ПИК-16-8к тобының студенті

Өмірбек М. Н. – оқытушы, магистр

Өмірбаяны

Мұхтар Омарханұлы Әуезов – қазақтың ұлы жазушысы, қоғам қайраткері, ғұлама ғалым, Қазақстан ғылым академиясының академигі (1946), филология ғылымдарының докторы, профессор (1946), Қазақ КСР-нің еңбек сіңірген ғылым қайраткері (1957). Ол қазіргі Шығыс Қазақстан облысының Абай ауданындағы Бөрілі деген жерде 1897 жылы 28 қыркүйекте туған. Шыққан руы жожа. Мұхтардың атасы Әуез ескіше сауаты бар, араб, парсы, ортазиялық түркі әдебиетімен таныс болған. Мұхтар бала кезінде атасының үйретуімен арабша хат таниды. Мұхтардың әкесі Омархан да, атасы Әуез де Абай аулымен іргелес отыратын, құдалы, дос-жар адамдар еді. 1908 жылы Семейдегі Камалиддин хазірет медресесінде оқып, одан кейін орыс мектебінің дайындық курсына ауысады. 1910 жылы Семей қалалық бес кластық орыс қазына училищесіне оқуға түсіп, соңғы класында оқып жүргенде «Дауыл» атты алғашқы шығармасын жазады. Училищені 1915 жылы аяқтап, Семей қалалық мұғалімдер семинариясына түседі. Семинарияда оқып жүріп Шәкәрім Құдайбердіұлының «Жолсыз жаза» дастанының негізінде «Еңлік-Кебек» пьесасын жазып, оны 1917 жылы маусым айында Ойқұдық деген жерде сахнаға шығарады.

Ағарту ісі

Мұхтар Әуезовтің халық ағарту туралы ойларының өмір жолының әр кезеңінде көрініс беріп отырады. Әуезов ғылыми-педагогикалық, мемлекеттік және қоғамдық қызметінде өмір бойы халық ағарту, оқу ісі, ұрпақ тәрбиесі мәселелеріне жете көңіл бөліп, бұл туралы көптеген мақалалары мен жұртшылық алдында сөйлеген сөздерінде айтқан. «Сарыарқа» газетінде 1917 жылы жарияланған «Оқудағы құрбыларыма!» атты алғашқы мақалаларының бірінде жас жазушы оқуда жүрген құрбы-құрдастарын уақытты бос өткізбей, халықты оқу-білімге бастап, үлгі көрсетуге шақырса «Қайсысын қолданамыз» деген мақаласында орысша және ескіше - мұсылманша оқыған азаматтардың оқу ісін жүргізуде бір ауызды болуы жайында орнықты шешімге келу қажеттігі туралы сөз қозғайды. Ж.Аймауытовпен бірге шығарысқан «Абай» журналының 1918 жылы 11-санында жарияланған «Оқу ісі» атты мақаласында қараңғылықтың құшағында қалған туған халқын мәдениетке, елдікке жетелеудің үлкен бір жолы - оқу-ағарту ісін дұрыс жолға қоюды, бұл үшін бірінші мақсатта ана тіліндегі ұлт мектептерін ашуды көбейту қажеттігін тілге тиек етіп, мұғалім кадрларының тапшылығын, оқу құралдарының жеткіліксіздігін сөз қылады, бұл істерді дұрыс жолға қоюдың бірінші кезектегі міндеттеріне тоқталып, өз ұсыныстарын айтады. 1919-21 жылы Семей губерниялық атқару комитеті төрағасының орынбасары және төрағасы болып тұрған кезінде Семейде шыққан «Қазақ тілі» газетіне ағартушылық жұмысын жолға қою мәселесін көтерген бірнеше мақалалар жариялайды. 1922 жылы 27 тамызда «Қазақ тілі» газетіне жазушының (Орынборда қазақ АССР Орталық атқару комитетінің басшылығында істеп жүріп) Семей губерниясындағы қазақ қызметкерлеріне ашық хаты басылады. Хатта жер-жерде оқыған қазақ қызметкерлерінің халықты сауаттандыру жолында өнер-білімге жұмылдыру ісіндегі самарқаулығы сыналады. 1930 жылы Қазақстан Оқу комиссариаты білім кеңесінің шешімімен Қызылордада басылып шыққан «Қазақ шаруа жастар мектебіне арналған программа және түсінік хаттар» деген халық ағарту саласы үшін маңызды жинақтың қазақ әдебиеті пәніне арналған «Суретті әдебиет

туралы» атты бөлімін Әуезов Бейімбет Майлин, Әлкей Марғұланмен бірлесіп жазған. Бағдарламада қазақ шаруа жастарының үш жыл ішінде қазақ әдебиетінен нені оқып үйрену қажеттігін айтып, қазақ әдебиетіндегі дәуірлеу мәселесін ұсынады. 1957 жылы қазақ тілі мен әдебиетін оқытуға арналған республикалық кеңес қарсаңында «Қазақстан мұғалімі» газетінде (28 наурыз) «Ана тіл әдебиетін сүйіндер» деген күн тәртібіндегі осы мәселеге байланысты кезек күттірмес шаралар туралы ой қозғайды. Қазақ әдеби тілі мен көркем әдебиет тілі жөнінде шынайы жанашырлық сезіммен жазылған көлемді мақалалары қазақ тілінің өрісі, сөз қолдану сипаты, орыс тілінен аудару мәселелеріне көңіл аудартады. Туған тіл мен әдебиетті сүйуге шақырып, бұрынғы одақтық «Учительская газетада» жарияланған «Орыс тілінің біздің халық үшін маңызы туралы» мақаласында (1956, 9 мамыр) бұл тілдің қазақ халқы үшін үлкен рөл атқарғандығын тілге тиек етеді. Әуезов мектептермен, жоғары және арнаулы орта оқу орындары ұжымдарымен тығыз байланыс жасап, олармен кездесулерінде, қазіргі әл-Фараби атындағы Қазақ мемлекеттік университетінде оқыған дәрістерінде де халық ағарту, оқу-тәрбие ісі үшін пайдалы пікірлер мен ұсыныстар айтқан.

Драматургия саласындағы еңбектері

Әуезов драматургия саласында көп еңбек еткен. Мұның бірнеше себептері бар. Халық әдебиетінде, фольклорда түр жағынан драматургияға жақын нұсқалар көп. Батырлар жырында толғаулар мол. Салт өлеңдері, беташар, сыңсу, жар-жар, жоқтау түрі мазмұны жағынан драмалық шығармалармен ағайындас. 20 ғасырға дейін қазақтың халық әдебиетінде драматургияға өзек болатын мол қазына жиналды. Осы байлықты игерген қаламгер - Әуезов Ол халық әдебиетінен нәр алды. Әрине қазақтың көшпелі өмірі, қаланың болмауы драматургияның дамуына кедергі жасады. Қазақ тұрмысындағы сауық түрлері, қыз ұзату салтанаты, алтыбақан ойындары тұңғыш драмаға енгізілді. Әуезов көп ұлтты театрда істеген. Осы тәжірибе оған сахна сырын жете үйретті.

Әуезов қаламынан 30-дан аса драмалық шығарма туды. Жеке пьесалардың варианттарын қоссақ, 50-ден асады. Әуезов драматургиясында жанрлық формалардың бәрін қамтыған. Онда трагедия да, комедия да, драма да бар. Әуезов кейбір шығармаларын бірігіп жазған. Олар: Л. Соболев («Абай»), С. Мұқанов («Ақан - Зайра»), Ғ. Мүсірепов («Қынаптан қылыш»), Ә. Тәжібаев («Ақ қайың»), Ә. Әбішев («Намыс гвардиясы»), «Октябрь үшін» (1933) пьесасының материалдары - Жетісу қазақтарының революцияға келуі. Кейіпкерлері - Д. Фурманов,

Ж. Бәрібаев. Кітаптың мұқабасында «Мұны жазуға Қ.Байсейітов, Бековтар қатысты» деген сөздер бар. Әуезовті әдебиетке «Еңлік - Кебек» алып келді. Шығарма өзегі - эпостық материал. Әлемдік әдебиеттегі мұндай тәжірибе енімді дәстүрлердің бірі. Әуезовтің «Еңлік - Кебегі» 1922 жылы Орынборда басылды. Кейіпкерлері сахна тілімен сөйлейді. Автор өзінен бұрынғы мотивтерден алыс кетпеген. Билер сахнасы - көркемдік тамаша табыс. Кемшілік, олқылықтарды ескеріп, Әуезов пьесаны 1943 жылы қайта жазды. Бірнеше көрініс қысқарды. Аса терең, мәнді шығарманың бірі - «Түнгі сарын». Бұл - қазақ драматургиясында реализмнің орныққанын көрсеткен туынды. Мұнда көркемдік шешім ақындық идеалмен тығыз байланысты. Таптық тартыс шығармада жай схема түрінде емес, адам тағдырлары арқылы бейнеленеді. «Түнгі сарын» - қазақ драматургиясында жағымды кейіпкерлер проблемасын шешкен туынды. «Октябрь үшін», «Тартыс» пьесаларында Әуезов реалистік драма жасаудың түрлі-түрлі құралдарын пайдаланған. 1934 жылы сахнаға шыққан «Хан Кене» трагедиясы Әуезовтің азаттық идеясын терең бейнелеген, аса көркем тарихи пьесасы. Мұнда Хан Кененің, Наурызбай батырдың, қазақ, қырғыз билерінің реалистік бейнелері жасалып, тарихи шындық пен көркем шындық табиғи бірлік тапқан.

«Қарагөз» 1926 жылы бірінші сыйлық алды. 30-жылдардағы белгілі әдебиет сыншысы Ғ.Тоғжанов трагедияда ескі көшпелі өмірді мадақтау бар дейді. Ж.Орманбаевтың да бір мақаласында осындай пікірі айтылғанды. Әуезов бұл пьесаға кейін қайта оралып, жаңа нұсқа жасады. 30-жылдары Әуезов реализмді меңгеруде көп еңбек етті. Әсіресе драматургияда көптеген ізденістерге барды. 1918 жылы Әуезов тұңғыш рет Абай жайлы мақала жазып, Абай заманы туралы білген, естігендерін қағазға түсірген. Л. Соболевпен бірлесіп жазған «Абай» пьесасы кейінгі эпопея тақырыбының барлауы еді. Онда Абай өмірінің соңғы кезеңдері қамтылған. 30-жылдардың аяғында Әуезов білімі жөнінен, рухани толысуы жағынан шыңға көтерілді. Ол Абай тақырыбына осындай шақта келеді. Автор Абайға лайық сөз өрнектерін тапқан. Бұл трагедия қоғамдық мәні бар күрделі жағдайларды көрсетеді. Шығармада тартыс, әрекет бірлігі мықты. Пьесада қақтығыс көп. Осы пьесаның негізінде кейін опера либреттосы, киносценарий жазылды. Трагедияны тұңғыш сахнаға қойған - Асқар Тоқпанов. Абай рөлін Қ.Қуанышбаев ойнады. Драма формасын Әуезов көп байытты. Әуезов фантастикалық пьеса да жазған. Ол - «Дос - Бедел дос». Пьесада «бір адам әр түрлі формацияда өмір сүрсе қандай болар еді» деген сұрауға жауап іздейді.

Әдебиеттер:

1. Қазақстан жазушылары: Анықтамалық/Құрастырушы: Қамшыгер Саят, Жұмашева Қайырниса - Алматы: «Аң арыс» баспасы, 2009 жыл
2. Мұхтар Әуезов энциклопедиясы — Алматы, «Атамұра» баспасы, 2011 жыл. [ISBN 978-601-282-175-8](https://doi.org/10.1017/9786012821758)
3. Абай. Энциклопедия. – Алматы: «Қазақ энциклопедиясының» Бас редакциясы, «Атамұра» баспасы, [ISBN 5-7667-2949-9](https://doi.org/10.1017/9786012821758)

ТЕАТР ӨНЕРІНДЕГІ ПАНТОМИМАНЫҢ ОРНЫ МЕН ҚОЛДАНЫЛУЫ.

Базарбай А. – ПИК-15-15к3 тобының студенті

Мекенбаева Э.А. – аға оқытушы

Заманауи қоғамның жеке бастамашылдыққа, әлеуметтік белсенділікке және шығармашылық қабілеттердің жоғары деңгейіне ие адамдарға деген қажеттілігі күннен күнге артып отырғаны белгілі.

Мәдени тынығу жұмысының құралдары арқылы театр өнерінің белгілі бір жанры пантомима өнерін насихаттау жолдары мен оның кәзіргі театр өнеріндегі ролі, қолданысы тынымдылығы, сұранысқа ие әлеуетін зерттеу мәдени тынығу жұмысының негізгі объектісі ретінде театр өнерінің объективті алғышарттарына негізделген.

Мәдени-тынығу қызметі рухани-мәдени саладағы адам қызметінің ең белсенді түрі. Бұл қызмет өзінің көпқырлылық, яғни көп-салалық сипатымен адамдардың рухани – мәдени сұраныстары мен қызығушылықтарын қанағаттандыра отырып, олардың даралық қабілеттерін қалыптастыруға және дамытуға арналған. Адамдардың қол бос уақыттағы қызықтыратын рухани-мәдени сұранымдары, талап-тілектері, мақсатты бағдарға алынған «әлеуметтік рефлекс» түрі болып табылады. [1, 476]

Мәдени-тынығу қызметінің аса маңызды міндеттері ішінде барлық тұрғындардың рухани талап-тілектерін дамытуға, олардың сапалық қабілеттерін айқындауға жәрдем жасау міндеттері ерекше орын алады. Мәдени-тынығу қызметін тұрғындардың ынталық қызығушылығына қарай бұрып, қолдау жасап, олардың рухани талап-тілектерін толықтай қанағаттандыру субъект даралығының айрықша белгісі. Енді мәдени-тынығу қызметінің Бұхаралық формасына тән ерекшеліктерге (артықшылықтарға) тоқталайық.

Нысандардың (яғни клубқа келушілердің) сандық көрсеткішіне қарай жұмыс формалары даралық, топтық, көпшілікті болып топталады дедік. Көпжоспарлы да күрделі де міндеттерді тәжірибеде жүзеге асыру мәдени-тынығу мекемелерінің бұхаралық жұмыс формаларының басқа формаларға қарағанда қарқындылық сипаттағы артықшылығымен орындалатыны белгілі. Дейтұрғанмен, бұхаралық жұмыс формасы арқылы барлық қатысушылардың іс - шараларға қанағаттаным жағдайларының деңгейлік шамалары бірдей болмайды. Оның бірдей болуы да ешқашан мүмкін емес. Өйткені, бұхаралық жұмыс формасының аудиториясы — әлеуметтік - кәсіби тиістілігіне, жас ерекшелігіне, демографиялық-жыныстық белгілеріне, өмірлік тәжірибе, білімдік, әлеуметтік-саяси сана, мәдени-көркемдік деңгейлердің әр алуандығына т.б. қарай қарама-қайшы бағдарлы-ұстанымдылығымен ерекшеленетін тұрғындар тобы болып табылады. Сондықтан да мәдени - тынығу жұмысы маманының әртекгі, әртүрлі араласқан адамдар тобымен жұмыстың ерекшелігі туралы білім мен жұмыстың дағдыларын жетік білгені абзал. Бұхаралық жұмыс формасының технологиялық үрдісі өте күрделі. Бұхаралық формадағы жұмыстың сапалық көрсеткіші маманның ұйымдастырушылық және шығармашылық қабілетінің өрісіне тікелей байланысты. Кейбір мамандардың бұхаралық жұмыс формасынан қашқақтайтыны көп еңбек сіңіруді керек ететін, масштабты акциялардың технологиялық үрдісінен шалағай хабар-дарлығы мен мұндай жұмыстың ғылыми-шығармашылықта ұйымдастырудың негіздерін білмеушілігінен болады. Ендеше, мәдени - тынығу жұмысын біріншіден, бұхаралық бағдарламаға құрудың, өткізудің, ұйымдастырылуы мен әдістерін меңгеру маман үшін өзінің шығармашылық және ұйымдастырушылық қабілет өрісін дамытудың ең қолжетімді қайнар көзі болып табылады. Жұмыстың осы формасы арқылы салыстыру негізінде өзінің күшін сынауға, жұмысты ғылыми ұйымдастырудың деңгейін анықтауға, көп еңбек сіңіруді керек ететін жұмыстың технологиялық үрдісінің дұрыстығын тексеруге маман қол жеткізеді, дағдыларды меңгереді, нәтижеде шеберлігі артады. [2, 56-58бет]

Пантомиманың пайда болуы пұтқа табынушылық діни рәсімдерге, ежелгі грек мемуарларының өнері кезінде оралды. Театр ретінде Рим империясында Август дәуірінде пайда болды (б.з.д. 27-14 жж.) Ортағасырда шіркеуге пантомима тыйым салынған, бірақ саяхатшы мименттер, гистридтер, жонглерлер, шабандоздар мен шыршалар өнерінде өмір сүрді. Ол 16-18 ғасырларда өркендеген, импровизациялық комедиядағы «dell'arte» театрында, итальяндық актерлерді аралап, театрда сөз сөйлейтін интермедиа енгізді. Бірінші пантомима үйдегі (махаббат) мелодрама жанры ретінде арлекинада болды. 18-19 ғасырларда. Арлекинада «наглеquinade» француз балаған театрының сүйікті жанры болды. Қазіргі заман театрында пантомима театрландырылған балет түрінде пайда болды (Лондонда Drugy Lane театрында Д. Уивердің пантомимасы, 1702). XVIII ғасырда театрларда қайғылы оқиғалар мен комедиялардың араласуы кезінде өзара қарым-қатынас ретінде өмір сүрді. 1750 жылы пантомима J.J.Novera драмалық балеттің ажырамас бөлігі болды.

Пантомима дамуының маңызды кезеңі Париждегі «Фонамбюле» театрында (1819) Ж.Г.Дебуродың жұмыстары болды, ол Пиортты сахнада тәрбиелегенде, Пьеррот пантомиманың классикалық сипатына айналды және Дебюрор лирикалық поэтикалық пантомима бастады. XIX ғасырдың аяғында пантомима

еуропалық музыка залдарында және миниатюралық театрларда бөлек поп-сандар ретінде дамиды. XX ғасырда Марсельдік пантомима мектебі Л.Раф басқарған. Англияда Ч.Чаплин Ф. Карно труппасында өзінің алғашқы келуін жасады. Германияда М. Рейнхардт пантомимамен айналысты. 1950 жылдардың екінші жартысындағы пантомиманың өсуі Дебюраның мұрасына негізделген объективті емес пантомиманың пайда болуымен байланысты. 1933 жылы Ж.-Л. Варро пластмассаны өзіндік тіл ретінде қолдануға кірісті. М. Марсо (1923-2007) клоунның Биптінің маскасын ойлап тапты. Қазіргі заманғы мим денеде еркін сөйлейді және балеттің тілін біледі, ол акробат, джазгер, драматург. Ол философ: оның имитациялық және қаңылтыр өнері жалпылама кеңістікте, қауымдастықтар мен көңіл-күйдің байлығына ие (Barro's Horse, Marceau masks шеберханасында).

Пантомима бұл театр өнерінің бірнеше тармақтарының бірнешеуінің синтезі болып табылады. Мысалы, пантомима өнерінде актерлік шеберлік, сахна қозғалысы, сахна техникасы, режиссура сынды театр өнерінің компоненттерінің жиынтығын толық меңгерген жағдайда толыққанды, түсінікті, шынайы, әдемі қойылым болып шығары сөзсіз.

Актер (*фр. acteur, лат. actor — орындаушы*) — драмалық спектакльдердегі роль сомдаушы. Актер өнері үзілмей дамып келді. XX ғасырдың басына дейін актерлік ойында біркелкілік пен стереотиптік мінез-құлық басым болған. Актер шеберлігінде революция жасаған К. С. Станиславский. Ол актерлерге «кейіпкердің терісіне кіріп ойнандар» деп, барынша сезініп, рольді шынайы сомдауды талап ететін. Декорация мен сахналық киімдерге қарағанда, кейіпкердің ішкі жандүниесі алдыңғы қатарға шықты. Профессионалды тұрғыда білім алып, немесе өзінің мамандығын шыңдап жүрген актерлерден бөлек, әуесқой актерлер де бар. Бірақ оған қарамай, олар да атақты болуы әбден мүмкін. Кейіпкердің образына толық ену – актер шеберігінің негізін қалайды. Кейіпкердің образына толық енудің ішкі және сыртқы түрі болады. Бұлар өзара тығыз байланысты екі күрделі процесс. Образға ену процесінде әрекет, ой және сезім бір арнада тоғысады. Актер грим, сахналық киім, сөйлеу мәнерін, қимыл-әрекет, мимиканың арқасында сомдап жатқан кейіпкерінің шынайылығы мен актерлік шеберлігін көрсетеді. Бірақ актер нег сыртқы келбетін ғана көрсетпейді көрерменге: актер өз кейіпкерінің жандүниесін, мінезін, ой мен күйзелісін білдіреді. [2, 58бет]

Жақсы актер сахнада өзінің шынайылығы және сенімді әрекеттерімен бірден көзге түседі. Бұл сөзсіз шындық, бұлтартпайтын факті. Актер мен көрермен арасында энергиялық және ақпараттық алмасулар болады. Актер үнемі ізденісте, ол өзіне-өзі сұрақ қояды, оған әріптестері, режиссері кей тұстары көрерменнің өзі де сол сұрақтарға жауап іздеуіне тура келеді.

Өкінішке қарай, қазіргі актерлердің сахнадағы ойынына қарап отырып, қарның ашады. Сыртқы келбеттері келісті болғанымен, ішкі рухани қорлары мүлдем саяз. Актерлер арасында екеуара байланыс болған жағдайда ғана, олар сахнада жүйелі әрекет ете алады. Бір-біріне импульсивті әсер етуі арқылы олар мәселенің тез арада шешілуіне ықпалын тигізеді.

Әдебиеттер:

1. Омар Е.О. Мәдени- тынығужұмысы теориясы. Оқулық Алматы 2003 ж 47-бет
2. Омар Е.О. Мәдени- тынығужұмысы теориясы. Монография автор Есенәл іОмарұлы Оқулық Алматы 2003 жылғы 56-58бет
3. Джукеева Б. Режиссура 4. Шымкент. Оқму. 2017 586

ӘОЖ 304.4

ҰЛТТЫҚ ДӘСТҮРЛЕРДІ МӘДЕНИ-ТЫНЫҒУ ЖҰМЫСТАРЫ АРҚЫЛЫ ЖАҢҒЫРТУДЫҢ БҮГІНГІ КҮНГІ КӨКЕЙКЕСТІ МӘСЕЛЕЛЕРІ

Базарбек Г.Н. – ПИК-18-15-3тк5 тобының студенті

Төлеуов Е.С. – аға оқытушы

Мәдениет пен мәдениетке қатысты танымдық-ағартушылық қызмет адамзаттық дамудың алғашқы кезеңінен бастап бүгінге дейін рухани сұранысты өтеуші, қарым-қатынастарды реттеуші, мәдени мұраны сақтаушы, өміртіршілік құндылықтарды дамытушы, көркемөнерлерді шыңдаушы қажеттіліктерді өтеп келеді. Президентіміз Н.Назарбаев өзінің «Ұлы даланың жеті қыры» атты мақаласының қорытындысында «Төл тарихын білетін, бағалайтын және мақтан ететін халықтың болашағы зор болады деп сенемін. Өткенін мақтан тұтып, бүгінін нақты бағалай білу және болашаққа оң көзқарас таныту – еліміздің табысты болуының кепілі дегеніміз осы» деп атап көрсетіп, рухани құндылықтарымызды тереңінен зерттеп, оны бүгінгі адамзаттық дамудың аясында, ұлттық жетістіктеріміз ретінде дәріптеп, насихаттауға ерекше мән беру қажеттілігіне тоқталған болатын

Көне заманнан бүгінгі жасанды интеллект арқылы тіршілік қажеттерін жаңарту кезеңінде де жеке тұлға, ұжым, қоғам өз өміріндегі басты белендерді ескерусіз қалдырмай келуі мәдени-тынығу жұмысының барлық салаларындағы еңбек нәтижелері көрініс табатын, тұрақты қатынасушылар мен демалысын арақидік

қана мәдени мекемелерінде өткізетін адамдарға да өзіндік әсер ете алатын мерекелер мен салт-дәстүрлердің мәдени сабақтастықты сақтаудың басты құралы екенін дәлелдейді. Ғасырлар бойы қалыптасқан тарихында қазақ халқы да өз мәдени ерекшеліктерін осы синкреттік түрде дамыған, мәдени ұстанымдардың барлығын десе де болады бір ортаға жинақтаған мерекелер мен салт-дәстүрлерде сақтаған. Олар қатып қалған догма емес. Тарихи-экономикалық, тарихи-әлеуметтік өзгерістер мерекелер мен салт-дәстүрлердің жана формаларын қалыптастырып, мазмұнын заман талабына сай өрбітіп, өзіндік дүниетанымдық белгілерін ғана сақтап келген.

XXI ғасыр мәдениеттің даму процесіне өзіндік ықпалын ала келді. Оның басты мақсаты мәдени-тынығу әрекеттер дамуының тарихи-мәдени сабақтастығын жалғастыру қажеттілігіне байланысты. Ол қазақ мәдениетінің өркениетті мемлекеттер мәдениетінен кенже қалмағанын, әлемдік мәдени дамуда өзінің ерекшелігін, өміршеңдігін көрсете алу қажеттігінен туындайды. Оған бірнеше негіздеме бар. Біріншісі мәдени-тынығу жұмысының дамуына ықпал етуші саяси-экономикалық жағдаят. Өркениеттілер көшінен кейін қалмай, өзіндік сара жолды таңдай білген Қазақстанда мерекелейтін қуанышты уақиғалар баршылық. Олар экономикалық бағыттағы әзірше шағын да болса елеулі уақиғалар: ауыр өнеркәсіптегі зауыттардың іске қосылуы, жеңіл өнеркәсіп саласындағы жаңа орталықтар ашылуы, құрылыстар жүргізіліп ел баспаналы болып, қоршаған ортаны көркейтуді, Елорданың қарқындап көтерілуі. Барлық уақиғалар өзіндік мерекелік сипат алып, көркемдік белгі алуы. Аталған уақиғалардың барлығы өз дәрежесінде атқарылуға мүмкіндік алуына мәдениетті мемлекеттік тұрғыдан басқару органдары, арнайы құрылымдар өз үлесін қосуда. Жастар жылын жариялап, жастар арасында ұлттық құндылықтарымыз бен мәдени мұрамызды дәріптеуге мемлекеттік демеушілік жасалуының өзі жастарымыздың рухани мәдениетінің дамуына деген қамқорлық белгісі. Сонымен қатар мемлекеттік емес ірі кәсіпорындардың корпоративтік уақиғаларға маңыз аударуы мәдениеттің жалпы дамуына жете назар аударылуының куәсі. Республикалық дәрежеде өткізілетін көркемөнер байқаулары мен көрмелер көркем мәдениеттің ұлттық сипатын жоймауына, халықаралық дәрежеде дамуы ықпал етуде. Мәдени-тынығу жұмысы дамуының саяси-экономикалық факторлардың бастысы елімізде шоу бизнес негізі қаланып, бұл салада бәсекелестік пайда болып, продюсерлік қызмет пайда болуына байланысты болып отыр. Осыған байланысты мәдени-тынығу жұмысының жаңа сипат алуына ықпал болып отырған екінші факторы арнайы мамандарға байланысты. Мәдени-тынығу қызметі мамандығының ішінде мектеп пен мектептен тыс мекемелерде мәдени-тынығу жұмысын ұйымдастыру мен педагогикасы, бұқаралық мерекелер режиссурасы, халық аспаптар оркестрі мен фольклорлық ансамбльдерге жетекшілік ету, хорға жетекшілік ету, эстрадалық ән айту мамандануларының мемлекеттік мамандықтар классификаторына еніп, арнайы кәсіби тұрғыда оқытылуының өзі қоғамымыздағы бос уақытты ұйымдастырудың мемлекеттік қажеттілік екенінің көрсеткіші.

Еліміздегі мәдени даму проблемалары тек тәжірибе жүзінде ғана ізденістерге жетектеп қойған жоқ. Әсіресе ұлттық мәдени мұраны сақтау арқылы бұқаралық мәдениет саласындағы дәстүрлі нақыштарды сақтап қалу мақсатында жүргізіліп отырған этнография, тарих, философия, өнертану салаларындағы ғылыми ізденістер нәтижесіз емес. Археологиялық қазбалар мен көне жазба мәдениетінде сақталғандары қазақ дүниетаным тұрғысынан зерттелуді мәдени мұраның заманауи жалғасын табуға, қазақ танымы мен тағылымының өміршең болуына ықпал етуде. Ғылыми еңбектер жинағы, даралаған монографиялар, мұражайлар жәдігерлері, суретшілер көрмелері мен өнертанушылардың талдамалары ұлттық мәдениет тереңдігін, мәнділігін паш ете алады.

Ұлттық мәдениеттің заман талабына сай дамуына, оның ғасырлар қойнауында қалыптасып халқының рухани байуына қосар үлесін замандастарымызға жеткізіп ұғындыруда бұқаралық ақпараттар ықпалы ерекше. Жеке тұлғалар мен басты мәдени уақиғалар туралы мақалалар, теледидар хабарлары мен мыңдаған адам жинайтын бұқаралық мерекелер мәдени құндылықтар туралы қоғамдық пікір қалыптастырады. Солардың ішінде мәдени-тынығу жұмысын алатын болсақ, олардың режиссерлық шешімі, дәстүрлі мәдениет үлгілерін қолданудың жаңа үлгілерін ұсыну арқылы көрермен дүниетанымына әсер ету мүмкіндігі мол. Мәдени-тынығу жұмысының көрнекі әдістері: арнайы рәсімдік әрекеттер, басты уақиғаға назар аударатындай ерекше айшықты әсерлік амалдар, кейіпкерлерді таңдап, олардың орналасуының нышандық белгілері, киген киімдері мен бұйымдар түр-түсіне дейін, мәдени іс-шара мазмұнын айшықтайтын мәтін, қолданылатын бұйымдар мен қарым-қатынас жасау тәсілдері арқылы басты идеяны жеткізуге көмектеседі.

Егемендіктің басты белгісінің бірі халықтың тұрмыстық хал-ахуалы. Оның көрінісі салынған тұрғын үйлерден, сауда-саттықтың өрлеуінен, ойын-сауықтық мекемелердің саны мен сәнінің көтерілуінен байқалады. Солардың ішінде көзге түсерлігі отбасылық тойлардың, жеке тұлғаның мерейтойлары мен еңбектегі жетістіктерін атап өту тойлары. Солардың бәрін асыра сілтеудің бәсекелестігіне айналдырмай, дәстүрлі мәдениетте қалыптасқан терең мағыналы рәсімдік әрекеттерге жол берілсе. Сонда ғана тойдың сәні дастарханға қойылған тағам саны емес, мерекеленетін уақиғаға байланысты атқарылған әрекеттер болар еді. Мерейтой иесін мақтау керек шығар, бірақ сол той иесі өзінің халқына істеген жақсылығымен, өсірген ұрпағының өнегелілігімен, достыққа деген баяндылығымен мақтана алса. Айтылар ән де, көрсетілер бейнежазулар да, айтылар сөзде осылар тұрғысында болса.

Қазіргі кезде қыз ұзату мен келін түсіру, ұл үйлендіру, құда күту дегендер кең өріс алуда. Қуантарлық та, ренжітерлік те белестері бар жағдай. Асылындай күтіп, мәпелеп өсірген қызын қолынан үкілеп шығарып салу абыройына бөленген ата-ана қуанышына көлеңке салар құдалар арасындағы алыс-берістер. Қалыңсыз

қыз болса да кәдесіз қыз болмайды деген бар. Бірақ алыс-берістің бәсекеге түсуі, орынсыз шығындар, оның соңы жанжалмен не болмаса ренжіспен бітуі қызықшылықтың қырғынын шығарады. Балалар бақытынан гөрі көршісі мен абысынның сөзі басым болуы көрегенділікке жатпайды. Сол себептен қыз ұзату тойының мақсатын қалыңдық аталған қызын салтантпен қалыңдық еліне аманат етіп тапсырып, қыз төркінінің көрегенділігін паш ететін тірлік жасау қажет. Көне дәстүр соны мақсат еткен. Бүгінгі күні ақ киіздің үстіне отырғызып, ауыл аралатып қыз танысуын жасау орынсыз болар. Сәукеле мен қалыңдық киімінің көне үлгісін кигізу де қалауы болса ғана орынды болады. Тойдың сәні қол ұстатар жасап, ел-жұртының алдында қалыңдығына деген адалдығын танытып, күйеу жігіттің серт етуінде. Ата-аналары өз тілектерін жазып баларына отау тұмарын, аманат етіп тапсыруды халық орынды және үйлесімді деп қарсы алып отырған соны үрдіс. Той кейіпкерлері ретінде танылатын ата-аналар арасындағы тағы бір көне рәсімнің орын алуы құдағи жүзікке байланысты. Екі арнаны бір қосып, ынтымақты, ырысты, берекелі шаңырақ құру екі жақтың анасына байланысты. Бір-біріне құдағи жүзік ұсыну арқылы екі ана ел алдында балаларының бақыты үшін жанын салатыны, келін тәрбиелеу мен күйеу баланы күту үлгісін көрсете алатыны туралы серттесуі екенін баяндап көпшілік алдында тапсырылуды да көптеген тойшылар құптап келеді. Қазіргі қолөнер бұйымдарын жасау шеберлері барлық жерде де бар. Құдағи жүзік тек сәндік бұйым емес, ол ана абыройын көтеретін белгі.

Той соңында төрден есікке дейін ақ матадан жол жасап, қалыңдық пен күйеу жігітті ата-ана батасын алып шығарып салады. Оларды қарсы алатын күйеу жігіт ата-анасы. Сонымен, аталған рәсімдер тойдың ұлттық сипатын келтіріп, өнегелік жолына салу амалдарын қарастырады. Үйлену тойы мен құдалықта атқарылатын дәстүрлі амалдар келесі тақырыпта кеңінен қозғалып, үлгісі ұсынылады.

Сонымен, елімізде орын алған әлеуметтік-мәдени жағдаяттардың барлығы да ескеріліп, мәдени-тынығу жұмысы дәстүрлі мәдени әрекеттерден заман талабын өтейтіндерін іріктеп, қоғамдық іс-шаралардың рухани құндылығын асыру үшін қолдану орынды.

Әр ұлттың ерекшелігі мен мәдени даралығын байқататын іс-шаралардың бүгінгі өмірімізде орын алуы мәдени сабақтастықтың сақталуына байланысты. Ол сабақтастықтың жоғары дәрежеде жалғасын табуы үшін заман талабын игерген, мәдени құндылықтардың мән-мағынасын жетік білген, ұйымдастырушылық, шығармашылық қабілеттері бар мамандарға байланысты. Ондай қабілеттер таныта алғанымен көне мәдениетті «оқып», жаңарту үшін өткеннің өнегесін бүгінгі мәдени сұраныстар мен талаптарға сәйкестіре алу білім мен бейімді қажет етеді. Сол себептен біздің алдымызға қойған мақсатымыз бүгінгі практикаға дәстүрлі мәдениет үлгілері арқылы ұлттық мәдени құндылықтар туралы білімі мен бейімі қалыптастыру. Дәстүрлі мәдениетті заман талабына лайықтау нәтижесіне әсер ететін факторлардың келесісі іс-шаралар мазмұны. Олардың, әсіресе, қазақ салт-дәстүрлерінің бүгінгі өмір сұранысына, олардың дүниетанымдық мәніне, көрерменнің санасы мен сезімінде із қалдырып, отбасылық тәжірибесінде қолдана алатындай мүмкіндігі мен қолдану қажеттілігін сезіндіретіндей ұйымдастыру жұмысын талап етеді.

Ғасырлар бойы қолданылған, бабалар тәжірибесінен өткен жеке тұлға қабілеті мен қасиеттерін қалыптастыратын тәрбие ісінің ескерусіз қалуы келешегіміздің ұлтжандылық және патриоттық тәрбиесіне нұқсан келтіріп, мәдениетіміз ұлттық сипатынан айрылары сөзсіз. Отбасылық салт-дәстүрлері арасында ұрпақтың тән асылдығы мен жан тазалығы ұлттық құндылық екенін ескеріп, жас ана бойына бала біткеннен бастап, жер бесігіне енгенше адамға мәдени мұраны рухани қажеттілік етуі– қоғамдық талап. Жасөспірім өзін ересектер санатына кіргенін, ендігі жерде көпшілік алдында кешірімділіктен гөрі қатаң жауапкершілігі мол кезең басталғанын сезіндіретін мерекелер бүгінгі әлеуметтендіру ісінен орын алмауы жөнсіз. Осы міндеттерді жүйелі түрде ұйымдастыру мен атқару мәдени мекемелері, ақпарат құралдары, әлеуметтік бірлестіктер міндеті. Олардың жұмысының нәтижелігі жұмыс формасының қызықтылығына, дәстүрлі мән-мағынасын ұлттық дүниетанымдық тұрғысынан түсіндіруге және қолдану технологиясын жете меңгеруге мүмкіндік жасауға байланысты. Қызықты етіп ұйымдастырып, мағынасын ұғындырғанда ғана дәстүрлі әрекет заман талабына сай жалғасын табады деген қорытынды жасауға болады.

Ұлттық мәдениетті сипаттайтын дәстүрлі әрекеттердің өміршеңдігі, біріншіден олардың заман талабына лайықталып мазмұндық өзгерістер енуіне байланысты. Екіншіден, ол өзгерістер дәстүрлі мәдени әрекеттерді сақтаушы және жалғастырушы халықтың шығармашылық қабілеттілігіне де байланысты болса керек. Үшіншіден, дәстүрлі мәдениет дамуының ең басты принциптерінің бірі импровизациялық сипатында. Сондықтан дәстүрлік әрекеттердің формасы сақталып, әрекет тізбектерінің, вербалдық негіздерінің халық дүниетанымы өзгеруіне, рухани құндылықтары алмасуына байланысты басқа сипат алып отырғаны аян. Қазіргі ұзатылған қыздың сыңсу айтқанын көз алдына елестету қиындау, оң босағаға шығарылатын қызға ендігі жердегі киетін киімнің осы деп қос етек көйлек пен камзол кигізуді де бүгінгі бойжеткен орынсыз санауы ықтимал. Сонымен қатар бұқаралық ақпарат құралдарындағы көптеген сауықтық бағдарламаларды бейнежазу арқылы тамашалайтын талғампаз адамдар мән-мағынасын түсіндірместен, орынсыз тартымсыз әрекеттерге назар аударуы қиын. Сол себептен ұйымдастырушылар бір кезектік іс-шараларға немқұрайлы қарамай, оның ұлттық мәдени құбылыстың ерекше түрі екеніне мұқият көңіл аударып, терең ғылыми тұрғыдан әсер ету, мәнін арттыру жақтарына назар аударуы шарт екендігін атап өткіміз келеді.

Әдебиеттер:

1. Н. Назарбаев. Ұлы Даланың жеті қыры // Egemen Qazaqstan. – 21.11.2018. №223 (29454). -1-3 б.
2. Камалова Н.К. Празднично – обрядовая деятельность. Шымкент, -Асем, 2014

ӘОЖ 541.18

ҚҰРМАНБЕК ЖАНДАРБЕКОВТЫҢ ӨМІРЛІК ЖӘНЕ ШЫҒАРМАШЫЛЫҚ ЖОЛЫ

Бегімқұлұлы С - ПИК-15-8к тобының студенті

Сихимбаева А.Е – аға оқытушы

Құрманбек Жандарбеков 1905 жылы Сырдария облысының Шымкент уезінде дүниеге келді. Бала кезінен таңқаларлық әдемі, таза дауысымен және музыканы есте сақтау қабілеттілігімен айырықшаланды. Құрманбек 10 жаста болғанда Шымкенттегі «жергілікті» училищеге түсіп, 13 жасында Ташкент пен Түркістанға өзінің алғашқы «гастрольдеріне» шығады. 15 жасында оқуын жалғастыру мақсатында Ташкентке келіп, Қазақ-қырғыз халық ағарту институтының түсу сынағынан өте алмай қалады. Бір әртістің театрлық көріністер училищесінің ауласында жүрген қаракөз баланы көрген Ғани Мұратбаев оның дауысының әдемілігі мен бірегей әртістік қабілеттілігіне тәнті болды. Сол жылдары Мұратбаев Өзбек, Тәжік, Түрікмен, Қырғыз республикалары мен Қазақстанның оңтүстік облыстарының комсомолдық ұйымдарды біріктірген Түркістан комсомол ОК-тінің бірінші хатшысының қызметін атқарды. Бұл баланың соншалықты дарынды екенін түсінген Мұратбаев институт директоры Иса Тоқтыбаевты өзінің жауапкерлігіне алатынын айтып институтқа алуына көндіреді.

1921 жылы Шығыс өнерінің олимпиадасында Құрманбек бірінші орынның сыйлықақысына ие болды. Байқауға Мәскеуден келе жатқан Ауғанстанның достық делегациялары да көрермен ретінде қатысты. Ерекше таза дауысқа қайран қалған делегацияның басшысы жас Құрманбекке Ауғанстанның Алтын белгісін ұсынып, өзінің шынашағындағы бағалы жүзігін шешіп, әншінің қолына кигізді. Бұл байқауға қатысқан кезінде Құрманбек симфониялық оркестрді өмірінде бірінші рет естіді. Ол қайран қалып, ол музыка білімін алуға құштарлығы оянды. Музыка пәнінің көмегімен нота сауаттылығын оқыды. Дәл осы жылдары профессор В.А.Успенский 13 қазақ халқының әндерін Құрманбекке орындатып, таспаға жаздырып алады.

1925 жылы Мәскеуден Мұратбаевтың дүниеден өткендігі туралы хабар келіп, Құрманбек өзінің ұстазының құрметіне арнап концерт беруді ұйғарды, осыдан жиналған ақшаға ұстазына ескерткіш орнатқысы келді. Көрермендер көп келу үшін Жандарбеков 101 ән айтады деген жарқағазда жарияланды! Жарнама іске асып, зал лық толды. Жиырма әннен кейін келесі әннің атауын айту кезінде қызу қол шапалақтап қошеметтеді. Құрманбек таң қалды, көпшілік тыным таппады. Әншінің айтқан әндері жүздің жартысына жеткенде түсінісушілікпен қараған кейбіреулері «Сенеміз! Жетеді!» деп айқайлап жатты, ал қызбалықпен көбі «Тағыда!Тағыда!» деп, талап етті. Құрманбек те әндерді сала берді, сала берді... Зал тымырсық болып, сахнаның артына үзіліске шығып, суды іше берді, әйтсе де шөлін қандыра алмады. Ол 73-әнді айтып, 74-әнді айтуға шықты. Кіріспесінде домбырада ойнап, аузын ашқанда таза, тұнық дауыстың орнына қырыл ғана естілді. Осылай Құрманбек Жандарбеков өзінің бұрынғы ғажайып дауысын мүлдем жоғалтып алады. Уақыт өте келе дауыс қалпына келгенімен, сондай таза, әрі ашық болмады.

1926 жылы Үкімет пен Компартияның қаулысымен Қызылордада (сол кезде Қазақстанның астанасы болды) бірінші ұлттық театрды ұйымдастыру ұйғарылды. Барлық республикадан кәсіби емес, дарынды жас әншілер, бишілер, аспапта ойнаушыларды шақырды. Театр жарқағаздарында Әміре Қашаубаев, Серке Қожамқұлов, Иса Байзақов, Қалыбике Қуанышбаева және Қажымұқан Мұңайтпасов сияқты жұлдыздардың ішінде Құрманбек Жандарбековтың аты бірінші орында тұрды. Сәкен Сейфуллин, Илияс Жансүгіров және Мұхтар Әуезов секілді атақты жазушылар спектакль қойылымдарына тікелей қатысып, сол және басқа да кейіпті қалай ашуға болатыны туралы режиссерге, әрі әртістер құрамына кеңестерін беріп отырды. Мысалға, Сәкен Сейфуллин оның «Қызыл сұңқарлар» драмасы бойынша қойылатын спектакльдің әр дайындығына келіп отырды, әрбір уақ-түйекке дейін түсіндіріп, шұбалаңқы сәттерді шешті және осы туындыны жазу кезінде өзінің түпкі ойын айтып беріп отырған. Жандарбеков Еркебұланнның рөлін ойнады, бұл әрбір дайындыққа келіп жүрген Сейфуллиннің өзінің дәл бейнесі еді! Сондықтан Жандарбеков өзінің қаһарманының кейібір бар жігерімен ойнап, аша білді. Өзінде кәсіби жетік білімі жоқ екенін анық сезген ол 1928 Мәскеу мемлекеттік кинематография институтындағы әртіс бөліміне түсіп, онымен қатар алғашқы қара-ақ кеңестік «Амангелді», «Князь сирен» фильмдеріне түсті.

Үкіметтің астананы ауыстыру шешіміне байланысты 1933 жылы театр Алматы қаласына ауыстырылды. 1934 жылы 13 қаңтарда салтанатты түрде Мұхтар Әуезовтың либреттосы «Айман-Шолпан» сазды спектаклімен ашылды. Онда Иван Коцыктың өңдеуімен халық әндері мен күйлері орындалды.

1934 жылы 7 қарашада сахнада алғаш рет ұлттық опера – «Қыз Жібек» қойылды. Басты рөлде көрнекті Күләш ән айтса, Төлегеннің ролін Қанабек Байсейітов ойнады, ал басты қаскүнем Бекежанның рөлі

Құрманбек Жандарбековке тиесілі болды және ол осы операның режиссері еді. Басты рөлде Күләш Байсейітова ойнаған «Қыз Жібек» операсы үлкен сәттілікпен өтті.

Әдебиеттер:

1. [Тарихи тұлғалар](#). Танымдық - көпшілік басылым. [Мектеп](#) жасындағы оқушылар мен көпшілікке арналған. Құрастырушы: Тоғысбаев Б. Сужикова А. – Алматы. “Алматыкітап баспасы”, 2009
2. Құрманбек Жандарбеков туралы естеліктер. [құраст.](#) [Рахымбай](#) [Сатаев](#) ПГУ им. С. Торайғырова -Алматы: Білім, 2005.-435 б.
3. Құрманбек Жандарбеков туралы естеліктер. Алматы. Білім баспасы, 2005ж 224б

ӘОЖ: 784.85:315.3

МУЗЫКАЛЫҚ БІЛІМ БЕРУДЕ ТӘТТІМБЕТ КҮЙЛЕРІНІҢ ТӘРБИЕЛІК МӘНІ

Бекболат А.С. – ПИК-16-1к тобының студенті
Жанабаева Р.К. – аға оқытушы

Өнерде өзіндік қолтаңбасымен жарқырай көрініп, ол қолтаңбасы ұлттың рухани әлеміне құнарлы арна болып қосылған тұлғалар қай елде де, қай заманда да некен-саяқ...

Тәттімбет ұлттық музыка өнері аспанында жарық жұлдыздай жарқырап өткен сегіз қырлы, бір сырлы талантымен, өнерпаздығымен танылған суреткер – күйші-композитор.

Ол күй құдіретін, домбыра сырын ерекше сезіне біліп, жанымен сүйсінген, күй жанрының табиғи болмысын шынайы ұққан өнер адамы екендігін байқатады. Өйткені, Тәттімбеттің күйлері ұрпақтан-ұрпаққа ауысып, халықтың классикалық музыка қорына жатады.

Қазанғапұлы Тәттімбет – қазақ халқының аспапты музыкасында қоңыр күйлердің дәстүрлерін қалыптастырып, тұтас бір мектептің орнығуына мұрындық болған ұлы күйші.

Ол ән мен күйдің жылжыған жорғасы мен жүйріктері Жанак, Шөже, Кемпірбай, Біржан сал, Жаяу Мұса, Жанай, Орынбай сияқты әнші-ақындармен, Тоқа, Ықылас, Итаяқ, Шашақ сияқты күйшілерімен, Құнанбай, Алшынбай, Ерден, Шыңғыс, Шорманның Мұсасы сияқты ел басыларымен қадірлес-сыйлас болған.

Қазанғапұлы Тәттімбет 1815 жылы Қарағанды облысының Егіндібұлақ ауданына қарасты Дастар тауының етегінде туған. Бұл жер қазіргі Абай атындағы совхоздың №4 Мыржық бөлімшесіне қарасты Қызылжал деп аталатын қыстау. Қызылжал қыстауын Мөшеке деп те атайды. Мөшеке Тәттімбеттің үлкен әкесі.

Тәттімбет небары 45 жас ғұмыр кешіп, 1860 жылы дүние салды. Қазанғапұлы Тәттімбеттің шыққан тегі Орта жүз, Арғын, оның ішінде Мейрамнан тарайды. Шежіре бойынша Мейрамнан Қуандық, Сүйіндік, Бегендік, Шегендік, Шұбартпалы, Қаракесек (Болатқожа) деген аталар өрбіген. Осылардың ішінде Тәттімбет Қаракесегі болып келеді. Тәттімбеттің мінезі байсалды, жеңіл-желпі сөзге көтеріле қоймайтын салмақты кісі болса керек. Мұндай адам бойындағы адамгершілік қасиетті оның көптеген күйлерінен де аңғаруға болады.

Қазанғапұлы Тәттімбеттің туып-өскен ортасы көшпелілердің сан ғасырлық музыкалық мәдениетінің дәстүрі орныққан, арқауы бекіген, әсіресе, күйшіліктің тарихи тек-тамыры үзілмеген, рухани құнарлы аймақ. Бұған кесек-кесек үш-төрт айғақ келтіруге болады. Арқаны Сарыарқа атандырған жатаған ғана сілемді таулар бар. Оның шығысы Қарқаралы, Баян, Қызыларай тауларымен басталса, батысы Ұлытаумен аяқталады. Ортасында Балқантау, Кент, Бұғылы, Тағылы, Қызылтау, Ортау, Ақтау, Желтау, Айыртау, Кішітау, Едігетау деп аталатын бір-біріне етек тиістірген сілемді таулар бар.

Осы сабақтастық үзілместен тарих сахнасына көшпелілерді шығарып, Евразияның ұлы даласына жайылған скиф-сақ/ б.з.д. VІІІ-Ш ғ.ғ. мен б.з. ШІ ғ./ мәдениетіне жалғасады. Одан берідегі таза түркілік мәдениеттің айғақтарын бұл өңірден күні бүгінге дейін көруге болады. Басқасы басқа-ау, скифтердің даналық өрнегі /звериный стиль/ атанған алтын, күміс, жез, қола бұйымдары жасалатын металл өндіру үшін біздің заманымыздан көп бұрын Жезқазған төңірегінен миллион тоннадан астам тотыққан руданың қазылуы біраз жағдайды аңғартса керек [1].

Әрине, адам болған соң, адам қоғамы өркен жайған соң, ол орта өзіндік рухани үрдістерін тудырмай қоймайды. Мұны бір ғана музыкалық мәдениетке қатысты айғақтардан айқын аңғаруға болады. Ең байырғы музыкалық белгілер, биші адамдар бейнесі Ұлытау, Едігетау, Зыңғыртау ішіндегі жартастағы сүлде /гравюра/ суреттерден байқалады. Ал, қобыз, қоңырау сияқты музыкалық аспаптар бейнелегеннен балбал тасты/ Y-ҮП ғ.ғ./ академик Әлкей Марғұлан 1943 жылы осы өңірдегі Жанғабыл өзенінің бойынан тапты [2]. Бұл тас қазір халық музыкалық аспаптарының Алматыдағы республикалық музейінде тұр.

Ән мен күйдің жылжыған жорғасы мен жылмиған жүйріктері Жанак, Шөже, Кемпірбай, Біржан сал, Жаяу Мұса, Жанай, Орынбай сияқты әнші-ақындармен, Тоқа, Ықылас, Итаяқ, Шашақ сияқты күйшілермен

Тәттімбет қадірлес-сыйлас болған. Бұл адамдар Тәттімбет көкірегінен күмбірлеп төгілген әсем күйлердің тұсауын кесіп. Талғампаз сарапшысы болып отырған. Тіптен, Біржан сал сияқты өнердің ұлы тұлғасы:

"Тәттімбет ардакерім Арғын асқан,

Қырық түрлі күй айналған бармағына",- деп сүйсінеді [3]. Тәттімбеттің қолына алғаш домбыра ұстатып күйге баулыған адам Қазанғаптың інісі Әли болған. Ал енді, Тәттімбеттің өкшесін басып, күйшілік өнерін тікелей өнеге тұтқан өнерпаздарды қыдыра шолсақ, әрідегі Тоқа, Дайрабай, Қыздарбектен бастап, одан кейінгі Баубек, Сембек, Әбди қатарлары, берідегі Бегімсал, Әбікен, Аққыз, Манарбек, Мағауия, Әпике сияқты күйші-домбырашылар еске түседі. Міне, Тәттімбет бойындағы тегеурінді өнерді өміршең еткен рухани сабақтастың арғы-бергі жай-жапсары осындай.

Осы орайда, Тәттімбеттің дүние салған уақытын 1862-1863 жылдар деп жазылып жүрген деректің жансақ екендігі жөнінде тоқтала кеткен жөн. Қазақ КСР Орталық Мемлекеттік архивінде Тәттімбет ғұмыр кешкен ортаның сол кездегі дау-дамайы туралы бір дерек бар. Жапсар жатқан Балқантаудың Шаншары мен Баянауылдың Қаржасының арасында Үшқатын деп аталатын қорыққа таласқан үлкен дау болған.

Бұл дау-дамай кәдуілгідей ұшығып, оны 1854-1861 жылдардың арасында Батыс-Сібір генерал-губернаторы Горчаков пен Фон Фридрихс қадағалып отырған. Осы оқиғаға байланысты жүргізілген іс қағаздарының бірінде 1860 жылдың 6 маусымында жазылған мынандай хабарлама бар: "Қарқаралы округтік приказы 1 маусымдағы № 2095 жолданған қатынастағы Үшқатын қорығы туралы № 1581 іске байланысты сұрауға Нұрбике-Шаншардың бұрынғы болысы, іске қатысы бар жүзбасы Қазанғапов Тәттімбеттің қайтыс болғанын хабарлайды" [4].

Дәл осы іс қағаздың 474 бетінде "Қазанғаповтың қайтыс болуына байланысты сұрақ жүргізілмейді" деп жазылған. Тәттімбеттің қайтыс болғаны жөнінде Батыс Сібір генерал-губернаторлығына Қарқаралы приказынан 1860 жылдың 1 маусымында ресми түрде №2095 қатынас қағаз да жолданған. Міне, мұндай нақтылы айғақ-деректерден кейін Қазанғапұлы Тәттімбеттің 1860 жылы дүние салғаны күмән келтірмесе керек.

Бұл деректерді ел ішіндегі кәрі құлақ қарттардың әңгімесі де орнықтыра түседі. Тәттімбет денсаулығына байланысты, өлерінен алты жыл бұрын болыстықтан өз еркімен босаса керек. Мұны архив деректері де растайды [5]. 1859-1861 жылдары Қарқаралы округі бойынша жүргізілген мал санағының мәліметіне Нұрбике-Шаншар елінің болысы ретінде Қойсоймасов Баймұрын қол қояды [6].

Қазанғапұлы Тәттімбеттің шыққан тегі Орта жүз, Арғын, оның ішінде Мейрамнан тарайды. Шежіре бойынша Мейрамнан Қуандық, Сүйіндік, Бөгендік, Шегендік, Шұбыртбалы, Қаракесек /Болатқожа/ деген аталар өрбіген. Осылардың ішінде Тәттімбет Қаркесегі болып келеді. Тәттімбеттің шыққан тегін, ата жұртын, өскен ортасын жан-жақты білу үшін шежірені одан әрі тарата түскен жөн. Ол үшін даланың ауызша тарихнамасына /ДАТ/ сүйене отырып, Тәттімбеттің аталарын қуалай таратып көрейік.

Қаракесектен Ақша, Түйте, Қамбар туады. Ақшадан Бошан жалғыз туыпты. Бошаннан Әнет, Таз, Байбөрі, Машай, Манат, Жалықбас туады. Осылардың ішіндегі Таздан Найманбай, Бұлбұл, Бейімбет, Керней, Сәлім, Кәрсон, Құяс, Тағай деген аталар тарайды. Бұлардың ішінде Бұлбұлдың Дана-кемпір, Құбакемпір, Қаракемпір деген үш әйелі болған. Дана-кемпір бала көтермеген соң өзінің үстіне қыздай екі әйел алдыртып, олардан туған балаларды бауырына салған.

Оны жұрт бұл қылығына сүйсініп "Дана-кемпір" атап кетсе керек. Құбакемпірден Күшік, Алдияр, Шаншар, Үсен, Құдайберді деген балалар туса, Қаракемпірден, Тайлыберді, Қожамжар, Ағым, Сағым, Кетік, Кенже деген балалар туған. Құбакемпірден туған Шаншардан қазақ халқына аты мәлім Келдібек би, Қаздауысты Қазыбек би, Бекболат би, Алшымбай би, әнші-ақын Мәди, күйші Тәттімбет сияқты әйгілі ұрпақ тараған.

"Өнердің бәрін де үйрену қажет,, – деседі халық. Ешбір мектебі жоқ кездерде де халық таланттары жасөспірімдерді өнерге баулып, үйрете білген. Міне, сол өнерге қабілеті бар адамның оны үнемі дамытып отыруға ұмтылары хақ. Тәттімбет те сол бала кезінің өзінде-ақ музыка әлемінің сұлулығына ұмтылған жан. Тәттімбет Қазанғапұлының шығарған 40-тан асқан күйлері «Сарыөзен», «Шайып қалды», «Қосбасар», «Сылқылдақ», «Жетім қыз», «Былқылдақ», «Сарыжайлау», «Азамат», «Бозайғыр», «Азына » т.б. қазақ мәдениетінің бір үлкен бөлшегі. Сондықтан да ол халық жүрегіне берік орнап, сұлулықтың, ізгі дүниенің бір мұрасы болып қалады.

Сонымен, өнерде өзіндік қолтаңбасымен көрініп, ол қолтаңбасы ұлттың рухани әлеміндегі тұлғалар қай елде де, қай заманда да баршылық. Соның бірі – Қазанғапұлы Тәттімбет – қазақ халқының аспапты музыкасында қоңыр күйлердің дәстүрін қалыптастырып, тұтас бір мектептің орнығуына мұрындық болған ұлы күйші.

Аспаптық музыканың эстетикалық тәрбиелеу рөлі оның мәнімен өзіндік атқаратын қызметімен анықталады. Себебі, аспаптық музыкада көркем бір образ бере отырып, оқушыларға оны танып білуіне, рухани болмысына септігін тигізеді.

Бұл эстетикалық тәрбиенің ішінде өте кең, сан қырлы ұғымды қамти отыра, оқушыларға аспапты музыканың әрбір халықтың мәдени және рухани мұрасына дұрыс көзқарасты қалыптастыру, оларды мектепке пайдаға жаратудың жолдарын көрсету маңызды мәнге ие болып отыр.

Мұның бәрі, әлбетте, музыка мұғалімдерінің іскерлігінің нәтижесінде жүзеге асады.

Осы орайда, академик Б.В.Асафьев былай деп атап көрсетеді: "педагог-музыкант өзінің күнделікті жұмысында аспапты орындаушы ретінде, хордың жетекшісі ретінде, музыкалық әдебиетті жақсы білетін, әрі оны еркін меңгерген музыка тарихшысы ретінде өзін көрсете білуі тиіс" [7].

Академик Ахмет Жұбанов "Ен далада күн кешкен елдің аузынан шыққан "күй" деген сөздің аспаптық музыкаға тән атау екені, оның түп-тамыры одан да арғы замандарда жатқаны он төртінші ғасырдан бері белгілі. Олардағы музыкалық тілдің тереңдігі, асқан шеберлікті керек ететін ойнау әдіс-амалының молдығы, аңыз хикаяларды суреттеуге программалық жүйесі Қазақстан жерінде аспаптық музыка мәдениеті аса жоғары дәрежеде ертеде-ақ дамығаннан бірден-бір айғақ.

Халқымыздың музыкалық қазынасында сары алтындай сандалкер күйлер жүздеп саналады. Санын сөз етсеңіз де, сапасын сөз етсеңіз де, екі шектен естілгеннен күй, мақтануға тұрарлық қымбат дүниеміз" [8].

Күй өнері – қазақ музыка мәдениетінің ең жетекші жанры. Қазақ халқының шытырман, тайғақ кешулі тарихи тағдырының ең басты куәгері, ұлттық ары мен намысын бойына сіңірген кемел өнер.

Тәттімбеттің ғажайып күйлері көзінің тірісінде-ақ Қазақстанның байтақ даласына жайылып үлгірген. "Оның күйлері тек өзінің туып-өскен өрісінде емес, алыстағы Алатаудың бөктерінде, Тарбағатайдың қойнауларында, Ертіс бойына да жайылған.

Ұлы күйшіні көзінің тірісінде-ақ ұстаз тұтып, ол салған дәстүрдің өрісін ұзартуға Тоқа, Ықылас, Дайрабай, Қыздарбек сияқты шәкірттері жарыса үлес қосты. Осынау тегеурінді екпін ұлттың музыкалық мәдениетінің арнасын кеңейтіп, кешеден бүгінге, бүгіннен болашаққа қарай қарқара тартып бара жатқан сияқты Кешегі Баубек, Әбди, Сүгір, Әбікен, Жапас, Манарбек, Аққыз, бүгінгі Тілендиев Нұрғиса, Күмісбеков Кенжебек, Әбенова Әпике, Хамзин Мағауия, Әсемқұлов Талас, Тұрысбеков Секен ұлы бабасының күйшілік өнегесін тәу етіп өскен ұрпақтары.

Тәттімбет күйлері бұл күнде тек Қазақстан емес, алыс-жақын елдердің жер-жеріне, озса, дүние жүзіне де тарады. Құрманғазы атындағы халық аспаптары оркестрі, пластинкалар арқылы Тәттімбет күйлері Еуропа, Азияның бәріне де белгілі болды.

Тәттімбет мұрасы халқының кісілікті болмыс-бітімін, арман-аңсарын бейнелеген асыл өнер ретінде мәңгі жасай береді.

Әдебиеттер:

1. Затаевич, А.В. 500 казахских песен и кюев. – А., 1931
2. Жұбанов А. Ғасырлар пернесі. – А., 1975
3. Айтыс. Үш томдық, 1 том. – А., 1965-1966
4. Каз КСР. ОМА. 371-қор, 1-тізім, 2695-іс.
5. ООМА, 3-қор, 3-тізім, 3902-іс
6. Каз КСР ОМА. 345-қор, 2-тізім, 101-іс, 65-бет
7. Әзиев Ә. Қазыналы Сарыарқа. – А., 1978
8. Пазухин В.А. Металлургия в Киргизской степени. – М., 1926

ӘОЖ:784.85:315.3

А.ЖҰБАНОВТЫҢ ШЫҒАРМАШЫЛЫҒЫ

Бекболат А.С. – ПИК-16-1к тобының студенті
Ағабекова С.С. – аға оқытушы

Елдің атын қашанда ер асқақтады ғой, ұлт тарихының талай сырларын қойнауына бүккен Ақтөбе жері таланттыларға кенде емес. Осынау өлке атамекені саналатын Жұбановтар әулеті қазақтың ғылымы мен өнерінің биік бір белесі, қол жетпес асуы десек, еш қателеспейміз. Оның басында тіл білімі бойынша Құдайберген Жұбанов, музыка саласында Ахмет Жұбанов тұр. Құдайбергеннен тараған ұрпақ Ақырап Жұбанов – сезімін қыл қаламмен өрнектеген дарынды суретші, Есет, Асқар Жұбановтар – әке жолын қуған талантты лингвистер, Ахмет Жұбановтың қызы Ғазиза Жұбанованың есімі қазақ музыкатану өнерінде ерекше аталады, ұлы Болат Жұбанов – есімі шет елдерге мәлім химия ғылымдарының докторы, академик. Бұл аталған жандар – Ақтөбе топырағынан өніп шығып, облысымыздың атын иісі қазаққа танытқан тағылымы мол тұлғалар. Ол кездегі сондай жаппай аңсарымызды аударатын жайсаңдарымыздың бірі Ахмет Қуанұлы Жұбанов еді. Көзқарақты қазақтың қай-қайсысы да ғалым десе – Қаныш Сәтбаевты, әдебиет десе – Мұхтар Әуезовті, батырлық десе – Бауыржан Момышұлын еске алатын. Ал саз өнері дегенде көз алдына төбесіндегі туырылып тұрған тұнық ауада әуелей самғап жүрген әдемі әуенді қармап алғысы келгендей, салалы саусақтарының арасындағы ақ сүйір сикыр таяқшасын ойнақшыта сермелеп, көк бурыл бұйра шашы желді күнгі толқындай дудырап Ахаң, Ахмет Жұбанов, тура қалатын. Ол лекция оқиды, дирижерлік етеді дейтін жерге тайлы-таяғымыз қалмай тегіс ағылатынбыз. Ахмет Жұбанов тек қазақ музыкалық фольклорын ғана емес, өзінің ең бірінші музыкалық-теориялық еңбегі «Музыка әліппесін» жаза бастаған еді. Техникумда А. Жұбанов қазақ музыкасы тарихындағы бірінші ғылыми шаңырақ – халық музыкасын үйрету кабинетін,

халық аспаптарын жетілдіруші музыкалық шеберханасын ашады, музыкалық-драмалық театрдың 11 домбрасы-студентінен құралған ансамбльді ұйымдастырады. Осы ансамбльдің Құрманғазы атындағы қазақтың мемлекеттік халық аспаптар оркестрін құруда негізгі творчестволық ұйытқы болғаны бәрімізге аян. Дәстүрлі қазақ музыкасының Европаның, орыстың музыка мәдениетімен жақындасуының өзара ықпалдасуының басы осылай басталған еді. Соның нәтижесі – Қазақстанның қазіргі музыка өнері. А.Жұбанов өзінің шығармашылық дарындылығы, кемел білімі, ғажайып ұйымдастырушылық қабілеті арқылы қазақ музыка мәдениетіне өшпес із қалдырған дарын иесі.

Жұбанов Ахмет (1906-1968) – қазақ музыкасын зерттеуші көрнекті ғалым, әйгілі композитор, дирижер. Қазақстанның халық артисі (1944), өнертану ғылымының докторы (1943), профессор (1948). Талым өскен жері Алматы қаласы. Жас кезінде ауылдасы Талым күйшіден, ауыл мұғалімі Қ.Ашғалиевтен, әкесі Қуаннан, ағасы Құдайбергеннен тәлім алып, музыка өнеріне ден қояды. Темірде орыс халық аспаптар әуесқойлары оркестріне жетекшілік ететін (П.Черняктан сольфеджио, скрипка, музыка теориясы бойынша) сабақ алады. 1929 жылы Ленинградтың (Петербург) М.И. Глинка консерваторияда (профессор Ф.А. Ниманның гобой класы бойынша, кейіннен музыка тарихы мен теориясы факультетінде) оқыған.

Композитор ретінде қазақтың музыкалық мәдениетіне өзіндік мелодиялық өрнек қосқан ондаған ән мен күйдің, романстар мен хорлардың, аспаптық симфониялық және вокальдық шығармалардың көрнектілері Л.Хамидимен бірлесіп жазған «Абай» (1944) және «Төлеген Тоқтаров» (1947) опералары, қызы Ғ.Жұбанова аяқтаған «Құрманғазы» (1970) операсы.

Ахмет Қуанұлы Жұбанов қазақтың музыкалық мәдениетін зерттеп тануда, жорып түсіндіруде және жүйелеп насихаттауда жаңа сапалы биіктен көрініп, кезеңдік мәні бар қажыр қайрат көрсеткен тұлға. Өз кезіндегі музыкалық білім сатыларының бәрінен өткен кемел білім иесі, оған қоса өңірі тал бойына ғажайып қабілет пен ұлтжандық сезімін дарытқан А.Қ.Жұбанов 1933 жылы Алматы музыкалық драма училищесіне ұстаздық қызметке келеді. Осы кезден бастап өмірінің соңғы күндеріне дейін ол қазақтың музыкалық мәдениеті деген жалпылама ұғымды ұлт болмысындағы нақты категориялық мәні бар рухани құбылысқа айналдыру үшін тыным таппастан жойдасыз еңбек етті. Бұл ретте, Ахмет Қуанұлы адам қабілетінің қандай құдыретті болатынын нақтылы да, нәтижелі істерімен көрсете алды. Алғашқы музыкалық әліппе, қазақ музыкасын зерттейтін ғылыми кабинет, музыкалық сынақ шеберханасы, Ғылым академиясындағы өнертану секторы, М.О.Әуезов атындағы Әдебиет пен өнер институтының музыка бөлімі, Қазақтың халық аспаптары оркестрі, Қазақтың мемлекеттік филармониясы, Қазақ консерваториясы, ондағы халық аспаптары кафедрасы, Қазақтың музыкалық театры, қазақ музыкасы туралы оқу құралдары, міне осының бәрінің ұйытқысы А.Қ.Жұбанов болды. Мұның сыртында дирижерлік, ұстаздық, ғылыми зерттеушілік, қоғамдық, әсіресе шығармашылық жұмыстарының өзі сала болып, құнарлы арналарға ұласады.

А.Қ.Жұбановтың мұрындық болуымен қыркыншы жылдары ұйымдастырылған ғылыми экспедиция сексенінші жылдарға дейін Қазақстанның түкпір-түкпірінен 10 мыңдай ән-күй нұсқаларын жинаған. Қазақтың кәсіпқой халық композиторларының өмір дерегін жинастырып, шығармаларын нотаға түсіріп, одан соң кәнігі әнші, күйшілерге үйрету арқылы халықтың рухани игілігіне айналдыруда теңдесіз еңбекқорлық пен ісерліктің үлгісін Ахмет Қуанұлының өзі көрсетіп отырды.

А.Қ.Жұбановтың ғалым, педагог, композитор, орындаушы және ұйымдастырушы ретінде қазақтың музыкалық мәдениетіне сіңірген еңбегі ұлттың мәдени рухани шежіресіндегі ең көрнекті белестердің бірі болып қалады. А.Жұбановтың қазақ мәдениетіне қосқан үлесі ұшан-теңіз. 1933 жылдың ақпанынан басталған еңбек жолы қазақ өнері мен мәдениетінің қалыптасуы, дамуы және өркендеуі жолында алтын әріптермен жазылған жемісті беттеріне айналды. Бұл кезең жаңадан қаулап пайда бола бастаған оқу, мәдени-өнер ордаларының құрылуы мен кәсіби ұжымдардың қалыптасуы кезеңі болатын. Бүгінгі таңда құрылғанына 70, 60 жыл толған республикалық деңгейдегі: Құрманғазы атындағы мемлекеттік академиялық ұлттық аспаптар оркестрі, Жамбыл атындағы филармония, Құрманғазы атындағы мемлекеттік консерватория және сол оқу орнындағы қазақтың халық аспаптар кафедрасы, Ұлттық ғылым академиясы, М.Әуезов атындағы Әдебиет және өнер институты құрамындағы Өнертану секторы қазақ мәдениетінің ірі қайыреткері Ахмет Қуанұлы Жұбановтың тікелей араласуымен және жетекшілік етуімен өмірге жолдама алған ұжымдар.

Құрманғазы атындағы ұлт аспаптар оркестрінің негізін қалап, көркемдік жетекшісі және бас дирижері болған А.Жұбанов дала салтында бұрын болмаған ұжымдық орындаушылық дәстүрінің негізін қалады. Алғашында саусақпен санарлық қана өзіндік орындаушылық мәнерлері бар жеке домбырашылардан жиналған ансамбль аз уақыт аралығында халық ілтипатына бөленді. Бұл еңбекке орынды баға берген Ғ.Мүсірепов: «Зерттеу жұмысымен айналысуға мүмкіндік берерліктей болмашы ғана жағдайлар жасалғаннан кейін бірер жыл өтпей-ақ, күлден көтерілген Феникс сияқтанып қазақтың ұлт аспаптар оркестрі пайда болды. Мен Ахмет Қуанұлының көп дауысты ұлттық оркестрді құруы – аса елеулі, сонымен қатар тарихи еңбек деп санаймын... Ұлт оркестрінің кіндік атасы – Ақаң.» - дейді (А.Жұбанов «Ғасырлар пернесі» 6 б.). Қазақ өнері мен мәдениетінің зор жетістігі болған Құрманғазы оркестрі 1936 жылғы алғашқы декададан бастап ұлттық мақтанышымызға айналды.

Қазақ халық аспаптары оркестрі- А.Жұбановтың шығармашылық қызметінің аса елеулі, қайталанбас тұстарының бірі. Оның көп дауысты ұлттық оркестр құруы – XX ғасырдағы қазақ музыка мәдениеті деген ұғымды нақты категориялық мәні бар рухани құбылысқа айналдырды. Ахмет Қуанұлы

оркестр репертуарын қалыптастыру, музыканттардың кәсіби деңгейін жетілдіру бағытында да аянбай еңбек етті.

Әдебиеттер:

1. Борис Ерзакович Әйгілі адамдар.- Алматы : - Өнер 2008.
2. Сүлейменова. Р. Музыка пәнін оқыту әдістемесі, оқу-әдістемелік құрал
3. Р. Сүлейменова, Г. Жұмалиева. –Астана: Фолиант, 2008.
4. Жұбанова, Ғ Шығармалар –Алматы: Құс жолы, 2008.
5. Жұбанова, Ахмет. Ғасырлар пернесі. –Алматы: Дайк-Пресс, 2002.
6. Ахметова, М. Өн өнері және уақыт –Алматы: Өнер, 1993.

ӘӨЖ 398.5: 351 855.6

ҚАЗАҚ ХАЛҚЫНЫҢ ЖЕТІ ҚАЗЫНАСЫНЫҢ МАҢЫЗДЫЛЫҒЫ

Бекбулатов А. -ПИК- 18-10к тобының студенті
Кунжигитова Г. -аға оқытушы

Әр ұлтта, әр елде өзі үшін қымбат, сыйлы жеті қазына бар. Сол сияқты атадан-балаға өсиеттеп келе жатқан қазақ халқының жеті қазынасы. Жеті қазына-қазақтың дәстүрлі дүниетанымындағы философиялық түсініктердің бірі. Оның ең танымал екі нұсқасы бар екендігін білеміз.

1-нұсқасы: 1) Ер жігіт; 2) Сұлу жар; 3) Ілім-білім; 4) Жүйрік ат; 5) Құмай тазы; 6) Қыраң бүркіт; 7) Түзу мылтық;

2-нұсқа: 1) Жүйрік ат; 2) Алғыр бүркіт; 3) Қаққыр тазы; 4) Алмас кездік; 5) Қандыауыз қақпан; 6) Берен мылтық; 7) Майланғыш ау немесе қыл тұзақ;

Қазына саналған жеті затты жіктеп, талдап көрейік. Дінтанушы Омар Жәлелұлы «ер жігіт еліне олжа салады» деген мақалға сүйене отырып, дәл сондай жігіттер халықтың қазынасы дейді. Қазақ халқы үшін сұлу жар тек ер жігіттің сүйеніші ғана емес, ұрпағын жалғастырып, отау түтінің түзу шығарушы. Ілім-білім бұл өмірде нық қадам басып, ұрпағымызға көрген-білгендерімізді жеткізуімізге, дұрыс тәрбие беруімізге керек дүние. Жүйрік ат сонау ата-бабамыз хандық құра бастағаннан, қазақ-қазақ болып қалыптасуына өз септігін тигізген. Ер үшін ел қорғауда көлігі, аңға шығарда серігі. Құмай тазы саятшылдық көркі. Бірақ, ит бойында қазақ ұнатқан 2 қасиет бар: адалдық пен қанағатшылдық. Ит иесіне адал және не берсенде қанағатшыл. Қыраң бүркіт маңғаз, таза келеді. Қазақтың кей бір мінезі сияқты. Мылтық болса бес қарудың бірі, садақтың «баласы». Ел қорғанына қажет құрал.

Шығарманы дүниеге алып келерден бұрын, ең бірінші және ең күрделі жұмыстардың бірі саналатын композициялық құрамды шешіп, әр дененің өзіндік орнын белгілеп, денелерді дұрыс орналастыра білу. «Композиция»-шығармашылық үдерісінің өте маңызды саласының бірі. Адам күнделікті өмірінде композицияның неше бір түрлерімен кездеседі. Композиция (лат. compositio - құрастыру, шығарма) деген мағына береді. Композицияның екі мағынасы бар: шығарманы жасау кезіндегі шығармашылық үдерісінің белгісі және көркемдік санасы жоғары шығарма. Алғашында бұл термен едәуір кең мағыналы болған: Рим қоғамында екі жақтың татуласып, цирк алаңында палуандардың қарсыластарын білдіретін. Қандай болғанымен бұл сөздің мағынасы екі жақтың, екі бөліктің бір тұтастық үйлесімділігін тұтастыққа айналдырады. Қазіргі таңда композиция көркем өнер шығармашылығының құрылысы туралы теория. Композицияда көркемдік әдістер арқылы көркемдік шығармаларды жинақтап, топтастырып үйлесімділік топтастыққа айналдырады. Кез келген құрылысты, кез келген зат бұйымдарды, кез келген структураны композицияға жатқызуға болмайды, тек қана «сұлулық заңы» арқылы жасалғандарды композиция дейді. Әрбір көркемдік шығармада композицияның мазмұнымен, қойылған мақсатымен, пішіндік шешіммен, түрлі материалдық тәсілімен байланысты ерекшеліктері болады. Бірақ композицияның көркемдік шығармашылық ретінде өзіне тән жалпы заңдылықтары мен ережелері бірдей.

Көркемдік шығармада композицияның үш түрі болады: жазықтық, көлемдік және тереңдік-кеңістік. Жазықтық композицияға заттардың көркем безендіруінің келесі түрлері жатады: мата, кілем, дастархан, орамдар, кенеп, қағаз, әйнек, қабырғаларда орындалған сыршылай және графикалық шығарма. Жазықтық композицияның ерекшелігі-бейне бір жазықтықта екі өлшем (ұзындық және биіктік) арқылы тұрғызылады. Суретшілер графика және сыршырайда заңдылықтар мен әдістер арқылы екі өлшемдік жазықтықта көрерменге үш өлшемдік көлем көрсете алады. Көлемдік композиция-ол түрлі нүктеден қабылдап және қабылдауға болатын тұйықты үш өлшемдік пішін. Бұл шығармалары жасаған кезеңдерінде өте маңызды болып саналатын көрнекті шынайы көлем, түрлі өлшемдік шешімдер, кескін мен материал, түрлі көріністер т.б. бұларға жататын мүсін қолданбалы өнер киім, бізді қоршаған ортадағы көлемдік заттар мен бұйымдар және саулет түрлері. Тереңдік кеңістік композицияның ерекшелігі-көрермен пішіндермен элементтердің қарым-қатынастарын қозғалыс арқылы, кеңістіктің түрлеріне көз тастап қабылдайды. Бұл композицияның түрлеріне сәулеттік ансамбльдер, саябақ және скверлер, көшелердің жобалауы жатады.

«Қазақ халқының жеті қазынасы» шығармашылық туындыны сипаттап көрелік. Алтай мен Алатау арасындағы кең байтақ ұлаң-ғайыр ата-бабамыз мұра етіп қалдырған ұлы даламызда көшпелі қазақ елінің

ертедегі тұрмыстық көрінісі. Тау етегінде жайлаған ауылдағы бір отбасын, жеті қазынаны суреттесипаттап тұр. Саятшылыққа аттанғалы тұрған ер жігіттің қаруы оқтаулы, жүйрік аты ауыздықталып аттануға дайын. Сүйеніш болған асыл жары жолға шығарып салып, аман-есен оралуын тілеуде. Киіз үй алдында отырған қария ілім-білім, даналық белгісі. Ер жігітке батасын беріп, олжалы оралатынына сенімді. Тазы ит иіс сезгіштік арқасында бір жануар ізіне түсіп, иесінің атқа қонып аңшылықты бастауын тағатсыз күтуде. Жігіт қолындағы қыраң бүркіт өз белгісін күтіп тұрғандай. Осы көрініс арқылы біз жеті қазынаны көз алдымызға елестете аламыз.

Шығармашылық картинаға мән беріп тұрған кең байтақ дала мен ата қоныс киіз үй. Ұлаңғайыр жер ана қасиетті туған жердің тау-тасы, топырағы, талға біткен жапырағы қазақ халқының байлығы. Талай жауға қарсы тұрған батырлар жер ана топырағынан өздеріне қуат алған. Жер бетінде жайқалып өсіп тұрған жасыл шөп- мәңгілік өмір белгісі. Яғни, Қазақстан мәңгілік өмірге нық қадам басуда. Жайлауда құрылған киіз үй арқылы біз ата-бабамыз көшпелі халық болғандығын көреміз. Тарихымыздағы ең бірінші сәулеттік құрылыс. Киіз үйдің іші қыста жылы, жазда салқын. Киіз үй жер сілкінісінде де ыңғайлы, өйткені ол оңайлықпен бұзылмайды. Артқы планда көкке ұмтылған асқар тау. Тау табиғатта өзен-бұлақтарымен етегіндегі жайылымдарды көгалдандырып, мал жайылымына ыңғайлы жағдай жасайды. Сол сияқты асқар тау-ол қазақ халқының қалыптасу тарихы, қазақ ұлтының абыройы. «Тарихты білмей, болашақты болжау қиын» деген Н.Ә. Назарбаев. Бұлттар жер шарының барлық жерінде. Олар өздері қалаған бағытта жүзе алады және оларды барлық адамзат баласы көре алады. Бұлт сияқты қазақ мәдениетімен өнерін бүкіл жер бетіндегі ұлттар мен халықтар таныса, нұр үстіне нұр болар еді. Ежелгі түркі тілінде «көк» сөзі аспан деген ұғымды білдіреді. Қазақ халқының мемлекеттілікке ұмтылған ниет тілегінің тазалығын, асқақтығын білдіреді.

Қазақ халқының Жеті қазынаны-жеті ырыс деп атауының да мәні осында. «Жеті ырысқа» мыналарды жатқызады:

1) адамның ақылы,ой-санасы. Өйткені, адамзат ақылы арқылы хайуанаттар дүниесінен бөлініп ерекшеленеді, әрі дүниенің қожасы болды;2) денсаулық, яғни дененің саулығы;3) ақ жаулық, яғни үйдегі әйел адам-ердің жары, балалардың анасы. Халқымыз ежелден «Бас екеу болмай, мал екеу болмайды» деп, әйелді тіршілік иесі, адам өмірін жалғастырушы деп қастерлеген;4) бала. Бала-адам өмірінің жалғасы, қуанышы;5) көңіл. Көңіл мен пейіл кең болса, ынтымақ пен береке орнайды; 6) жер. «Жерсіз-ел тұл, ерсіз-жер тұ»;7) ит. Ол әуел бастан-ақ адамға сенімді серік болған.

Ал, ислам аңызы бойынша, Жеті қазынаға мыналар жатқызылады:1) Қыдыр (қызыр). Ол өзі ұнатқан адамдарына ғана дариды. Қыдыр дарыған адам байлыққа кенеледі деген түсінік бар;2) бақ. Ерекше жаратылған құдірет иесі. Бақ дарымайды, қонады. Бақ қонған адам ел мен жерге қожалық етеді; 3) ақыл. Ақыл- байлық пен бақыттың тірегі;4) денсаулық. Деніңізде саулық болмаса, өміріңізде сән де, мән де болмайды делінеді;5) ақ жаулық. Дін аңыздары бойынша, Алла адамды топырақтан жаратып, жан берген соң, адам ұрпағын тарату үшін оның сол жақ қабырғасының біреуінен Хауа Ананы жаратқан;6) тұз. Тұз - Алланың адамдар мен жан-жануарларға берген несібесі, таусылмайтын кені;7) ит. Адам мен Хауа Ананың алғашқы серігі, қорғаушысы. Осы айтылған ислам аңызындағы Жеті қазына Алланың кереметімен ғана болып отырады. Мұндағы мақсат-«Барлық іс Алланың ұйғарымында, құдайсыз қурай сынбайды» дегенді білдіреді.

Жеті қазына ұғымы басқа халықтарда да кездеседі. Мысалы, грек аңыз-әңгімелерінде Жеті қазына басқаша кездеседі:1) көк аспан. Ол әлем сырын өз шеңберінде сыйғызып, солардың өзіндік қалпын сақтайды;2) Күн. Ол әлемдегі тіршілікті басқарады. Барлық зат- Күннің шуағынан нәр алады;3) Ай. Түнгі тіршілік нәрі. Ай табиғатты түн тұңғығында тербеп, нұрландырады;4) от. От-Күннің жердегі сүлдесі. Отты пайдалану арқылы адамдар дүниенің төрт бұрышына тарады;5) су. Сусыз тіршілік жоқ. Су-жерге қуат, өсімдік әлеміне, жан-жануарға нәр, көрік береді;6) Жер. Жер-тіршілік анасы. Жан-жануарлар мен өсімдік әлеміне көрік, келбет, түр-тұрпат береді;7) ит. Ит-Адам мен Хауа Ананың пейіштен қуылып, жерге түскендегі алғашқы серігі, досы әрі қорғаушысы. Сол себепті Жеті қазынаның бірі саналады.

Шығармашылық картина өлшемі 50x70см; акварель бояуы техникасында жазылған. Осы шығармада мен қазақтың жеті қазынасының маңыздылығын кескіндеме саласында көрсеткім келді. Кескіндеме дегеніміз бейнелеу өнерінің бір саласы, белгілі бір заттың бетіне бояу арқылы салынатын көркем шығармалар атауы.Кескіндеме заттың сыр-сипатын, нәрсе мен кеңістіктің қарым-қатынасын, сәуле мен көлеңкенің құлпырымын үндестіре бейнелейтін көркемдік және танымдық қуатымен ерекшеленеді. Кескіндеме туындылары жеке бір тұлғаны, дара көріністі бейнелеп қана қоймай, күрделі сюжетке, сабақты оқиғаларға құрылған шытырман соқтығыстарды да бейнелеп, олардың мәнін ашады. Бояу-түс бергіш пигменттерден және байланыстырғыш ерітіндіден тұратын қоспа. Акварельдік бояу-«Акварель» деген атау латынның «аqua» су деген сөзінен шыққан. Акварель техникасының майлы бояулы живописінен айырмашылығы ол, біріншіден сумен жазылатын болғандықтан, екіншіден, бір бояудың үстінен екінші бір бояу түскенде екі бояу түрі қосылып, кір бояу түріне айналып кетеді. Ақ- қайырымдылық пен пәктіктің түсі. Ортаңғы планда бейнеленген ақсақал ғұмыр бойы халыққа қайырымдылығы арқылы таңылып, кездестірген жас ұрпаққа пәк болып көрінеді. Сары түс- жеңілдік пен қуанышты, сабырсыздықты, нұр сәулені, қуаныштың, күн шапағатының нышаны. Жасыл түс -еркіндікке деген жігерлікті, табандылықты, мақсаткерлікті білдіреді. Қызғылт көк түс- руханилық, сырлы және де ауқаттылықты білдіреді. Алдыңғы

панда жас отау иесі ержігіт пен оның жары. Ержігіт киімінің түсі қызғылт көк. Қоңыр түс - топырақтың және ағаш тақтаның реңі. Төзімділік және сенімділік береді.

Қазақ халқы тарихында қаншама ауыр шайқастармен азаптарға мойымай ата-бабамыз арман еткен тәуелсіз мемлекетке төзімділік арқасында қол жеткізді.

Қорытындылай келгенде, салт-сана, дәстүр-дәулет, ғұрып-ғұмыр дейотырып, бейнелеу өнерінің кескіндеме жолында акварель техникасын қолдану арқылы, қазақ халқының жеті қазынасының маңыздылығын корсеткім келді.



Әдебиеттер:

1. М. Мұқашев, А. Сейтімұмов, Н. Хамзин Бейнелеу өнерін оқыту әдістемесі Алматы, 2009
2. Молдағалиев Ж. Қыран дала. Өлендер мен поэмалар Алматы, 1990.
3. Т. С. Буркитбаев Т. С., Кунжигитива Г. Б., Тен В. Г. Цветеведения Шымкент, 2015
4. Мизанбаев Р. Живопись Алматы, 2005
5. Кенжеахметұлы С. Жеті қазына Алматы, 2002
6. Уалиев Б. М. Композиция Тараз, 2013

ӘОЖ 347.782

КЕСКІНДЕМЕ ӨНЕРІ – БЕЙНЕЛЕУ ӨНЕРІНІҢ ЕҢ ТОЛЫСҚАН ТҮРІ

**Бекбулатов А.А., Ерболғанқызы А.Е., -ПИК-18-10к тобының студенттері
Ибраимова П.Т.- магистр, аға оқытушы**

Қазіргі таңдағы еліміздегі білім жүйесінде шешілмеген мәселелер жетерлік. Осы мәселелерді шешуді сонау мектеп табалдырығынан бастауымыз қажет. Өйткені білімнің іргетасы жалпы білім беретін мектептерде қаланатындығы белгілі. Білім баспалдақтарын нық қадаммен басып өткен оқушы ғана үлкен жетістіктерге жетеді. Біз оқушылардың қай пәнге қызығушылығы басым болатын болса сол пәнге икемдей отыруымыз керек. Өзінің қызыққан пәнін мектеп деңгейінде толықтай меңгеріп шыққан оқушы, ертеңгі ЖОО–на түскенде қиыншылықтарға тап бола бермесі анық. Дегенмен ол қандай білім саласы? Осы сұраққа көбірек көңіл бөлуіміз және олардың ара жігін ажырата білу бүгінгі күндегі басты мәселелердің бір. Ол техникалық па әлде гуманитарлық па, жоқ әлде мәдениет, өнер, спорт салалары ма? Ал, біздің сөз еткелі отырған ғылымымыз бейнелеу өнері болып отыр. Ол мектеп оқушыларының көркемдік ой-өрісі кең, қиялы ұшқыр, санасы сергек, сезімтал болып өсуінде зор септігін тигізеді. Осы аталған қасиеттері жоғары оқушының кез келген мамандыққа бейімделіп кетері анық. Сондықтан да бейнелеу өнерінің түрлерін жеке-жеке зерттеп оны ғылыми тұрғыда дәлелдеп, жаңа әдіс тәсілдерін қарастырып оқушыларға оқыта білу бүгінгі күннің өзекті мәселелерінің бірі болып отыр.

Бейнелеу өнері көлемді де ауқымды ғылым саласы болып табылады. Біздің қарастырып отырғанмыз бейнелеу өнерінің ең түстік дүниелерге бай және ең жоғары баспалдағы болып табылатын кескіндеме өнері. Кескіндеме өнері – бейнелеу өнерінің ең толыққан түрі. Онда көптеген құралдар қолданылады. Әр суретшінің өзіндік бейімі таңдаған жолы бар. Біреулері натюрморт жазуға, екіншісі портрет, үшіншісі пейзаж жазуға, төртіншісі әр түрлі тарихи тақырыпты, тұрмыстық көріністерді, т.б. жазуға құмар. Суретші

өзі қалаған, сүйген тақырыптарды қалап алады. Бейнелеу өнерінде бұлай бөліну жанр деп аталады. Жанрлар: натюрморт, пейзаж, портрет, тақырыптық картиналар болып бөлінеді [1]. Осы бейнелеу өнері сабағында оқушыларға кескіндемені оқытуда акварель техникасының технологиясын ғылыми тұрғыда зерттеп-зерделеу бүгінгі таңдағы зерттеуші, ізденуші, оның теориясын ғылыми тұрғыда дәлелдеуші ғалымдардың және оны іс-тәжірибе жүзінде негіздеуші қылқалам шеберлерінің еншісіне тиіп отыр.

Осы кескіндеме өнерін оқыту, және оның қыр сырын ашуда акварель техникасының маңызы зор. Кез-келген суретші акварель техникасына тоқтамай өтпейді. Акварель – суға еритін мөлдір бояу түрі. Ол тек ақ қағаздың бетінде орындалады. Олай болса оған керекті қағаз түрлерін, олардың сапасын білуіміз керек. Мектеп оқушылары ұзақ уақытты талап ететін жұмыстарға шыдамы жете бермейді. Осы мәселені шешуде акварель техникасының ролі өте зор. Біріншіден, суға тез еритіндігінде, ол оқушылардың көп уақытын ала бермейді және жалықтырмайды. Екіншіден, оның түстерінің қанықтығында, қанық берілген бояу түстері оқушыларды сабаққа деген ынтасын одан әрі арттыра түседі. Үшіншіден, бояулардың бір-бірімен тез және жарасымды үйлесім табуында, бояуларды үйлестіре білу де оқушылардан үлкен шеберлікті талап етеді.

Шеберлік ұғымы кең және ауқымды процесс. Оқушы шеберлік шыңына мектеп табалдырығында жету қиын мәселе. Тек қана оқушы шеберлікке жету үстіндегі ізденуші, еңбек етуші ғана бола алады. Адам бойында қаншалықты тума дарын болғанымен ол шебер болып туылмайды. Ол үшін бойындағы қабілетін одан әрі шыңдауда көптеген ізденістер мен талпыныстар жасайды. Сонда ғана адам білгілі-бір өз маманының шебері бола алады.

Бүгінгі күні бейнелеу өнеріне бейжай қарайтындар аз емес. Бұл енжарлықтың етек алуына ықпал етіп келеді. Мұндай пікірден ойымызды аулақ ұстауымыз керек. Неліктен? Өйткені баланың қоршаған ортаға, тылсымы мол іңкәр әлемге деген сүйіспеншілігі қарапайым денелерді қағаз бетіне түсіріп бейнелеуден бастау алатындығын ұмытпағанымыз жөн. Еуропаның аты шулы кескіндемешісі, «Парижді дүрліктірген жалғыз алманың» авторы - Поль Сезанның: «Жаратылыста бәрі де шар, конус, цилиндр формасында сомдалған: алдымен осы қарапайым фигураларды салуды үйрену керек, егер сіз бұл формаларды игеруді әбден меңгере алсаңыз, онда не қалайсыз, соның бәрін жасай алатын боласыз [2] - деген әсерлі сөзінің өзі дәлелдеп тұр емеспе.

Оқушылардың кескіндемелік шеберліктерін акварель техникасы арқылы арттыруда мынадай талаптарды меңгерулері қажет болады. Қағаздың бірнеше түрлері бар, оған жататындар: сурет салуға арналған қағаз, жартылай ватман, торшон, арнайы акварель қағазы «Гознак» т.б. Соның бірі беті бұжырланған қалыңдау болып келетін арнайы акварель қағазы. Егер де арнайы акварель қағазы табылмаса, онда қалыңдау келген жартылай ватман қағазын пайдалануға болады. Бұл қағаздар бетіне кескіндеме жақсы, жеңіл жазылады да бояулар сапасын көрсету қасиеті басым болады.

Акварель техникасы графикалық суретсіз бейнеленілмейді. Әсіресе оқушыларға графикалық суреттерді көп қолдануымыз қажет. Графикалық суреттер бірнеше қыл қаламдардың көмегімен орындалады. Айталық «Т» қатты қалам «Т1, Т2, Т3, Т4» сан жағы өскен сайын оның қаттылығы да күшейе түседі. Сол сияқты «М» жұмсақ қалам «М1, М2, М3...» жұмсақтық жағы төмендей береді. Акварель сабағын «ТМ» қаламмен жүргізілген қолайлы, өйткені «ТМ» қаламы өте қатты емес, қай уақытта да қатты қаламмен графикалық суреттерді салуға болмайды, себебі қатты қалам қағаз бетін жыртып кетуі ықтимал.

Барлығымызға белгілі мектеп оқушысының сурет салуға деген ынтасы жоғары болғанымен тәжірибесі аз, олар өшіргішті жұмыс барысында көп пайдаланады. Жұмыстың соңына келген кезде, акварель кескіндемесінің сапасы төмен екені байқалады. Себебі өшіргіш қолданған жер, бояу сапасын бойларына сіңіріп алып, келесі бояу түрлерін кірлетіп жібереді. Сол себептен өшіргішті мүмкіншілігі болса аз қолдану керек те, бұндай кездерде өте жұмсақ өшіргішті қолданған жөн. Жұмсақ өшіргіш қалам іздерін жеңіл алады, және де қағаз бетін аз бүлдіреді.

Оқушыларға сурет салдыру барысында кистелерге де көбірек көңіл бөлінуі қажет. Акварель жұмысы барысында жұмсақ кистелерді пайдаланамыз. Жұмсақ кистелерге жататындар: дөңгелекті (*колонковы*) және жалпақ кистелер. Кистелердің бірнеше нөмірленген түрлері бар, ең кішкентай нөмірі №0, үлкені №24. Суретшінің өзіне, акварель кескіндемесінің аумағына байланысты әр түрлі акварель қылқаламдарды пайдаланылады.

Жоғарыда айтылған заңдылықтармен оқушыларды хабардар етіп отыруымыз қажет. Акварель техникасында оқушыларға көбірек натюрморт жанрында суреттер салдырамыз. Өйткені натюрморт сурет салудың алғашқы баспалдақтары деуімізге де болады. Олар акварель техникасы арқылы геометриялық немесе жеміс – жидектерден құралған натюрморттарды сала отырып, қолдарын жаттықтырып шеберліктерін шыңдайды. Натюрморт суретін тиянақты жүйелі етіп шығару үшін сурет сабағы бірнеше кезеңдерден (*этан*) тұрады.

Бірінші кезең: қағаз бетіне натюрморт денелерін белгілі бір композициялық шешіммен орналастыру.

Екінші кезең: Өртүрлі натюрморт денелерінің конструкциялық құрылымдарын жазықтық бетінде табу.

Үшінші кезең: Жарық, көлеңке құбылыстарын ескере отырып дене формаларын анықтау.

Төртінші кезең: Әрбір дене формасын айқын көрсету.

Бесінші кезең: Сурет жұмысын аяқтау, оған тұтастық көріну қасиетін енгізу.

Бұл кезеңдерді түсіндіру үшін сабақта оқытудың көрнекілік принципін қолдану оқушылардың сабаққа деген белсенділігін арттыра түседі. Яғни әр кезеңде салынған бір суреттің көріністерін көрсете отырып түсіндіреміз. Өйткені жас баланың көз арқылы есте сақтау қабілеті жоғары деңгейде болады. Соның ішінде бейнелеу өнерінің түрлерінен көрнекі құралдар: әлемдік және қазақ суретшілерінің акварель техникасында орындалған таңдаулы шығармаларын көрсетіп, қысқаша мәлімет беру. Мысалы, шығарманың шығу тарихы, орындалу техникасы, оның сюжеті т.б. әңгімелеп түсіндіруге болады. Немесе техникалық көрнекі құралдардың көмегі арқылы сабақтың тақырыбына сай интерактивті тақтаны, видеофильмдерді көрсету, оқушылардың қоршаған ортаға, пәнге деген қызығушылық көзқарастарындағы белсенділікті байқатады. Сабақты түсіндіру барысында мұғалім, оқушылардың әрбіреуіне көңіл бөлу арқылы, олардың өнерге деген сауаттылығына, әрбір шығарманың мазмұнын түсініп, оны бағалай білуге үйрету арқылы сұлулыққа, әсемдікке тәрбиелейді.

Бейнелеу өнері сабағында тапсырманы түсіндірген кезде бейнеленіп отырған объектінің эстетикалық мазмұнының нақты ашылуының маңызы зор. Оның үстіне құбылыстағы, заттағы нақты әсемдікті педагог асқан сезіммен, әсерлі түрде әңгімелеп беруі тиіс [3].

Өзін-өзін таныған оқушыға ғасырлар бойы қалыптасқан кескіндеме өнерінің қыр-сырын үйрету ұстаз үшін де, әлде қайда жеңілдеу болар еді. Ал кескіндеме дегеніміз - ұзақ уақыт, асқан шыдамдылықты қажет етеді. Сол үшін кескіндеменің бүкіл талаптарын орындата отырып оқушыны төзімділікпен сабырлыққа, талғамға қалыптастыруға болады.

Қорыта келе мектеп оқушыларының кескіндемелік шеберліктерін дамытуда акварель техникасының орны зор. Өйткені, акварель техникасындағы сан алуан түстердің қанықтығы мен олардың өзара үйлесім табуы, кез келген оқушының ынтасын, белсенділігін арттырады сөзсіз. Оқушылардың қызығушылығы мен белсенділігінің нәтижесінде олардың кескіндемелік шеберліктері яғни бояумен сурет сала білу қабілеттері де дами түседі.

Әдебиеттер:

1. О. Жаңбыршиев. «Кескіндеменің техникасы мен технологиясы». Алматы-2004. -31 б.
2. Бейсенбаев Ж. Буырқанған бояулар. – Алматы: «Өнер» 1981. -152 б.
3. Жеделов Қ.О. «Бейнелеу өнерінің тәрбиелік ерекшелігі және пән аралық байланыс» – Абай атындағы ҚазҰПУ–дың хабаршысы, №2 (7), 2005. –120 б.

ӘӨЖ 345-25

ОҚУШЫЛАРДЫҢ ТАНЫМДЫҚ МҮМКІНДІКТЕРІН ҚАЛЫПТАСТЫРУ ЖОЛДАРЫ

Бекділда А-ПИК- 17-15-3к2
Турдалиева Ш.Ж- аға оқытушы

«Ел болам десең, бесігінді түзе», - деген ұлы қаламгер М.Әуезов. Қазақ халқында жаңа өмірдің, жарық дүниенің есігін ашқан нәрестенің өзіне сый – құрмет көрсетіліп, дәріптейтін лайықты салт – дәстүрлері бар. Әлемдік жаһандану үрдісіне қадам басқан жаңа ғасырда әр халық, ұлт дінін, тілін, мәдениетін, тарихын мейлінше сақтап қалуға әрекет етуде. Олай болса салт-дәстүр – өсіп келе жатқан баланың ой-санасын қалыптастыруға, өзінің ұлт өкілі ретінде өсіп, үлгі-өнеге алуына әсерін тигізеді.

Бүгінгі таңда Қазақстан Республикасында қоғам өмірін, демократияландыру мен ізгілендіру бағытында болып жатқан түбегейлі жаңаруларға байланысты білім мен тәрбие беру жүйесінде де мол өзгерістер туындап отыр. Өйткені қоғамның да алға басуы үшін бүгінгі ұрпақтың білімі мен тәрбиесі олардың танымы әлемдік сапа деңгейіндегі білім негіздерін толық игеруді қажет етеді. Сондықтан қазіргі кезде әлеуметтік-экономикалық жағдайда қазақ мектептерінің білім мен тәрбие мазмұнын қайта құру қажеттілігі арта түсуде.

Қоғамдағы ұлт саясатын жүзеге асыру және қазіргі жаңаша ойлау мен әлеуметтік-саяси өзгерістерге байланысты жас ұрпаққа салт-дәстүрлер арқылы танымын, ұлттық тәрбие беру ісін бүгінгі күннің өзекті мәселерінің біріне айналып отыр. Сондықтан оқушылардың талабы мен сұранысына қарай шынайы ұлттық тұлға болып қалыптасу үрдісінде қазақ тәлім-тәрбиесі мен ұлттық салт-дәстүрлері, әдет-ғұрыптарының асыл мұрасын пайдалана білу, бүгінгі тәрбие мәселесінде маңызды орын алады.

Соңғы кездері жеткіншектерде халық тағылымдары қасиеттерін қалыптастыруда этнопедагогика материалдарын пайдаланудың мәселелері С.Қалиев, Қ.Жарықбаев, Ж.Наурызбай, М.Сарыбеков, Б.Мұқанова, Г.Бахтиярова, Б.Өтешова, А.Дайрабаева және т.б. еңбектерінде қарастырылған.

Сонымен қатар қазақ халқы дәстүрлері мәдениетінің этнопедагогикалық тұстарын зерттеген А.А.Қалыбекова, Г.Ұзақбаева, К.Ж.Қожахметова т.б. зерттеген. Қазақ салт-дәстүрлерінің мәдени астарын біртұтас тұрғыда қарастырып Ж.К.Қаракузова және М.Ш.Хасанов өз еңбектерін дәстүрлі отбасылық әрекетпен шектеген.

Авторлар әдет-ғұрыптарды, дәстүрлерді топтарға болу мәселесін шеше отырып, олардың негізіне адамның өсіп даму кезеңінде қолданылатын халқымыздың салт-дәстүрі мен әдет-ғұрыптарын топтады. Заман талабына сай қазіргі уақытта білім мекемелерінің алдында тұрған басты мақсат-оқушылардың ой-өрісін жан-жақты дамыту. Ал, оқушыны жан-жақты дамыту дегеніміз-оның дене бітімі жағынан өсіп-жетілуі ғана емес, сондай-ақ баланың жан дүниесін байытып, танымын жетілдіріп, рухани өсуі, қабілеті мен бейімділігі анықталып, ой-өрісі, парасаттылық, көзқарастарының қалыптасуы болып табылады.

Халқымызда «баланы-жастан» деген сөз бар. Бала оңы мен солын танымай жатып-ақ көп нәрсені үйренуге тырысқанымен, кейде белгілі бір нәрселерден тыйып жатамыз. Көп жағдайда, мысалы: «жағынды таянба», «табалдырықты баспа» деп айтуын айтқанымен балаға оның мән-мағынасын түсіндірместен, «жаман болады» деп бір ауыз сөзбен шектей саламыз. Осынымыз дұрыс па? Жалпы, тыйым сөздер қайдан шыққан? Оның астарына зер сала қарадық па?

Жалпы қазақта тыйым сөздер көп қой. Осы тыйымдардың өзі ертеңгі күнгі үлкен тәрбиенің қайеар бұлағы екенін ұғына білуіміз керек. Тозбаған киімді татауға болмайды. Қазақ халқында тозбаған киімді тастау-жаман ырым. Егер адам оны кигісі келмесе, біреуге сыйлауы керек, тәубе айтып жүру, міне, осының бірі-үлкен тәрбие. Қазір біздің баламызды әкесі мен шешесі тәрбиелеп жатқан жоқ компьютер мен теледидар тәрбиелеп жатыр. Жалпы қазақ халқы тұрмыс-салтымызға ырым мен тыйымға айрықша мән беретін елміз. Қазақ халқының тәрбие құралдарының бірі-тыйым сөздер. Бұл сөздер есі кірген балаларды жаман әдет, жат пиғыл, орынсыз қылық, теріс мінездерден сақтандырып отырған. Тізені құшақау – жалғыз қалудың, қолды төбеге қою-ел-жұрттан безінудің, үлкеннің жолын кесу-әдепсіздіктің, асты төгу-ысыраптың белгісі деп танылған және ондай ерсі істерге қатаң тыйым салынған. Салт-дәстүрлер арқылы танымдық мүмкіндіктерін арттыру жолында оқушылардың талабы мен сұранысына қарай шынайы ұлттық тұлға болып қалыптасу процесінде қазақтың тәлім-тәрбиесі мен ұлттық әдет-ғұрыптарының асыл мұраларын пайдалана білу.

- Салт-дәстүрлер арқылы оқушылардың танымдық мүмкіндіктерін арттыру жолдарын айқындау;
- Салт-дәстүрлердің жаңашаландыру жолдары;

Әдебиеттер:

1. Камалова Н. Қазақтың мәнін жоймас құндылығы. /Монография 2-басылым.- Алматы: "Эверо" баспасы, 2014.-27,28,30,32 б.б.
2. Ақпаев Н. Қазақ салт-дәстүрлері туралы таным // Ата салтыңды аяла.- Алматы, 1998-128-129 б.б.
3. Жарықбаев Қ. Таным процесі.- Алматы, 1996 -13-20 б.б.

УДК: 793.2

ҚҰРАҚ КӨРПЕ

Бексары Т.М. – ПИК-17-13к1 тобының студенті
Аға оқытушы: **Дайрабаева Г.**

Сөзге шебер, іске ұста халқымыздың көне замандардан қол үзбей келе жатқан дәстүрі мен ұлттық қолөнері бар

Қазақтың қолөнерін оның ою-өрнегі мен әшекейінен айырасың. Қошқармүйіз бен қосмүйізді, арқармүйізді айыра алмайтын қазақ жоқ шығар. Киім-кешек пен әшекей-бұйымға, сырмақ, көрпе, алаша, кілем, жастық сынды тұрмыстық заттардың барлығына ою таңбаланып, өрнек бастырылады. Ал қазақтың әрбір қыз-келіншегі жастайынан үлкендердің киіз басып, сырмақ жасап, көрпе тіккенін көріп, көңілге тоқиды.

Құрақ – мата қиындыларын қиюластырып, тұмарша, сегіз жапырақ, ромб және неше түрлі қазақи нақыштағы оюлардан, өрнектерден құралған көрпені Құрақ немесе [Құрақ көрпе](#) деп атайды. Ежелден қонақжай қазақ халқы төрін қонаққа арналған “қасиетті орын” санаған. Ерте кезде баласы өліп, тоқтамаған үй “тіл-көзден аман болсын” деген ырыммен қырық Құрақ құрап, баласын соған ораған. Құрақ көрпенің арасына мақта және қойдың, түйенің жүнін салып немесе қазіргі кезде жасанды мақта [синтепон](#) салып, сырып тігеді.

Құрақ маталары

- Қамқа – алтындатқан немесе күмістеткен зерделі жіптен тоқылған жібек мата.
- Қатипа – жол-жолы бар, жұқа жібек мата. Барқыт, шыт.
- Торқа – ең қымбат жібек мата.
- Батсайы – қалың жібек кездеме.
- Торғын – қымбат бағалы жібек матаның бір түрі.
- Мақпал – тығыз тоқылған, жұмсақ, түкті барқыттың бір түрі.
- Қыжым – сапалы жүнен тоқылған түкті мата, плюш.
- Пай – жібек мата.

Парша – алтын мен күмісті араластыра отырып тығыз тоқылған жылтырақ жібек мата және сол матадан тігілген қымбат бағалы киім.

Қазине – жібектен қалыңды – жұқалы етіп тоқитын мата.

Шағи – жұқа келген жұмсақ және таза мата.

Ләңке – сырткиімдік матаның бір түрі.

Насар – жібек кездеме.

Ұштап – ақ түсті тығыз мата.

Шыт – арзанқол жұқа мата.

Сәрпөңке – астарлық жібек мата.

Бояқ – кездеменің боялған түрі.

Борлат – қызыл түсті жұқа мата.

Тібен – түрлі-түсті қалың мата.

Қазақтың ісмер, шебер әйелдері құрақ көрпеден құрақ кеудешеге дейін, құрақ бөстектен құрақ ойыншыққа дейін жасап, керемет нәрселердің де қарапайым тәсілмен-ақ өмірге келетінін ежелден-ақ қалың жұртқа паш етіп келеді. Зердесінде зейіні бар адамдардың қай-қайсы да құрақтан жасалған заттарға ойлы көзбен назар аударса, сан алуан сәнді түстердің бір-бірімен жарасым тауып, әдемілік әлемін сыйға тартып тұрғанын айқын аңғара алады. Ол арқылы халқымыздың құнарлы дүниетанымын, эстетикалық талап-талғамын, сұлулықты аңсаған іңкәр сезімін айтқызыбай-ақ танысың. Басты бұйымдары [көрпе](#), көрпеше, [түскііз](#), [жастық](#), түрлі ойыншықтар болып келетін құрақ құрау – қазақ дәстүрінде қыз балалар кішкентайынан біліп, үйренуге тиісті қолөнер түрі. Ол қыздарды төзімділікке, үнемділікке, шеберлікке, бояуларды ажыратып, олардың бір-бірімен үйлесімділік табуын түсініп, тануға шыңдайды, тазалыққа, әсемдікке үндейді, жан-дүниесін байытып, ой-өрісін кеңейтеді. Құрақ негізінен, түрлі-түсті маталардан құралады. Мата қиығын қолына ұстаған әрбір әйел оны білмей тұрып құрақ құрай алмайды, жасаған бұйымы көріксіз болып шығады. Яғни, құрақ құрауда қойылатын басты шарт: онымен айналысатын адамның бойында өнерді түсінетін қасиет, ұшқыр қиял, бояулардың сырын білетін таным болуға тиіс.



Құрақ құрау үшін ең алдымен, қажетті материалдар таңдап алынып, олар түрі, түсі, матасына қарай сұрыпталады. Яғни, маталардың барқыт, жібек, сиса, сәтен кесінділері жеке-жеке бөліп алынады. Содан кейін ісмер әйел не бірыңғай барқыттан, немесе бірыңғай жібектен құрақ құрауға кіріседі. Бұл істі бастамас бұрын әрбір түстің бір-біріне сәйкес келуіне, бірін-бірі ашып тұруына айрықша көңіл бөлінеді. Құрақ құрау - қалдық қалдырмау. Ертеде қазақ даласында қымбат маталар тапшы болғандықтан, киім-кешек тігушілер қалған маталардың қиықтарын бір кәдеге жаратуға тырысып, олардан әртүрлі бұйымдар жасаған. Сөйтіп, құрақ құрау өнері дүниеге келген.

Ысырапқорлық – қазақтарға жат қылық. Ежелден-ақ ата-бабаларымыз үнемшіл болып, қолдағы темір, сүйек, ағаш, тері тәрізді заттардың да кесінділерін қажетіне ұқсатып, аяқ асты тастамаған. Ал қолдағыны осылай ұқсатуға қиыстырып құрақ құраушылардан асқан шебер жоқ. Олай болса, құрақ құрау қыз-келіншектерді ысырапқорлықтан тыйып, үнемділікке үйретеді.

Қазір ұлттық салт-дәстүріміз қайтадан жаңғырып, өмірімізге тереңдеп енгендіктен, қазақтың құрақ құрау өнері де қайтадан дамып отыр. Ауылда да, қалада да көптеген қазақ отбасыларының төрінен қайтадан құрақ көрпелер, құрақ түскііздер орын ала бастады. Қыз ұзату, келін түсіру тойларында құдағилар бір-біріне құрақтан әдемі ою-өрнек салынған әсем қоржындармен сый-сияпат апаратын болды. Бір ғажабы, қазіргі құрақтардың өздерінен-ақ ондағы тікше, шаршы құрақтарда небір бояу алмасуларының үйлесімді жасалғанын, осы құрақ бояуларының алмасуының, қиюластырылуының келесі құрақтарда қайталанбайтынын аңғарасың. Көгілдір аспан астындағы жасыл жайлауда ақ шаңқан киіз үйлерді тігіп, қызыл, сары, ақ қызғалдақтар жайқалған, жусанының иісі мұрын жарған дархан далада мал жайып, күміс

көлдерде шомылып, құстардың үнін естіген қазақ халқы соның бәрін ою-өрнектер, құрақтар арқылы-ақ қандай шебер жеткізе білген десеңші. Құрақтардың мың құбылған сәні мен сұлулығына қарап тұрғаныңда, «Шіркін-ай, қазақтың бұл құрақтары мен ою-өрнегіне тіл бітсе, олар мәңгілік ғұмыр, асыл махаббат, өшпес сұлулық туралы бізге таусылмас сыр мен жыр толғар еді-ау!», - деп те ойға қалатыныңды қайтерсің. Яғни, құрақ құрау, оны тамашалау қыз-келіншектерді сұлулықпен сырласуға, оны өн-бойына сіңіруге, бояулар әлемін танып, түсінуге үйретеді. Ал жаны сұлу адамның ісі де, мінез-қылығы да, сөзі де, отбасы да сұлу.

Әр үйде құрақтан жасалған бұйымдардың болуы – отбасының ұлтжандылығын ғана танытып қоймайды. Бұл қазақ қолөнерінің ежелгі түрінің қайтадан жаңғырып, қазіргі заманмен жарасым тауып отырғанын көрсетеді. Және де құрақтан жасалған бұйымдардың көбеюі шетелдіктерге біздің еліміздің қолөнерінің қаншалықты дамығанын паш етіп, қазақты әлем халықтарына кеңінен танытуға жарқын жол ашып отыр. Қысқы «Азияда» күндерінде шетелдіктердің түрлі ұлттық сувенирлермен бірге құрақ бұйымдарын да көптеп сатып алып жатқанын көргенімізде біз сондай ойға келдік. Яғни, құрақ құрау қыз-келіншектеріміздің жанында ұлтжандылық қасиеттерді орнықтырып, оларды ұлттық қолөнерімізді сүйеге, оны дамытуға үлес қосуға тәрбиелейді.

Пайдаланылған әдебиеттер:

- 1.«Қазақ халқы ауыз әдебиеті» 2004ж., Е.Дүйсенов.
- 2.Технология 6,7, «Оқыту үрдісіндегі танымдық және шығармашылық әдіс-тәсілдерді тиімді пайдалану» Е.Дүйсенов, А.Балғожаев Қызылорда 2006ж

УДК 930.85:364.2

ОБЩИЕ ТЕНДЕНЦИИ И ОСОБЕННОСТИ РАЗВИТИЯ СОВРЕМЕННОЙ КУЛЬТУРЫ

Белоусова А-студентка группы ПИК18-15р
Тарасенко Т.В -к.п.н. старший преподаватель,

Одной из наиболее важных для современной культуры проблем является проблема традиций и новаторства в культурном пространстве. Устойчивая сторона культуры, культурная традиция, благодаря которой происходит накопление и трансляция человеческого опыта в истории, дает новым поколениям возможность актуализации предшествующего опыта, опору на созданное предшествующими поколениями. В традиционных обществах усвоение культуры происходит через воспроизведение образцов, с возможностью незначительных вариаций в рамках традиции. Традиция в этом случае является основой функционирования культуры, в значительной мере затрудняя творчество в смысле новаторства. Собственно, наиболее «творческим» в нашем понимании процессом традиционной культуры, как ни парадоксально, выступает само формирование человека в качестве субъекта культуры, как набора канонических стереотипных программ (обычаев, ритуалов). Трансформация же самих этих канонов достаточно медленна. Таковы культура первобытного общества и более поздняя традиционная культура. В определенных условиях устойчивость культурной традиции можно отнести на счет необходимости устойчивости человеческого коллектива для его выживания. Однако, с другой стороны, динамичность культуры не означает отказа от культурных традиций вообще. Вряд ли возможно существование культуры без традиций. Культурные традиции как историческая память – непереносимое условие не только существования, но и развития культуры, даже при наличии в ней большого творческого (и одновременно негативного по отношению к традиции) потенциала

Таким образом, если возможно говорить о реакционных и прогрессивных тенденциях в культуре, то, с другой стороны, вряд ли возможно представить создание культуры «на пустом месте», совершенно отбросив предшествующую культуру, традицию. Вопрос о традициях в культуре и об отношении к культурному наследию касается не только сохранения, но и развития культуры, т. е культурного творчества. В последнем всеобщее органическое слито с уникальным: каждая культурная ценность неповторима, идет ли речь о художественном произведении, изобретении и т.п. В этом смысле тиражирование в той или иной форме уже известного, уже сотворенного ранее – есть распространение, а не созидание культуры. Необходимость распространения культуры, как кажется, не нуждается в доказательствах. Творчество же культуры, являясь источником инноваций, вовлечено в противоречивый процесс развития культуры, в котором отражается широкий спектр подчас противоположных и противоборствующих тенденций данной исторической эпохи.

На первый взгляд, культура, рассматриваемая с точки зрения содержания, распадается на различные сферы: нравы и обычаи, язык и письменность, характер одежды, поселений, работы, постановка воспитания, экономика, характер армии, общественно-политическое устройство, наука, техника, искусство, религия, все формы проявления «духа» народа. В этом смысле первостепенную важность для понимания уровня развития культуры приобретает история культуры.

Если говорить собственно о современной культуре, то она воплощена в огромном множестве создаваемых материальных и духовных явлений. Это и новые средства труда, и новые продукты питания, и новые элементы материальной инфраструктуры быта, производства, и новые научные идеи, идеологические концепции, религиозные верования, нравственные идеалы и регуляторы, произведения всех видов искусств и т.д. В то же время, сфера современной культуры при ближайшем рассмотрении неоднородна, потому что каждая из составляющих ее культур имеет общие границы, как географические, так и хронологические с другими культурами и эпохами. Культурная самобытность любого народа неотделима от культурной самобытности других народов, и все мы подчиняемся законам культурной коммуникации. Таким образом, современная культура представляет собой множество самобытных культур, находящихся в диалоге и взаимодействии друг с другом, причем диалог и взаимодействие идут не только по оси настоящего времени, но и по оси «прошлое-будущее».

Но с другой стороны культура является не только совокупностью множества культур, но также и мировой культурой, единым культурным потоком от Вавилона до наших дней, с Востока на Запад, и с Запада на Восток. И прежде всего в отношении мировой культуры возникает вопрос о дальнейших ее судьбах – является ли то, что наблюдается в современной культуре (расцвет науки, техники, информационных технологий, регионально-организованной экономики; а также, с другой стороны, торжество западных ценностей – идеалов успешности, разделения властей, личной свободы и т.д.) – расцветом человеческой культуры в целом, или же наоборот, ее «закатом».

Начиная с XX века характерным становится различие понятий культуры и цивилизации — культура продолжает нести позитивный смысл, а цивилизация получает нейтральную оценку, а порой и прямой негативный смысл. Цивилизация, как синоним материальной культуры, как достаточно высокая степень овладения силами природы, безусловно, несет в себе мощный заряд технического прогресса и способствует достижению изобилия материальных благ. Понятие цивилизации чаще всего связывается с ценностно-нейтральным развитием техники, которую можно использовать в самых разнообразных целях, а понятие культуры, наоборот, максимально сблизилось с понятием духовного прогресса. К негативным качествам цивилизации обычно относят ее тенденцию к стандартизации мышления, ориентацию на абсолютную верность общепринятым истинам, свойственную ей низкую оценку независимости и оригинальности индивидуального мышления, которые воспринимаются как «социальная опасность». Если культура, с этой точки зрения, формирует совершенную личность, то цивилизация формирует идеального законопослушного члена общества, довольствующегося предоставленными ему благами. Цивилизация все чаще понимается как синоним урбанизации, скученности, тирании машин, как источник дегуманизации мира. В самом деле, как бы глубоко ни проник человеческий ум в тайны мира, духовный мир самого человека остается во многом загадочным. Цивилизация и наука сами по себе не могут обеспечить духовного прогресса, здесь необходима культура как совокупность всего духовного образования и воспитания, включающие в себя весь спектр интеллектуальных, нравственных и эстетических достижений человечества.

В общем случае для современной прежде всего мировой культуры предлагаются два пути решения кризисной ситуации. Если, с одной стороны, разрешение кризисных тенденций культуры предполагается на пути традиционных западных идеалов – строгой науки, всеобщего образования, разумной организации жизни, производства, сознательного подхода ко всем явлениям мира, изменения ориентиров развития науки и технологии, т. е. увеличения роли духовного и морального совершенствования человека, а также улучшения его материальных условий, то второй путь разрешения кризисных явлений предполагает возвращение рода человеческого или к различным модификациям религиозной культуры или к формам жизни более «естественным» для человека и жизни — с ограниченными здоровыми потребностями, ощущением единства с природой и космосом, формам бытия человека свободного от власти техники.

Философы современности и недавнего прошлого занимают в отношении техники ту или иную позицию, как правило, они связывают с техникой (понимаемой достаточно широко) кризис культуры и цивилизации. Взаимовлияние техники и современной культуры является здесь одной из ключевых проблем для рассмотрения. Если роль техники в культуре в значительной мере прояснена в работах Хайдеггера, Ясперса, Фромма, то проблема гуманизации техники остается одной из важнейших нерешенных задач для всего человечества.

Одним из наиболее интересных моментов в развитии современной культуры является формирование нового образа самой культуры. Если традиционный образ мировой культуры связан, прежде всего с идеями исторической и органической целостности, то новый образ культуры все более ассоциируется, с одной стороны, с идеями космического масштаба, с другой стороны идеей общечеловеческой этической парадигмы. Также следует отметить и формирование нового типа культурного взаимодействия, выраженного прежде всего в отказе от упрощенных рациональных схем решения культурных проблем. Все большее значение приобретают способности к пониманию чужой культуры и точек зрения, критический анализ собственных действий, признание чужой культурной самобытности и чужой истины, умение включить их в свою позицию и признание правомерности существования многих истин, умение строить диалогические отношения и идти на компромисс. Такая логика культурной коммуникации предполагает и соответствующие принципы действия.

В современной отечественной культуре проявляются многочисленные и весьма противоречивые тенденции, частично обозначенные выше. В целом нынешний период развития отечественной культуры является еще переходным, хотя можно констатировать, что наметились и определенные пути выхода из культурного кризиса.

Литература:

1. А.А. Данилова «История XX век». М., 2001
2. Антология мировой философии. В 3-х тт.Т.2. — М.: Мысль, 1969.
3. Барулин В.С. Социальная философия. Ч.2. — М.: Изд-во МГУ, 1993.- 240с.
4. Белова Т. Культура и власть. — М, 1991.

УДК: 793.2

ПАНТОМИМА И ЖЕСТ В ХОРЕОГРАФИЯ

Бисенбаева Д. – ПИК – 17-8к
Дильдебаева Г.р – к.п.н., доцент

"Пантомима - это не представление для глухонемых, где жесты заменяют слова. Жесты в пантомиме требуют максимального кипения чувств".

Я назвал столько имен по-настоящему талантливых танцовщиков-артистов и ловлю себя на том, что теперь, при наличии возросшего танцевального мастерства и значительно большего количества сильнейших танцовщиков и танцовщиц, не смогу назвать соответствующего количества столь же одаренных артистов, способных к перевоплощению и созданию впечатляющих, жизненно правдивых образов.

Чем это объяснить? Неужели оскудела талантами наша земля? Конечно, нет! Дело в том, что за последние лет пятнадцать наблюдается увлечение техникой классического танца, невероятное усложнение балетмейстерских композиций и в связи с этим старание танцовщиков во что бы то ни стало эти трудности преодолевать, что и отводит стремление к выразительности исполнения на второй план.

Самое печальное то, что вслед за театрами и наши хореографические училища стали настолько гнаться за техникой, что заставляют, например, всех учениц старших классов "вертеть" 32 фуэте, что, естественно, приводит к ориентации учащихся прежде всего на "набивание" техники в ущерб стремлению стать танцующим артистом.

Мы знаем ряд исключений - артистов, обладающих самой высокой техникой и таким же актерским дарованием. Возьмем, например, В. Васильева, М. Лавровского, М. Лиспу, блистательно танцующих и столь же блестяще играющих труднейшие роли в балете "Спартак", да и во всех других балетах нынешнего репертуара. Непревзойденное техническое мастерство Е. Максимовой, Н. Тимофеевой, Л. Семеняки, М. Сабировой, Н. Павловой, Б. Акимова, некоторых артистов Ленинграда, Киева, Еревана, Новосибирска, Прибалтийских республик, Перми позволяет им со столь же высоким мастерством и выразительностью исполнять свои партии в старых и новых балетах. Но я знаю немало занимающих ведущее положение танцовщиц и танцовщиков, которые несколько не трогают и не увлекают глубоким проникновением в образ, оставляя зрителя холодным созерцателем почти акробатических трюков. Хотя и в этих случаях мы слышим иногда шумные аплодисменты, но такие же, если не более горячие аплодисменты зарабатывают и наши замечательные акробаты за выполнение поистине головокружительных упражнений. Это говорит о том, что не все еще понимают глубокое различие между задачами искусства и спорта.

Успех обеих балерин меня чрезвычайно обрадовал и убедил в том, что, когда создается балет, дающий благодатный материал для выявления новых сторон актерского дарования, таланты у нас находятся.

Отсюда напрашивается вывод: необходимо создавать балеты с глубокими, серьезными задачами для исполнителей, так как только на большой драматургии, на сложных и жизненно правдивых образах может выработаться настоящий актер.

Недавно в беседе со мной Г. С. Уланова высказала такую мысль: "Я теперь много работаю с молодыми артистками над новыми партиями, но это нелегко: ведь они не прошли той актерской школы, которую прошли мы, готовя роли в пушкинских, балзаковских, шекспировских балетах. Мне их жаль".

Но вернемся к теме сегодняшнего занятия.

В балетном искусстве жест имеет огромное значение как один из основных проводников содержания, выражающий мысли и чувства, внутреннее состояние героев спектакля.

О жесте. Еще древние греки и римляне высоко ценили искусство жестикуляции не только в выступлениях великих актеров-миров, но и в ораторском искусстве. Об огромных выразительных возможностях рук писалось много.

В обычной жизни, в наших разговорах руки участвуют повседневно, редко человеческая речь не дополняется жестикуляцией - вопрошающей, утверждающей, отрицающей, умоляющей и т. п. Наши руки

вместе со словом выражают чувства, переживания, помогая слову наиболее убедительно выражать мысли и чувства.

Театральный жест отличается от бытового, хотя рожден и обусловлен им. Его отличие в том, что он обязан быть рельефнее, четче, масштабнее. Если в драматическом театре жест дополняет речь, в оперном - вокальную партию, то в балетном театре, где единственным средством выразительности является пластика человеческого тела, жест не дополнительное средство, а наряду с мимикой основное. Руки могут быть очень выразительными, "говорящими" от природы, могут быть и "деревянными", малоподвижными и невыразительными. В таком случае руки, как и мимику, надо развивать. Делать это следует на уроках пантомимы и на занятиях по классическому, народному и историческому танцу.

Жест в балетном театре - жест музыкальный. Он обусловлен не только мелодической, гармонической и темпоритмической структурой музыкального произведения, но прежде всего содержанием танца или роли, теми событиями, переживаниями, состоянием героя, которые в них заключены. Если композиция танца и каждая его комбинация строятся на основе закона драматургии, то и каждый выразительный жест должен иметь свое начало, развитие и конец. Только тогда он четко и ясно донесет до зрителей вызвавшую его мысль или чувство.

На улице встретились знакомые и обменялись рукопожатием. Момент, когда их руки потянулись друг к другу, - это экспозиция, завязка и развитие, момент рукопожатия, когда руки сомкнулись, - кульминация (иногда приятели долго и крепкожимают и трясут руки), когда же они разжали кисти рук и отвели их обратно, наступила развязка. Это простейший пример из жизни, их можно привести очень много. Но на сцене даже простейшее рукопожатие должно быть выполнено очень четко и в надлежащем ракурсе, иначе оно может пройти мимо внимания зрителей.

Но не одни живописцы придавали такое значение жесту. У Алексея Толстого есть такие слова: "В человеке я стараюсь увидеть жест, характеризующий его душевное состояние, и жест этот подсказывает глагол, чтобы дать движение, вскрывающее психологию... Я всегда ищу движения, чтобы мои персонажи сами говорили о себе языком жестов. Моя задача - создать мир и впустить туда читателя. А там он уже сам будет общаться с персонажами не моими словами, а теми ненаписанными, неслышными, которые сам поймет из языка жестов". И дальше: "Жест - ключ к пониманию и переселению в человека, как и жест в свою очередь при обратном процессе театрального представления пьесы - ключ к игре актера"¹.

Не правда ли, замечательно сказано? Ведь каждый из нас, читая, например, "Петра I" или "Хождение по мукам", всегда видит внутренним взором всех персонажей Толстого, видит "объемно", с их характерными движениями, жестами, выражением лиц. В этих словах перед нами бы раскрывается творческая "кухня" большого мастера, путь, которым он шел к настоящим высотам творчества¹.

Еще Лукиан указывал актеру, чтобы все им изображенное было понятным, не требуя никакого пояснения. А Шекспир в обращении Гамлета к актерам говорил так: "Сообразуйте действие с речью, речь - с действием. Причем особенно наблюдайте, чтобы не переступить простора природы, ибо все, что так преувеличено, противно назначению лицедейства. Вся цель, как прежде, так и теперь, была и есть - держать как бы зеркало перед природой, являть добродетели ее же черты, спеси - ее же облик, а всякому веку и сословию - его подобие и отпечаток". Мудрость этого совета не нуждается в комментариях.

А Гете писал: "...Что же такое есть внешность живой природы, если не вечно меняющееся проявление внутреннего?"¹. Все искусство балета основано на действии. Но не может быть действия внешнего без действия внутреннего. Все действия внешние, выраженные в движениях, жестах, позах, в балетных па, зарождаются, формируются внутри - в мыслях, ощущениях, чувствах, переживаниях.

Кино, как вы знаете, поначалу было немым, и единственным выразительным средством актера было его тело, жесты и мимика. Так вот, "которые даже самые знаменитые артисты драмы перед кинообъективом оказались совершенно беспомощными. Были, конечно, исключения, например: Мозжухин, Москвин, Ильинский, Кторов.

А вот обратный пример: великий Шалапин, которого засняли операторы в некоторых его лучших ролях, к нашему изумлению, выглядел как-то неестественно, даже нелепо. Вот что писал кинорежиссер В. Пудовкин по этому поводу: "Вместо грандиозного Ивана Грозного, созданного Шалапиным на сцене, появился человек с грубо выпачканным черной и белой краской лицом, мимика оказалась рядом свирепых гримас, жесты - диким размахиванием руками, ногами. Вся работа глубокого, умного и вдохновенного артиста оказалась как бы издевательски изуродованной кривым зеркалом"¹.

И не только Шалапин - Анна Павлова (правда, снимавшаяся для кино уже на закате своей деятельности) тоже кажется какой-то беспомощной перед кинообъективом.

Из этого следует вывод, что кино не терпит гиперболы, того крупного масштаба, который необходим на сцене. Крупный план требует чрезвычайно выразительной, но тонкой и мягкой мимической игры. Теперь вы, наверное, поняли, для чего я привел целый ряд выдающихся деятелей литературы, театра, живописи от древности до нашего времени. И вам, должно быть, стало ясно, почему я возражаю против формотворчества. Как можно говорить о серьезных исканиях, если созданные сочинения подобны набору слов. Ведь если кто-нибудь начнет громко, подряд произносить слова, сочетание которых ровно ничего не выражает, вы встревожитесь и немедленно отведете своего товарища к психиатру. Значит, говорить бессмысленно нельзя. Так почему же некоторые считают это возможным в балете? Мы видим иногда ряд

движений, телоположений, последовательность которых не говорит нам ровно ничего, и только благодаря музыке мы улавливаем то или иное настроение - настроение "вообще", не больше. Ни индивидуальности артиста, ни тем более образа героя не видно совсем. Этот путь ведет не к развитию и продолжению традиций, а к распаду системы, школы, того накопленного богатства, что привело наш балетный театр к всемирному признанию.

Я могу поддерживать только то новое, что ведет к созиданию, а не к разрушению. Всякий поиск должен иметь цель. Тот, кто ищет, обязан знать, что он ищет, зачем ищет и что хочет в своем произведении выразить.

Можно мне возразить: вы что же, против экспериментов? Ведь каждый поиск - это, в общем-то, эксперимент. Нет, совсем нет. Я только призываю к экспериментам целеустремленным, чтобы в их основе лежала мысль. Я возражаю против эстетского, снобистского любования движениями ради самих движений.

Нельзя забывать о том, что тело - внешняя форма человека - не может жить обособленно от его внутреннего мира, разве что этот человек психически болен и страдает раздвоением личности.

Мы знаем, что на Западе наряду с модой на секс и уголовщину смакуются всякие патологические, психические отклонения. Это "содержание" попадает и в балет. Нужно ли нам это? Чем может оно нас обогатить?

Повторяю: поиск в каждом виде искусства необходим. Но экспериментатор и новатор - понятия не равнозначные, ибо экспериментатор - это тот, кто ищет, а новатор - тот, кто нашел. Если работой ищущего руководит мысль и цель и если он талантлив, он может стать новатором, то есть найти нечто новое для дальнейшего развития искусства.

Разумеется, и ошибки экспериментаторов могут приносить пользу, так как талантливые, умные люди на своих и чужих ошибках способны кое-чему научиться.

Литературы:

1. Бархушин Ю.А. "История русского балета", - М.,-1977
2. Бачинская Н. "Русские хороводы и хороводные песни", М.-Л.,Музгиз,1958
- 3.Блок Л.Д. "Классический танец. История и современность", М., Искусство, 1987
4. Бочаров А., Лопунов А., Ширяев А. "Основы характерного танца", М.-Л., Искусство, 1939
5. Голейзовский К. "образы русской народной хореографии", М., Искусство, 1964

УЖЕ 793

КАК РАЗВИВАЛАСЬ КУЛЬТУРА В КАЗАХСТАНЕ

Гани М. – студентка группы ПИК 18-9 тр
Турдиева А.А. –магистр искусствоведческих наук

Казахская культура - своеобразная и самобытная культура. Она формировалась в течение столетий в процессе сложения казахской народности. Народные массы были созидателями материальной и духовной культуры. Однако развитие культуры на просторах Казахстана протекало неодинаково. Более интенсивно она развивалась в городских и земледельческих центрах, чем в кочевых и полукочевых районах.

Памятники материальной культуры являются доказательством того, что развитие экономики и культуры на огромной территории Казахстана шло неравномерно. Южные районы Казахстана были более развитыми в экономико-культурном отношении. Здесь этому способствовало оседлое земледельческое хозяйство и городская жизнь. Оседлое и полуседлое население жило на берегах Сырдарьи и у подножий Каратау. Центры ремесел и торговли - города Сыганак, Сауран и Туркестан находились в Южном Казахстане. Они имели тесные связи с народами соседней Средней Азии.

В XVI-XVII веках развитие культуры казахского народа тормозили частые в то время междоусобные распри. Вследствие междоусобиц и войн разрушались города, земельные угодья становились непригодными для хозяйства. Такое положение тяжело сказывалось и на развитии культуры. Особенно бедственные последствия для развития культуры казахского народа имели джунгарские нашествия.

Устная литература, устное народное творчество - это зеркало общественной жизни. Кочевой быт и хозяйства оставили неизгладимый след в идейно-художественном содержании фольклора казахского народа. Устное народное творчество - богатейшая сокровищница духовной культуры.

Казахи – большие поклонники словесного искусства. Их акыны – народные поэты – устраивают настоящие импровизированные соревнования (айтыс), на которые собираются все горожане. Акыны соревнуются в искусстве словесного пения, сопровождая свой сказ игрой на национальных струнных музыкальных инструментах: домбре или кобызе.

В XVI-XVII веках бурное развитие получило устное народное творчество с его разнообразной тематикой и жанрами. В этот период были созданы многие фольклорные произведения, передававшиеся из поколения в поколение. Основными видами жанров были фантастические сказки, легенды, пословицы и поговорки, песни и сказания, свадебные песни жар-жар, беташар, сынсу (плач невесты), жоктау (песня-плач

об умершем), жарпазан (поют во время 30-дневного поста ураза), религиозные песнопения и т.д. Подавляющее большинство творений фольклора отражало разносторонние взгляды и мироощущения кочевников, их жизненные и трудовые традиции. Многие песни, стихи были связаны с религиозными верованиями, обычаями, традициями и обрядами.

Акыны, жырау, салы и сери (сал и сери - поэт-песенник) являлись создателями сокровищницы казахской устной литературы, донесшими ее до нас, были талантливые акыны, салы и сери. Акын обычно импровизировал и исполнял песню сам. Знаменитые казахские акыны и жырау (поэты-импровизаторы) Жиембет, Маргаска, Ақтамберды, Умбетей, Бухар-жырау воспевали важнейшие события в жизни народа, выступали против феодальной раздробленности, призывали к сплочению и совместной борьбе против внешних врагов. Ни одно празднество не проходило без участия акынов. Поэтому авторитет и влияние акынов среди населения были очень высокими. Акыны слагали песни о важных событиях в истории народа, о знаменитых людях, воспевали любовь, благородство, чувства и переживания, мечты и чаяния людей.

Салы и сери не только импровизированно создавали песни, но и одновременно сочиняли к ним музыку. В песнях садов воспевались любовь, мужество и высокие душевные качества, в них часто звучали шуточные мотивы, розыгрыши. Песни сери отличались своей высокой эмоциональностью и строгим сохранением ритма. Садов и сери сопровождали множество певцов, кюйши, силачей-палуанов, кусбеги (любителей охоты с ловчими птицами). Образ жизни садов и сери состоял в постоянных разъездах по аулам. Они всегда были непременимыми участниками тоев и свадеб.

Казахский язык сложился в процессе сращивания, смешения в единую народность населявших территорию Казахстана и близких друг к другу по происхождению таких племен, как канлы, уйсуну, кыпчаки, аргыны, найманы, керей и др. Среди этих племен развивалась и своя письменная литература, основанная на кыпчакском, арабском алфавитах. Казахский язык постоянно обогащался за счет новых слов, появлявшихся в процессе общественного развития. В XV веке казахский язык сформировался как самостоятельный национальный язык. По сведениям ученых-литературоведов, такие эпосы, как «Едиге» и «Ер Саин» среди народа распространились через алшынов. Дастаны «Ер-Кокше», «Базар-батыр» были созданы на керейском языке, родственном, как и другие племенные языки, единому казахскому языку, «Таласские памятники» - на языке дулатов-уйсунов. Среди всех языков основным являлся древний кыпчакский язык. Древний кыпчакский язык в период Золотой Орды и Белой Орды употреблялся как официальный литературный язык.

У казахов-кочевников был накоплен большой опыт по наблюдению за звездным пространством. Эти знания помогали им выбирать правильный ориентир в бескрайней степи и находить пастбища, колодцы и другие объекты. Кочевое хозяйство нуждалось и в правильном счете времени. Они умели предсказывать погоду, точно определяли смену времен года, давали рекомендации о кочевке с зимовки на летовку и обратно. Изучая в течение многих лет погодные изменения и систематизировав этот опыт, они создали народный календарь. Казахи досконально изучили «карту звездного неба». «Полярная звезда», «Большая Медведица» для казахов были как бы астрономическими часами. Осенью, когда ночи становятся длиннее, у тех, кто охранял овец, смена караула происходила согласно этой звездной системе определения времени. Меркурий казахи называли Утренней звездой, иногда - Малой Венерой.

В XVI-XVII веках казахи официально приняли исламскую религию. Распространителями ислама среди казахов были туркестанские, бухарские и астраханские священнослужители. Казахские ханы и султаны, приняв ислам, стали соблюдать все его обряды, как чтение Корана и молитва (намаз). Своих детей они отдавали учиться в медресе.

В процессе формирования казахской народности появились характерные признаки присущей ей материальной культуры. Эта культура вобрала в себя всю сокровищницу материально-культурного наследия наших предков. Материальная культура казахского народа является продолжением материальной культуры всех племен и родов, живших на территории Казахстана и составивших казахскую народность. К материальной культуре казахского народа относятся жилища, одежда и национальные блюда.

Основным видом переносного жилища казахов была юрта. Для ведения кочевого хозяйства необходимо было быстро сооружаемое и разбираемое, легко перевозимое жилище - юрта. В регионах земледельческой культуры строили постоянные дома из дерна, глины и камня. Летнее жилище имело такую разновидность, кроме вышеуказанной обычной юрты, как передвижное жилище, установленное на колесах. В повозку впрягались лошади, верблюды. Юрта была незаменима в условиях кочевки с пастбища на пастбище. Она имела три основные части: стену, состоящую из сборно-раздвижной решетки, называемой кереге, она укреплялась уыками (купольными жердями), сверху устанавливался верхний деревянный купол - шаньрак, снаружи на решетки прикреплялись кошмы или циновки из тростника - чия.

Кошмы, предназначенные для покрытия юрты, имели названия туырлык, узик, тундик. Через тундик внутрь поступал свет, уходил дым. Чтобы кошмы, покрывавшие юрту, не уносило ветром, на их кончиках были отверстия, через которые кошмы крепко привязывались к кольям. При входе справа от двери ставили деревянную лежанку на ножках (жукайак), сундук и кебеже (раз-ьовидность сундука). В середине находился очаг - продолговатая яма в земле - для установки котла. Здесь готовили пищу, очаг также обогревал жилище.

Жилища феодалов отличались богатым убранством. Рядом с жилыми домами строили хозяйственные постройки. Зимние жилища обносились оградой. На севере Казахстана строили и деревянные дома. Двор

огораживали плетнями. На юге в этих целях использовали камыш. Такие дома с надворными хозяйственными постройками назывались зимовками.

Показателем своеобразия казахской культуры того времени являлась и одежда. Казахи летом носили рубашки, а поверх них надевали бешпент, камзол или чапан. Зимой одевали тулупы с подкладкой из верблюжьего или овечьего меха или шерстяной плащ (шидемчекпен), шубу из овчины (тон), а также полушубок из шкуры молодых жеребят (жаргак) с воротником и шаровары из овчины с подшерстием вовнутрь, штаны из сайгачьих шкур.

Из головных уборов мужчины носили тымак из мерлушки и шкур диких зверей, летом - калпак из тонкой белой кошмы. У казахов были различные виды обуви. Мужчины ходили в шокай-ма - сапогах с высокими каблуками и длинными голенищами. На охоту одевали сапоги с загнутым верху носком, а для верховой езды - легкие сапоги. Мягкая обувь из козьей кожи называлась ичиги. Одевали кожаные галоши - кебис и другие виды обуви.

Женская одежда шилась из хлопчатобумажной ткани, шелка, иногда из бархата. Платья были разнообразной выкройки. Девушки носили красивые головные уборы из ценного меха с перышками филина на макушке. Молодые женщины в первый год замужества ходили в свадебном головном уборе, украшенном драгоценными камнями и орнаментом, - саукеле. Затем носили шелковое покрывало - желек. 30-40-летние женщины одевали головной убор из белого материала с вышивкой - кимешек, более старшие - платки (жаулык), а пожилые - саукелеобразный круглый головной убор - кундик.

А жены состоятельных людей в торжественных случаях носили сапоги с орнаментом и ичиги из мягкой кожи серо-голубого цвета, украшенные серебром.

Основную пищу казахов-скотоводов составляли мясо, молоко, кумыс, шубат и другие продукты животноводства. Из конины готовились казы, карта, жал, жая и чужук. Оседлые казахи готовили разные блюда из пшеницы, риса и проса; занимались садоводством и бахчеводством.

Из кобыльего молока казахи готовили кумыс, из коровьего и овечьего - айран, катык, курт, брынзу и масло, а из верблюжьего - шубат. Для продолжительного хранения мяса его сушили, коптили и вялили.

Люди, населявшие берега рек, озер и морей, умели готовить различные рыбные кушанья. Соседствуя с представителями других народов, казахи научились у них приготовлению разных блюд.

Одним из изысканных лакомств у казахов считался жент. Он готовился путем добавления сахара и масла к прокипяченному, поджаренному, очищенному просу. Казахи из пшеничной муки жарили лепешки, баурсаки, шелпек, делали кеспе (лапшу), коже, ка тырма (тонкие слоеные лепешки с добавлением масла), из риса готовили плов, молочную кашу, коже из риса.

Казахи – чрезвычайно гостеприимные люди. Если вы приедете в гости к казахской семье, даже совершенно неожиданно, то будете приняты так, будто вас ждали здесь целую вечность. С раннего детства казахам внушаются уважение к гостям и старшим, так же как принципы мира и терпимости. Все это – национальные особенности казахской культуры и традиций. Благодаря этому в истории Казахстана не отмечено значительных национальных или религиозных конфликтов. По традиции каждому гостю предлагают отведать блюда национальной казахской кухни, заботливо усадив гостя за дастархан в центре юрты.

Культура любого народа не может существовать без традиций, которых этот народ придерживался на протяжении всего своего существования. Бережное отношение к традициям и неуклонное следование им является достойным примером для подражания. Всеми этими положительными качествами наделен казахский народ, который строго придерживается национальных традиций.

Казахские традиции и обычаи не появились в одночасье на пустом месте. Все они накапливались столетиями, еще с времен возникновения казахского ханства. Некоторые казахские традиции и обряды за такой долгий период времени немного трансформировались под современные условия, претерпели изменения. Но основная их суть осталась неизменной.

Литература:

1. Учебник 7 класса «Средневековая История Казахстана»
2. Шаханова Н. Мир традиционной культуры казахов (этнографические очерки). Алматы, 1998.
3. Масанов А. Кочевая цивилизация казахов. – Москва, 1995.

УДК: 793.2

СӘНДІ БАС КИІМДЕР

Джантелиева А.А. – ПИК-17-13к1 тобының студенті
Аға оқытушы: Дайрабаева Г.

Сәукеле. Бөрік. Сәукеле – кызды ұзатқанда киетін аса қымбат, бағалы, кәделі әрі киім. Жалпы қазақтар сәукелені, басқа да баскиімдерді сәндік үшін киген. Олардың әрқайсысының ұлтымыздың

парасатын, тәрбиесі мен салт-дәстүрін көрсететін мән-мағынасы болған. Ұлы дала көшпенділері адам баласын фәниге келтіретін, ошақ отын қорғауға әйелдерді құрмет тұтқан. Әйелдерді көшпенділерден артық қадірлегені орта болмаған. Олар құдайдың, табиғаттың, адамдардың алдында да тең дәрежеде болған. Біздің аруларымыздың ғажап баскиімі сәукеле дардан бастау алған сияқты. Оның биіктігі мен сәнделуі күнмен шаңғар тау шыңдарын елестетеді.

Сәукеле (*шовкеле, шокуло*) қазақ, қырғыз, қарақалпақтарға ортақ баи ортақ баскиім болғанымен әр халықтың сәукелелерінің пошымда қазақтардың сәукелесінің төбесі шошақ, биік, артқы құлағы шаіх белге дейін жеткен, қырғыздардың сәукелесі өте биік емес, дулыға құлақты, қарақалпақтардың сәукелесі де қырғыздардыкіне ұқсас дул болған. Ғасырлар өте сәукеленің сырт пішімінде өзгерістер пайда с оның негізі сол қалпында сақталған.

Сәукеле баскиім ғана емес, қазақ сән-салтанатының, салт-дәстүрі еті мен шеберліктің озық үлгісі, өнер туындысымен қатар киелі деп Сонымен бірге қазақтың қыздарына деген көзқарасының бір белгісі.

Сәукеле 70 см (2-3 *қарыстай*) биік, дөңгелек төбе жағына қарай жүреді. Ол тәж, төбе, құлақбау және артқыбау деген негізгі бөліктерден іш жағын қиықтап пішеді. Жоғарғы жағына үкі тағады. Халық ұғымында « қасиетті сәукелені» жетілік әлемнің нышанды белгісі деп түсіндірсе, үкі « Өмір ағашы — бәйтеректі», сәукеленің өзі « Жер кіндігі – Көк төбені» бейнелеген. Сәукеле ақ киізден тігіліп, өн бойы қымбат күрең немесе шымқай қызыл барқытпен қапталып оның сыртына алтын, күміс, інжу, маржаннан әшекей тағылып, алтын жіппен кестеленеді. Жиігіне құндыз, кәмшат терілерінен жұрын ұсталады. Сәукеленің арнайы күмістен жасалған төбелдірігі, оның маңдайшасына екі жағына тізілген маржаннан салпыншақ бет жақтауы және екі құлақ тұсына омырауға жететін құлақша тағылады. Маңдайына тағылған салпыншақтар, яғни шекелігі барған жерінің ұрпағын көбейтсін, өсіп-өнсін деген тілекпен жасалады.

Әйелдердің бас киімдері де бірнеше түрге белінеді. Олар: тақия, бөрік, орамал, жаулық, кимешек, күндік, сәукеле, желек, шәлі, бергек, қарқара және т. б. Қазақ ғұрпында ердің де, әйелдің де бас киімісіз жалаңбас жүруі ерсі саналған. Әсіресе әйелдер жалаңбас жүрмейтін.

Сәукеле әйелдің бас киімдерінің ішіндегі ең әшекейлісі де күрделісі. Сәукелені ұзатылатын қыздар және сол қызға еріп жүріп сыңсу айтатын нөкерлер киген. Қалыңдық күйеудің еліне барғанда да сәукелесімен барған. Келіншек оны той өткенше киіп отырып, той өткен соң сәукелені іліп қойып, оның орнына бергекті желек киетін. Сәукеленің негізі оның төбесі. Төбе не талдырма етіп қозы жүнінен арнайы басқан ақ киізден, не арасына қыл салып сырығын асыл матадан істеледі. Содан кейін төбені кестелеген, шет-шетіне құндыз жұрын ұстаған немесе алтын, күміс оқамен зерлеген тыспен тыстайды. Сәукеле төбесінің биіктігі екі сүйем, кейде одан да биік болады. Төбенің өн бойын алтын, күміс, меруерт, маржанмен, асыл тастармен өрнектеп, алтын жіппен әшекейлейді. Сәукеленің екі жақ самай тұсынан бетке жеткізе шолпы тәрізді ендіріп бірнеше қатар маржан тізілген салпыншақтарды бетмоншақ немесе сәукеленің бетмоншағы деп атайды. Сәукеленің төбесінде алтынмен, күміспен әшекейленген қатырғы болады. Тізілген моншақты, асыл матадан, ақ жібектен жүргізген желекті осы қатырғыға бекітеді. Мұны бергек деп атайды. Кейде бергекке тоты құстың бірер тал қауырсынын тігінен қыстырып бекітіп қояды, оны қарқара дейді. Сәукеленің арт құлағы шашқап тәрізді белге дейін жетеді. Сәукеленің ең сыртынан жауып қойған шашақты әшекейлі жібек мата бар, ол көйлектің етегі құсап, жерге сүйретіліп жүреді. Кейде батырлар да осындай, сәукеле тәрізді мол әшекейлі дулыға киетін. Оның темірмен, шынжыр тормен қапталған, әсем түрлері көп. Бұларды «жыға» деп атаған.

Кимешек — қазақ әйелдерінің киелі бас киімі. Әдетте кимешек ақ матадан немесе ақ жібектен молдау пішіліп, адамның басын, иығын, кеудесі мен жаурынын жауып тұрады. Кимешекке қарап әйелдердің шырайын, жас мөлшерін, тұрмыс-жайын, тіпті жүріс-тұрысына дейін анық ажыратып алуға болады екен. Апаларымыздың ұқыптылығы мен салақтығы да

кимешегінен көрінетін. Кимешектің түрі мен тарихи тұрпаты сан-алуан. Олар көбіне рулық-тайпалық өмір ерекшеліктеріне байланысты.

Орама кимешек — кимешектің кең тараған түрі ғана емес, ең көне тұрпаты да. Тұтас матаның төменгі бұрышы дөңгеленіп кесіледі де, жоғарғы бұрышы әйелдің бет-пішініне орай ойылып тасталады. Төбе жағына кейде тігіс түсуі де мүмкін. Қазақстанның көп жерінде бұл кимешек трапециялық, не төбесі шолақ үшбұрыш түрінде пішіліп, жоғарғы жағы бетке киілетіндей етіп ойылады. Кимешектің артқы ұшы ұзын келеді, кейде өкшеге жетеді. Қазақстанның шығыс өңірінде кимешек қысқа болып, алдыңғы бұрышы қиылған төрт гүл келеді. Бұл кимешектер құрама матадан жасалып, құлақ жағына шаршы қиықтар тігіледі.

Сырдарияның сағасын мекендеген қазақ әйелдерінің арасында бүрмелі кимешек кең тараған. Бүрмелі кимешектің бет жағы шаршы келіп, төменгі ұзын ұшы омырауға түсіп, төбесі жинақтала келе түйіліп, кейде-кейде оның үстіне бөрікше киіледі. Оңтүстік өңірдің әйелдері матаны ұзыннан екіге бүктеп жартылай кесіп, оны қайта жалғай тігіп, тігісін арқасының суағар тұсына келтіреді. Жетісу келіншектерінің кимешектерінің үлгілері де аса мол, байлау үлгілері де ерекше көз тартады.

Кимешек әшекейсіз болмайды. Әшекей орнына алтын, күміс, ағыл, ақық, шырымтал, меруерт секілді металл және қымбат бағалы тастар қолданылған. Әрине, олар да әйелдің жас мөлшеріне, алеуметтік орнына орай тағылған. Кимешек пен оның алдыңғы өңірі ою-өрнексіз болмаған.

Кимешектің егде және қартаң тартқан әйелдер киетін қарапайым түрлерін шылауыш, күндік деп атайды. Аса қарт бәйбішелер шалма да киетін.

Әйелдердің ақ матадан жасаған бас киімінің жалпы атауы — ақ жаулық. Ақ жаулық апаларымыздың ақ ниетінің, иманжүзділігінің, кіршіксіз, адам табынарлық мөлдір мінезінің де белгісі еді.

Қазақша мата атаулары. Мата атауларының ішінде бұрыннан көпшілікке белгілерімен қатар сирек қолданылатын және беймәлімдеу ақду, мыңсым, тұқаба, тапта, т.б. атаулар да бар. Осы мәліметпен танысып шыққан оқырмандарымыз ел аузындағы мата атауларын жинастырып, түсінік-сипаттамаларымен қоса бізге жіберер деген үміттеміз.

Дәстүрлі мәдениеттегі әлеуметтік, экономикалық, аймақтық, жастық, жыныстық және т.б. жағынан айқындауыш, анықтауыш белгі ретінде жүретін әрі тұтастық зат ретінде елеулі этномәдени мәнге ие заттық мәдениет элементі. Баскиімде ұлттық эстетикалық талғам мен табиғи ортаға бейімделу ерекшеліктері, адамдардың жас және жергілікті, рулық ерекшеліктері көрініс табады. ХІХ ғ.-дың ІІ жартысынан бастап қазақ қоғамында орын алған әлеуметтік өзгерістерге байланысты мәдени өмірде де үлкен өзгерістер болды.

Ерлер баскиімінің түрі онша көп емес: қалпақ, бөрік, тымақ, құлақшын, жалбағай, делбегей, далбай, шыт, кепеш (құстандай, қолкесте, бізкесте түрлерімен кестеленген), үшкүлдір, жекей, жапетер, тақия (зерлі, үкілі, сырма, шошақ төбе, тікше, қатипа және т.б.), бөкебай, күләпара, қырпу (іштік бөрік) және т.б. Ауқаттылар төбесі сүйірлеу келген құндыз немесе сусар бөріктің үстіне барқытпен (көбінесе күрең түсті) қапталған, алтын зерлермен кестеленген биік қалпақ киген. Жас жігіттер ат жарыста, көкпар тартуда бастарына шеті кестеленген байламша (шыт) тартады. Мұндағы шыт ерлердің жаздық баскиім ретінде қолданылады, ол тердің көзге, бетке ағуынан қорғайды. Шытты кездемеден басқа байлауға жетерліктей етіп шетін тігіп дайындайды.

Қазақ әйелдерінің баскиімдері олардың жасы мен отбасындағы жағдайына байланысты бір-бірінен көп ерекшеленеді. Әйелдердің баскиімдері: бергек, бөрік, жаулық, желек, жырға, кимешек, күндік, орамал, сәукеле, тақия, шәлі (жібек, шілтер, оюлы түрі бар), бүркеніш, шылауыш және т.б.

Пайдаланылған әдебиеттер:

1. Арғынбаев Х. А. Қазақ халқының қол өнері. - Алматы, 2004ж.
2. Басенов Т.К. Орнамент Казахстана в архитектуре, Алматы. 2005
3. Жәнібеков Ө. Уақыткеруені. -Алматы: Жазушы, 2006
4. Захарова И.В., Ходжаева Р.Д. Қазақстан сәндік өнері. – Алматы, 2006.

ӘОЖ 316.719

ҚАЗІРГІ КЕЗДЕ ТАРИХ ЖӘНЕ СӘУЛЕТ ЕСКЕРТКІШТЕРІН САҚТАУ ӘРІ ПАЙДАЛАНУ ЖОЛДАРЫ

Досымбай М. - ПИК – 15-12 к тобының студенті
Мусаева С.Т. - п.ғ.к., доцент

Қай халықтың болсын өзге жұртқа ұқсамайтын бөлек болмыс-бітімін даралап, өзіндік тағдырын айқындайтын басты белгісі – мәдениеті. Мәдениет - ұлттың бет-бейнесі, рухани болмысы, жаны, ақыл ойы, парасаты. Өркениетті ұлт, ең алдымен, тарихымен, мәдениетімен, ұлттың ұлықтаған ұлы тұлғаларымен, әлемдік мәдениеттің алтын қорына қосқан үлкенді-кішілі үлесімен мақтанады. Сөйтіп, өзінің ұлттық төл мәдениеті арқылы басқаға танылады. Осы орайда «Мәдени-мұра» бағдарламасы мәдениетке деген мемлекеттік көзқарастың стратегиялық ұстанымын айқындаған маңызды құжат болды. Онда тарихи-мәдени және табиғи ескерткіштерді қорғау жөнінде көптеген маңызды мәселелер қамтылған [1].

Республикамызда өлкенің көне тарихын, архитектуралық ескерткіштерін, материалдық мәдениетін зерттеуде аз жұмыс атқарып келе жатқан жоқ. Қазақстан Республикасы мәдениет министрлігі, республика тарихи, мәдени ескерткіштерді қорғау қоғамы орталық кенесімен бірлесіп іс атқару нәтижесінде көптеген жылжитын және жылжымайтын ескерткіштер, елді мекендер, қалашықтар немесе тұтас қалалар және оның төңірегіндегі мекендер, су ару жүйелері т.б. анықталып табылады. Оларды сақтап, зерттеу және насихаттау мақсатында Республика үкіметі музей-қорықтар ұйымдастырды.

Қазіргі кезде Ш.Уәлиханов атындағы Тарих және этнология институтының «Тарих және мәдениет ескерткіштері жинағы» арнайы бөлімі Оңтүстік Қазақстан, Алматы, Жамбыл облыстары бойынша «Жинақ» құрастырылып жарыққа шығарған. Белгілі болғандай, барлығы он томдық Қазақстан тарихы мен мәдениетінің жинағын шығару жоспарлануда. Бұл іргелі энциклопедиялық еңбек қазақ халқының тарихи-мәдени мұрасын есепке алу, зерттеу, қорғау және пайдалануының ғылыми негізі болып табылады. [2].

Тарихи, мәдени мұраны қорғау және пайдалану жөніндегі мемлекеттік органдармен және жергілікті өкімет органдарымен бірлесіп отырып, азаматтық және әскери ведомстволардың игеруіне жер учаскелерін болған кезде ескерткіш қорғау ісінің түрлі мәселелері жөнінде қорытынды береді, солардың қаражаты есебінен қажетті іздестіру жұмыстарын жүргізеді.

Жастарды біздің халықымыздың тарихи-мәдени байлықтарын белсенді қорғау мен қолдарынан келгенше көбейтуге тартудың үш кезеңі ерекшеленеді. Аталған кезеңдердің ешқайсысы да қалған екеуін ауыстыра алмайды, себебі олардың барлығы бірдей дәрежеде оқу-тәрбие процестерінің қисынын көрсетеді.

Бірінші кезең - жүйелі, зерттеу тақырыбы ерекшелігін ескере отырып, ескерткіштермен алдын-ала танысу, безендіру материалдарын (фотосуреттер), тарих және мәдени ескерткіш макеттерін т.б. қолдану. Екінші кезең - тарих және мәдениет ескерткіштерімен тікелей танысу, бірінші кезекте мектеп төңірегінде орналасқандарынан бастау. Үшінші кезең - ескерткіштерді, соның ішінде әлі де мемлекет қорғауына өтпеген ескерткіштерді қамқорлыққа алу әрі жаңа ескерткіштерді анықтау үшін оқушылардың іздестіру жұмыстарын ұйымдастыру. «Кешегіні ұмытқан -кері кеткеннің белгісі», -дейді халық даналығы. Жазба тарихы кемдеу өлкедегі ерлік, елдік, азаматтық болмыстың жұлдызы сәттері көне қорған күмбездер мен тасқа қашалған бейнелерде сақталып қалған [3].

Үстіміздегі ғасырдың алғашқы жылдарымен тұтас келетін жалпы қазақ даласындағы оның ішінде Оңтүстік Қазақстан жеріндегі археологиялық, этнографиялық зерттеу жұмыстары туған өлкеміздің бай тарихы-мен мол хабар берді.

Жоғарыда аталған ескерткіштердің құндылығы да осыған саяды. «Тарихи-мәдени ескерткіштерді қорғау» заңының баптарында республикамыздың кез-келген азаматының осынау киелі істен шет қала алмайтындығы анық жазылған. Мемлекеттің қорғауына алынған мұралардың сақталуы, құрылыс-шаруашылық жер өңдеу жұмыстары кезінде бүлініп кетпеуіне жіті қарауымыз керек. Жаңа экономикалық қатынастар барысында меншік иесі болып табылатын ұжымдар мен ұйымдар жеке азаматтар өзіне бөлінген жер төлемі немесе құрылыс нысанының тарихи маңызы болуы мүмкін екенін естен шығармауы тиіс. Бұл жөнінде құрақ мұражай барлық аудандардағы жауапты мекемелерге мемлекеттік қорғауға алынған нысандардың тізімін дайындап бергенін ескертеміз [4].

Бір айта кететін жайт - осынау тарихи ескерткіштердің тізімін әлі де жетілдіру қажет. Кейінгі жылдарда жүргізілген зерттеу жұмыстары көптеген қорғандардың бұдан көптеген жылдар бұрын қазылып тоналғанын дәлелдеп отыр. Яғни тарихи мұраларға пендешілікпен көз алартатындар қай дәуірде де аз болмаған.

Сондықтан қорық-мұражай қызметкерлері зерттеуші-археолог ғалымдар мен арнаулы ғылыми экспедициялардың жарияланған ғылыми жұмыстарымен ғылыми есептерін іздестіріп, зерттеуде. Бұл күнде жай үйіндіге айналып қалған кейбір нысандардың тарихи құндылығын бағамдап, алда жүргізілетін жұмыстардың бағыты анықталуда. Осындай жағдайлар әр дәуірдің сәулет өнерін қамтитын ескерткіштерге де қатысты. Осылардың кейбіреулері уақыт тезіне төтеп бере алмас құрылыс материалдарынан соғылғандықтан табиғи бүлінуге ұшырауда. Кезінде есепке алынғанымен бұл күнде мүлдем жойылып кеткен нысандар да бар.

Енді ел егемендігін арқалана, өткенімізді оймен барлап, барымызды бағалай білгеніміз, шежіресіне тағынды орын бергеніміз жөн. Болашақ ұрпаққа мұра қалдыру - парызымыз. Тарихи мұраларды насихаттау және қорғау мәселелерін бұқаралық ақпарат құралдары арқылы кең көрсетіледі. Тарихи мұраларды сақтаудың басты мәселесі білікті кадрлар дайындау, олардың кәсіби деңгейін көтеру жағдайлары. Көне және қазіргі кезеңнің мәдениет тарихының көрнекті оқу құралы ретінде архитектура ескерткіштерін жекелеген ғимарат түрінде емес, аудан, көше, тұтастай ансамбльдер ретінде сақтау. Соңында ескерткіштерді есепке алу мен паспорттаудың «Мұра» бағдарламасын өңдеуді аяқтау қажет [5].

Ең алдымен тарихи қалалар және басқа да елді мекендердегі археология ескерткіштерін қорғау мәселесі шешілуі тиіс, олардың Қазақстан бойынша бекітілген 29. Соның ішінде Алматы, Тараз, Түркістан, Шымкент, Сайрам және т.б. «Қазпроектреставрация» институты өндеген (жылжымайтын) тарихи және мәдени ескерткіштер аймағына тіреу тарихи-архитектуралық (кала салу) жоспарлары негізгі роль атқарады.

Бұл маңызды мәселелерді шешуге жергілікті органдардың тікелей араласуымен музей-қорықтар, облыстық-тарихи өлкетану музейлері ерекше үлес қосып жатыр. Қазір республикада археологиялық және архитектуралық кешендер базасында «Маңғыстау және Үстірт материалдық мәдениет ескерткіштері» мемлекеттік музей қорығы. Отырар мемлекеттік археологиялық музей қорығын, «Көне Тараз ескерткіштері» мемлекеттік музей қорығы өз территориясында тарих және мәдени ескерткіштерді анықтау, сақтау және насихаттауға, жөндеу реставрациялық жұмыстарды бақылауға, өз қызметтерін архитектуралық немесе кешенді және тарихи-архитектуралық әрі этнографиялық экспедициялармен бірлесіп жұмыс істеуге арналған [6].

Архитектуралық тарихи-мәдени мұраларды қорғау мәселесін шешуде Қарахан, Айша-Бибі, Бабаджықатын, Арыстан-баб, Домалақ-ана, Қожа Ахмет Ясауи кесенелеріне дұрыс реставрация жұмыстарын жүргізу үшін, бізге кесенелердің конструкциясын қайта құрудың ғылыми тұжырымдамалар өңделді. Себебі соңғы кездерде ортағасырлық ескерткіштерді реставрациялау жұмысын дұрыс жүргізбеу фактілері белгілі болып отыр. Ал бізге, ұрпақтарға тарихи-мәдени ескерткіштерін түп нұсқа түрінде сақтап жеткізу аса маңызды.

Әдебиеттер:

1.Тарихи-мәдени мұраны қорғау және пайдалану туралы Заңдарды бұзғаны үшін қылмыстық және әкімшілік жауапкершілікті күшейту жөнінде: Қазақстан Республикасының Заңы// Егемен Қазақстан.-1993.- 11 желтоқсан.

2.Жолдасбеков М.Ұлттық сана қалыптастыру үшін Ұлы дала тарихын ұрпақ санасында тірілту керек //Егемен Қазақстан. 2007.- 007. 28 қазан. – 7 бет.

3.«Көне Отырарды қалпына келтіру» 2005-2009 жылдарға арналған бағдарламасы: ҚР Үкіметінің қаулысы// Кітапхана, 2004, № 5-6, 48-58 б.

4.Республикалық маңызы бар мемлекеттік табиғи-қорық объектілерінің тізбесін бекіту туралы: 2006 жылғы 28 қыркүйектегі № 932 ҚР Үкіметінің қаулысы // Егемен Қазақстан. – 2006. – 24 мамыр. – 10 б.

5.Тарих және мәдениет ескерткіштерін қорғау және күтіп-ұстау ережесін бекіту туралы: 2007 жылғы 6 қараша № 1044 ҚР Үкіметінің қаулысы // Егемен Қазақстан. – 2007. – 10 қараша. – 8 б.

6.Республикалық маңызы бар Тарих және мәдениет ескерткіштерінің мемлекеттік тізімін бекіту туралы: 2008 жылғы 21 наурыз № 279 ҚР Үкіметінің қаулысы // Егемен Қазақстан. – 2008. 24 қазан. 8 б.

УДК 378.147:37.034=43(021)

ФОРМИРОВАНИЕ НРАВСТВЕННОЙ КУЛЬТУРЫ СТУДЕНТОВ В ПРОЦЕССЕ ОБУЧЕНИЯ ИНОСТРАННЫМ ЯЗЫКАМ В ГРУППАХ НЕЯЗЫКОВЫХ СПЕЦИАЛЬНОСТЕЙ

ЕмкуловаЗ.А., МорозоваВ.Ю., Калиев А.

Преобразования, происходящие в современном обществе, определяют перспективы развития науки, которая в последнее время акцентирует свое внимание на изучении человека, раскрытии его целостной сущности. В исследовании этих проблем усиливается тенденция к углубленному поиску общечеловеческого содержания в современном культурологическом процессе, что вызывается необходимостью переосмыслить деятельность, отношения, имеющиеся образцы и нормы поведения, реализуемые в социальной практике, приходящие в противоречие с социальными условиями.

Поэтому сегодня особое значение приобретает сфера профессиональной деятельности, где трансформируются требования как общества и государства, так и личности к себе и другим. Эффективность решения данной проблемы связана с преобразованиями учебно-воспитательного процесса, который является наиболее динамичным фактором воздействия на личность обучающегося и призван обеспечивать выработку у молодежи нравственных ценностей, идеалов, формирование нравственной культуры.

Исследование проблемы формирования нравственной культуры будущих специалистов в процессе обучения в вузе, на наш взгляд, целесообразно выявить соотношения понятий «нравственность», «мораль», «культура», «нравственная культура», используемые в современной философской, психологической и педагогической литературе.

В философской литературе духовное начало человека, как правило, связывают с общественным и творчески-созидательным характером его жизнедеятельности, с включенностью человека, в мир культуры./1/

При рассмотрении отношений «культура-общество» выявляется взаимодействие образующих общество экономических и политико-правовых отношений с активностью культуры, которая формирует для этих отношений конкретные организационные структуры. В этом обществе и культура объединяются, образуя культурные способы опредмечивания общественных отношений. Организации, учреждения, общественные институты- это опредмеченная форма человеческих отношений, форма объективизации деятельности людей.

Отметим, что важной особенностью социально-организационной культуры является ее способность охватывать все сферы жизни общества и вытекающая из этого ее разнородность (культура политическая, правовая, нравственная, художественная и пр.). Поскольку вопросы функционирования и развития общества, его институтов и организаций, взаимодействия социальных групп и индивидов, восприятия и понимания ими окружающей действительности являются предметом изучения социологов.

По мнению социологов «культура»- это уклад жизни народа, проживающего на определенной территории, она включает историю народа и данной территории, а так же видение народом этой жизни. Культура общества охватывает такие формы его организации, как практикуемые данным сообществом основные способы производства и взаимодействия с природой, различные социальные институты, религиозные верования, нравы, обычаи и традиции, стереотипы межличностного поведения и особенности самовыражения, язык, а так же передачи жизненного опыта через поколения./2/

Нравственная культура общества-это совокупность норм, принципов и закономерностей, регулирующих жизнедеятельность людей с позиции добра и блага, равенства и справедливости, чести и достоинства, других ценностей морали.

Нравственная культура выступает мерой развития нравственности, хранительницей положительного нравственного опыта предшествующих поколений в форме ценностей и норм человеческого поведения.

Изучив и проанализировав сущность и содержание понятия «нравственная культура личности», мы пришли к выводу о том, что в условиях возрождения национальной системы образования данная проблема может решиться успешно, если придать образовательному процессу высшей школы этнокультурную направленность и обеспечить приобщение студенческой молодежи к нормам и ценностям народной педагогики, традиционного этикета казахского народа, вооружить преподавателей вуза (в том числе и

преподавателей иностранного языка) знанием теории и технологии формирования нравственной культуры студентов на основе использования идей народной педагогики.

Исследуя воспитательные возможности иностранного языка, многие педагоги и методисты считают, что одной из главных функций иностранного языка является формирование всесторонне развитой личности обучающегося, его гражданственности, воспитание интернационализма, патриотизма, развитие интереса к событиям международной жизни, умение оценивать события, происходящие в мире с гражданских позиций.

Следует отметить, что при описании мировоззренческой функции в научно-методической литературе исследователи специально не связывают влияние процесса обучения иностранному языку на мировоззрение с нравственно-ориентированной деятельностью человека. Мировоззрение в качестве объекта воздействия, выступает в данном случае в его общем виде как достояние личности в целом. В связи с чем возникает проблема формирования мировоззрения, регулирующего как поведение, поступки человека в повседневной жизни, так и его профессиональную деятельность, выполнение им своих функций в качестве работника, создателя материальных и духовных ценностей нашего общества, творческой личности, выполняющей обязанности с высоким сознанием долга, умеющего на своем участке жизнедеятельности защищать свою родину.

Такой подход к решению задачи формирования мировоззрения в неязыковом вузе требует расширения функций каждого из учебных предметов в этом направлении. В значительной степени это относится к иностранному языку, информационное содержание которого позволяет вводить студентов в круг острых современных проблем политической жизни своей страны и за ее пределами. Поэтому, на наш взгляд, необходимо усилить его влияние, его функции в формировании мировоззрения в органической связи с подготовкой к предстоящей деятельности. В этом состоит расширение, углубление одной из ведущих функций обучения иностранному языку в вузе в системе подготовки студентов к предстоящей деятельности.

В этой связи изучение иностранного языка необходимо для обеспечения возможно лучшего выполнения профессиональной деятельности, и повышения квалификации. Под этой функцией большинство исследователей понимают возможности языка для получения новой профессиональной информации. Язык, по их мнению, должен способствовать лучшему овладению избранной специальностью, расширению через прямое использование зарубежных источников информации, кругозора студента, углублению его знаний. Следовательно, иностранный язык в вузе призван играть важную роль в формировании общей культуры будущего специалиста.

Однако реализация этой функции нуждается в дальнейшем развитии. В нашем представлении одной из важнейших проблем всей системы подготовки специалиста является формирование нравственной культуры студента, отвечающей требованиям общества, которая включает в себя, убежденность в высоком статусе профессии, глубокое понимание ее роли, места в обществе, творческий подход к решению профессиональных задач, стремление и умение ориентироваться в научной и специальной литературе, связанной с профессией

Если в формировании научных основ профессиональной деятельности, умений ее осуществления, возможности иностранного языка очень ограничены, то по отношению к названным компонентам профессиональной активности студентов они значительны. В целях наиболее полного использования их в обучении иностранному языку, необходима корректировка существующей системы обучения, способной оказывать более глубокое влияние на формирование нравственной культуры, т.е. необходимо расширение, углубление его функций в этом направлении подготовки будущего специалиста к предстоящей деятельности.

В качестве одной из важнейших функций обучения иностранному языку выделяют культурно - образовательную. Она предполагает влияние обучения иностранному языку на кругозор студентов, повышение их культурного уровня, формирование умений оценивать факты и события культурной жизни в нашей стране и за рубежом, знакомство с историей и современной культурой страны изучаемого языка.

В научном описании культурно-образовательной функции наблюдается также ограниченность влияния языка на культурный кругозор человека безотносительно к его уровню нравственной культуры и деятельности. Поскольку нравственно-ориентированная деятельность предполагает также определенный культурный уровень, связанный с результатом труда, процессом труда и с отношением людей к профессиональной деятельности.

В системе обучения иностранному языку мировоззренческая функция считается одной из главных. Реализация воспитательных задач, в частности задачи формирования мировоззрения в процессе изучения иностранного, осуществляется зачастую содержание учебных текстов.

Вместе с тем, на материале учебных текстов осуществляется более глубокое знакомство студентов со страной изучаемого языка, жизнью молодежи в самых разных аспектах, культурой, историей и литературой. Умело подобранный материал позволяет обсудить со студентами важнейшие политические события, происходящие в мире, существующие проблемы, актуальные задачи современности, помогает научить студентов подходить к анализу явлений общественной жизни с передовых позиций. Для более эффективного осуществления воспитания в процессе работы над учебными текстами материалы должны отвечать следующим требованиям:

- 1) тематика и содержание текстов должны иметь определенную направленность;

2) содержание текстов должно содействовать пробуждению интереса к изучению иностранного языка, расширению общеобразовательного кругозора;

3) учебники должны содержать тексты, показывающие жизнь демократического общества.

Нравственность как одна из форм общественного сознания выражает внутренний мир, раскрывая истину. Чтобы нравственные знания были не просто суммой сведений, а стали глубоко личным достоянием, внутренним убеждением, необходимо добиваться того, чтобы, во-первых, они легли на подготовленную почву (готовность к усвоению) и, во-вторых, были прочувствованы и пережиты, стали идеей, отношением, которые регулируются различными социальными нормами (правилами поведения, обычаями). Одни из этих норм поддерживаются общественным мнением и общественным принуждением, а другие - сложившимися привычками. Но нравственные нормы регулируют лишь сознательное, волевое поведение, которое определяется его направленностью, а не результатом.

Литература:

1. Каган М.С. Философия культуры. - Санкт-Петербург: Петрополис, 1996.- 416 с.

2. Пашаев С.Ш. Наука и нравственное воспитание.- М.: Высшая школа, 1984.-152 с.

References

1. Kagan M.S. Filosofija kulturi.-Sankt-Peterburg: Petropolis, 1996.- 416s.

2. Paschaev S. Sch. Nauka I npravstvennoe vospitanie.-M.: Visschaja Schkola, 1984.- 152 s.

ӘОЖ 541.18

ХОРДЫҢ МУЗЫКАЛЫҚ ТӘРБИЕ БЕРУДЕГІ РОЛІ

Ералы Н. – ПИК-17-1к2 тобының студенті

Естемкулов С.А. – аға оқытушы

Қазақстан Республикасының «Білім туралы» Заңында «жеке адамның білімдарлығын ынталандыру және дарындылығын дамыту» білім беру саласындағы мемлекеттік саясаттың жетекші принциптерінің бірі ретінде анықталған. Қазіргі таңда Қазақстанның орталық білім жүйесінің алдында бүкіл адамзаттық құндылықтар, ұлттық рухани мұралар, адамгершілік пен ізгілік, елжандылық тұғырнамасында қалыптасқан тәні және жаны сұлу, өзіне-өзі сенімді, ғылыми теориялық білімділігі мен тәжірибиелік қабілеттері арқылы күрделі әлемдік, өмірлік әрі әлеуметтік кеңістікке еркін ене алатын қасиеттерге ие дарынды тұлға тәрбиелеу міндеті қойылып отыр.

Оқушыларға музыкалық тәрбие беру - бұл күрделі, жан-жақты әрі ұзақ үрдіс. Жалпы білім беретін мектептердегі жұмыс тәжірибесі көрсеткендей, және көпжылдық бақылаулары бойынша, орындалатын шығармалардың ішінде көп қолданылатыны - хор шығармалары.

Оқушылардың музыкаға қызығушылықтарын, хор шығармаларын орындау дағдыларын қалыптастыруда, оқу-тәрбие үрдісіне ендірудің әдістерін, хордың мектеп оқушыларына музыкалық тәрбие берудегі ролін қарастыру - өз алдына зерттеуді қажет ететін проблема.

Музыкалық тәрбие - кең ұғым. Ол балаға музыка өнерінің құбылыстарын терең қабылдауға, білімге құштарлығын арттыруға ықпал етеді, байқағыштығы мен әсерленгіштігін жетілдіріп, олардың әсемдік жөніндегі түсінігін кеңейтеді, сұлулықты тану, музыканы сүйе білу, оны шығармашылықпен өмірге ендіре білу қабілетін, эстетикалық талғамын, қиялын дамытады.

Музыкалық тәрбие оқушылардың ән, хор шығармаларын айту білімімен тікелей байланысты. Ең алдымен вокалдық - хор жұмысының өзі оны жақсы ұйымдастырған жағдайда әрдайым музыкалық тәрбиенің құралы болып табылады. Вокалдық-хор жұмысының процесі өтетін бүкіл жағдай, әсіресе вокалды-хор жұмысының нәтижелері эстетикалық әсер етеді.

Музыкалық тәрбие ұзақ, күрделі, әрі сан қырлы процесс. Музыка сабақтарында оқушылар әр түрлі ғасырларда, түрлі елдерде өмір сүрген композиторлардың шығармашылығымен, алуан түрлі музыкалық аспаптармен танысады. Сондай-ақ музыкалық тәрбие жөніндегі сыныптан тыс шаралар да сан қилы. Музыка мен эстетика жөніндегі арнаулы сынып сағаттары алуан түрлі тақырыптары оқушыларға жан-жақты музыкалық тәрбие беруге көмектеседі. Сыныптан тыс жұмыс оқушылардың сабақ үстінде жүзеге асыратын тәрбие жұмысын толықтыра және тереңдете отырып, ең алдымен балалардың таланттары мен қабілеттерін неғұрлым толық ашудың, олардың белгілі бір нәрсеге қызығушылығы мен ынтасын оятудың құралы ретінде қызмет атқарады; ол оқушылардың бос уақытын ұйымдастырудың формасы болып табылады және олардың адамгершілік мінез-құлық тәжірибесін қалыптастырудың негізі ретінде қызмет атқарады.

Музыкалық шығармаларды хормен айтуға тәрбиелеп, әншілік өнерге баулу үшін, музыка мұғалімі балалар дауысының даму ерекшелігін, соған оқыту барысында қойлатын талаптарды жақсы меңгеріп, әрі қарай тәрбиелеудің барлық шарттарын сақтауы тиіс. Балалар дауысын тәрбиелеуге талаптар олардың жас ерекшеліктерін ескере отырып іске асырылады, тек сонда ғана сәби үнінің сыңғырлаған таза, ашық, өзіне тән дауыс бояуы сақталады.

Балалар хорындағы вокалдық жұмыс жүйесі балалар дауысының жас өзгешеліктеріне сәйкес өзгерістері ескеріліп жүргізілуі керек. Балалар хорын ұйымдастыруда, балалар жасының бір шамалас болуына көңіл бөлінуі керек. Балалар дауыстарының ерекшеліктерін, олардың дауыс қалыптастырудағы тамақ жүйелерінің даму сатысын білу жетекшінің вокалдық жұмысын жеңілдетуі түседі. Негізінен балалар дауысы, ересектерге қарағанда, өте таза да, нәзік, өте ашық болып кездеседі. Балалар дауыстары дискант және альт дауыс құрамдарына жатады.

Дискант-өте жоғары балалар дауысы, дауыс аумағы (диапазон) До₁, . Соль₂ октава көлемінде. Альт - төменгі балалар дауысы, дауыс аумағы Соль_к- Ми₂ октава көлемінде.

Шығармашылық - бұл адамның өмір шындығында өзін-өзі тануға ұмтылуы, ізденуі. Белгілі бір шығарманы тыңдау, орындау арқылы оқушы дұрыс ой түйіп, өздігінен сапалы, дәлелді шешімдер қабылдай білуге үйренеді. Осындай күрделі оқу-таным әрекетіне байланысты оқушылардың ойлау қабілеті қалыптасады. Ойлау-баланың әрекетінің ең жоғарғы формасы. Ойлау арқылы оқушылар көзге көрінбейтін заттар мен құбылыстардың арасындағы күрделі себепті байланыстарды ұғады. Ойлау-нақты сұрақтар коюдан, соларға жауап іздеуден басталады. Ойлау-белгілі міндетті теориялық немесе практикалық мәселелерді шешуге бағыттайды. Баланың ойлау әрекеті өзінен-өзі қалыптаспайды. Олардың ойлау әрекетін ойдағыдай дамыту үшін, тиімді тәсілдер қолданып, арнайы жұмыстар жүргізу қажет.

Музыкалық-педагогиканың саласындағы көркемдік-творчестволық қызметінің бір түрі болып, хор өнерінің атқаратын рөлі үлкен және маңызды. Себебі ол оқушыға өмір құбылыстарын терең қабылдауға, білімге құштарлығын арттыруға ықпал етеді, байқағыштығы мен әсерленгіштігін жетілдіріп, олардың әсемдік жөніндегі түсінігін кеңейтеді, эстетикалық, музыкалық талғамын, қиялын дамытады. Сонымен хор өнері музыкалық тәрбиенің басты құралы бола отырып, жан - жақты жарасымды дамыған ұрпақ тәрбиелеуге ерекше көңіл аударады.

Оқушылардың музыкалық мәдениеті белсенді музыкалық әрекеті процесінде қалыптасады. Хормен ән айту барысында оқушылар шығармамен танысады, оларды түсінуді үйренеді, музыкалық тәрбие алады, оларды эмоциялық-сапалы қабылдаумен анық орындауға қажетті дағдылар мен икемді қабылдайды. Жалпы білім беретін мектептегі немесе оқытудағы музыкалық тәрбие музыка сабағы процесінде және сабақтан тыс жұмыстардың барысында жүзеге асырылады.

Хорға қатысу балалардың музыкалық қабілеттіліктерін дамыту, музыкалық шығармаларды түсіну, музыкалық талғамын тәрбиелеу жұмысына көмек береді. Сонымен, балалар хоры мен хор шығармаларының тәрбиелік маңызы зор.

Хор жүргізу барысында мына мәселелерге назар аудару жөн:

- есту қабілеті;
- дауысты тану, бақылау, игеру қабілеттері;
- шығарманың мазмұнын түсіну;
- шығарманы үлкен сезіммен орындап, көрерменге жеткізу;
- ән айту кезінде демді дұрыс алу, әуенділікті сақтап айту;
- мәнерлеп айтуға дағдылану.

Оқушыларға музыкалық тәрбие беру үшін, ең алдымен музыка сабағына және сабақтан тыс жұмыстарға көңіл болу керек.

Мектепте кластан тыс музыкалық жұмыстың ең көбірек тараған түрі – хор үйірмесі. Хор үйірмесіне белсене қатысу, баланың музыка тілін жақсы терең түсінуіне әсерін тигізеді. Баланың өз орындауына жауапкершілігі артып, әншілік шеберлікке дағдылына бастайды. Хор шығармаларын көркем орындау шеберлігі оқушының сол шығарманы жете терең түсінуіне, ән – хор дағдыларын меңгеруіне байланысты жүзеге асады. Әр шығарманың өз мәнінде мағынасын сезіну, сол шығарманы беріле орындау баланың музыкаға деген сезімін, ынтасын, орындау шеберлігін тәрбиелейді. Міне, осындай жұмыстар жүргізу арқылы оқушыларға эстетикалық тәрбие беріледі.

Хор үйірмесінің негізгі мақсаты оқушылардың музыкалық қабілетін арттыру, хор шығармаларына қызықтыру, музыкалық ой - өрісін кеңейту. сонымен қатар оқушылардың ән сабағынан алған білімдерін әрі қарай өсіре отырып жетілдіру осы хор үйірмесінің негізгі міндеті.

Хор жетешісі үйірме жұмысын мектеп өмірімен байланыстырып, мектепте өтілетін кештерге, салтанатты жиындарға, ата – аналарға т.б. көркемөнерпаздар концертіне өзі дайындаған шығармаларының лайықтыларын орындап отырады. Бұл хор мүшелерінің белсенділігін, ынтасын, жауапкершілігін арттырып, хор ұжымының беделін көтереді, сөйтіп оның мектеп өміріндегі қажеттігі мен рөлі дәлелденеді.

Оқушылардың өмірге деген көзқарастары, дүниетанымдары айтқан әндерінен алған әсерлері арқылы тәрбиеленеді. Вокалды - хор үйірмесінің мақсаты оқушыларды өнер құндылықтарын сезіну, таза және мәнерлі ән салу, тіл, сөз өнерін меңгеру, олардың бойында адамгершілік - эстетикалық мәдениетті қалыптастыру, шығармашылықтарын арттыру болып табылады. Хормен ән айту көпшілік өнер болып табылатындықтан балаларды достыққа, татулыққа, ұйымшылдыққа тәрбиелейді.

Қорыта айтқанда музыка өнері – адамның сана сезіміне әсер етіп, ой - өрісінің дамуына әсер ететін құрал.

Әдебиеттер:

1. Апраксина О.А. Методика музыкального воспитания в школе. - М., 1983.
2. Есімжанова А.А. Мектептерде кластан тыс музыкалық жұмыстарды ұйымдастыру. - Алматы, 1990.
3. Жәрдемалиева Р.Р., Қарамолдаева Г.Ж. Қазақ мектептеріне арналған музыка бағдарламасы. - Алматы, 1984.
4. К.Абуова. «Хор жүргізу». Алматы, 1993ж.
5. Б.Жакеева. «Хор үйірмесімен жұмыс». А., «Өнер», 1988ж.

УДК: 784.85:315.3

«ПРИОБРЕТЕНИЕ ВОКАЛЬНО-ХОРОВЫХ НАВЫКОВ»

Есмаханов Б. – студент группы ПИК-16-1к

Фаттахова Н.Т. – старший преподаватель

В современных условиях социально-культурного развития общества главной задачей школы становится воспитание растущего человека, способного к творческому саморазвитию, саморегуляции. Разнообразные формы творчества, исполнительства становятся доминирующими в педагогическом процессе.

Исходя из цели музыкального образования, расширяется содержание и задачи уроков музыки в школе и провозглашается принципиальное соответствие методов познания самому методу познания музыке, и хоровому пению в том числе. Одним из базовых компонентов структуры программы по музыке является певческая деятельность (вокально-хоровая работа). Хоровое пение представляет собой в большей степени духовное накопление личности, исполнительского мастерства и общей культуры школьников, даёт возможность даже в условиях массового музыкального воспитания в классе стремиться к достижению подлинного искусства.

Вокально-хоровая работа становится важным фактором музыкально-творческого саморазвития младших школьников и подростков. Каждое произведение, включенное в урок, должно рассматриваться с точки зрения художественной ценности и увлекательности для школьника.

Педагогическая наука, откликаясь на перемены в социальной жизни, выдвинула новую парадигму образования - личностно-ориентированный подход в воспитании и обучении детей. В отечественной педагогике продолжает нарастать тенденция вариативности не только в содержании обучения и воспитания детей, но и в области методов и форм организации музыкальной деятельности. Ученые и педагоги разрабатывают новые методы и приемы музыкально-эстетической работы с детьми, прогрессивные музыкальные технологии способствуют творческому развитию детей, их инициативы, самостоятельности.

Под методами музыкального образования понимаются определенные действия педагога и учащихся, направленные на достижение цели музыкального образования школьников. В педагогической деятельности учителя музыки применяют практически все общепедагогические методы, выполняющие обучающую, развивающую, воспитывающую, побуждающую (мотивационную) и контрольно-коррекционную функции.

В начальных классах основными методами являются объяснительно-иллюстративный, репродуктивный, в среднем звене, исходя из специфики предмета, все применяемые общепедагогические методы приобретают на уроках музыки несколько другую форму. Например, словесный метод на уроках музыки применяется в качестве образно-психологического настроя на духовное единение ребенка с вокальным искусством.

Взаимодействие разнообразных методов и форм работы помогает учителю реализовать цель вокально-хоровой работы - творческой самореализации школьников посредством хорового пения.

Важнейшими методами изучения и освоения раздела программы являются методы организации и осуществления учебно-познавательной деятельности, а также образовательные технологии как личностно-ориентированная, здоровьесберегающая, технология сотрудничества, гуманистическая технология.

Метод музицирования и соучастия позволяет приобщиться к коллективным формам музыкальной деятельности (пение в хоре, ансамбле, музыкальном спектакле). Предлагаемый метод позволяет учащимся попробовать свои силы, ощутить себя частью творческого коллектива, пробудить потребность в коллективном творчестве.

Метод «Музыкальный театр» - разработан в системе музыкального воспитания К. Орфом. Данный метод направлен на постижение целостного музыкального содержания. Средства - звук, жест, танец, слово, литературный текст и звук. «Музыкальный театр» помогает ребёнку сделать музыку зримой, осязаемой, что очень важно на начальном этапе. Этот метод можно использовать в первом классе, чтобы озвучить и передать движения в песнях.

Построение урока музыки как урока творчества, предполагает такой практический метод, как импровизация. Работа по этому методу преследует две цели: первая - выработка интонационного ладового слуха, вторая - развитие творческой фантазии. Можно объяснить детям, что они сегодня попытаются спеть не только знакомую мелодию, но и сами придумают мелодию, которую им предложит учитель. Для этого

надо вслушаться в слова, понять их смысл и представить себе будущую музыку. Такой вид работы носит название -импровизация. – *Ребята, а вы представляете себе серенького зайчика? Как он выглядит, как движется? - А какой музыкой мы можем передать характер зайчика?* Школьники дают ответы на вопросы и демонстрируют пробные показы вокальной импровизации. Чаще всего при импровизации от ученика требуется умение продолжить за учителем мелодию и завершить в тональности, но наряду с этим, не отказываясь от выхода за пределы тональности, когда мелодия может уходить во всевозможные «вопросительные», «незавершённые интонации».

«Метод проектов» позволяет школьнику пройти путь от идеи до её реализации. Проект - это замысел, план. Этот метод является совокупностью приёмов, позволяющих учащимся приобретать знания и умения в процессе планирования и самостоятельного выполнения определённых практических навыков. Важная особенность проектного метода: в результате всегда должен быть создан какой-то продукт. Цель проекта - приобщить детей к музыкальному искусству.

На уроках музыки можно использовать «игровой метод». Дети младшего школьного возраста отличаются преобладанием образных форм мышления «доминантой» эмоционального восприятия действительности. Общаясь с этой категорией детей необходимо помнить, что они способны воспринимать логическую информацию в течении достаточно короткого периода времени, поэтому необходимо чередовать логическое усвоение материала с игровыми формами работы. Именно игра позволяет легче и быстрее приучить детей к дисциплине и вниманию на занятиях. Более того, игровые элементы в арсенале учителя музыки формируют эстетические потребности ребёнка, стимулируют раскрытие его творческого потенциала. В ходе игры происходит интеллектуальный и эмоциональный прогресс, осуществляется мало заметный и плавный переход от «не труда» к труду, то есть игра выступает как основная и наиболее естественная форма обучения учащихся.

Постепенно народно-игровые формы занятий могут стать потребностью для учителя и учеников, потому что процесс совместного творчества будет приносить радость всем.

Игровые методы работы помогают активнее осваивать новый и трудный для понимания материал, связанный с запоминанием музыкальной терминологии, приобретением вокально-хоровых навыков. Практический опыт показывает, что применение игровых форм в вокально-хоровом обучении весьма актуален как метод стимулирования учебной деятельности. Такая организация вокально-хоровой работы способствует развитию творческих способностей, развивает воображение и наглядно-образное мышление ребёнка, расширяет его круг эмоциональных представлений и позволяет добиться точности восприятия музыкального произведения, а, следовательно, адекватности в исполнении.

Предметная область «Искусство» в системе школьного образования - одна из наиболее «открытых» областей, допускающее органическое взаимодействие элементов знания между музыкой, литературой и изобразительным искусством. Природа этого явления заключается в единой эстетической направленности различных видов искусств.

Большие возможности для охраны и развития голоса заложены в хоровом пении. Хоровое пение является эффективным средством творческого развития ребёнка. Дети, у которых ярко выражены способности к вокальному исполнительству, становятся солистами. С ними ведётся индивидуальная работа.

Период обучения в пятом - шестом классе занимает в процессе музыкального развития школьника особое по важности место. Именно в это время закладываются основы мировоззрения, формируются вкусы, эстетические идеалы. Вместе с тем практика уроков музыки показывает, что подростки во время занятий часто не получают достаточного объема музыкальных впечатлений, знаний и умений. Одной из главных причин этого является то обстоятельство, что учитель музыки малокомпетентен в вопросах работы с учащимися подросткового возраста и проводит уроки в среднем звене школы формами и методами, существенно не отличающимися от методики музыкального воспитания младших школьников.

Учителю важно помнить, что музыкально-познавательная деятельность ребят должна быть основана на выразительном «осмысленном интонировании и вне его, вне оперирования конкретными музыкально-слуховыми представлениями осуществляться не может». Поэтому огромное значение имеет постоянное расширение и укрепление музыкальной памяти подростков, активное накопление их интонационного музыкального «словаря» (Б. Асафьев). Эта задача имеет тем более важное значение, что без свободного оперирования разнообразными стилевыми и жанровыми интонациями невозможно научиться понимать современный музыкальный язык — язык полистилистики с огромной духовной и художественной емкостью его значений.

Среди исполнительских видов музицирования по-прежнему приоритетное значение имеет певческая деятельность ребят.

Необходимо внимательно относиться к состоянию певческого голоса подростков. В работе с девочками также требуется соблюдение щадящего певческого режима. Именно в певческой деятельности наиболее успешно и «зримо» проявляется их способность к собственной творческой интерпретации музыкальных образов.

Надо учить детей, подростков думать, размышлять. Эффективность вокально-хоровой работы на уроке в значительной мере предопределяется степенью активности и заинтересованности учащихся в учебно-познавательном процессе, а так же их самостоятельностью.

Самостоятельность в учебно-познавательной деятельности учащихся на уроке характеризуется и уровнем аналитического мышления. При формировании аналитического мышления необходимо подвести учащихся к умению анализировать и оценивать итоги своей деятельности и деятельности своих товарищей по учёбе. Таким образом, формируется навык контроля и самоконтроля, то есть наблюдение учащихся за собственной работой, за работой своих товарищей, анализ и самоанализ, нахождение своих собственных ошибок и ошибок товарищей по учёбе.

Соблюдение учителем музыкально-дидактических принципов и методов в обучении и рациональное применение их в соответствии с возрастными особенностями детей позволяет основательно усвоить и воспроизвести музыкальный материал в практической деятельности.

Литература:

1. Затымина Т.А. Современный урок музыки М., 2008. Симонов В.П. Урок: планирование, организация и оценка эффективности. М., 2010
2. В. Н. Шацкая «Детский голос». М., "Педагогика", 1970.
3. Суязова Г.А. Мир вокального искусства. Программа, разработки занятий, методические рекомендации. Волгоград, 2009.
4. О. Апраксина «Методика музыкального воспитания». М., 1984.
5. М. Добрынина «Об условиях и некоторых принципах воспитания чистой интонации у певцов. Вопросы физиологии пения и вокальная методика» Вып., 15 М., 1969.
6. Б. Теплов «Психология музыкальных способностей», М. 1947.
7. Л. Дмитриев «Основа вокальной методики», М., 2000.
8. Рачина Б. С. Путешествие в страну музыки. Учебно - методическое пособие. Санкт-Петербург. 1997.
9. Рябчикова Е.П. Учебно - методическое пособие для подготовки к экзамену в форме компьютерного тестирования для учителей музыки общеобразовательных школ. Нижний Новгород. 2009.

ӘОЖ 316:929.921.

ЕЛ БИЛІГІНДЕГІ ТҰЛҒАЛАРҒА ҚАТЫСТЫ РЕСМИ МӘДЕНИ

Әбдижамал А. – ПИК-17-15-3к1 тобының студенті

Турдалиева Ш.Ж. – аға оқытушы

Елбасымыз «Отансүйгіштік бұл білім берудің, мәдениет органдарының, қоғамдық ұйымдардың, бұқаралық ақпарат құралдарының барлық жүйесіне, әрбір отбасына қатысты. Ал, оны елдің Туын, Елтаңбасын, Әнұранын қастерлеуден, заңды өкіметті құрметтеуге тәрбиелеуден бастау керек. Әрбір адам бала кезінен: Қазақстан - менің Отаным, оның мен үшін жауапты екені сияқты, мен де ол үшін жауаптымын деген қарапайым ойды бойына сіңіріп өсетіндей еткен жөн» - деген.

Рәміздеріміздің ресми хатталуының да өз тарихы бар. Қазақстан Республикасының Президенті Нұрсұлтан Назарбаев 1992 жылы 4-ші маусымда «Қазақстан Республикасының Мемлекеттік туы туралы», «Қазақстан Республикасының Мемлекеттік Елтаңбасы туралы», «Қазақстан Республикасының Мемлекеттік Әнұранының музыкалық редакциясы туралы» тарихи заңдарға қол қойды.

Егеменді елдің әрбір азаматы құрметтеуге, мақтанш етуге тиісті ресми рәміздері бар : Олар - Ту, Елтаңба, Әнұран.

Біздің мемлекеттік туымыздың түсі – көк. Көк түс аспанның белгісі. Бұл барлық халықтар үшін әрдайым тыныштық, бейбітшілік пен береке символына айналған.

Мәселен, тарихи деректерге сүйенсек, кезінде Түркі қағанаты (552-630 ж, 682-743 ж), Хазар қағанаты (651-983 жж.), Ұлы Селжұқ қағанаты (1040-1157 жж.), Ақсақ Темір мемлекеті, Қазақ хандығының (1465-1737 жж.) бірқатар хандары мен батырлары көк жалау көтерген.

«Көк» сөзінің көне түркі тіліндегі бір мағынасы «шығыс», «шығыстық» деген ұғымға сәйкес келеді. Яғни, тудың түсінен белгілі бір нақты географиялық ақпарат алуға болады. Ол геральдика тілінде бүкіл әлемге Қазақстан жер шарының шығысында орналасқандығын, Ұлы дала өркениетінен бастау алатын, тамыры тереңде жатқан шығыс мәдениетін баян етіп тұрғандай.

Ал, күн бейнесі - байлық пен береке белгісі. Күн бейнесін салу арқылы қазақ елі өзінің жалпы адамзаттық құндылықтарға ортақтастығын және халықаралық қауымдастықтың бір бөлігі екендігін аңғартып тұр.

Қыран бүркіт қазақ халқының ұлттық дүниетанымында еркіндік, бостандық сүйгіштік, ерлік, асыл мұрат, жүрек тазалығы сияқты адамгершілік ұғымдармен астасып жатады.

Ал, енді саяси тұрғыдан келсек, ол – мемлекеттік тұтастық идеясын білдіреді. Рәміздер саяси тәуелсіздік пен мемлекеттік егемендіктің бірегей белгілері болып табылады. Демек, мемлекеттік рәміздер - белгілі бір елдің өмір салтын, бүкіл болмыс - ерекшелігін, айрықша арман - аңсарын, басқалармен байланыс

мұратын білдіретін белгі. Әр елдің мемлекеттік рәміздері географиялық, мәдени-тарихи және геосаяси жағдайларына байланысты қалыптасады.

Қазақстан Республикасының Мемлекеттік елтаңбасы – дөңгелек нысанды және көгілдір түс аясындағы шаңырақ түрінде бейнеленген, шаңырақты айнала күн сәулесіндей тарап уықтар шаншылған. Шаңырақтың оң жағы мен сол жағында аңыздардағы қанатты пырақтар бейнесі орналастырылған. Жоғарғы бөлігінде – бес бұрышты көлемді жұлдыз, ал төменгі бөлігінде «Қазақстан» деген жазу бар. Жұлдыздың, шаңырақтың, уықтардың, аңыздардағы қанатты пырақтардың бейнесі, сондай-ақ «Қазақстан» деген жазу – алтын түстес.

Қазақстан Республикасы Мемлекеттік елтаңбасының авторлары – белгілі сәулетшілер Жандарбек Мәлібеков пен Шот-Аман Уәлиханов.

Қазіргі Қазақстан аумағында ерте дәуірден бері бірнеше мемлекеттер құрылған. Орта ғасырдан осы мерзімге дейінгі қазақ мемлекеттілігінің сыртқы белгілері мен жаңа заманға сай рәміздері Қазақстанның әлеуметтік-саяси тарихының негізгі белгісін құрайды. Қазақ мемлекеттілігінің үш кезеңін қамтитын рәміздер тарихына тоқталсақ, олар: Қазақ хандығы, Кеңес Одағы құрамындағы Қазақ Кеңестік Социалистік Республикасы және Қазақстан Республикасы. Әр тарихи кезеңнің мемлекеттік билігіне тән белгілерінің өзіндік ерекшелігі бар.

Осы саланы зерттеп жүрген ғалымдардың пікіріне сүйенсек, елтаңбаның қарапайым пішінінен күрделі түріне дейінгі дамуы бірнеше кезеңнен тұрады екен. Бірінші кезең, ерте әлеуметтік белгілердің пайда болуымен сипатталады. Қазақ қоғамында көнеден келе жатқан белгінің бірі - малға ен салу.

Екінші кезең, таңба белгілерінің қолданылуымен ерекшеленеді. Бұл деңгейге дала мәдениетінің айрықша белгісі болып табылатын тайпалық таңбалар сәйкес келеді.

Үшінші кезең, мөрлердің пайда болуы, төртінші - рулық таңба, бесінші – аймақтық және қалалық герб, алтыншы, ең жоғарғы деңгей – ресми бекітілген мемлекеттік елтаңбаның болуы. Ол белгілер әр түрлі салт-жораларда пайдаланылып, ру-тайпалардың басын біріктіруге ықпал етті. Ол кезде қоғамды көсемдер мен ақсақалдардың басқаруына байланысты биліктің жеке белгілері қолданыла бастады.

Ел тәуелсіздігі мен мемлекеттік рәміздер егіз ұғым. Кез келген ел тәуелсіздігін оның мемлекеттік рәміздерінен бөліп қарауға болмайды. Жас мемлекеттің астанасында және бүкіл республика аумағында елдің елдігін танытатын, отаншылдық пен патриоттық рухты оятатын, әр жүректе мақтаныш сезімін тудыратын нышандар өз дәрежесінде көрініс тауып отыр.

Мемлекеттік рәміздердің зор тәрбиелік мән-мағынасы бар. Мәселен, олимпиада ойындарындағы өз спортшыларымыздың жеңісі кезіндегі мемлекетіміздің көк байрағының биікте желбіреуі әрбір азамат үшін зор мақтаныш, үлкен қуаныш тудырады.

Қазақ халқы мен мемлекеттілігінің дамуында қазақ жүздерінің тарихын бірге қарастыру қажет. Олардың әрқайсысының өз таңбасы болды.

Мемлекеттік рәміздерімізге шетелдік мамандар жоғары баға берген. Сонымен қатар рәміздеріміз әлемдік каталогқа енген.

Сонымен қатар мемлекеттік рәміздердің ұлттық және жалпы қазақстандық патриотизмді қалыптастырудағы қызметі мен орны ерекше екені даусыз.

Қазақстан Республикасының “Білім туралы” Заңында “Білім беру жүйесінің міндеттері: азаматтық пен елжандылыққа, өз Отаны – Қазақстан Республикасына сүйіспеншілікке, мемлекеттік рәміздерді құрметтеуге, халық дәстүрлерін қастерлеуге тәрбиелеу” десе, ал орта білімді дамыту тұжырымдамасында тәрбиелік жұмыстарды қазақстандық патриотизм, азаматтық, ізгілікті интернационализм негізінде құру” – керек екендігі көрсетілген.

Қазақстан Республикасы Білім министрлігі ұсынған “Тәлім-тәрбие тұжырымдамасында” қазақ халқының жауынгерлік және ерлік тарихын ұрпаққа ерліктің өшпес үлгісін қалдырған хас батырлардың өмір-өнегесімен таныстыру; өз жерін, елін қорғай алатын ұлтжанды, ұлттық намысы мол, жігерлі азаматтар тәрбиелеу, — деп ғасырлар бойы қалыптасқан ұлттық ерекшеліктер, салт-дәстүрлерді бүгінгі ұрпақ тәрбиесіне пайдалануға аса мән береді.

Мемлекеттік рәміздер – еліміздің дербестігі мен тәуелсіздігін күллі әлемге жария етуші, әрі мемлекетіміздің өткені, бүгінгі мен болашағы арасындағы сабақтастықтың жарқын бейнесі, сонымен қатар халқымыздың рухын, ұлттық салт – санасын, қаһармандығы мен даналығын, болашаққа үмітін, арман-тілегін жеткізетін ерекше құнды белгілер. Яғни, қазіргі таңда ұлттар мен ұлттық мемлекеттердің нағыз өзекті мәселелері экономика, саясат, қорғаныс саласымен емес, керісінше, ұлттың басты құндылығы болып табылатын ұлттық нышандармен тығыз байланысты. Барлық алдыңғы қатарлы ұлттар өздерінің шынайы болмысын білдіретін және ұлтты өрге сүйрейтін әртүрлі рәміздік элементтерді иеленетіні тарихтан белгілі. Бұл рәміздер ұлттардың сан түрлі қырларын, ерекшеліктері мен артықшылықтарын, егемендігі мен бейбітшілігін көрсетеді және өзін-өзі құрметтеу мен мақтаныш сезімін орнықтыра түседі, сондай-ақ, әлеуметтік және экономикалық институттардың қызметіне, саясатқа, ұлттық қорғанысқа көпшіліктің атсалысуы үшін этикалық негіздерді қалыптастырады.

Пайдаланылған әдебиеттер:

1. Қазіргі кезеңдегі Қазақстан Республикасының әлеуметтік саясатындағы өзекті мәселелер // Хабаршы. «Әлеуметтану және саяси ғылымдар» сериясы.- №3(11).-Алматы: Абай ат.ҚазҰПУ.-2005.- 75-79 б.

2. Әлеуметтік саясаттың мәні мен анықтамасы // Хабаршы. «Әлеуметтану және саяси ғылымдар» сериясы.- №4(15).-Алматы: Абай ат. ҚазҰПУ.-2007.-34-39б.

ӘОЖ 374.7: 614.212

ТҰЛҒАНЫҢ КӘСІБИ ТҰРҒЫДАН ӨЗІНДІК ҚАЛЫПТАСУЫ

Әбен Б.-ПИК-17-15-2к2 тобының студенті

Тұтқабасева М.А.-магистр, аға оқытушы

Қазақстан Республикасы білім беру заңында көрсетілгеніндей, адамзат құндылықтары, ғылым мен тәжірибе негізінде, тұлғаның кәсіби қалыптастыруға қажетті жағдайларды жасау - білім беру жүйесінің негізгі болашақмаманныңкәсібилігі міндеті болып отыр. Кәсіби тұлғаның кәсіби қалыптастыру мәселесін шешудің де жаңа жолдары қарастырылуда.

Еліміздің бүгінгі мен ертеңі психологиялық және педагогикалық өскелең ұрпақ еншісінде. Ал осы ұрпақты бүгінгі таңда жан-жақты, терең білімді, интеллектуалдық болашақмаманныңкәсібилігі деңгейі жоғары, тұлғаның кәсіби қалыптастырудың бірден-бір жолы – білім алушыны шығармашылыққа жетелеу. Бұл оқытушыдан терең біліктілікті қажет етеді. Себебі шығармашыл ұстаз ғана тұлғаны кәсіби қалыптастыра алады.

Бүгінгі қазақстандық мектептерге қоғамның қарқынды дамуына ілесе алатын, заман талабына сай ойлайтын, тұлғаның кәсіби қалыптастыру үшін педагогика мен психологияны болашақмаманныңкәсібилігі терең меңгерген болашақмаманныңкәсібилігі ізденімпаз мұғалім қажет. Бұл мұғалімнің психологиялық және педагогикалық кәсіби шеберлігінен көрінеді. Басқаша айтқанда, білім беру үдерісі мұғалімнің болашақмаманныңкәсібилігі дайындық деңгейі мен мамандық сапасына үлкен талап қояды. Ол мұғалімнің өзін-өзі дамытуына, өзіндік білім алуына және өздігінен психологиялық және педагогикалық шығармашылық түрде қызметтерін іске асыруға мүмкіндік береді. Оқытушы білім алушының – ертеңгі қоғамның, тұлғаны кәсіби қалыптастырушы елдің тірегін өмірге дайындаушы.

Тұлғаның кәсіби қалыптастырушы оқытушы - құзырлығы жоғары, әлеуметтік тұрғыдан жетілген, әдіс-тәсілдерді меңгерген, шығармашылықпен жұмыс істейтін, өзін-өзі кәсіби тұлғаны кәсіби қалыптастыруға ұмтылған маман. Кез келген мамандық және тұлғаның кәсіби қалыптасуы зиялылар ішіндегі көп топтасқан мамандықтардың психологиялық және педагогикалық ірі тобына жатады. Білім беру жүйесінде болашақмаманныңкәсібилігі мемлекеттік қызметкерлер болып табылады. Педагог өз мамандығының сапасын, психологиялық және педагогикалық біліктілігін арттыруды психологиялық тұрғыдан қамтамасыз етуі үлкен роль атқарады. Педагогтың іс-әрекеті көбінде тұлғаның кәсіби қалыптастыру үшін кәсіби шеберлігінің кеңістігіне қатысты, педагогикалық психологиялық және педагогикалық қарым-қатынас механизмдеріне, оқушылардың (студенттердің) психологиялық ерекшеліктерінің психологиялық және педагогикалық табиғатына да байланысты. Оқытушының іс-әрекеттің тұлғаның кәсіби қалыптасуы деңгейі мынада – тұлғаның өзін-өзі дамыту психологиялық және педагогикалық механизмдерін қалыптастыруға мақсат қоюға және өз қабілеттері бойынша тұлғаның кәсіби бағытын ұштайды сонымен бірге кәсіби дамуды көздейді.

Тұлғаның кәсіби дамуы - (лат. profiteor – өз ісімді хабарлаймын) – еңбек әлемінде, психологиялық және педагогикалық соның ішінде жекеленген кәсіби ролдердің, кәсіби мотивацияның, кәсіби білімдер мен дағдылардың әртүрлі аспектілерін психологиялық және педагогикалық игеруге бағытталған адамның онтегенезде болып жатқан әлеуметтену үрдісі.

Тұлғаның кәсіби дамуының болашақмаманныңкәсібилігі негізгі қозғаушы күші психологиялық және педагогикалық әлеуметтік топтар мен институттарға идентификациялану негізінде әлеуметтік контекстке интеграциялануға тұлғаның болашақмаманныңкәсібилігі талпынысы болып табылады. Тұлғаның кәсіби дамуы – нәтижесінде психологиялық және педагогикалық адамның өзінің барлық психологиялық және педагогикалық өмірінің барысында өз кәсіби дағдылары психологиялық және педагогикалық мен іскерліктерінің деңгейін және сапасын сақтауға мүмкіндік алатын үрдіс. Бір рет қана кәсіби маман болу мүмкін емес. Тұлғаның кәсіби дамуы мен тұлға ретінде қалыптасуы, тұлғаның үнемі дамуы қажет. Тұлғаның кәсіби тұлға ретінде даму іс – әрекеттің барлық саласына қатысты: педагог, менеджер, кеңес беруші, психолог, дәрігер, дизайнер, әртіс және тағы басқа. Тұлғаның кәсіби дамуы мен тұлға ретінде қалыптасуы – бұл жүйелі беку, білім саласында жетілу болашақмаманныңкәсібилігі және кеңею, тұлғалық сапалардың дамуы, жаңа психологиялық және педагогикалық кәсіби білімдер мен дағдыларды меңгерудегі қажеттілік, өзінің барлық еңбек жолында белгілі міндеттерді атқара білу.

Тұлғаның кәсіби дамуы мен тұлға ретінде қалыптасуы міндеттілік немесе жалған емес, ойлаудың, пайдалы әдеттің негізі болуы керек. Қоғамдық қызығушылықтардың болашақмаманныңкәсібилігі көзқарасы

бойынша, адамның психологиялық және педагогикалық кәсіби дамуы тек кәсіби әдеп кодексінің бір пункті: өзімен жұмыстанбайтын адам, маманныңкәсібилігі кәсіби маман деп танылмайды деп те қарауға болады.

Тұлғаның кәсіби дамуы мен тұлға ретінде қалыптасуы адамнан саналы, бағытталған, белсенді оқуды талап етеді. Мұндай оқу басқа формалардан анық ерекшеленеді. Әрбір адам өзінің қандай бағытта дамуы керек, болашақмаманныңкәсібилігі ақпараттарды қандай әдістермен алатынын, қандай жолмен меңгеретінін өзі шешеді.

Тұлғаның кәсіби дамуы мен тұлға ретінде қалыптасуының деңгейлік жоспары мынадай бағытта болғаны жөн:

1.Кәсіби маманның жұмыс, еңбек әрекеті – қандай дағдылар қолданылмайды және неге? Түсіндіріп беріңіз.

2.Тұлғаның кәсіби дамуы мен тұлға ретінде қалыптасуы үшін қажеттеі дағдылар – өз дағдыларыңызды 5 баллдық жүйеде бағалаңыз. Бұл сізге қандай тұлғаның кәсіби дамуы мен тұлға ретінде анықтауға көмектеседі.

3.Тұлғаның кәсіби дамуы мен тұлға ретінде қалыптасуы мен құндылықтары – Сіздің тұлғаның кәсіби дамуы мен тұлға ретінде қалыптасуыңыз бен құндылығыңыз топтың өзекті деп санайтын құндылықтарымен қаншалықты сәйкес екендігін тексеріңіз. Бұл тұлғаның кәсіби дамуы мен тұлға ретінде қалыптасуы және құндылықтарыңызды қайтадан қарауға көмектеседі.

4.Тұлғаның кәсіби дамуы мен тұлға ретінде қалыптасуы – өзіңізге жаңа мәліметтерді меңгеруге қолайлы стратегияны таңдайсыз.

Қазіргі уақытта білім беру саласында тұлғаның кәсіби дамуы мен тұлға ретінде қалыптастыруға лайық оқытушы болу үшін қойылатын талаптар да күрделене түседі. Тұлғаның кәсіби дамуы мен тұлға мүмкіндіктерін дамыту қажет дегенге әкеледі. Ол үшін білім беруді гуманизациялау сай келеді.

Тұлғаның кәсіби дамуы мен тұлға ретінде қалыптастыру үшін білім алушылардың ақыл ой және психологиялық және педагогикалық эмоциональдық және адамгершілік әлеуетін байыту, өзін өзі көрсету, болашақмаманныңкәсібилігі өзін – өзі дамыту шекарасын кеңейту және өзіндік қалыптасу үшін ақиқат жағдайлар туғызуды талап етеді. Мұны тұлғаның кәсіби дамуы мен тұлға ретінде қалыптасуы мақсаты деп санаған философ Э.В. Ильенков еді. Аталған гуманистік мақсат әр адамның жеке дамуының болашақмаманныңкәсібилігі адамдық мәдениетінің шегін, танылған психологиялық және педагогикалық және танылмаған, жасалған және жасалмаған аймағын анықтауға мүмкіндік береді. Тұлғаның кәсіби дамуы мен тұлға ретінде қалыптасуы жаңа деңгейін меңгеруге көшіру, оның әлемге, басқа адамдарға және өзіне дегенболашақмаманныңкәсібилігі қатынасын өзгерту, өз іс – әрекеттері және оның әкелер жағдайына деген жауапкершілігін арттыру – білім беруді гуманизациялаудың басты нәтижесі.

Тұлғаның кәсіби дамуы мен тұлға ретінде қалыптастыру жағдайында педагог тек педагогикалықболашақмаманныңкәсібилігі әрекетті қатаң жүзеге асырушы ретінде болады. Осыдан келіп педагогтың кәсіби дайындығыныңболашақмаманныңкәсібилігі мақсаты өзгереді. Ол кәсіби білім, іскерлік, дақдылардан психологиялық және педагогикалық басқа (кәсіби құзыреттілік) педагогтың жалпымәдени дамуын, тұлғалық ұстанымдардың қалыптасуынболашақмаманныңкәсібилігі (педагогтың педагогикалық іс – әрекетке мотивациялық – бағалы қатынасын) қамтиды. Тұлғаның кәсіби дамуы мен тұлға ретінде қалыптасуы қасиеттердің жиынтығы емес, сапалы жаңа білім ретінде көрінеді. Ол педагогтың тұлғасының даму деңгейін сипаттайды.

Тұлғаның кәсіби дамуы мен тұлға ретінде қалыптасуы дегеніміз - бұл «суперроль», «өсу», адамның өмірінің бейнесі мен стильін анықтау дейді. Тұлғаның кәсіби дамуы мен тұлға ретінде қалыптасуы көп жағдайда онда іргелі қажеттіліктерінің қаншалықты болуына байланысты: шығармашылық өзін – өзі жетілдіру қажеттілігі, болашақмаманныңкәсібилігі қоршаған ортадағы референтті тұлғалардың психологиялық және педагогикалық жекелік құндылықтарын түсінуі мен мойындауы, өзін – өзі дамыту және даму қажеттілігі және тағы басқа.

Қорыта айтқанда, тұлғаның кәсіби дамуы мен тұлға ретінде қалыптасуы және «тек өмір сүруі» мүмкін емес, ол өз психологиялық және педагогикалық жұмысы немесе кәсібі, өзі немесе өз әрекеттері кәсібінде белгілі орын алатындай мақсат қоюы тиіс. Тұлғаның кәсіби дамуы мен тұлға ретінде қалыптасуы жағдайда ғана тұлғалық және кәсіби қасиеттері мен кәсібі арасында қайшылықтарболашақмаманныңкәсібилігі болмайды, болашақта кәсіби іс – әрекетінде құнды қатынастарды күтуге болады. Бір сөзбен айтқанда, тұлғалық даму мен тұлғаның кәсіби өсуінде бірлік байқалады.

Қолданылған әдебиеттер:

- 1.Қазақстан Республикасының «Білім туралы» Заңы. 27.07.2007.
- 2.Бұзаубақова К.Ж. Құзыреттілік тұрғыдан білім берудегі білім сапасының мәні //«Шаяхметов оқулары» атты Республикалық ғылыми-практикалық конференция материалдары. – Павлодар, 2009. – Б.237-243.
- 3.Әмірәлиев Ш. Аға ұрпақ тәжірибесі — Алматы, 1982.

ОӘК 074.

ҚАЗАҚ ХАЛҚЫНЫҢ АҒАШ БҰЙЫМДАРЫНА ҚАТЫСТЫ НАНЫМ-СЕНІМДЕРІ МЕН ОЛАРДЫ ӨҢДЕЙТІН ҚҰРАЛ-САЙМАНДАР

ПИК 14-13к2 тобының студенті **Әлімқұл А.**

Ғылыми жетекші: магистр, аға оқытушы **Кенжебаева А.Н.**

Қазақ халқы наным-сенімдерге әу бастан-ақ ден қойған. Соның ішінде күнделікті тұрмысында тұтынған бұйымдары мен үй жиһаздарын да кие тұтып, қастерлеп күні бүгінге дейін сақтаған. Көшпелі тұрмыстың ажырамас бөлігі болған баспанасы киіз үйге, оның сүйектеріне қатысты жоралғылар, түсініктер мен ырымдар ел арасында әлі де сақталып отыр. Халқымыз әсіресе киіз үйдің шаңырағын айрықша құрмет тұтқан. Сол себепті оны көтерер кезде ауыл аймаққа сыйлы, үлгілі отбасыларына ұстатып, сол азаматтай болса екен деп ырымдаған. "Шаңырағың биік болсын, шайқалмасын" деген сөздер осындай түсініктен туған іспетті.

Жүкті әйелдердің босануының жеңіл болуына қатысты шаңырақ ырымдары халық арасында кең таралған.

Мәдениетті зерттеуші белгілі ғалым Н. Шаханова шаңырақтың салт-жоралғылық рөлін былайынша бағалаған: "По-видимому, в представлении казахов существовала какая-то связь между шаныраком и способностью женщин к деторождению, плодовитости. Так, если дети не выживали, умирали сразу после рождения, то после вместе с семьёю черными камешками заворачивали в белую тряпочку и подвешивали на шанырак".

Сондай-ақ киіз үйдің бақаны жөнінде де әртүрлі жоралғылар мен нанымдар аз емес.

Осы ғалымның айтуынша: *"Символом мужского начала являлся, по-видимому, бакан-деревянный шест с раздвоенным (вильчатым) верхним концом. Под различными фонетическими вариантами (казахское, каракалпакское, узбекское "бакан"; тувинское, монгольское, якутское "багана"; кумыкское "багана" и т.д.) он известен практически у всех народов тюрко-монгольского кочевого мира"*.

Киіз үйдің іргесіне байланысты наным-сенімдер көшпелі қазақ халқында ертеден қалыптасқан. Әсіресе, күні жетпей дүниеге келген сәбидің күнін толтыру мақсатында бөрікке не малақайға салып, кереге басына іліп қойған. Анасы сәбиді емізіп, оны күнде кереге басынан ілгері жылжытып, таң сәріде ілген. Сөйтіп сәби күнін толтырған.

Халық арасында киіз үйдің табалдырығына керілуді жаман ырымға балаған және үйді айналып жүгіруге тиым салған.

Қазақ отбасында "бесікке үлкен" мән берілген. Кез-келген шаңырақта кездесетін бесіктерді кәді шеберлер ағаштан ұқсатып, оймыштап, талдан иіп жасаған. Наным-сенімдерге байланысты оған басқа отбасының баласын бөлемеген. Сонымен қатар сәби шетіненде оның бесігін қабірдің басына қойған.

Ел ішінде үй жиһаздары мен ыдыс-аяқтарға қатысты наным-сенімдер де аз емес. Халқымыз өздерінің даңқты батырлары мен әулиелерін кие тұтқан. Жәнібек батырдың саптыаяғымен той томалақта ет салып жеген қариялар оны үлкен мәртебе санаған. Сонымен қатар халық арасында сандыққа байланысты ырымдар да кездеседі. Екі қабат әйел босанарда үйде сандықтың аузын ашып қойған, бұл әйелдің босануына жеңілдік болады деп ойлаған. Әйелдің босануына жеңілдік болсын деп оны бақанға өңгерген. Ит арамдаған сүт, айран, су сияқты тағамдарды тазарту үшін "науа" пайдаланған. Р. Карутц өз еңбегінде Маңғыстау сапарында ел ішінен көрген осы "науа" жөнінде былай деп жазады: "Другим предметом, которого раньше я нигде не встречал, является деревянный желоб длиной 95 см, чтобы молоко или воду, которую лизали собаки и овцы, очистить, как того требует обряд, семикратным переливанием".

Ағаш бұйымдарын ұқсату, оған ою-өрнектер түсіру, оймыштау үшін шеберлер өздеріне керекті материалдарды әзірлеуде бірнеше процестерді жүзеге асырған.

Революцияға дейін-ақ (XIX ғасырдың басында) шеберлер кол өнердің бірнеше саласын қатар меңгеріп, ата кәсіптерін ұрпақтан-ұрпаққа мирас еткен.

Ұсталар өз кәсіптерін негізінен күнделікті күнкөріс үшін жасаған. Олар жөнінде халық арасында мынадай нақыл сөз де бар. "Уста аш та болмайды, бай да болмайды". Ағаш өңдеу орман-тоғайлы, ағашқа бай Өскемен, Семей, Торғай, Ақмола облыстарында біршама жақсы дамыған.

Ал ағаш қоры аз аймақтарда қолдан бақ өсіріліп, соны кәделеріне жаратқан. Мәселен Оңтүстік өңіріндегі "Батырқұл бағы" осылайша дүниеге келген.

"Үйшілік" өнері Қазақстанның солтүстік аудандарында қазақ-орыс станицаларда тұрған қазақтар арасында өткен ғасырда да тарады. Олар осы кезде дүниеге келген орыс кереуеті тәрізді "төсек ағаштарды" жасады. Мұны сол кезеңде өмір сүрген белгілі тұлға Мұса Шорманов та өз зерттеулерінде атап өте келе, XIX ғасырдың екінші жартысында қазақ халқының арасынан "кәсіби ағаш ұсталары" көптеп шыққанын жазады.

Шеберлер негізінен көп жылдық ағашты арамен я болмаса балтамен шауып алған. Үлкен және кішкентай балта көбіне ағаш бұйымдарды алғашқа ұқсату және өңдеу жұмыстарында қолданылады.

Қажетті ағашты негізінен көктем басталар уақытта кесіп, мұнан кейін жұқалап тілетін болған.

Шаппашот ағашты шауып, қалыңдығын жұқартумен қатар, әртүрлі пішінге келтіріп жөндейтін сайман. Оның имек басы темірден жасалып, өткір жүзі шығарылып, сап орнататын ұңғы сабы тал, қайыңнан болатын.

Дайын тақтайларды, ағаштарды кептірудің бірнеше түрі болған. Ағашты түріне қарай кептірудің қырсырын меңгерген шеберлер мінсіз қайың болған ағаштарды үй жиһаздарына, ыдыс-аяқтарға, шаруашылық бұйымдарға бөліп алған.

Ыдыс-аяқ шаруашылық бұйымдары келі-келсап, күбі-піспек, тостаған, шара жону үшін ағашты әдейі жер астына көміп немесе екі жағына сиырдың жапасын жағып кептірген. Келіні әр түрлі ағаштан қарағаш, тұт, жиде, қара талдардан жонған. Келіні жоғарғы аталған ағаштардың кез-келген жылғысынан алып жона бермейді. Келі ағашын өсіп тұрған жеріне қарай тандап алады. Сазда өскен ағашты пайдаланбаған. Өйткені оның бойында суы көп, тұзы мол, өңдегенде шытынап жарылып кетеді. Келі жонатын ағашты құрғақшылық болған жылдары қазып алатын. Келіге арналған дөңбектің қабығын аршымай, екі жағына сиыр жапасын жағып, қара көлеңкеде кептірген. Кеспектің екі жағына бір-бір қарыс жерінің ғана қабығын қалдырып, қалған жерінің қабығын түгел ашып, оның екі жағына саз балшық жағып көлеңкеге тастаған. Кепкен дөңбектің ішін ойып, шабуға кірісетін.

Қорытып айтарымыз, шеберлер өз қолынан шыққан әр бұйымға киелі зат деп қараған, оның атадан балаға жетуіне үлкен мән берген. Қазіргі таңда үй тұрмысында ағаш бұйымдар қайта қолданысқа енуде, тіпті сәнге айналуға. Экоматериал, экостиль деген заманауи ұғымдармен түсіндірілуде. Дегенмен көненің көзі ретінде сақтап, ұлттық бұйымдарымызды қолданысқа тереңінен енгізіп, ұрпақтан-ұрпаққа мирас етіп қалдырған абзал.

Пайдаланылған әдебиеттер:

- 1 Арғынбаев Х. Қазақ халқының қолөнері. Алматы: Өнер, 1987. -128 б. (34-35).
- 2 Қазақ дәстүрлі мәдениетінің энциклопедиялық сөздігі. /Құрастырған А.Құралұлы. Алматы: Сөздік-Словарь, 1997. - 368б. (24).
- 3 Акишев К.А., Кушаев Г.А. Древняя культура саков и усуней долины реки Или. Алма-Ата: Изд. АН КазССР, 1963. - 298с.
- 4 Қазақстан тарихы. Бес томдық. Алматы: Атамұра, 1996. 1 т.-544 с. (88).
- 5 Басенов Т.К. Прикладное искусство Казахстана. Алма-Ата: Художественная литература, 1958. - 34 с. с илл.
- 6 Оразбаева Н.А. Народное декоративно-прикладное искусство казахов. Л.: Аврора, 1970. - 208 с.
- 7 Тәжімұратов Ә.Ш. Шебердің қолы ортақ. Алматы: Қазақстан, 1977. - 96 б.
- 8 Қасиманов С. Қазақ халқының қолөнері. Қазақстан, 1995.

УДК: 793.2

ҚАЗАҚСТАНДАҒЫ АГРОӨНЕРКӘСІП КЕШЕНІНІҢ ТАРИХИ КЕЗЕҢДЕРІ

Жайлау Мұхаммед-Қанапия.-ПиК18-8к тобының студенті
Жақсылыққызы Маржан- Аға оқытушы, магистр

Республикамыздың агроөнеркәсіп кешені экономиканың аса маңызды саласы және экономикалық дағдарысты жою, тамақ және жеңіл өнеркәсіптерін дамыту, саяси-әлеуметтік тұрақтылықты қамтамасыз ету жолында шешуші рөл атқарады. Ауыл шаруашылығы – бұл еліміздің экономикасын биікке асқақтататын маңызды салалардың бірі болып табылады. Ауыл шаруашылығы дегенде еріксіз ойымызға кең байтақ жеріміз, төрт-түлік малымыз, егінді алқаптарымыз оралады. Осы табиғаттың берген сыйын жоғалтпау үшін ауыл шаруашылығының жағдайын жақсартатын бір әдіс-тәсілдер керек сияқты.

Кеңістік – барлық нәрсенің, ал уақыт – бүкіл оқиғаның өлшемі. Уақыт пен кеңістіктің көкжиегі тоғысқан кезде ұлт тарихы басталады. Бұл – жай ғана әдемі афоризм емес. Шын мәнінде, немістердің, италиялықтардың немесе үнді халықтарының жылнамасына көз жүгіртсек, олардың мыңдаған жылды қамтитын төл тарихындағы ұлы жетістіктерінің дені осы елдер қазір мекен етіп жатқан аумақтарға қатыстылығы жөнінде сұрақ туындайтыны орынды. Әрине, ежелгі Рим деген қазіргі Италия емес, бірақ италиялықтар өздерінің тарихи тамырымен мақтана алады. Бұл – орынды мақтаныш. Сол сияқты, ежелгі готтар мен бүгінгі немістер де бір халық емес, бірақ олар да Германияның мол тарихи мұрасының бір бөлшегі. Полиэтникалық бай мәдениеті бар ежелгі Үндістан мен бүгінгі үнді халқының тарих толқынында үздіксіз дамып келе жатқан бірегей өркениет ретінде қарастыруға болады. Бұл – тарихқа деген дұрыс ұстаным. Сол арқылы түп-тамырымызды білуге, ұлттық тарихымызға терең үңіліп, оның күрмеулі түйінін шешуге мүмкіндік туады. Қазақстан тарихы да жеке жұрнақтарымен емес, тұтастай қалпында қазіргі заманауи ғылым тұрғысынан қарағанда түсінікті болуға тиіс. Оған қажетті дәйектеріміз де жеткілікті.

Біріншіден, қосқан үлестері кейінірек сөз болатын протомемлекеттік бірлестіктердің дені қазіргі Қазақстан аумағында құрылып, қазақ ұлты этногенезінің негізгі элементтерін құрап отыр. Екіншіден, біз

айтқалы отырған зор мәдени жетістіктер шоғыры даламызға сырттан келген жоқ, керісінше, көпшілігі осы кең байтақ өлкеде пайда болып, содан кейін Батыс пен Шығысқа, Күнгей мен Теріскейге таралды. Үшіншіден, кейінгі жылдары табылған тарихи жәдігерлер біздің бабаларымыздың өз заманындағы ең озық, ең үздік технологиялық жаңалықтарға тікелей қатысы бар екенін айғақтайды. Бұл жәдігерлер Ұлы даланың жаһандық тарихтағы орнына тың көзқараспен қарауға мүмкіндік береді. Тіпті, қазақтың кейбір ру тайпаларының атаулары «қазақ» этнонимінен талай ғасыр бұрын белгілі болған. Осының өзі біздің ұлттық тарихымыздың көкжиегі бұған дейін айтылып жүрген кезеңнен тым әріде жатқанын айғақтайды. Еуропацентристік көзқарас саясат мен ғұндар және басқа да бүгінгі түркі халықтарының арғы бабалары саналатын этностық топтар біздің ұлтымыздың тарихи этногенезінің ажырамас бөлшегі болғаны туралы бұлтартпас фактілерді көруге мүмкіндік берген жоқ. Сонымен бірге, ұзақ уақыттан бері біздің жерімізде өмір сүріп келе жатқан көптеген этностарға ортақ Қазақстан тарихы туралы сөз болып отырғанын атап өткеніміз жөн. Бұл – түрлі этностардың көптеген көрнекті тұлғалары өз үлестерін қосқан бүкіл халқымызға ортақ тарих. Бүгінде төл тарихымызға оң көзқарас керек. Бірақ, қандай да бір тарихи оқиғаны таңдамалы және конъюнктуралық тұрғыдан ғана сипаттаумен шектелуге болмайды. Ақ пен қара – бір-бірінен ажырамайтын ұғымдар. Бұлар өзара бірлескенде жеке адамдардың да, тұтас халықтардың да өміріне қайталанбас реңк береді. Біздің тарихымызда қасіретті сәттер мен қайғылы оқиғалар, сұрапыл соғыстар мен қақтығыстар, әлеуметтік тұрғыдан қауіпті сынақтар мен саяси қуғын-сүргіндер аз болмады. Мұны ұмытуға хақымыз жоқ. Көпқырлы әрі ауқымды тарихымызды дұрыс түсініп, қабылдай білуіміз керек. Біз басқа халықтардың рөлін төмендетіп, өзіміздің ұлылығымызды көрсетейін деп отырғанымыз жоқ. Ең бастысы, біз нақты ғылыми деректерге сүйене отырып, жаһандық тарихтағы өз рөлімізді байыппен әрі дұрыс пайымдауға тиіспіз. Сонымен, Ұлы даланың жеті қырына тоқталайық.

I. ҰЛТ ТАРИХЫНДАҒЫ КЕҢІСТІК ПЕН УАҚЫТ

Біздің жеріміз материалдық мәдениеттің көптеген дүниелерінің пайда болған орны, бастау бұлағы десек, асыра айтқандық емес. Қазіргі қоғам өмірінің ажырамас бөлшегіне айналған көптеген бұйымдар кезінде біздің өлкемізде ойлап табылған. Ұлы даланы мекен еткен ежелгі адамдар талай техникалық жаңалықтар ойлап тауып, бұрын-соңды қолданылмаған жаңа құралдар жасаған. Бұларды адамзат баласы жер жүзінің әр түкпірінде әлі күнге дейін пайдаланып келеді. Көне жылнамалар бүгінгі қазақтардың арғы бабалары ұланғайыр Еуразия құрлығындағы саяси және экономикалық тарихтың беталысын талай рет түбегейлі өзгерткені туралы сыр шертеді. Елбасы бұдан бұрын да «Аграрлық сектор экономиканың жаңа драйвері болуы керек» деп атап көрсеткен еді. «Тәуелсіздік дәуірі» деп аталатын еңбегінде Президент дамымай, біржақты ғана қалыптасқан аграрлық шаруашылықтан бас тартып, оны жетілдіру және көпсалалы мемлекет құрудың философиялық тұжырымдамасын баяндады. Енді аграрлық саясат еңбек өнімділігін түбегейлі арттыруға және өңделген өнімнің экспортын ұлғайтуға бағытталуы керек. Бұдан былай қайта өндеудің мүмкіндіктерін кеңінен пайдалану қажет. Ол үшін ауыл шаруашылығында ғылым жетістіктерін батыл енгізуді қолға алғанымыз жөн. Бұл орайда, тұтастай елімізде мол әлеует бар. Әсіресе, еліміздегі аграрлық жоғары және орта арнаулы оқу орындарымен тығыз қарым-қатынас жасаудың тиімді жолдарын пайдалана білсек, жаңа технологияларды трансферттеуге де мүмкіндік аламыз. Аграрлық ғылымды дамыту мәселесі басты назарда болуға тиіс. Ол ең алдымен жаңа технологияларды трансферттеумен және оларды отандық жағдайға бейімдеумен айналысуы қажет. Осыған орай аграрлық университеттер ауыл шаруашылығы кешенінде нақты жұмыс істейтін немесе ғылыммен айналысатын мамандарды дайындауы қажет. Елбасы Жолдауда: «Жоғары оқу орындарынан оқу бағдарламаларын жанартып, агроөнеркәсіп кешеніндегі озық білім мен үздік тәжірибені тарататын орталықтарға айналу талап етіледі», деп атап көрсетті. Бұл орайда Мемлекет басшысы аграрлық білімнің дамуына, оның деңгейін инновациялық деңгейге жеткізу, білім мен ғылымның байланысын одан әрі тереңдету жөнінде айтып отыр. Сондықтан, негізгі мақсат: «Білім – Ғылым – Өндіріс» болу керек. Сонда ғана инновациялық білім мен инновациялық инфрақұрылым дамып, жоғары оқу орындарында корпоративтік орта құрылады. Бүгінгі талап, жоғары оқу орындарына қойылып отырған мақсат – жоғары оқу орнын бітіретін жас мамандарды инновациялық экономикаға бейімдеу. Аграрлық институттар оқу бағдарламаларын мемлекеттік стандарттармен қатар, қазіргі заманғы технологияларды пайдаланып, жоғары өнім алып жүрген шаруашылықтардың сұранысын ескере отырып жоспарлауы керек. Сол кезде өндіріс пен оқу орнының арасында тығыз байланыс орнайды. Тағы бір ескеретін мәселе – студенттердің жоғары курстарда өтетін практикаларға барғанда ол қай салада, қандай мамандық бойынша жұмыс істейтінін білуі керек. Сол сала бойынша қазіргі заманғы технологияны қолданатын шаруашылықта тәжірибеден өтіп, соған байланысты дипломдық жұмыстарын дайындап, магис- тратурадан өтіп, кандидаттық және докторлық диссертациясын қорғаса білікті маман ретінде тәжірибе жинақтаған болар еді. Сонымен бірге бұл өз саласында ғылыммен жетік қаруланған маман болуына сенімді негіз қалайды. Мұндай маман ғылымда да, тікелей өндірісте де теория мен тәжірибені сәтті ұштастыра білетін тұлға ретінде қалыптасады. *Қазақстан – алма мен қызғалдақтың отаны*

Асқақ Алатаудың баурайы алма мен қызғалдақтың «тарихи отаны» екені ғылыми тұрғыдан дәлелденген. Қарапайым, бірақ бүкіл әлем үшін өзіндік мәнмаңызы зор бұл өсімдіктер осы жерде бұр жа-рып, жер жүзіне таралған. Қазақстан қазір де әлемдегі алма атаулының арғы атасы – Сиверс алмасының отаны саналады. Дәл осы тұқым ең көп таралған жемісті әлемге тарту етті. Бәріміз білетін алма – біздегі

алманың генетикалық бір түрі. Ол Қазақстан аумағындағы Іле Алатауы баурайынан Ұлы Жібек жолының көне бағыты арқылы алғашқыда Жерорта теңізіне, кейіннен бүкіл әлемге таралған. Осы танымал жемістің терең тарихының символы ретінде еліміздің оңтүстігіндегі ең әсем қалалардың бірі Алматы деп аталды. Қазақстан аумағындағы Шу, Іле тауларының етегінен әлі күнге дейін жергілікті өсімдіктер әлемінің жауһары саналатын Регель қызғалдақтарын бастапқы күйінде кездестіруге болады. Бұл әсем өсімдіктер біздің жерімізде Тянь-Шань тауларының етегі мен шөлейт даланың түйісер тұсында пайда болған. Қазақ топырағындағы осынау қарапайым, сондай-ақ, ерекше гүлдер өз әдемілігімен көптеген халықтың жүрегін жаулап, біртіндеп бүкіл әлемге тарады. Бүгінде жер жүзінде қызғалдақтың 3 мыңнан астам түрі бар, олардың басым көпшілігі – біздің дала қызғалдағының «ұрпағы». Қазір Қазақстанда қызғалдақтың 35 түрі өседі.

Пайдаланылған әдебиет:

1. Нұрсұлтан Назарбаев «Ұлы даланың жеті қыры». <https://aikyn.kz/2018/11/21/73794.html>
Қ.К.Кеулімжаев, З.Н.Әжібаева, Н.А.Құдайбергенова, А.Ә.Жантаева Қаржылық есеп оқу құралы, Алматы Экономика 2001
2. Кеулімжанов К.Қ., Төлегенов Э.Т., Байдаулетов М.Б., Құдайбергенов Н.А. Субъектінің қаржы-шаруашылық қызметі бухгалтерлік есеп шоттарының корреспонденциясы. – Алматы : Экономика, 1998.
3. Тоқсанбай С.Р. Толық экономикалық орысша-қазақша сөздік. – Алматы: Сөздік-Словарь, 1999.
4. Э.Т. Төлегенов. Бухгалтерлік ақпарат жүйелері. – Алматы: Экономика, 2001.

ӘОЖ: 784.85:315.3

ДӘСТҮРЛІ ЖЫР-ТЕРМЕЛЕРДІҢ ПЕДАГОГИКАЛЫҚ МАҢЫЗЫ

Жайлаубек Н. – ПИК-16-1к тобының студенті
Жайлымысова Г. – аға оқытушы

Дәстүрлі музыка өнері арқылы оқушылардың шығармашылық іс-әрекетке деген ынта-ықыласты оятуда мынадай оқыту қызметтерінің маңызы зор: оқудағы жетістікті қамтамасыз ету; оқыту формаларының түрлерін жетілдіру, оқу материалының мазмұнын оқушылардың ерекшеліктеріне сәйкес құру, білімді меңгерудің әдіс-тәсілдерін оңтайландыру, жаңа педагогикалық технологияларды пайдалану, мұғалім мен оқушының жағымды ықпалды әрекеттерін жетілдіру, шығармашылыққа оқытуды кеңінен пайдалану т.б.

Теориялық зерттеулерімізбен тәжірибелік жұмыстарға болашақта сабақтастыра зерделеу шығармашылыққа қызығушылықты шартты түрде 3 топқа бөліп қарастыруға болатындығын көрсетті:

1) *мақсатты қызығушылық* – оқушының белгілі бір мақсатына байланысты, пәндік, болашақ мамандығына байланысты міндеттері мен жоспарына сәйкес шығармашылыққа іс-әрекетке ынтасы мен тұрақты қызығушылығы;

2) *әрекеттік қызығушылық* – оқушы шығармашылыққа іс-әрекетте өзекті мәселені шешуге ұмтылысы және жүргізіліп жатқан жұмыстың ағымында ғана қызығып, жолдастарымен бірлесе отырып жұмыс істеуі;

3) *танымдық қызығушылығы* – оқушының шығармашылық іс-әрекетке тұрақты қызығушылығы мен ынтасы, жаңашылдыққа ұмтылу, жаңа мақсаттарға сәйкес, жаңа нәтижеге жету, білімді құндылық бағдар ретінде тануы. Зерттеулеріміз нәтижесі көрсетіп отырғандай, Дәстүрлі музыка өнері арқылы оқушылардың шығармашылық іс-әрекет нәтижелері оқушының жеке тұлғасының қалыптасуына, танымдық біліктерінің жетілуіне, психологиялық механизмдер арқылы оң әсерлері бар рефлексия нәтижесінде өз іс-әрекетіне жауапкершілік, өз болашағына және қоғам өміріндегі құндылықтар мен дұрыс көзқарас принциптерінің қалыптасуына мүмкіндік береді.

Педагогикалық-психологиялық әдебиеттерді теориялық зерделеу мен мектептердегі тәжірибелік жұмыстарымыз дәстүрлі музыка өнері арқылы оқушылардың шығармашылыққа қызығушылығын қалыптастырудың құрылымдық-мазмұндық моделін жасауға мүмкіндік берді. Модельдің мазмұны: мотивациялық-еріктік, мазмұндық-операциялық, рефлексиялық-бағалау компоненттерінен тұрады. Жалпы терме өнері ежелден келе жатқан халықтың төл тумаларының бірі. Жаны қазақ әр пенде термені тыңдап оңашада ой кешіп, пісіп жетіліп отырады. Терме - қазақтың тұнып тұрған тарихы, салт-санасы, өсу жолы, ұлттық бейнесі, тәрбиесі. Жырдың үлгі-өнеге, насихат, өсиет ретінде айтылатын түрі - **терме** деп аталады. Терме жырау өмір тәжірибесінен алынған философиялық ой-шешімдерін айтады адамгершілік қарым-қатынасты, өмірдің философиялық менің түсінуді, адамгершілікті, әділеттілікті уағыздайды. Термеші адамгершілік пен зұлымдықты, әділеттілік пен әділетсіздікті, жаман мен жақсыны салыстыра жырлап тыңдаушыны адамгершілікке, достыққа, бірлікке, ынтымаққа, еңбекке, өнерпаздыққа тәрбиелейді. Терме - жастарды өнерге баулудың, адамгершілікке тәрбиелеудің қуатты құралы. **Жыр - терме** тәрбиелік мәні бар педагогикамен ұштасып жатқан дүние. Жалпы педагогика тұлғаны тәрбиелеу болса, термеде де дәл осы міндеттер тоқтаусыз толғанады, яғни өсиет, нақыл сөздер тәрбиенің сан түрлі қырларын келер ұрпаққа жүктейді, жастарды еңбек сүйгіш, өнегелі - өнерлі, арлы азамат болуға үндейді. Терме өнеріндегі ақыл -

нақыл сөздердің көздейтін ең негізгі мақсаты - заманындағы адамдарды тәрбиелеу, мінез құлқын түзету, кейінгі келер буын, өсер жасты жақсылық пен жамандық парқын айырып халқына пайдалы адамгершілігі жоғары азамат етіп өсіру тілегінен тұрады.

Қазақ ақын - жырауларының поэзиясынан ғасырлар сырын, халықтың салт - санасын, ой - өрісін, тілек - мақсатын айқын аңғарамыз. Өйткені жыраулар төлғауларынан халықтың не бір нәзік сырлары, мұң - мұқтажы, қайғы - қасіреті, қуаныш - сүйініш, келер ұрпаққа айтар өсиеті өзекті орын алады. Ақын-жыраулар өмірдің ұсақ мәселелеріне аз араласып, көбінесе, заман- дәуір, өткен мен келешек, адамгершілік, жақсының, жамандық жайлы ойлар, болжаулар, қағидалы сөздер айтып отырған. Сондықтан да қазақ поэзиясында жыраулар жетекшілік, ақылгөй, тәрбиешінің рөлін атқарады. Олардың шығармаларынан ой-қиялдың байлығы, суреттеу тәсілдерінің кемелдігі мен әсемдігі, ойдың кең өрістілігі сезіледі. Ал ақыл-ойға, терең тәлімге құрылған поэзиялық сөз маржандарынан ұлттық сипатты танытатын мәдени мұралардың тарихын танып білеміз. Қазақ ауыз әдебиетін жасаушылар да, оны қастерлеп жадында сақтаушылар да келер ұрпақты тәрбиелеуде құрал етіп жұмсаушылар да ақын - жыраулар болғанын, олар өздерінің жыр маржандарымен жастардың сана - сезімін тәрбиелеп жетілдіруде қоғамдық тәрбиешілердің рөлін атқарғанын аңғараймыз.

Тәрбиенің түп қазығы халықтық педагогикада жатыр. Ал ол ауыз әдебиеті - фольклорлық шығармалармен тығыз байланысты. Бұл пікірді жеке ақын - жыраулар шығармашылығын талдай отырып дәлелдейміз. Қазақ халқының дәстүрлі педагогикасы тарихи-мәдениет тәжірибесі ретінде де, рухани мұра ретінде де аса қызығушылық туындатады, өйткені халықтың және халық арасынан шыққан ұлы ғұламалардың дүниетанымдық көзқарастары мен құнды идеяларын дәстүрлі педагогикалық мәдениетті зерттеу арқылы ғана танып білуге болады. Бұл тұрғыда тұлға тәрбиесінің күрделі міндеттерін шешудегі мұғалімнің рөлін, оның этнопедагогикалық мәдениетін көтеруге ықпал ететін қоғамның дәстүрлі педагогикалық мәдениетінің құндылықтарын шығармашылықпен тарататын білімнің маңыздылығы артады. Ата-бабаларымыздың әлемге таралған өнер дәстүрінің қазіргі кезде бүкіл Түркі әлеміне мәлім алтын ордасы – орталығы болып отырған Тұрмағамбет ақын атындағы ауылымызда туып-өскен, танымал ақындарымыздың, жыршы-жырауларымыздың ұлағатын үнемі бағалауды басты назарда ұстаймыз. Жыршылығы мен жыраулығы-ақындығы тұтастанған шығармашылық өнер иелерінің өлеңсөз мәтіндерін әуез-мақам саз әуендерімен қоса өріп орындауы сәттерінің тыңдаушыларды баурайтын эстетикалық ықпалын айтқанда олардың болмыс-бітімінің портреттік-психологиялық, антропологиялық сипатын романтикалық-реалистік сарындар аясында елестетеміз. Ежелгі түркі өркениеттері дәуірлерінде негізі қаланған бет құбылыстарының, дене қимылдарының өлеңсөз бен әуез аспаптары дыбыстарымен, жыр тармақтарымен қосылуынан психологиялық өзгеше хал-ахуал сезіледі. Адам ағзасын, жандүниесін ғарыштық-ғаламдық кеңістікке самғататын – жыршылық-жыраулық орындаушылық өнер құдіретін қалыптастырған Тұрмағамбет ақын ауылы атырабындағы жыршылар-жыраулар (Ешнияз сал Жөнелдікұлы, Жиенба Дүзбенбетұлы, Рүстембек Жиенбайұлы, Шамшат Төлепова, Әбдірәсіл Жұбатқанов, Сүйінбай Ақбаев, Жаппар Тұңғышбаев, Орақ Дәнекеров, Көшеней Рүстембеков, Қуандық Бүрлібаев, Алшынбек Сәрсенбаев, Жұмабек Аққұлов, Бидас Рүстембеков, Алмас Алматыев, Серік Жақсығұлов, Ұлжан Байбосынова, Дініслам Токсанбаев, Майра Сәрсенбаева, Арнұр Көшенейұлы, Әділхан Қуанбаев, Бисенбек Төлеубаев, т.б.) есімдерін даралап айтамыз. Түркі әлеміндегі жыршылық-жыраулық орындаушылық өнер дәстүрінің Түркі әлемінің алтын бесігі – Алтайда және оның атыраптарында қалыптасқан ата-бабалар болмысын сақтап отырған Тұрмағамбет ауылы – біздің жалпыұлттық киелі ордамыз. Осы өнер ордасы ауылдың төл перзенті, көрнекті жыршы-жырау Шамшат Төлепованың шығармашылық ғұмырнамасы да қазіргі Тәуелсіз Қазақ Елі ұрпақтарына үлгілі-өнегелі сипатымен бағалы. 1930 жылы қазіргі Тұрмағамбет ақын атындағы (бұрынғы Ленин атындағы кеңшар) ауылда өнегелі отбасында дүниеге келген. Шілдеханасындағы ойын-сауықтан басталған, бесікте жатқан шағынан, еңбектеп жүріп, былдырлап тілі шыға бастағаннан киелі дәстүрлі ауылдың жыршы-жырауларының әуезді, мақамды-сазды төлғауларын санасына сіңіргені анық. Оның себебі, Ақтайлақ мекенінің маңайындағы, Сырдария мен Әмудария өзендері мен Қаратау атырабындағы ауызша және жазбаша авторлық поэзияның халыққа кең таралуында бұл кезеңде әншілік-термешілік пен эпик жыршылық орындаушылық өнер дәстүрінің ақпараттық-насихатшылық қызметі мейлінше белсенді қызмет атқарған еді. Әсіресе, Шығыс классикалық жазба әдебиеті мен қазақтың төл ақындық-жыраулық поэзиясында тұрақты жырланып келе жатқан адамгершілік-имандылық қасиеттер уағыздалатын халықтық-педагогикалық терме-толғауларды ауылдардағы жиындарда (астарда, тойларда, қонакасы мәжілістерінде, шілдеханаларда, т.б.) орындаушылық дәстүрі ықпалды қызмет атқарды.

Өнер тұтастығы – жыршы-термешінің шығармашылық психологиясының алтын арқауы. Әдеби үдерісте туындылары ақпараттық жарияланымдар жоқ дәуірлерде қалыптасқан дәстүрлі құбылыс – туындыгерлер шығармаларын жыршы-термешілердің, әншілердің, әңгімешілердің орындаушылық-айтушылық шеберлігімен аймаққа, тұтас дала кеңістігіне кеңінен танылатындығы. Шамшат жыршының орындаушылық өнеріне тән тыңдаушыларын эстетикалық әсерлі сезімдерге бөлейтін, қуандыратын, көңілдендіретін, ойландыратын, жігерлендіретін психологиялық ықпалды сипатымен көрнекті ақындардың туындылары адамдар жадына жатталды. Жыршылық-әншілік орындаушылығының өнер психологиясының күрделі эстетикалық-философиялық мағыналы сипатын да ерекше атап өтеміз. Халықтың көз алдында көркем келбетті даралығымен, домбырасы мен киген киімімен, әуез аспабының пернелерін бойлаған

саналуан қимыл-қозғалыстарымен, сан түрлі иірімді-қайырымды дауыс нақыштарымен – отырғандардың тыңдаушылық пен көрермендік ықыласын психологиялық ықпалдылығымен баурап алған орындаушылық өнер иесінің құдіретті болмысын сезінеміз. Жыршылық-термешілік – өнер психологиясы ауқымында байқалатын жалпыөркеніеттік өзекті мәселе. Шамшат сынды орындаушылық өнер иелеріне тән ортақ ерекшелік – өлеңсөз мәтіндеріндегі жеке сөздердің, сөз тіркестерінің поэтикалық-философиялық мағыналарының тыңдаушылардың эстетикалық таныммен қабылдауын жүзеге асыруы. Әралуан жастағы тыңдаушылардың өнер иесін сахналық орындауы көруі сәтіндегі әсерленуі мен орындаушылық кезіндегі өлеңсөз мәтінінің мағыналарындағы драмалық, трагедиялық, комедиялық болмыс шындығын романтикалық-реалистік тұтастықпен сезіндіру – ең басты мәселе. Шамшаттың жыршылық-термешілік орындаушылық өнерінен әсерленген тыңдаушыларының оны тағы да қайталап тыңдағылары келетіні – біз көрген тарихи шындық. Шамшаттың орындауында айтылған туындылар қатарындағы Омар Шораяқұлының философиялық-педагогикалық толғауларын да айтамыз. Мысалы, Омар ақынның «Әділ іс» терме-толғауындағы көркем кестелі философиялық тұжырымдар арқылы халқымыздың ата-бабамыз ұлттық тәлім-тәрбие негіздері ұлықтала насихатталды. Омар ақынның «Өмір өрнектері» туындысы – фәни дүниедегі ақыл-ой иелері мен жаратылыс әлеміндегі бүкіл тіршілік қозғалыстарын қамтитын өмір философиясының өлеңмен өрнектелген поэтикалық мегзеу мағыналары мол туынды. Ақынның осы философиялық толғауына арқау болған қарама-қайшылықтардың, адамзат ғұмырнамасының реалистік болмысын өлеңсөз бен әуез-мақам тұтастығымен тыңдаушылардың қабылдау жан діліне дарытқан орындаушылық шеберлігін сезінеміз.

Бұл тақырыптың көкейкестілігі қазіргі орта білім беретін мектептердің оқу процесінде дәчтүрлі жыр-термелердің оқытылуы қажеттілігінен туған. Қазақтың ақын-жырауларының еңбектері өте аз зерттелген де, педагогикалық тұрғыдан қарастырылғаны жоқтың қасы. Қазіргі таңда терме нағыз тәрбиенің қайнар көзі болып табылады. Өйткені термеде дүниеге келгеннен, дүниеден өткенше адам өмірінде тәрбие қаншалықты орын алатындығын, неге керек екендігін түп-тұнық күйінде толғайды. Термені тыңдап өскен жан өзінің жанына ізгілік тауып, жанын жадыратады. Яғни біздің жыр-терме, өте құнды тәрбие құралы болып табылады. Педагогика ғылымында терменің тәрбиелік мәнінің терең зерттелмеуі үлкен мәселе болып табылады. Бұл жерде іс-әрекет оқытушының терме арқылы тұлғаға әсер етуі көрсетіледі. Психологияда іс-әрекеттік бағытқа А.Н.Леонтов еңбектері арналған.

Қазақ ауыз әдебиетін жасаушылар да, оны қастерлеп жадында сақтаушыларда келер ұрпақты тәрбиелеуде құрал жұмсаушылар да ақын жыраулар болғанын олар өздерінің жыр маржандарымен жастардың сана – сезімін тәрбиелеп жетілдіруде қоғамдық тәрбиелеушілердің рөлін атқарғанын аңғарамыз.

Пайдаланылған әдебиеттер тізімі:

- 1.Қалиұлы С. Қазақ этнопедагогикасының теориялық негіздері мен тарихы. - Алматы, 2003.
- 2.Балабеков Е. Қазақтың музыкалық фольклоры. Оқу құралы. - Алматы, 2006.
- 3.Халық жыр, эпостары. - Алматы, 2007.
- 4.Дүйсембінова Р.Қ. Музыкалық білім беру педагогикасы. Оқу құралы. - Алматы, 2006.
- 5.Балтабаев М.Х. «Қазақ музыкасы және студент-жастар».А. 1991ж
- 6.Менаяқова М., Қарамолдаева Г. «Мектепте музыка тәрбиесін беру әдістемесі» Алматы. «Әл-Фараби», 1997 ж.
- 7.Абдуллин Э.Б. Е.В.Николаева Музыкалық білім беру теориясы Құрастырып аударған Н.Дүкенбай ПМПИ баспасы, 2007.
- 8.Джердималиева Р.Р.,Қарамолдаева Г.Ж. Қазақ мектептеріне арналған музыка бағдарламасы, Алматы,1984 ж.
- 9.Сағынтаев П., Шәкірбаева А. Бастауыш сыныптарда музыкалық тәрбие беру әдістемесі. Алматы. Рауан, 1996ж.
- 10.Ұзақбаева С., Махметова Б. Ұлт өнерін өрнектеген . Алматы, 2000 ж.

ӘОЖ 316.6:2-465

ЖАС СТУДЕНТ ОТБАСЫЛАРҒА ӘЛЕУМЕТТІК-ПСИХОЛОГИЯЛЫҚ КЕҢЕС БЕРУ МӘСЕЛЕЛЕРІ

Жақсылықова Д. – ПИК-16-14к тобының студенті
Дарибаева Р.Д. - п.ғ.к., доцент

«Үйлену оңай, үй болу қиын» деген сөзді дана халқымыз тегін айтпаса керек. «Жақсылықтың ерте, кеші жоқ» десек те, студент кезде отбасын құрудың өзіндік қиындықтары бар ма? Білім мен отбасылық өмірді қатар алып келе жатқан студенттеріміз де жоқ емес. М.Әуезов атындағы Оңтүстік Қазақстан

Мемлекеттік университеті студенттерінің саны жиырма мыңға жуық. Ал, оның ішінде жас студент отбасылар саны жылдан жылға артууда.

Ерекше көмекті қажет ететін отбасылар санатына біз бірінші орында-жас студент отбасыларды қоямыз. Жас отбасы - әлеуметтік жұмыстың маңызды және күрделі объектісі. Жаңа үйленген студент отбасы – бұл жаңа бас құраған ерлі-зайыптылар. Олардың махаббаты әлі де болса жалындап тұрған от, жалыны сөнбеген болып келеді. Олар бір-бірін соншама сүйгендіктен, бір-бірінің кемшіліктерін байқамайды. Олар тату-тәтті өмір сүреді, бірақ қанша дегенмен мұндай үйленген отбасылардың өмірлік және отбасылық қарым-қатынастағы тәжірибелері жеткіліксіз болады. Жаңа отбасы – бұл кезде алғашқы қиындықтар пайда бола бастайды. Осы кезде жастарға жалғыз махаббат аздау болады ғой деген оймен біз өзіміздің ғылыми жобамыздың негізінде студент жас отбасыларына кеңес орталығын ашу мақсатын міндеттейміз.

Дәл ғылыми тұрғыда «жас отбасы» - деген терминнің нақты анықтамасы жоқ. Өртүрлі авторлар некенің ұзақтылығының шегі мен жас жұбайлардың жастарын әртүрлі көрсетеді. Дегенмен, біздің жобамызда студент ерлі-зайыптылардың мәселелерін қарастырып, оларға әлеуметтік қызметкерлердің көмегін тигізуді мақсат ету.

Қазіргі қазақстандық жас студент отбасымен байланысты мәселелерді мынадай топтарға бөлуге болады:

- әлеуметтік-экономикалық;
- әлеуметтік-психологиялық;
- босану және бала тууының жоспарлау проблемалары;
- отбасы тұрақтылығының проблемалары.

Әлеуметтік-экономикалық. Бұл топта отбасының өмір сүру деңгейіне, оның бюджетіне, аз қамтамасыз етілген отбасының үлес салмағына және кедейлік көрсеткішінен төмен тұратын отбасыларына, көп балалы және жас отбасыларының арнайы мұқтаждығы мен қажеттілігіне, материалдық көмектің мемлекеттік жүйесіне байланысты проблемаларды жатқызуға болады.

Ал, әлеуметтік-психологиялық проблемаларына кең көлемдегі проблемалары жатады. Олар:

- таныстықпен неке құру серігін таңдаумен;
- неке-отбасылық бейімдеумен;
- отбасылық және отбасы ішіндегі рөлдердің келісуімен;
- тұлғалық автономиясымен және отбасындағы орнығумен байланысты.

Жас студент отбасылардың әлеуметтік-психологиялық, әлеуметтік-экономикалық жағдайлары дұрыс қалыптаспаған жағдайда, бұл жас отбасылардың шаңырақтары шайқалып, арты ажырасу проблемасын көтереді. Сондықтан сәтсіз отбасылар проблемалары – дұрыс шешілуі барлық азаматтардың жағдайына әсер ететін әлеуметтік мәндегі проблемалар. Бірақ, өмірдің қандай да болмасын нақты көрінісінің, қадірлеу жүйесінің болмауы, халықтың салт-дәстүрі мен әдет-ғұрыптарын, қағидалары мен ережелерін білмеу, отбасылық өмірдің мағынасы туралы бұлдыр көрініс, отбасы үшін ақиқат өмірді өте проблемалы етеді.

Біздің жобамыздың мақсаты-өзіміз секілді жас отбасылы студенттердің мәселелеріне назар аудару. Біздің М.Әуезов атындағы ОҚМУ –де жастар комитеті бар, бірақ бұл комитетте жас студент отбасының мәселесіне арналған жобалар өкінішке орай жоқ. Жас студент отбасы қыл үстінде тұрғанда қауіпі жоғары болып саналады. Яғни, біліммен қамтылуы керек, бір жағынан отбасын қамтамасыз етіп, сақтап қалуы керек.

Біздің жобамыздың өзгешелігі - коммерциялық емес болып табылады. Себебі, біз кәсіпкер емеспіз, пайда табуды мақсат тұтпаймыз. Есесіне, нағыз жылы жүректен шынайы көмек береміз. Психологиялық әлеуметтік тұрғыдан көмек беріп, өзіміз секілді жас отбасын құрған студенттердің ішкі сырын түсіну – тек бізге ғана түсінікті болар. Проблемасын тыңдай білу студент тарапынан болса, ал ауқымды әлеуметтік - психологиялық мәселесін шешуге өз әлеуметтік жұмыс мамандығының оқытушыларын тарту болып табылады. Кеңес орталығын аша отырып, сендіру, иландыру процесстерін қосып, жас отбасылы студенттердің балаларына ата-анасы дәріс кезінде қарайлай тұруға, тұрмыстық тұрғыдан кеңес алмасып, тек қыздармен ғана емес ұлдармен де бірігіп жұмыс атқару-мақсатым болып есептеледі. Әлеуметтік көмек алу сынды қызметтерге заңгерлерді тартып, бала жоспарлау мәселесі бойынша медицина қызметкерлерімен бірлесе отырып жұмыс жасау. «Бірлесіп пішкен тон келте болмас» демекші, жұмыла атқарған жұмысымыз нәтижелі болады деген сенімдемін. Жас отбасыларды махаббатқа сендіруге, өмір тек материалды құндылықтан тұрмайтынын дәлелдеу.

Қазақстанның болашағы, егеменді ел болып жаңа заманға бет бұрған кезімізде, біздің жаңа қоғамымыздың болашағы өсіп келе жатқан жастар екенін айту керек. Сол жастарды дұрыс жолға түсіріп тәрбиелеуді біздің ата-аналарымызға ғана салып қоймай, бүкіл қоғам болып осы проблемалардың шиеленіскен жағдайларын шешуге атсалысу қажет. Жастарды бүгінгі мен ертеңі туралы ойланту, олардың өмірге деген дұрыс көзқарастарын қалыптастыру, болашақ отау иелері екеніне сезім ұялату, олардың өзін - өзі күтуі, қазіргі уақытқа сай білім алуы- бүгінгі күннің талабы. Болашақ ұрпаққа ұмыт бола жаздаған салт - дәстүр, әдет - ғұрыптарды тереңінен қоса түсіндіріп, осы заманға сай білімді, мәдениетті үйрете отырып, ата -бабамыз салған сара жолға жүгіну дұрыс.

Әдебиеттер:

- 1.Соловьев Н.Я. Развод как предмет социологического исследования. М.,Мысль, 1970. - 195 с.
- 2.Сысенко В.А. Супружеские конфликты. М: Мысль, 1986
- 3.Навайтис Г. Психологические особенности распада супружеских отношении // Человек после развода / Под ред. С.Рапорт. Вильнюс, 1984. С.135-148.
4. (Назарбаев Н.Ә. Қазақстан-2030. Ел Президентінің Қазақстан Халқына Жолдауы// Егемен Қазақстан - 1997, 11 қазан.)
- 5.Олег Ивик. История разводов. –М.: «Текст», 2010.

ӘОЖ. 745

КОНТРАСТТЫ ТҮСТЕР МЕН ҚОСАЛҚЫ ТҮСТЕРДІҢ ГАРМОНИЯЛЫҚ ҮЙЛЕСІМІ

Смайлова Н– ПиК – 18 –13к3 тобының студенті
Рахимжанова С. Х – ПиК – 18 –13к3тобының студенті
Төребаев Б. П. – аға оқытушы

Өте кең көлемді және ең күрделі эстетикалық мәселенің (проблеманың) бірі – түстердің гармониялық үйлесімі – суретшілер қауымын көп уақыттан бері қызықтырып келеді. Оның басты себебі – композициядағы жинақы түрдегі тұтас көріністің гармония түсінігімен тығыз байданыста болуы. «Гармония» гректің *harmonia* деген сөзінен бастау алады. Композиция құру заңы мақсатын көздеп, тұстанудың көркемдік негізін құрайтын дүние – дәл осы гармония. Біз гармония туралы айтатын болсақ, ең алдымен түрлі түстердің сәтті үйлесу арқылы өте тартымды сипатқа түсуін еске аламыз. Түстік композицияның қайсы бірі болмасын, гармония негіздерін зерттеп іздену нәтижесінде іске асады. Гармония, әлбетте, салмақ бірлігі, ендік бірлігі, үндестік бірлігі, өзара байланыс сияқты көптеген өзіне тән ерекшелік (специфика) заңдарымен реттеледі.

Негізінде суретшілер түстердің гармониялық үйлесімін жасау сәтінде ішкі сезімге (интуицияға) сүйенгенімен, бұл мәселенің құпиясын ашуға, атап айтқанда түстер мен дұрыс түзілген әдемі жүйе арасындағы қандай да бір байланыстың сырын ашып қана қоймай, теориялық шешімін табу жолын да қарастырды. Қайта жаңғыру дәуірінің өзінде ақ суретшілер ғана емес, сонымен қатар архитекторлар, ғалымдар (Леонардо да Винчи, Ньютон, Гёте, Ламберт, Манселл, Оствальд, Ньюбергер, Кандинский және басқалар) түстердің гармониялық үйлесімін өңдеп, жетілдіру ісімен шұғылданды.

Сонымен, композицияның колористикалық құрылымы мен түрлі түстердің өзара ықпалдастығын талдай отырып, біз айрықша эмоциялылығымен ерекшелінетін түс контрасты деп аталатын қызықты құбылыспен жүздемеміз. Ал көркем тәжірибеде үйлесетін түрлі түстерді бағалауда олардың эмоциялы мәнерлілігі өте маңызды болып табылады. Түс контрасты – бұл бір түсті екінші түске қарсы қоюдан тұратын бейнелеу және сәндік және дизайн мен сәулет өнеріндегі композиция мәнерлілігіне қол жеткізу тәсілдерінің бірі. Үйлесімділікке қол жеткізу үшін пропорциядағы түрлі түс контрасты қажет және ол эмоциялы мәнерлік болып саналады. Контрасттар рені бойынша (бір түс салқын, басқасы жылылау), ал сондай-ақ өңі бойынша (бір түс ашықтау, екіншісі қанықтау) болып келеді, дегенменде пропорциялары бойынша түс контрасты дұрыс таңдалмаса гармониялы кеңістікті жасау мүмкін емес.

Түс таңдау үдерісі өте қызықты, дегенмен эффектті түс гаммасын таңдаумен, әшейін ғана бізге тартымды болып көрінген, қандай да бір ренді айқындаумен шұғылдану өте қызықты. Дегенмен де оның мақсатына жету оңай деуге болмайды. Бізге, басқаларға қарағанда көбірек ұнайтын түстер бір-бірімен жақсы үйлесімге түспеуі де мүмкін, немесе олар біз көздеген эффектті бере алмайды. Түс композициялары үйлесімділікке қол жеткізуде немесе шығармадағы айрықша экспрессияны құруда өте маңызды рөл ойнайды. Бұзылу, түстердің «секіруі», оның «ағып кетуі» өте көп жағдайда түс композициясының теңесіп тұтастыққа түспеуіне алып келеді. Және, әрине, бір бөліктің жеңілдігі мен екінші бір бөліктің түстермен артық жүктелуі автордың кәсіби дайындығының төмен деңгейде екендігімен түсіндіріледі, себебі бұл – оның түстер арасындағы гармониялық үйлесім заңдылығын білмейді деген сөз.

Контрасттар бізді қоршаған әлемнің барлық түпкірінде кездеседі. Оларға тап болу біздің санаға қабылдауымызды күшейтеді, сонымен қатар біз оларды жарқын да қызықты етіп көзге түсіреміз, себебі ашық түс қанық түспен салыстырғанда ашықтау, жеңіл нәрсе – ауыр нәрсемен салыстырғанда жеңілрек, ал күрделі қарапайым нәрсемен салыстырғанда күрделірек болып табылады.

Түс қанықтылығы мен түс өңі бойынша айқын өзгерістер түстік контраст деп аталынады. Оны жылы немесе салқын, қызғылт және жасыл түс реңдерін қарама-қарсы қоя отырып, бейнелеуге болады. Локальды түстердің мұндай реңдерінің өзара әрекеттестігі соңғы түске қанықтылық сипатын беріп қана қоймай, әуенді кескіндеме көрінісін де бере алады. Мәселен, жасыл фонда сары түс аздап қызғылт сары түске енеді, ал жасыл түс қоршауындағы қызыл түс жоғары жарқындыққа түседі. Бұл жалпы алғанда бейнелеу өнерінің барлық саласындағы түрлі түстердің өзара әрекетке түсуіне негіз болды [1].

Қосалқы түстерді алғаш рет Вольфгангом Гете түстер жүйесінде ашып, сипаттап берген болатын. Ол іс жүзінде тәжірибе жүргізіп, қосалқы түс эффектісі феноменін ұғынуға талпыс жасады. Егерде жекелеген түстер тартымды немесе жағымсыз сияқты, әралуан эмоцияларды туындататын болса, онда қосымшалық қағидасын қанағаттандыратын түстердің үйлесімі қай уақытта да болмасын үйлесімді түрде санаға қабылданылады. Оларға Гете түс шеңберіндегі диаметрдің қарама-қарсы қапталында орналасқан түстер жатады. Гетеге қатысты қосалқы түстер заңдылығын суретші Делакура да ашты. Ол айқын жарықтандырылған беткейдегі түс пен көлеңкедегі түс әрдайым бірін-бірі толықтырып отыратындығын дәлелдеді.

Контрастты түстер, жоғарыда айтып өткеніміздей, – бұл бір-бірінің қанықтығын өзара күшейтетін өткір қарама-қарсылықтағы түстердің сыңарлары. Қызыл және жасыл, қызыл-сары және көк, күлгін және сары түстер – бұл түс шеңберінде өзара қарама-қарсылықтағы қосалқы түстер.

Қосалқы және контрастты түстер бір-біріне жақын болғандықтан, олардың айырмашылығын көру өте қиын. Екі түсті үйлесімділік қосалқы түстерден жасалуы да мүмкін. Бұл контрастты және қосалқы түстердегі ешқандай да туыстық байланысы жоқ. Олардың ешқандай да ортақтығы жоқ, өйткені олар басты түстердің алуан түрлі сыңарларымен құрастырылған. Сондықтан олар бірін-бірі толықтырады. Қызыл және жасыл түстер осы жүйеде көк және сары түстер сияқты, контрастты және қосалқы болып табылады. Сарғыш-жасыл түс күлгін түске контрастты, өйткені біріншілердің «ата-аналары» жасыл және сары түстер, ал екіншілерінікі – көк және қызыл түстер болып табылады. Ультрамаринге қосалқы түс жасыл-сарғыш (лимон түсті) түс, ал контрастты түс – қызыл-сары, күлгін түске қосалқы түс – сарғыш-жасыл, ал контрастты – таза сары түс болып табылады. Осы түстің қосалқы түс екендігін немесе ондай еместігін тексеруді палитрада негізгі және қосымша түстерді араластыру арқылы сұр түске қол жеткізуге болады.

Қосалқы түстер – түс спектріне ұмтылатын жиынтықтағы бірін-бірі толықтыратын түстер. Гете түс – біздің «эстетикалық санамыздың» түсі екендігі және үйлесім адам санасына қабылдауына қатыссыз, мән иеленбейтіндігін айтады, «түс» ұғымы да біздің санаға қабылдауымыздан тыс өмір сүрмейді.

Қосалқы түстер үйлесімділігі бейнелеу және сәндік өнер мамандарына әуелден белгілі. Бұл түстер өздерінің қарама-қарсы антагонистикалық ерекшеліктерімен теңестіріледі.

Түс мәселесін зерттеуші бірқатар мамандар қосалқы түстер «шынайы үйлесімді түстер» болып табылатындығына дәлел айтады, өйткені өмірде табиғаттан алынған шынайы тәсіл арқылы дүниеге келеді. Бүгінгі таңда арнайы түс шеңберлер пайдаланылады, олардың көмегімен қосалқы түстердің екеуінің ғана емес, үштігінің және тіпті қосымша рендер төрттігінің алуан түрлі үйлесімдерін тандап алуға болады. Үйлесімділікті құрудың әмбебап тәсілі табылған болатын, дегенмен тәжірибедизайнердің шығармашылық қатысуынсыз бұған қол жеткізуге болмайтынын көрсетеді. Мәселен, өрнекті композицияны егер де онда лимон түсті сары фондағы қара-күлгін мотивтер болмаса, онда үйлесімді деп санауға болмайды.

Біз үшін қосалқы түстер көзбен шолу арқылы, өте оңай анықтауға болатын түс контрасттылығының елеулі дәрежесіне ие екендігі маңызды. Сондықтан үйлесімділікке түсіру үшін түстерді контрастты және қосалқы деп қатаң түрде бөліп-аруды қажет етпейді, себебі физикалық тұрғыдан қарағанда қосалқы түстердің толықтай үйлесімге түспейтінін көруге болады, оларды контрастты ретінде қабылдау – дұрыс шешім болып табылады[2].

Қорыта айтқанда, контрастты үйлесімдер – композицияның басты құралдарының бірі. Контраст пішінді жандандырады. Түр, түс, жарық пен көлеңке контрасттарын Рембрандт, Матисс, Ван Гог және басқа да әуелден әйгілі суретшілер өз шығармаларында кеңінен пайдаланды. Қосалқы және контрастты түстердің гармониялық үйлесімі белсенді, жүктемелі және дамушы сипатқа ие. Қосымша реңге ие түс өзінің барлық өте күшті мүмкіндіктерін көрсете алады: ол таза, жарқын, белсенді, қағілез болып көрінеді. Бұл олардың өте танымал қасиеттерге ие екендігімен түсіндіріледі. Осылайша, қосалқы түстердің үйлесімі арқылы түс композициясындағы көздеген мақсатқа қол жеткізуге болады.

ӘДЕБИЕТТЕР:

1. Хидеяки Чидзиива «Гармония цвета», М.: «Апрель» баспаханасы. 2003 ж.
2. Төребаев Б.П., Мырхалықов Ж.Ү. Тұстану. Оқу құралы М Әуезов атындағы ОҚМУ баспаханасы 2018 ж.

ӘОЖ 78.06

ҚАЗАҚ МУЗЫКА ФОЛЬКЛОРЫНЫҢ АСПАПТЫҚ ТҮРЛЕРІ МЕН ЖАНРЛАРЫ

Жаппар Ғ. – ПИК17-1к2 тобының студенті
Примкулова Ш.Н.-аға оқытушы

Қазақ музыкалық фольклорының ерекше бір түрі күйді орындалу жағдайына қарай отырып, үшке бөліп қарауға болады: суырыпсалмалық, туындыгерлік және орындаушылық. Сонымен қатар, қазақ музыка фольклорының өзіндік тағы бір ерекшелігі, ұрпақтан-ұрпаққа, аймақтан-аймаққа тарай отырып, ауызша

үйретіліп, дәстүрлі түрде орындалып, орындаушы өнерпаздардың орындау барысында, шабыттана отырып шығарманың кейбір жерлеріне өз өзгерістерін жасап отыруы жиі кездеседі. Соған байланысты бір атпен аталатын әннің немесе күйдің бірнеше түрі пайда болады. Ал мазмұны жағынан әр түрлі (варианты) бір-бірінен алшақ кетпейді. Бұл-қазақ халқының шыққан өнерпаздардың аса дарындылығының бір белгісі. Қазақ музыкалық фольклорының халық тұрмысында қолданылуын, жазушылар оны тұрмыс – салттың рәсімімен байланыстырған. Шілдехана әні жаңа отбасының құрылғанын, баланың дүниеге келгенін баяндайды. Бұл әнде жаңа құрылған отбасына, ата-анасына, дүниеге келген нәрестенің мейірдандылығына арналады. Оны белгілі ақындар орындайды. Тұсау кесу әні – жас баланың ең алғаш жасаған қадамына арналған. Үлкен рәсімдердің біріне үйлену тойы жатады. «Тойбастар» әні үйлену тойында және отбасында болатын барлық салтанатты кештерде орындалады. Халықтың музыкалық фольклоры әнмен, бимен, музыкалық аспаптармен байланысты. Алайда, ән мен аспапта орындаудың жеке жанры бар. Осыны растайтын Құрманғазының «Балбырауын», «Перов шеруі», Дәулеткерейдің «Ващенко» күйлері. Бұлар тойда қаладан ауылға келгендердің құрметіне орындалған. Дәстүрлі «Тойбастардан» басқа да «Тойға тарту», «Тойға шашу» күйлерінің маңызы өте зор. Мыңжылдық дәстүр жаңа халық шығармашылығына айналды. Зерттеуші Қ.Жұбановтың айтуынша, аспапты музыканың бөлек жанр болып кеткені, музыкалық мәдениеттің өскенін білдіреді. Қазақтың саз аспаптары жалпы ұлттық және фольклорлық болып екі топқа жіктеледі. Ел ішінде кеңінен пайдаланып, халық күйлері мен саз әуендерін орындап, ұрпақтан-ұрпаққа қалдыру барысында домбыра, қобыз, сыбызғы аспаптары негізгі орынды иеленді. Күй жанрында да бұлар домбыра күйлері, қобыз күйлері, сыбызғы күйлері болып жекеленіп айтылады. Ал, көбіне фольклорлық этнографиялық кеңістікте сақталған үлде, сазген, дабыл, даңғыра, шындауыл, дауылпаз, дудыға, желқобыз, желбуаз, тоқылдақ, тұяқтас, асатаяқ, керней, адырна, шартылдауық, сакпан, дүңгіршек фольклорлық аспаптар тобына енеді. Бұлардың қатарына сырнай, кепшік, жетіген, бұғышақ, шаңқобыз, ауызсырнай аспаптарын да жатқызамыз. Қазақ фольклорын Ресейге қосылған кезден бастап, орыс ғалымдары зерттей бастады. Олар қазақ халқының музыкалық мәдениеті отбасылық тұрмыс-салтымен тығыз байланыста екендігін пайымдады. Олар: А.Г. Андреев, Э.Диваев, А.Левшин, А.Вамбери, Н.П.Рычков т.б. Қазақтың музыкалық фольклорының негізгі сипаттық ерекшелігі – отбасы, әулет және ауыл өміріндегі маңызды оқиғалар кезеңінде туындаған сауықтық өлеңдер. Бұл өлеңдер лирикалық өлеңдер болғандықтан, «қара өлең» жанрына жатады.

«Қазақ фольклорының тарихы» деген ұғым мен зерттеу дәл өз мағынасында осы уақытқа дейін арнайы түрде күн мәселесіне қойылған емес. Оның бірнеше себебі болды. Біріншіден, ғылымда фольклорды жеке көркем жүйесі бар, көп өзіндік белгілерімен ерекшеленетін руханият деп түсінбей, оны көркем әдебиеттің бір саласы деп ұғыну орныққан еді. Соның салдарынан фольклор тарихы - әдебиет тарихы деп қарастырылып жүрді. Екіншіден, фольклортану ғылымының өзі де көп уақыт бойы әдебиеттанудың ішінде жүрді және сол әдебиеттанудың теориялық, әдіснамалық амал-құралдарына сүйеніп, соларды пайдаланып келді. Өлбетте, одан ол үлкен зиян шеккен жоқ, бірақ фольклордың көптеген қасиетін толық тани алмады. Үшіншіден, әдебиет тарихы жүйелі түрде, кезең-кезеңге бөлініп зерттелді де, фольклор синхронды түрде, бізге жеткен қалпы бойынша сипатталып, оның тарихи даму жолдары, қандай дәуірлерді бастан кешкені ескерілмеді, жеке-жеке жанрлар ғана зерттеліп жүрді. Әрине, фольклордың, дәлірек айтқанда, қай шығарманың нақ қай жылы немесе қай ғасырда туғанын, оның қандай өзгеріске ұшырағанын дөп басып айту мүмкін емес. Сол себепті де бұрынғы Кеңес Одағы тұсындағы ғалымдар да, қазіргі кезеңдегі оқымыстылар да фольклордың тарихын дәуір-дәуірге бөліп зерттеуге көп бармады, ал барған күннің өзінде маркстік-лениндік әдіснамадан шыға алмай, таптық формациялар бойынша қарастыруға мәжбүр болды. Бірақ бұл жол тұрпайы социологияға ұрындырды. Мәселен, 1950-1960 жылдар аралығында орыс фольклортану ғылымында орыс фольклорының тарихына арналған бірнеше еңбек жарық көрді. Бұл кітаптарда фольклордың тарихы феодализм дәуіріндегі, капитализм кезеңіндегі, совет тұсындағы деп жіктеліп қаралды да, әр дәуірлеудің өзі ғасырлар мен нақты жылдарға бөлінді және фольклордың тарихы көркем ойдың даму тұрғысынан емес, әлеуметтік тұрғыдан, езілуші таптың шығармашылық қабілетін дәріптеу мақсатында зерттелді. Кезінде ол еңбектер үлкен сынға да ұшыраған болатын.

Халықаралық байланыстар. Кеңестік республикалар арасында ғылыми байланыс ғылымды дамытудағы қозғаушы күш, өзекті мәселе ретінде бағаланды. 1961 жылы Киев қаласында кеңес дәуіріндегі халық поэзиясына арналған Бүкілодақтық мәжіліске М.Қаратаев пен институт директорының ғылыми істері жөнінен орынбасары О.Нұрмағамбетова, фольклортану бөлімінің ғылыми қызметкері Б.Адамбаев, 1965 жылы О.Нұрмағамбетова мен кіші ғылыми қызметкері К.Сейдаханов Улан-Удэ қаласында өткен кеңес фольклорын зерттеуге арналған ғылыми конференцияға қатысқан. Ал, СССР ҒА Әдебиет және тіл бөлімінің жанындағы ғылыми кеңестің ұйымдастыруымен фольклордағы тарихилық мәселесіне арналған ғылыми конференцияға М.Қаратаев, ҚазССР ҒА корр.-мүшесі, фольклортану бөлімінің меңгерушісі Е.Исмаилов Мәскеуде өткен этнографтар мен антропологтардың VIII Халықаралық конгресіне қатысты (1964).

Фольклор мен әдебиеттің байланысы туралы Душанбе қаласында өткен Бүкілодақтық ғылыми кеңесте О.Нұрмағамбетова «Қазақ совет әдебиеті және оның фольклормен байланысы», Н.С.Смирнова «Казахская советская поэзия и традиции фольклора», М.Ғабдуллин «С.Мұқановтың 20-жылдардағы поэзиясындағы фольклор», Б.Адамбаев «Қазақтың шешендік өнері және олардың әдебиетпен байланысы» (1968) деген тақырыпта баяндамалар жасаған.

Аға ғылыми қызметкері Ү.Субханбердина мен кіші ғылыми қызметкер Г.Сұлтанғалиева Қазан, Уфа, Чебоксары қалаларында болып, қазақ фольклорына қатысты сақталған материалдарды (1967 23/IX-12/X) алып келген.

Фольклорлық экспедициялар тек Қазақстан аумағымен шектелмеген. Мәселен, 1963 жылы Б.Ысқақов, Т.Бекхожина, Т.Қанағатов Қарақалпақ автономды республикасында болса, 1965 жылы институт фольклористерінің мәжілісі өткізілген. Оған М.Горький атындағы Әлем әдебиеті институты директорының орынбасары А.А.Петросян келіп, КСРО халықтарының эпостары туралы баяндама жасаған.

Мәскеудегі М.Горький атындағы Әлем әдебиеті институтымен тығыз байланыс болғанын мұрағатта сақталған құжаттар айғақтайды. 1967 ж. М.Сильченко мен О.Нұрмағамбетова «Қозы-Көрпеш-Баян-сұлу» эпосының орыс тіліндегі жолма-жол аудармасын жасап, осы Әлем әдебиеті институтына жіберген. Ал, 1969 жылы олардың «Едіге» жыры туралы ғылыми конференция өткізу жоспарлап отырғаны, Әдебиет және өнер институтынан бір баяндамашы мен бұл эпос туралы бекітілген тұжырымды Ленинград қаласында тұратын академик В.М.Жирмунскийдің атына жіберуді сұраған өтініш келген.

Тәуелсіз Қазақстан жағдайында алыс және жақын шетелдермен халықаралық байланыстар дами түсуде. Бүгінде бөлім қызметкерлері ТМД, Түркия, Иран, Египет, Моңғолия, т.б. елдердің ғалымдарымен тығыз байланыс жасауда. Халықаралық ғылыми-теориялық конференциялар мен симпозиумдарға қатысып, ғылыми басылымдарға зерттеулер жариялануда.

Пайдаланылған әдебиеттер тізімі:

1. Қоңыратбаев Т. Қазақ фольклорының тарихы. Алматы: Ана тілі, 1991.
2. Бекхожина Т. Қазына: Музыкалық этнографиялық жинақ. Алматы: Жалын, 1979.
3. Уахатов Б. Қазақтың халық өлеңдері. Алматы: Ғылым, 1974.
4. Қазақ фольклористикасының тарихы/ Революцияға дейінгі кезең/ Қазақ ССР Ғылым академиясы. Алматы: Ғылым, 1988.
5. Бейсенбекұлы О. Сазды аспаптар сыры. Алматы: Ана тілі, 1994.

ӘОЖ 541.18

ҚАЗАҚСТАНДАҒЫ МУЗЫКАЛЫҚ БІЛІМ БЕРУДІ ДАМУДЫҢ ЖӘНЕ ҚАЛЫПТАСТЫРУДЫҢ ТАРИХЫ

Жарылқасынов Ж., Төрехан Д. - ПИК-15-1к тобының студенттері
Танкешова Ф.С. - аға оқытушы

Бүгінгі таңда еліміздің стратегиялық дамуындағы негізгі мәселелердің бірі - білім беру. Сондықтан да жаңа білім беретін орта мектеп халқымыздың рухани әрі мәдени дамуының тірегі және түп қазығы болып табылады. Жалпы білім беретін орта мектептегі музыка пәніне арналған бағдарламалардың түрлерінің көбеюі бір жағынан музыка мұғалімдерінің көпжылдық тәжірибесіне сүйеніп жасаған еңбегі деп санасақ, ал екінші жағынан бұл жайында ой-пікір айтатын мәселе туып отыр. Өйткені мұғалім бағдарламаны енгізбестен бұны оның қандай нәтиже беретіндігіне көз жүгіргісі керек.

1970-1980 жылдары аралығы музыка сабағының мазмұны мен мақсатын қайта қарастырудың, мектептегі музыкалық тәрбиенің, білім берудің жетілдіру жолдарын іздестірудің жаңа кезеңі болып сипатталады.

Осы жылдары КСРО Педагогика ғылымдары Академиясының көркемдік тәрбиелеудегі ғылыми-зерттеу институты мен қатар өзінің эксперименталды педагогикалық қызметін білім беретін орта мектепте кеңес сазгері және музыкант-ағартушы Д.Б.Кабалевский бастады. Ол өзінің және сыбайластарының алдына музыкалық тәрбиенің тақтадан тәжірибесіне негізделіп, жалпы білім беретін орта мектептегі музыка сабағына арналған жаңа бағдарламаны шығарудың міндетін жүктеді. Бұл бағдарламаның мазмұны музыка пәнінің және осы пәнді жүргізетін мұғалімнің алдына келесі мақсаттарды қойды:

- балалар мен жасөспірімдерді үлкен, салмақты музыка әлеміне жетелеп, музыканың әсер етуі арқылы олардың жеке тұлғасын қалыптастыру;
- оқушылардың музыкалық мәдениетін қалыптастыру;
- балаларды музыкалық сауаттылыққа үйретіп, есті білу тәжірибесіне негізделіп, музыканың өмірден туындаған және өмірмен тығыз байланысты өнер екендігін қабылдауға тәрбиелеу.

”Музыка” бағдарламасының мақсаты кеңес дәуіріндегі әйгілі оқытушы В. А.Сухомлинскийдің: ”Музыкалық тәрбие - бұл музыкантты тәрбиелеу емес, ең әуелі адамды тәрбиелеу” деген пікірі кіріспесінде жалпылама берілген болатын.

Бұл бағдарламаның шығуына ”Музыка не туралы баяндайды?” атты Д. Б.Кабалевскийдің балалар мен жасөспірімдерге арналған күйтабаққа басылған әңгімелері, сондай-ақ оның ”Балаларға музыка туралы қалай әңгімелеу керек?”, ”Үш алып және балалар жайында” атты еңбектері себеп болды.

Музыка сабағында қолданылатын барлық іс-әрекеттерді біріктіріп, сабақтың біртұтас өтуіне әсерін тигізетін тақырып қажет болғандықтан, бағдарлама тақырыптық принципте құрастырылған. Тақырыптық принцип жаңа бағдарламаның методологиялық негізі болды. Барлық тоқсандардың тақырыптары жүйелі

түрде бір-бірімен байланысып қарапайым жанрлар күрделі жанрларға ұласып, балаларды үлкен музыка әлеміне жетелеп алтын қорға енгізілген мәңгі өшпес музыкалық мұралармен таныстырады.

Музыка сабағына арналған бағдарламаның тақырыптарының құралымына байланысты сабақтардың келсі түрлері анықталды: тақырыпқа кіріспе сабағы, тақырыпты тереңдету сабағы, тақырыпты қорытындылау сабағы, жылдық қорытынды сабағы және соңғы сабақ - концерттерге арналып орын беріледі. Бұл бағдарлама мектептегі музыка пәнінің ерекшелігін анықтап, бұл пәнге деген көзқарасты өзгертуді талап етті.

XX ғасырдағы 7-шіжылдардың ортасынан бастап республиканың жалпы білім беретін орта мектептерінің біраз мұғалімдері осы бағдарламаның талаптары бойынша жұмыс істеуді бастады. ҚКСР-ның білім беру министрлігі бұл бағдарламаны 1980 жылдың қаңтарынан еліміздің кейбір мектептеріндегі бастауыш сыныптарда қолдануды енгізді. Музыка мұғалімдерінің көпшілігі бірауыздан бұл бағдарламаны қабылдамады. Оның бір себебі ән сабағын музыка сабағына айналдыруға келіспеулерінде, өткені бағдарлама музыка мұғалімдерінің білімдері мен жоғары дәрежедегі дайындықтарын талап етеді, ал келесі себебі-көптеген мектептердегі музыка мұғалімдерінің жетіспеуінде болды. ҚКСР -ның халыққа білім беру министрлігі 1985-1986 оқу жылында "республикадағы жалпы орта білім беретін қазақ мектептері жаңа музыка сабағының бағдарламасымен оқытылуға толық көшіп бітуі тиіс" деген арнаулы қаулысы шыққан болатын. Осыған байланысты Педагогика ғылымдары Академиясының академигі Д.Б.Кабалевскийдің басшылығымен шыққан бағдарламаның музыкалық -педагогикалық концепциясын негізге ала отырып, КСРО сазгерлер одағының мүшесі, өнертану ғылымдарының кандидаты Б.Ғизатов, педагогика ғылымдарының кандидаты, доцент Р.Джердималиева, аға оқытушы Ғ.Қарамолдаева бірігіп, 1984 жылы 1-3 сыныптарға, 1987 жылы 4 сыныпқа арналған жаңа музыка пәнінің бағдарламасын құрастырып шығарды.

Қазақ мектебінің бастауыш сыныптарына арналған музыка пәнінің жаңа бағдарламасын жасағанда құрастырушылар Д.Б.Кабалевскийдің: "... одақтас республикалар үшін жасалатын бағдарламалар ұлттық материалдар мен ұлттық музыка мәдениетінің озық үлгілеріне сүйене отырып, орыс тіліндегі бағдарламаға өзгерістер енгізу арқылы жасаулы: тиіс" деген қағидаға негізделіп қалыптасты. Бағдарламаға қазақ халқының фольклоры музыкасын, қазақ кеңес заманындағы сазгерлердің музыкалық шығармалары енгізілді. Бағдарламаға ғасырлар бойы халқымыздың өмірі мен арманын, қуанышы мен қайғысын, бас бостандығын, бақытқа кетер жолындағы күресі жайында толғаған "күй" жанры қосылды. Бастауыш сыныптың оқушылары тек өз халқының музыкасын біліп қана қоймай, сонымен қатар шетел сазгерлерінің шығармаларымен танысады. Аталынған бағдарламаға сүйене отырып іс жүзінде біраз жылдар бойы музыка мұғалімдері, студенттертер педагогикалық іс тәжірибе алу барысында музыка сабақтарын өткізіп, жақсы жетістіктерге жеткен болатын. Осы бағдарламалардың дүниеге келуіне байланысты музыка сабақтарын жүргізуде үлкен бетбұрыс жасаған. Бағдарламаға енгізілген музыкалық материалдарын кейбіреулерінің тақырыптарының ескіруіне, саяси-қоғам өміріндегі" болып жатқан өзгерістерге байланысты, заман талабына сай музыкалық материалдарды енгізген болатын. Бұл өзгерістерді енгізуде мұғалім сол шығармалардың балалардың жас ерекшеліктеріне, олардың музыкалық қабілеттерінің деңгейіне, көркемдік дәрежесіне сай екендігін ескерді.

Егеменді Қазақстан Республикасында 1991-2000 жылдар аралығында музыка сабағына арналған көптеген бағдарламалардың дүниеге келу кезеңдері қарастырылып, "Елім-ай", "Мұрагер" сияқты т.б. бағдарламалар харыққа шықты.

Жалпыға білім беретін қазақ орта мектебінің музыка сабағына арналған "Елім-ай" бағдарламасының құрастырушылар алқасы: Балтабаев М.Х., Қышқашбасв Т.А., Спанов Ә.Қ., Өтемұратова Б.С., Дәулетов Т.Е. Осы оқу бағдарламаның жетекшісі- Абай атындағы Қазақ МПУ-нің музыкалық тәрбие кафедрасының педагогика ғылымдарының кандидаты, доцент ҚКСР-ның еңбегі сіңген мәдениет қызметкері Балтабаев М.Х.

Музыкалық дидактикалық материал оқулық мазмұнына қарай таңдалынып алынды. Оған ортамерзімді сабақ жоспарында ұсынылған қазақтың халық музыкасы (әндер, күйлер), қазақстандық композиторлардың, шетелдің классик композиторлары шығармалары енгізілді. Оқулықтың мазмұнын толық ашып, толықтыру мақсатында жас әрі болашағы бар композиторлар Ә. Бүшікова мен Г. Абдрашеваның жаңа әндері мен пессалары берілді.

Әр бөлімнің бас жағында «Бөлім бойынша не үйренесің?», «Музыкалық сауат» байланысты тірек сөздер мен талаптар берілген. Олар музыка сабағында тақырыптарға байланысты игерілетін білім мен біліктерін көрсетеді.

Әр бөлімнің сонында «Үйренгенінді тексер» деген айдармен білімдерін тексеруге тапсырмалар берілген. Бұл тапсырмалар әр оқушының өзін-өзі тексеруіне бағытталған. Сонымен қатар оқушыларға оқулықтың соңғы жағында «Сабақта пайдаланатын оқу ресурстары» ұсынылған, бұл оқу материалымен жұмыс жүргізу барысында өз бетінше іздену дағдыларын қалыптастыруға көмектеседі.

Сондай-ақ біз оқулықта кездесетін музыкалық терминдер мен ұғымдар бойынша қажетті ақпаратты алуға болатын глоссарий, оқу ресурстары мен оқулықтағы торкөздер мен сөзжұмбақтың жауабын ұсынып отырмыз. Олар оқулықтың соңғы жағында берілген.

Музыка сабағының сапалы өтуін қамтамасыз етуде нота хрестоматиясы оқулықтағы, фонохрестоматиядағы шығармалар тізімін толықтай қамтиды. Нота хрестоматиясы қазақтың халық музыкасы, классикалық музыка, шет ел және қазіргі заман Қазақтың композиторларының шығармаларынан

турады. Сонымен қатар біз жас талантты композиторларға оқулық мазмұнына лайықты, арнайы жаңа әндер мен музыкалық шығармаларды жаздырып, нота хрестоматиясы мен фонохрестоматияға кіргіздік.

Фонохрестоматия оқушылардың «Музыка» оқулығының мазмұнын толыққанды игеруін қамтамасыз ететін дидактикалық материал болып табылады. Музыка шешімдеріне, әсіресе ауылдық жерлерде фонохрестоматияның көмегі зор. Себебі, қазіргі кезде көптеген жаңа әндер мен күйлер, музыкалық шығармалар шығып жатыр. Ал екінші сынып оқушысының білім, білік деңгейіне, оның психофизиологиясына лайықты әндерді табу қиын. Біздің фонохрестоматияға осының бәрін ескеріп құрастырылған.

Қазіргі таңда Қазақстан Республикасының жалпы білім беретін орта мектебінде музыка сабағы жаңа бағдарлама бойынша оқытылуда. Аталынған бағдарламаның авторлары: Ш.Құлманова, М.Оразалиева, Б.Сүлейменова. Бұл бағдарламаға байланысты музыка сабағын оқытуға арналған әдістемелік оқу құралы шығарылған. Бағдарлама авторлардың он жылғы ғылыми ізденісінің, бақылауының, іс жүзіндегі тәжірибесінің нәтижесінде жасалынған. Бұл бағдарлама тақырыптық принципте құрастырылған. Алдағы уақытта осы бағдарламаның ұлтаспаға, күй табақтарға басылып шығарылған фонохрестоматиялары шықса бағдарлама тереңдетіліп, әрі толықтырыла түсер еді.

Қорыта келгенде, музыка пәнінің мұғалімі көптеген бағдарламалармен таныс болып, солардың ішіндегі балаларға қажеттісін пайдалана отырып, жаңа әдіс-тәсілдерді іздестіруі керек. Сол себептен де музыка мұғалімі әрдайым творчестволық ізденісте болады, өткен кезең ердің жақсы жақтарын бағалап, ескірген тақырыптардағы музыкалық шығармаларды заман талабына сай музыкалық материалдармен жаңартып, мектеп репертуарына енгізіп, толықтырып отыруы тиіс.

Әдебиеттер:

1. Кабалевский Д.Б. Программа по музыке для общеобразовательной школе 1-3 классы. - Алмата Просвещение, 1980. 1
2. Ғизатов Б. Музыка сабағына арналған бағдарлама 1-3 класс. -Алма-Ата: Рауан, 1980. (Бетбаев М.Х. Қазақ хашд музыкасы және студент жастар. -Алматы: Ана тілі, 1991.
3. Райымбергенов А, Райымбергенова С. Ән-күй сабағына арналған "Мұрагер" бағдарламасы.
- 4.Музыка. Оқыту әдістемесі :жалпы білім беретін мектептің 5-сынап мұғалім. арналған .- Алматы,2001
5. Кабалевский Д.Б. Основные принципы и методы программы по музыке для общеобразовательной школы. //Кабалевский Д.Б., Педагогические: Избранные статьи и доклады,-М.,1986
6. Алиев Ю.Б.Методика музыкального воспитания детей (от детского сада к начальной школе). – Воронеж, 1998

ӘОЖ: 784.85:315.3

ОҚУШЫЛАРҒА ХАЛЫҚ МУЗЫКАСЫНЫҢ ШЫҒАРАМАШЫЛЫҒЫ АРҚЫЛЫ ЭСТЕТИКАЛЫҚ ТӘРБИЕ БЕРУ

Жаубасаров Б.Д. – ПИК-17-1к2 тобының студенті
Жанабаева Р.К. – аға оқытушы

Эстетикалық тәрбие - бұл педагогтар мен тәрбиеленушілердің жеке мектеп оқушыларының эстетикалық мәдениетін қалыптастыруға бағытталған өзара іс-әрекеті. Оқушының эстетикалық мәдениетін оның эстетикалық сезімдерінің, санасының, мінез-құлқы мен іс-әрекетінің белгілі бір деңгейі құрайды (эмоциялық-сезімдік қабылдау, өнер мен қоршаған ортадағы эстетикалықтың мәнін ұғыну, эстетикалық идеяның болуы, мәдени мұраны игеру, шығармашылық қабілеттердің даму деңгейі, өз өмірін «әдемілік заңы» бойынша құра алу). Эстетикалық тәрбиенің негізгі құралы өнер болып табылады. Жалпы, әдемілік - адамның рухани - адамгершілік байлығының қайнар көзі.

Қазақ халқының музыкалық мәдениеті оның *ән шығармашылығынан* неғұрлым айқын көрінеді. Тарихи шежіре тәрізді халық әндерінің өміршеңдігі «... олардың баста өнер қуу мақсатында шықпай, табиғилық жағының басым болуында» (А.Жұбанов). [1]. Олар тыңдауға арналып емес, халық өмірінің ажырамас бөлігі ретінде іс-әрекеттерде: еңбекте, салт-дәстүрлерде, ойындарда, салтанаттарда өмір сүрді. А.Жұбановтың пікірінше:

«Халық әндерінің үлкен қазына екендігі ... сол әндерде халық өмірінің сәулесі болуында». Ұрпақ тәрбиесінде халық әндерін пайдалану өз Отанын сүйетін, туған халқын, оның салт-дәстүрлерін, тілі мен тарихын, өнерін құрмет тұтып, ұлттық рухты, адамгершілік қасиеттерді бойына сіңірген, жан-дүниесі сұлу, рухани мәдениеті бай адамды тәрбиелеуге мүмкіндік береді. Сондықтан ол өскелең ұрпаққа халық дәстүрлерінің негізінде рухани-адамгершілік, эстетикалық тәрбие берудегі аса маңызды құралдардың бірі болып табылатындығы сөзсіз.

Қазақ халқының аспаптық күй шығармашылығы музыкада бейнеленген тарих ретінде ғана емес, сонымен қатар халық эстетикасының қайнар көздерінің бірі ретінде де құнды. Ол өзінің ұлттық - өзіндік

бейнелілігімен, музыкалық – көркемдік құралдарының байлығымен анықталатын идеялық – көркемдік қасиеттеріне байланысты үлкен қызығушылық тудырады. Мұндағы ең дамыған сала – домбыра музыкасы. Домбыралық дәстүрде күйлер *төкпе* күй (солтүстік - қазақстандық дәстүр) және *шерпне* күй (шығыс - қазақстандық дәстүр) деп екіге бөлінеді. Олардың айырмашылығы орындау мәнерінде, бейнеленетін құбылыстар мазмұнын ашу тәсілдерінде жатады. Солтүстік – қазақстандық дәстүрдегі күйлерге ауқымдылық, кендік тән, олар алақанның шырқай көтерілуі арқылы орындалады. Бұл бағыттың көрнекті өкілдері Құрманғазы, Дәулеткерей, Дина және т.б. Ал шығыс- қазақстандық дәстүрдегі күйлер философиялық, лирикалық сарында, көбіне әнге жақын келеді, олар саусақпен кезектесе шерту тәсілдерін қолдану арқылы орындалады. Шертпе күйінің көрнекті өкілдері - Тәттімбет, Сүгір және т.б.

А.Сейдімбеков өз зерттеу жұмысын күй аңыздарына арнады. [2]. Ғылыми және тарихи фактілерге сүйене отырып, б.ғ.д. V –VIII ғ.ғ. шығарылған күйлерге талдау жасап, олардың мынадай жіктелімін ұсынады:

- тарихи оқиғаларға арналған күй аңыздар;
- күйші – композиторлар өміріне қатысты күй аңыздары;
- қоршаған орта, табиғат туралы күй аңыздары;
- тұрмыс-салтқа байланысты туған күй аңыздары (ойын-сауық, бәйге, аңшылық- саятшылық, айтыс-бәсеке, жөн-кәде);
- арнау күйлердің аңыз -әңгімелері (ардақты анаға, сүйген жарға, қимас досқа, асыл азаматқа, іштен шыққан балаға және т.б.);
- жан – жануарлар туралы күй аңыздары.

Тарихи күйлерде (Махамбеттің «Қайран Нарыны», Құрманғазының «Саранжабы», «Көбік шашқаны», Сейтектің «Сексен ері» және т.б.) халықтың эстетикалық түсініктері бойынша көрнекті батырлар мен қолбасшылардың бейнелері ашылады.

Лирикалық күйлерде (Динаның «Бұлбұлы», Дәулеткерейдің «Қыз Ақжелеңі», «Қосалқасы», Құрманғазының «Қайран шешемі», Тәттімбеттің «Сары жайлауы» және т.б.) қазақ халқы үшін әдеміліктің ең тамаша объектісі болған табиғат эстетикасы, сүйікті әйел – ана бейнесі көрініс табады.

Халық музыкалық дәстүрінің тағы бір жанры - *терме*. Ол халық шығармашылығындағы тақпақ – сазды речитативті әннің бір түрі. М.Ахметова: «Қазақтың халық творчествосында осы айтылып отырған речитативтік стильдің негізгі дамуы эпостық жырлармен байланысты. Жырдың мазмұнын жеткізу үшін пайдаланылатын халық арасындағы терме, желдірме секілді ән түрлері осы эпоста қолданылып, пайда болғанын көреміз», - дейді. Ал, поэзиялық тұрғыдан алғанда, терме – насихат, өсиет ретінде белгілі бір әуен ырғақпен орындалатын өлең түрі болып табылады. Олардың мазмұны этикалық, адамгершілік, эстетикалық категорияларды ашады. «Он үш жаман», «Махамбеттің термесі», Тұрмағанбеттің «Жастарға өсиеті», Нұртуғанның «Қанеки, тілім, сөйлеші», Базар жыраудың «Жақсы мен жаманы» сияқты халық термелерінде мораль, адамдық қадір – қасиет мәселелері көтеріледі, еңбекқорлық, адалдық, Отанға, туған өлкеге деген сүйіспеншілік жырланып, ақымақтық, сарандық, өтірік айту сияқты жаман қасиеттерден аулақ болу насихатталады.

Қазақ халық музыкалық шығармашылығының тарихи сипаты басым көркем де құнды саласы – *эпостық жырлар*. Олардың көркемдік ерекшелігі - синкреттілігінде (сөз, ән, аспапта ойнау, театрализация элементтері). Эпостық жырларда еңбекқорлық, патриоттық, ру-тайпалар арасындағы ізгі қарым-қатынастар, үлкендерге, әйел –аналарға деген құрмет, адалдық, тектілік, батылдық, кішілерге қамқорлық, туған өлкенің, ұлттық киімдердің сұлулығы және т.б. жырланды.

Эпостық жырлар *батырлар жыры* және *лиро – эпостық жырлар* деп бөлінеді. Батырлар жырындағы («Ер Тарғын», «Алпамыс батыр», «Қобыланды батыр», «Қамбар батыр», «Көрұғлы» және т.б.) жетекші идеялар – халықтық, ізгілік және отансүйгіштік.

Лиро – эпостық жырлардағы («Қыз Жібек», «Қозы – Көрпеш – Баян-Сұлу», «Айман -Шолпан» және т.б.) негізгі тақырып – қыз бен жігіттің арасындағы мөлдір махаббат, басты идеясы – феодалдық өмір салтындағы қатал жағдайларда махаббат үшін күрес, қалыптасып қалған рулық дәстүрлерге қарсы шығу (ата - аналардың балаларының дүниеге келмей тұрып, құда болуы). Эпостық жырлардағы құнды педагогикалық идеялар қазіргі уақытта оқушылардың моральдық – этикалық тәрбиесіне, музыкалық – эстетикалық дамуына ықпалын тигізеді.

Халық музыка шығармашылығының эстетикалық мүмкіндіктері көптеген ғасырлар бұрын –ақ ұғыныла бастаған болатын. Құнды педагогикалық мәні бар ежелгі ұлттық мәдениетіміздің бір көрінісі Қорқыт атаның «Кітаби Қорқыт» /IX – X ғ.ғ/ атты еңбегіндегі ойлар болып табылады. Дала ойшылы, ақын, жыршы, күйші Қорқыт ата жырларының негізгі тақырыбы – адам өмірінің қысқалығы және оның өлімнен қашып құтылу мүмкіндігін іздеуі. Оның музыкалық мұрасы - орта ғасырлардағы оғыз тайпасының өмірі мен тұрмыс-тіршілігін бейнелейтін тамаша көркем - эпикалық ескерткіш. Өсиет, нақыл сөздер түрінде жазылған «Кітаби Қорқыт» еңбегіндегі оның педагогикалық тұжырымдамасының басты идеясы - балаларды ата-бабалар дәстүріне адалдық, батырлық рухында тәрбиелеу. [3]. Қорқыт атаның жырлары жастарды өз халқын жаулардан қорғауға, керек болғанда ол үшін жанын қия білуге шақырады. Қорқыт атаның біздің заманымызға жеткен 11 тамаша күйі бар. Олар - «Ұшардың ұлуы», «Елім-ай, халқым - ай», «Сарын», «Қоңыр», «Желмая» және т.б.

Ал ұлы ойшыл Әл-Фарабидің пікірі бойынша, музыка адамның жанына көркем әсер етудің тамаша құралы болып табылады. Ол өзінің «Музыканың ұлы кітабы» атты ғылыми трактатында практикалық музыка халық фольклорынан келіп туындаған деген маңызды философиялық тұжырым жасайды, яғни өнер - халық шығармашылығының нәтижесі дейді. Философ-гуманист ретінде Әл-Фараби адамдарға үлкен ләззат сыйлайтын музыка қандай да бір жеке тұлғаның немесе жекелеген халықтың меншігі емес, оны шығаруда барлық халықтар қосыла еңбектенген деген пікірін білдіреді. [4].

Өзінің музыкатанушылық еңбектерінде ұлы ғұлама халық музыкасының емдік қасиеттеріне тоқталып, оның тәрбиелік, қоғамдық рөліне аса үлкен мән береді.

IX-XII ғ.ғ. озық педагогикалық ойдың көрнекті өкілі Жүсіп Баласағұнның «Құтты білік» атты еңбегінде дүниетанымдық идеалдар, педагогикалық ой-толғаулар баяндалады. Оның пікірінше, адалдық, әділдік, жақсылық жасауға құштарлық тек дұрыс тәрбие арқылы қалыптастырылады. [5].

Қазақ халқының көрнекті ағартушылары Ы.Алтынсарин, Ш.Уәлиханов, А.Құнанбаев халықтың мәдени мұрасын мен оның жас ұрпақ тәрбиесіндегі рөлін өте жоғары бағалаған. Халық ауыз шығармашылығының тамаша үлгілері олардың шығармашылық және практикалық іс-әрекетінің негізін құрады.

Ыбырай Алтынсарин (1941–1889 ж.ж.) халық ауыз шығармашылығының шексіз байлығын, ондағы ертегілердің, мақал-мәтелдердің білімдік және тәрбиелік мәніне аса жоғары баға берген. Өзінің «Қырғыз хрестоматиясы» (Орынбор, 1879 ж.) атты еңбегінде ол қазақ фольклорының көптеген үлгілерін қамтыды. Ы.Алтынсарин хрестоматияға ең алғаш рет музыкалық тақырыпқа байланысты жұмбақтарды енгізді. Сонымен қатар мектептегі музыка сабағының бағдарламасына міндетті түрде музыкалық аспаптарды, әсіресе, домбыраны пайдалануды енгізу қажеттілігін талап етті. [6].

Шоқан Уәлиханов (1835-1865 ж.ж.) қазақ халық педагогикасының балалар тәрбиесіндегі алатын орнына, оның жеке тұлғаның рухани-адамгершілік қасиеттерін, ұлттық сана-сезімін қалыптастырудағы рөліне үлкен мән берген. Оның еңбектерінде халықтың ауыз әдебиеті, музыка шығармашылығы, халық ақын-жыршыларының шеберлігі мәселелері кеңінен орын алған. Ш.Уәлихановтың пікірінше, қазақ халқының ауыз әдебиеті мен музыка шығармашылығы аса құнды рухани құндылық болып табылады. Ол жазып алған халық ауыз әдебиетінің туындылары (мысалы, «Қозы – Көрпеш, Баян - Сұлу», «Ер - Көкше», «Орақ», «Манас», «Едіге», «Көкөтайдың асы» және т.б.) өскелең ұрпаққа эстетикалық тәрбие берудің озық үлгілері болып табылады. [7].

Сонымен қатар оның «Қырғыз шежіресі», «Жоңғар очерктері», «Қырғыздар туралы жазбалар» және т.б. еңбектерінде қазақ халқының ауыз әдебиеті мен музыка шығармашылығы туралы құнды пікірлер айтылады. Мысалы, «Қырғыз шежіресі» атты еңбегінде Ш.Уәлиханов қазақтардың суырып салмалық қабілетке, музыкалық-әдеби өнерге бейімділігін, халық ақындарының асқан дарындылығын атап көрсетеді.

Ұлы ойшыл, ағартушы, ақын Абай Құнанбаев (1845 – 1904 ж.ж.) музыка өнерінің халық өміріндегі алатын орнын мынадай өлең жолдары арқылы анықтайды:

Туғанда дүние есігін ашады өлең,
Өлеңмен жер қойнына кірер денен.
Өмірдегі қызығың бәрі өлеңмен,
Ойлансаңшы бос қақпай елең-селең.

Абай халықтық музыка өнерін эстетикалық және адамгершілік тәрбиенің аса маңызды құралы деп таниды. Оның пікірінше, «жақсы ән мен тәтті күй» жан азығы ретінде жоғары талғам мен Отанға деген сүйіспеншілікті, адамгершелік қасиеттерді тәрбиелеуге негіз болып табылады.

Қазақ тілі білімінің негізін қалаушы, қоғамдық қайраткер, ақын, аудармашы, көрнекті ағартушы-педагог Ахмет Байтұрсыновтың (1873 – 1938 ж.ж.) әдеби мұрасындағы ол жинақтаған және жариялаған фольклорлық материалдар, мысалы, 20- жылдар Мәскеуде жарық көрген «Ер Сайын» жыры, «23 жоқтау» атты еңбектер ерекше маңызға ие. Ал «Әдебиет танытқыш» (1926 ж.) атты еңбегінде А.Байтұрсынов халық ауыз шығармашылығының өзіндік жіктемесін ұсынады. [8].

Сонымен, қазақ ойшылдары мен ағартушыларының еңбектерін зерделеу және оларға шолу жасау халық музыка шығармашылығының жас ұрпаққа эстетикалық тәрбие берудегі педагогикалық мүмкіндіктерінің мол екендігін айғақтады.

Әдебиеттер:

1. Жубанов А. Струны столетий. – Алматы: Дайк-Пресс, 2001. -280 с.
2. Сейдімбек А. Қазақтың күй өнері. – Астана: Күлтегін, 2002. -832 б.
3. Қорқыт ата кітабы. Оғыздардың батырлық жырлары: Эпос/ Орыс тілінен аударған Ә.Қоңыратбаев, М.Байділдаев. – Алматы: Жазушы, 1986. -128 б.
4. Аль - Фараби. Трактаты о музыке и поэзии. – Алматы: Ғылым, 1993. -452 с.
5. Баласағұн Ж. Құтты білік./ Көне түркі тілінен аударған және алғысөзі мен түсініктерін жазған А.Егеубаев. – Алматы: Жазушы, 1986. -613 б.
6. Алтынсарин Ы. Таңдамалы шығармалары. –Алматы: Ғылым, 1994.- 288 б.
7. Валиханов Ч. Ч. Собрание соч. в 5 томах. –Алма-Ата: Наука, 1985.

8. Байтұрсынов А. Ақ жол. (Өлеңдер мен тәржімелер, публицистикалық мақалалар және әдеби зерттеу). / Құраст. Р.Нұрғалиев. – Алматы: Жалын, 1991. -464 б.

УДК 793.3

ХОРЕОГРАФИЯ КАК ВИД ИСКУССТВА

Жусупов А.А. – студент группы ПИК 16-9р

Крылова О.В. – старший преподаватель

Хореография как вид искусства

Данная статья посвящена отличительным особенностям детского и взрослого репертуара. Актуальность темы заключается в том, что детская и взрослая хореография – это два разных направления в методике преподавания искусства танца, особенности и различия взрослой и детской хореографии активно изучаются и рассматриваются профессионалами в области хореографии.

Обучить искусству сочинения танца и создания танцевальных спектаклей можно лишь тех, кто имеет природные способности, призвание к этому роду деятельности, а также профессиональное образование. Главное на что должно быть обращено внимание преподавателя хореографии, - это раскрытие индивидуальности каждого из своих учеников, а они всегда разные, самобытные, неповторимые.

В настоящее время хореографическое искусство охватывает и традиционное народное, и профессионально-сценическое. Танцевальное искусство присутствует в той или иной степени, форме в культуре каждого этноса, этнической группы. И это явление не может быть случайностью, оно носит объективный характер, ибо традиционная народная хореография занимает первостепенное место в социальной жизни общества как на ранних этапах развития человечества, так и сейчас, когда она выполняет одну из функций культуры, является одним из своеобразных институтов социализации людей и, в первую очередь, детей, подростков и молодежи, а также выполняет и ряд других функций, присущих культуре в целом.

С изменением социального строя, условий жизни менялись характер и тематика искусства, в том числе и народной хореографии.

Новые темы, новые образы, иная манера исполнения появились в танцах народов нашей страны после Великой Октябрьской социалистической революции. Есть масса лирических, героических, комических, медленных и плавных или вихревых, огневых, коллективных и сольных плясок, в которых ярко и убедительно раскрывается образ наших современников. В многочисленных ансамблях народного танца, профессиональных и самодеятельных, мы видим танцы, посвященные различным темам и историческим событиями в жизни народа.

Самой сложной формой профессиональной хореографии считается классический балет. Балетный танец основан на народном танце, который в свое время проник в салоны высшей знати. Развитие танцевальной техники в салонах пошло по иному направлению, чем это происходило в народе: ведь народ танцевал на лужайке или на земляном полу хижин, а знатные дамы и кавалеры скользили по гладкому полу, изящно вытягивая носки, плавно и важно приседая по правилам, специально выработанным придворными танцмейстерами.

В процессе создания сценического репертуара для любых возрастных категорий, необходимо осваивать все разнообразие хореографических форм и жанров, сложившихся на сегодняшний день в исполнительской практике как профессиональных, так и самодеятельных коллективов. Эту тенденцию, как основную линию развития хореографических коллективов, необходимо признать правильной, при условии точного учета специфики их работы и реальных возможностей.

Создавая учебный и концертный репертуар, хореографы должны как можно шире и полнее использовать все резервы и преимущества, заложенные в самой их природе. Примеров такого творческого подхода немало. В ряде коллективов найдены интересные формы популяризации танцевального искусства, знакомящие широкого зрителя с творческой «кухней» исполнителей и создателей танца, с трудностями тренировочной работы. В случае с детскими коллективами речь идет о своеобразном проведении в условиях коллектива такой популярной формы, как класс-концерт. Удачными оказывались здесь те постановки, которые не копировали уровень и объем материала, были интересны по замыслу, режиссерскому решению, своеобразны по подаче материала. В таких постановках, например, использовалась лексика, не выходящая за пределы четвертого класса (по 5-летней программе обучения классическому танцу), но благодаря своеобразному композиционному решению и качественному исполнению они имели заслуженный успех у зрителей и специалистов. Есть положительный опыт театрализации учебного процесса и на материале народно-сценического, историко-бытового и современного балетного танцев.

В случае с детской возрастной группой хореографические отделения – новая перспективная форма работы со школьниками – дают широкие возможности для творческих поисков, для создания собственного интересного, оригинального репертуара. Уже сейчас лучшие из них становятся «лабораториями» по

изучению проблем эстетического воспитания средствами хореографического искусства. Очень важна их роль как методических центров, влияющих на «хореографический климат» района, города, области, оказывающих систематическую методическую помощь.

Отчетные концерты, спектакли, выступления становятся праздником для зрителя, способствуя дальнейшей популяризации танцевального искусства во всем многообразии его форм и жанров.

Подбор репертуара в современной хореографической деятельности – дело непростое, хотя, конечно, выработаны и приняты единые критерии и принципы его оценки, пополняется он за счет всего лучшего, что имеется в художественной сокровищнице общества. Сложности эти связаны в первую очередь с тем, что каждый коллектив располагает присущим только ему техническими и художественными взаимоотношениями, в соответствии с которыми руководителю приходится делать постановки.

Список литературы:

1. Базарова Н.П. Мей В.П. Азбука классического танца. – М.: Лань, 2006
2. Башкович Н. История хореографии всех веков и народов. - М.: ЮНИТИ, 2002
3. Боттомер П. Танец современный и классический. Большая иллюстрированная энциклопедия. – М.: Эксмо, 2006
4. Бурцева Г. В. Развитие творческого мышления специалиста-хореографа: Монография. Барнаул: Изд-во АГУ, 2001
5. Гривицкас В. Искусство танца: Автореф. дис.... канд. искусствоведения. - М.: Гардарики, 2001
6. Гусев Г.П. Методика преподавания народного танца. – М.: Владос, 2006
7. Захаров Р.В. Сочинение танца. – М.: Академия, 2002

ӘОЖ 347.82:003

БЕЙНЕЛЕУ ӨНЕРІ САБАҒЫНДА ІТ ТЕХНОЛОГИЯЛАРЫН ҚОЛДАНУ ӘДІСТЕМЕСІ

Жұмабаев М. – ПИК-17-10к тобының студенті
Сайнанов Б.А. – магистр, оқытушы

Педагогикалық технология – мұғалімнің кәсіби қызметін жаңартушы және сатыланып жоспарлаған нәтижеге жетуге мүмкіндік беретін іс-әрекеттер жиынтығы. Педагогикалық технологиядағы басты міндет – оқушылардың оқу-танымдық әрекетін жандандыра отырып, алға қойған мақсатқа толықтай жету. Ал бұдан педагогикалық технологияның тиімділігі шығады. Оқыту үрдісін жаңашаландыру оқушылардың оқу материалын теориялық мазмұнын игеру жөніндегі еңбегін тиімді ұйымдастыру және олардың тәжірибелік іскерлігі мен дағдыларын қалыптастыру болып табылады. Оқу үрдісінің тиімділігі мен сапасы мұғалімнің әдістемелік дайындығы және сабақ жүргізу тәсілдері мен әдістеріне, жаңа педагогикалық технологиялар игерулеріне тікелей байланысты болады.

Білім беру саласы қызметкерлерінің алдына қойылып отырған міндеттердің бірі – оқытудың әдіс тәсілдерін үнемі жетілдіріп отыру және қазіргі заманғы педагогикалық технологияларды меңгеру. Қазіргі білім беру саласындағы оқытудың жаңа педагогикалық технологияларын меңгермейінше сауатты, жан-жақты білгір маман болу мүмкін емес. Жаңа педагогикалық технологияны меңгеру мұғалімнің зейінін, кәсіптік, адамгершілік, рухани, азаматтық және басқа да көптеген ұстаздық келбетінің қалыптасуына игі әсерін тигізеді, өзін-өзі дамытып, оқу-тәрбие үрдісін жүйелі ұйымдастыруына көмектеседі. Қандай сабақтың болмасын қызықты өтуі мұғалімнің үнемі ізденуіне, ұтымды әдіс-тәсілдерді қолдануына, оқыту әдістемесін жаңартып отыруына байланысты. Қазіргі таңда мұғалімдер инновациялық және интерактивтік әдістемелерін сабақ барысында пайдалана отырып сабақтың сапалы әрі қызықты өтуіне ықпалын тигізуде. “Инновация” ұғымы ең бірінші XIX ғасырда мәдениеттанушылардың зерттеуінен пайда болды, яғни, бір мәдениет түрлерін екінші елдің мәдениетіне енгізу дегенді білдіреді және бұл ұғым этнографияда әлі күнге дейін сақталған.

Инновация термині қазіргі білім берудің теориясы мен тәжірибесінде кеңінен қолданылып жүр. Бірақ, ғылымда бұл терминнің нақтылы анықтамасы белгілі бір категория ретінде берілмеген. Берілетін анықтамалардың көпшілігі бұл ұғымды кеңінен терең таныта алмайды. Инновацияны “Білім беру жүйесіндегі жаңалық енгізу” деп айтсақ, оның мағынасын тарылтқан болар едік. Инновация аударғанда жаңа, жаңалық, жаңарту дегенді білдіреді дедік. Яғни, С. Ожегов сөздігіне сүйенсек, инновация бірінші рет шыққан, жасалған, жуық арада пайда болған, бұрынғының орнын басатын, алғаш ашылған, бұрыннан таныс емес енгізілген жаңалық болып шығады. Инновация ұғымын әр елде әртүрлі түсінген. Кейбір мемлекеттерде (АҚШ, Нидерланды) бұл термин кең таралған. Ал, Арабия, Жапония тәріздес мемлекеттерде кезіктіру мүмкін емес. Сондықтан әр елде бұл құбылысқа қандай көзқарас қалыптасқанын анықтау мақсатымен ғылыми-педагогикалық, техникалық, саяси әдебиеттер мен баспа беттерін зерттей келе, Ресейде, шет елдерде, ТМД елдерінде, Қазақстанда “Инновация” ұғымына көптеген анықтамалар берілгенін көреміз.

Қазіргі күні инновация деп көбінесе жаңа технологияларды, әдістер мен құралдарды жасау және қолдануды айтса, сонымен бірге жаңа идеяларды, процестерді бірлікте жетілдірудің де жүйесі. Сондықтан оқыту мен тәрбиедегі жаңа технология инновациялық идеяларды енгізу, жанарту нысаны болып табылады.

Инновация өзінің даму барысында белгілі бір өмірлік даму сатыларынан тұрады:

- жаңа идеяның пайда болуы;
- мақсат қоюшылық;
- тарату және жойылу.

Шетел мамандары оқыту технологиясының 3 кезеңі болды дейді.

I кезең: Мұғалім бірде-бір көмекші құрал-жабдықсыз ауызша оқытты.

II кезең: Мұғалім түрлі дидактикалық материалдарды пайдаланды.

III кезең: Мұғалім техникалық құралдарды қолдана бастады.

Жаңа технологияны қолдану төмендегідей кезеңдер арқылы жүзеге асырылады:

- 1 кезең – оқып үйрену;
- 2 кезең – меңгеру;
- 3 кезең - өмірге ендіру;
- 4 кезең – дамыту.

Оқытудың жаңа инновациялық технологияларын оқыту үрдісінде жүйелі әрі бірізді, сонымен қатар сауатты қолдана білу әрбір сабақтың қызықты өтілуіне жол ашады. Оқушының шығармашылық қабілеті мен қиялы байып, креативті ойлау қабілеті дамиды және өзін-өзі бағалауы жоғарылайды.

Жалпы алғанда, оқу-тәрбие үрдісін жетілдіру мақсатында оқытудың инновациялық технологияларын дұрыс қолдана білсе, инновациялық технологияның берері мол. Оқытудың инновациялық технологияларын оқыту үрдісін жандандырып, әрбір оқушының білімге, ғылымға деген қызығушылығын оятады. Сонымен қатар шығармашылық ойлау қабілетін дамыта отырып, қоршаған ортаға байланысты көзқарасын жаңаша қалыптастырады.

Жаңа қоғамда ұрпаққа тәрбие мен білім беруде болашақ мұғалімдердің инновациялық іс-әрекеттің ғылыми-педогогикалық негіздерін меңгеруі-маңызды мәселелердің бірі. 2004 жылдың 12 қазанында қазақстан республикасы білім саласы қызметкерлерінің III съезінде елбасы нұрсұлтан назарбаев «құрылымдық өзгерістер мұғалім кадрларын әзірлеу жүйесін оздыра отырып дамытумен қамтамасыз етілуі тиіс. Жаңа формацияның педогогы қажет. Мұғалімдердің жаңа ұрпағы білім деңгейі жөнінен әрдайым саналып келгеніндей біршама емес, әлдеқайда жоғары болуы тиіс — бұл уақыт талабы» деп атап көрсеткеніндей, әр баланың қабілетіне қарай білім беруді, оны дербестікке, ізденімпаздыққа, шығармашылыққа тәрбиелеуді жүзеге асыратын шебер әрі іскер мұғалім даярлауға бетбұрыс жасамақшы. Жаңа қоғамда орын алып жатқан сан-салалы өзгерістер республика университеттеріндегі оқу-тәрбие жұмыстарына да күрделі міндеттер жүктеліп отыр. Осындай іргелі талаптар тұрғысынан қарағанда, жоғары оқу орындарында бейнелеу өнері пәнінің студенттерге эстетикалық тәрбие берудегі рөлі ерекше. Жас ұрпақты туған елкені сүйуге, әсемдікті бағалауда, талғампаздыққа тәрбиелеуде, студенттің мәдениетін қалыптастыруда, білім кокжиегін кеңейтуде бейнелеу өнері пәннің қосары ерекше.

Заманауи ақпараттық технологиялардың қарқынды дамуында «Адам және компьютер» жүйесі тек қана арнайы мамандар ғана емес қоғамның барлық мүшелеріне қатысы бар мәселеге айналды, сондықтан адам мен компьютердің қатынасы мектеп бағдарламасымен қамтамасыз етілуі қажет. Мұны неғұрлық жылдамдық бастасақ біздің қоғам соғұрлым қарқынды дамиды болады, өйткені жаңа заманғы ақпараттар қоғамы компьютермен жұмыс жасай алу біліктіліктердің болуын талап етеді.

XXI ғасыр – жоғары компьютерлік технологиялар заманы. Заманауи жастарға өмірдің жаңа әлеуметтік – экономикалық жағдайларына еркін бейімделуі үшін не қажет? Адамды толыққанды өмірге және еңбекке баулу үшін XXI ғасырдағы мектептің ролі қандай болуы керек? Білім берудің тек қана дәстүрлі әдістерін қолдану арқылы бұл мәселелерді шешімін табу мүмкін емес екендігі айдан анық.

Көптеген студенттер шығармашылық тақырыпта жұмыс істеуді қиынсынады. Осы кезде мұғалімнің бірден-бір міндеті: балаларға дұрыс тақырып таңдау және таңдауға көмектесу. Мысалы, ауыл тақырыбына сурет салғанда мынадай мысалдар келтіріп, балаларды қызықтыруға болады. «ат-арбамен отын тасып келе жатқан балалар». Ауыл балалары сабақтан тыс уақыттарында үй шаруасымен тығыз араласып, малға қарау, отын жару, отын жинау, бақша күту т. б. Жұмыстарды атқарады. Балалар іс-әрекеттерін көз алдарына елестетсе болды, өздері-ақ бейнелеу өнеріне қызығып, оп-оңай бейнелеп шығады. Тақырыпты таңдап, әр түрлі техникамен бейнелеуге үйренген бала, енді өз жұмысының нәтижесін белгілі дәрежеде көргісі келеді. Осы кезде олардың шығармаларынан көрме ұйымдастыру қажет. Ол үшін студенттермен бірге әр шығарманы талдап, қайсысын көрмеге қоюға болатынын келісіп шешкен жөн. Әрине, ең соңғы пікір мұғалімдікі болғаны дұрыс. Кормені әр тақырыпқа, не болмаса әр семестр барысында ұйымдастырып отыру керек. Егер дарынды балалардың шығармалары көптеп жиналса, жеке көрмелер ұйымдастыруға болады. Мұндай жағдайда студенттердің бейнелеу өнеріне деген қызығушылық қабілеттері арта түсері анық. Міне, осылайша жұмыс бір жүйеде үзбей жүргізілетін болса, университет табалдырығынан рухани дүниесі бай, дүние танымы кең жеке тұлға қалыптасады.

Түстердің мағынасын нақты заттар мен нысандарға байланысты олардың тұрақты көрінісінің ассоциациясына сәйкес етіп пайдаланған жөн. Сонымен қатар, түстерді адамның психологиялық

реакциясына қарай таңдаған дұрыс болады (масыла қызыл түс – үзіліс, жедел ақпарат, қауіп, сары түс – зейін, жасыл түс - рұқсат беруші және т.б.). Нысандарды мағынасына қарай қарсы қоятын болсақ, презентацияларда үйлесімді түстерді пайдалану дұрыс болады мысалы, қызыл – жасыл, көк – сары, ақ – кара. Алайда үйлесімді түстерді шамадан артық пайдаланбау маңызды, өйткені ол психологиялық образдар қалдығының және гомогенді (гомогенный поле) түстер сызықтарының пайда болуына соқтырады. Бейне мен және оның реңінің (фон) түстерінің үйлесімділігі лайықты деңгейде болуы керек, бейненің ашық түстер үйлесімділігі реңіне (фон) қарағанда 60% төмен болмауы тиіс. Қызыл түс бейне түсінің қанық болған жағдайында, жасыл түс- түстердің қанықтығы орташа болған жағдайда, сары - түстердің қанықтығы кең ауқымды болған жағдайда қабылдауға жақсы мүмкіндік беретіндігін ескерген жөн.

Ақпаратты оқуды ынталандыру үшін экранда логикалық екпінді пайдалануға болады. *Логикалық екпін* дегеніміз оқушының назарын белгілі бір нысанға аудару үшін қолданылатын психологиялық аппараттық тәсілдерді айтамыз. Логикалық екпіндердің психологиялық әсері көру арқылы іздеу мен басты нысан ортасынан көру осін(ось) сақтап қалу қабілетінің төмендеуімен байланысты. Логикалық екпіндерді жасаудың ең жиі қолданылатын тәсілдері:

- басты нысанды анағұрлым қанық түспен бейнелеу,
- көлемінің, түсінің қанықтығының, орналасуын өзгерту,

Компьютерлік оқытудың өте үлкен мотивациялық мүмкіншіліктері бар (потенциал). Қазіргі таңдағы компьютерлермен оқыту балалар үшін өте қызықты болып келеді, өйткені кейбір білім бағдарламалары компьютерлік ойын элементтері де қамтыған. Осы ойындарды сабақ барысына пайдалы етіп ұйымдастыру өте маңызды.

Әдебиеттер:

1. Ксензова Г.Ю. Перспективные школьные технологии: учебно - методическое пособие. - М.: Педагогическое общество России, 2000. - 224 с.
2. Новые педагогические и информационные технологии в системе школьного образования. Полат Е.С., - М., АСНДЕМА, 2001
3. Бұзаубақова К. “Жаңа ПЕД-технологияны меңгеру – міндет” // Қазақстан мектебі. – № 9-10. – 2005 ж.
4. Керімбаев М.С. Мектептегі инновациялық процестер: мәселелер, болашағы, ізденістер. – Алматы, 1995 ж.
5. Апатова Н. В. Информационные технологии в школьном образовании. М.: ИОШ РАО, 1994

ӘОЖ 379.02

ІС-ШАРА ЖҮРГІЗУШІЛЕРІНІҢ КӘСІБИ ШЕБЕРЛІГІН ШЫҢДАУ ЖОЛДАРЫ

Захидова Л. – ПИК-17-15-3к1 тобының студенті
Жумабай Л.Ж. – аға оқытушы

Қазақ дәстүрлі мәдениетінің күрделі саласының бірі халықтың бос уақытын ұйымдастыру мәдениеті мәдени-тынығу жұмысы. Өзге халықтар сияқты қазақ мәдени-тынығу жұмысының бастауалды ерекшелігі еңбекпен, өмір-тұрмыс салтымен тығыз байланыстылығында. Мәдениеттің реттеушілік міндеті мәдени-тынығу әрекеттері ойын-сауық, салт-дәстүрлер, мерекелер арқылы атқарылған. Аталған шараларды ұйымдастыратын мәдени-тынығу саласындағы қызметкерлер үшін мемлекеттің мәдениет саласындағы ұстанымына сәйкес жұмыс атқару – кәсіби қажеттілік. Әр мемлекеттің елдігін танытатын күретамырының бірі – мәдениеті. Ұлттық дүниетанымы мен рухани өмірінің деңгейі мен байлығы, халқының даналылығы мен зерделілігі ұлттық мәдениет туындылары арқылы танылады. Ғасырлар сынынан өтіп, ұрпақтар өмірінде сабақтастық тауып отырған тілі мен ауыз әдебиеті, әлеуметтік және саяси билік жүргізу өнегесімен қатар дәстүрлі мәдени-тынығу әрекеттері де, яғни айтқанда, адамның рухани қалыптасып жетілуіне әсер ететін мәдени әрекеттері де өзіндік мәнге ие. Халықтық мәдени әрекеттерді игеруі мен ұғынуы арқылы әр азаматтың ұлттық рухы қалыптасып, елінің намысқой азаматын тәрбиелеу міндеті атқарылады. Сондықтан рухани өмірдің қандай саласы болмасын ежелден қалыптасқан дәстүрлерін жинақтау, сақтау, насихаттау, соларға сүйене отырып заман талабына сәйкес, жаңа технологияларға негізделген соны туындылар жасау арқылы мәдени мекемелер ұлттық мәдениет дамуына өз үлесін қоса алады. Бұл тұрғыда әдеби-музыкалық композиция, тақырыптық кеш, театрландырылған концерт, байқау, сайыстар, театрландырылған қойылымдар, ток шоу, фестиваль, көрмелер, мерейтойлар, бұқаралық мерекелер т.б. іс-шараларды ұйымдастыруға қатысатын режиссер, сценарий авторлары, хореограф, суретші, актерлармен бірге іс-шара жүргізушілеріне қойылатын заманауи талаптар жоғары болып отыр.

Мерекенің идеялық-тақырыптық негіздемесі жасалынып, сценарий жазылып, дайындықтар басталған кезден бастап, басты түпкі ойды көрерменге жеткізетін адам - жүргізуші. Өнер саласы мамандарының пікіріне сүйенсек, «жүргізуші – бұл – оркестр адам», ол актер, ол режиссер, ең бастысы көрерменге де, тыңдаушыға да, ойыншыға да қызықты, тартымды адам.

Жазып берген текстіні сахнада мәнерлеп қана оқып беретін жүргізушілерді конференсье деңгейіне жеткізу мәдени-тынығу жұмысы саласындағы шешуді қажет ететін басты мәселе боп тұрғаны ашық шындық. Конференсье(француз тілінен – баяндамашы, көркем сөз шебері) - концерттік-эстрадалық ойын-сауықтарды жүргізуші артист. Ол ойын-сауыққа қатысушыларды көрермендерге хабарлап әрі оларды ойын-сауық арасында уытты әзіл-оспақ, күлкілі қалжыңмен көңілдендіріп отырады. Конференсье өнері орындаушыдан мәнерлі үнді, қиыннан қиыстырар тапқырлықты, өткір тілділікті талап етеді. Бізде жүргізушінің арнайы мектебі жоқ. Сондықтан осы уақытқа дейін театр актерларына, белгілі өнер иелеріне иек артып келдік. Әрине тілі таза, дауысы, демі қойылған актер үшін жүргізушілік аса қиын емес болып көрінері хақ. Дегенмен бұл өнердің де арнайы көңіл бөліп, ден қойып үйренетін, игеретін жақтары жеткілікті. Оның бастысы - сахна тілі. Сахна тілі - ауызекі тіл емес, ол өлшемдік бітімі толыққанды, композициялық құрылымы түгел, идеялық табиғаты көркем, шешен тілмен таразыланып, терең оймен өрнектелген, құлпырған көркіне көргеннің көзі тоятын, жылы үнін естіген құлақтың құрышы қанатын, ой дінгегіне, сөз шеберінің парасат құдығына байланып, тізгінін қос қолдап ұстап, асыл ойдың жасыл жайлауында тыныстап, мөлдірлігі көңілді ойға көмек, күңгірт ойға шипа, көп сөздің қоқымынан тазартылып, тұңғыық ойдың айдынында саф алтындай жарқыратқан, тілдік қуаты әбден пісіп жетілген тіл. Қазіргі кездегі біздің сахна тіліміз берілген сипаттама деңгейіне жетіп жүр ме, жүргізушілеріміздің кәсіби шеберлігі қандай? Осы туралы айтып өтелік. Облысымызда көптеген жылдардан бері Арай байқауында эстрада әншілерімен бірге іс-шара жүргізушілерінің байқауы қоса өткізіледі. Аудан, қалалардан келіп бағын сынап, жеңімпаз атанғандар бүгінгі күні үлкен сахналарда төселіп, тәжірибелі жүргізушілерге, талмай ізденіп, шеберлігін шындағандары республикалық телеарналарда жеке хабарлардың тізгінін ұстаған журналистерге айналғаны көңілге қуаныш ұялатады. Дегенмен де Шымкент, Түркістан қалалары, аудан орталықтарында облыс, қала басшыларының қатысуымен өткізілетін үкіметтік(правительственный) концерттерге режиссерлар бұрыннан келе жатқан іс-шара жүргізушілерін, кей кездері Алматы қаласынан арнайы актерларды шақыратыны рас жағдай. Себебі түрлі ситуациялық жағдайларда қиыннан қиыстырып жол таба алатын, үлкен жауапкершілікті қажет ететін марапаттау рәсімі бар шараларда өз ісінің шеберімен жұмыс істеу ұйымдастырушылар үшін де, режиссерлар үшін де мерекенің жоғары деңгейде өтуінің басты кепілі. Сондықтан да тек қағазға жазылғанда оқып беріп қана қоймай, ақын жанды, интеллекті жоғары, ширақ қимылды, кез-келген қиын-қыстауда суырылып жол табатын, сахнадағы өнерпаздың ғана емес, көрерменнің де тамырын дөп басып, көңілін тауып тіл тазалығын көрсете білуге ұмтылу, конференсье деңгейіне жету – жүргізушілердің басты міндеті болғаны жөн. Дарынды конференсье дегеніңіз -тілге шешен, сөзге бай, тапқыр талант, әннен, музыкадан, биден хабары бар, сахналық өнерді меңгерген шебер ғана емес, өзі түскен ортаның «тілін меңгерген» дипломат, өзі жүргізгелі отырған мерекенің барлық «тарихын» жете білетін білгір, сегіз қырлы, бір сырлы сайыпқыран.

Жүргізушілер байқауында көңілге қаю ұялатқан нәрсе- қатысушылардың кейбірінің тәуелсіз еліміздің мемлекеттік мерекелері жайлы берілген ситуациялық сұрақтарға жауап берген кездегі білімінің, ой-өрісінің таяздығы, саяси сауатсыздығы, сөз саптауының жұтаңдығы. Соңғы кезде іс-шара жүргізушілері сахна мен той алаңының айырмашылығын елемей сөйлеу мәнеріне сахна тіліне жат қыстырма(паразит) сөздерді көп қолданып жүр. Мерекеге келген көкірегі ояу, көзі ашық көрермендер күнделікті тұрмыста кездесетін сөздерді емес, мазмұнға бай, терең мағыналы, ой түбінен шыққан сөз маржандарын тыңдап, эстетикалық ләззат алып кеткісі келеді, сахнада болған әрбір әрекеттен өресі биік өнер талап етеді. Сол талап деңгейінен шығып, барлық номерлерді идеялық-эмоциональдық тұрғыда өз шеберлігін салып әсерлі жеткізетін жүргізуші екені айтпаса да түсінікті. Жұптасқан конференсье болып жүргізуде өзара үйлесімді диалог құру, көрермендермен қарым-қатынас орнату, қажет кезінде аудиторияның белсенділігін арттыру мақсатында ойындар өткізу, бірге ән шырқау үшін де үлкен дайындық қажет. Соңғы кездері мәдениет мекемелері діни мерекелерді ұйымдастыруға да белесене атсалысып жүргені белгілі. Бұл тұрғыда да үлкен жауапкершілік жүгі іс-шара жүргізушілеріне артылары сөзсіз. Шағын клуб сахнасынан бастап мындаған адамдар жиналатын алаңдар, стадиондарда өткізілетін түрлі бұқаралық мерекелерде сырт келбеті, киімі, жүріс-тұрысы, жағымды дауыс тембрі, құлақ құрышын қандырар сөз сөйлеу мәнері, ақылы мен парасаты орайласқан, тіл байлығымен баршаны баурап алатын жүргізуші тек сахналық кейіпкер ғана емес, өзі сахнада жұмыс істей бастаған сәттен бастап, «көшбастаушы» (лидер) болып, жүріп жатқан шараның мәні мен мақсатын жете ұғынып, басқаларға да жеткізе білуі шарт. Көрерменмен жұмыс істеу саясатын толық меңгеруі керек. Конференсье өзінің мамандығын тек қана өнер деп емес, үлкен еңбек екеніне көзі жетіп, үнемі ізденісте болып, өзін-өзі рухани байытып, саяси сауатын жетілдіріп, заман талабы мен қоғам өмірінің ағымына сай азамат болуға ұмтылуы абзал.

Әдебиеттер:

1. Сыздықова Р. Сөз сазы. Оқу құралы, Алматы «Санат», 1998.-120 бет
2. Тамбетова Д.Х., Абсаматова Э.А. Сахна тілі. Оқу құралы/Шымкент,М.Әуезов атындағы ОҚМУ, «Өрнек» баспа орталығы, 2015.- 216 бет.
3. Тұранқұлова Д. Көркемсөз оқу шеберлігі: Оқу құралы./Д.Тұранқұлова – Алматы: Білім, 2016.-234 бет.

АУТИЗМІ БАР БАЛАЛАРДЫҢ СИПАТТАМАСЫ МЕН ОЛАРДЫ ОҚЫТУДАҒЫ МҮМКІНДІКТЕРІН БАҒАЛАУ

Иманәлі Қ.Т.- ПИК17-4к тобының студенті
Оразбай А.Е.- ФК15-2к2 тобының студенті
Молдаханова М.М. - магистр, аға оқытушы

Аутизм дегеніміз – туа пайда болған қарым-қатынас, әлеуметтік өзара әсер ету бұзылыстары мен қиындықтары, мінез-құлықтағы стереотипті жағдайлар түрінде байқалатын психикалық дамудың бұзылысы.

Аутизмі бар балалардың білім беру ұйымдарында білім алуы және әлеуметтік бейімделу мүмкіндіктері аутизмнің дәрежесіне қарай ажыратылады. Аутизмнің жеңіл түрлері бар балаларда ауыр түрдегі аутизмі бар балаларға қарағанда білімді меңгеруі мен әлеуметтік бейімделуі жоғары болуы мүмкін. Аутизмнің түрлеріне қарай психикалық дамудың өзіндік түрі мен ерекшеліктері жалпы және арнайы білім беру бағдарламалары бойынша оқу мүмкіндіктері мен болжамын белгілейді.

Аутизмі бар балалар зерде мүмкіндіктері мен мінез-құлық ерекшеліктеріне қарай жалпы және арнайы (түзету) білім беру ұйымдарының бағдарламалары бойынша оқытылуы және тәрбиеленуі мүмкін. Білім беру стандарттарын меңгере алатын, бірақ мінез-құлығында бұзылыстары бар балалар үйден оқытылады. Аутизммен қатар зерде және коммуникативті бұзылыстары бар балалар психологиялық-педагогикалық көмекті тек қана психологиялық-педагогикалық түзету кабинеттері мен оңалту орталықтарынан және халықты әлеуметтік қорғау ұйымдарынан ала алады.

Аутизмі бар балаларды жалпы (инклюзивті) білім беру және арнайы (түзету) білім беру ұйымдарына анықтау психологиялық-медициналық-педагогикалық кеңестерде жүргізіледі. Тексеріс нәтижесінде баланың психикалық дамуының дәрежесі мен ерекшеліктері анықталып, білім беру бағдарламасының белгілі бір түрін меңгеру мүмкіндіктері белгіленіп, оқыту мен тәрбиелеудің дұрыс жағдайлары (білім беру ұйымының түрі, типі) нақтыланады.

Балалар аутизмін диагностикалау 10-қаралымдағы аурулардың халықаралық жіктемесінің (№ 10 АХЖ) аутизмнің диагностикалық көрсеткіштеріне сай жүргізіледі. Оларға төмендегілер жатады:

1) 3 жасқа дейін аномалды дамудың көріністері;

- әлеуметтік өзара әсердің сапа тұрғысынан дамуының бұзылыстары: - көру арқылы байланыстың жоқ болуы, әлсіздігі және қиындықтары;

- ым-ишараны қолданудың жоқ болуы немесе шектелуі, дене қалыбының қызық жағдайы, қалыпты жағдайдағы емес бет келбеті (немқұрайлылық не тырысқан);

- айналасындағылар, олардың атын айта отырып қарата сөйлеген адамдардың эмоционалды сөйлеу тіліне немқұрайлы түрде қарау, біріге отыра қарым-қатынас құру, ойнау, оқыту, әлеуметтік дағдыларды (тазалық, өзіне-өзі қызмет ету) орындау талпыныстарына қарсы болу;

- адамдармен әлеуметтік қатынас құруға қабілетінің болмауы не едәуір мөлшерде төмендеуі;

- балалармен қарым-қатынастың болмауы немесе шектелуі;

2) қарым-қатынастың (сөйлеу тілінің көмегімен қатысымның) сапа тұрғысынан бұзылуы:

- ым-ишара, қатысымның басқа да тәсілдерімен орын толтыруға талпыныстары жоқ сөйлеу тілінің тежелісі не мүлдем болмауы;

- әңгімені бастау не қолдауға қабілетсіздік (сөйлеу тілі дағдыларының болуына қарамастан), басқа адамдармен қарым-қатынас құруда сөз алмасуға қабілетсіздігі;

- сөйлеу тілін стереотипті және қайталамалы түрде қолдану – эхолалиялар, штамптар, дәйексөздер, сөздер мен фразаларды өзгеріссіз қолдану; жіктік есімдіктердің болмауы және т.б.;

- дауыс жиілігі, екпін, сөйлеу тілінің жыдамдығы, ырғағы мен интонациясындағы аномалиялар ;

3) мінез-құлық, мүдделер мен әрекеттердің шектелуі, қайталамалы және стереотипті модельдері:

- қайталамалы және стереотипті қимыл-қозғалыстар: мағына-мақсатсыз қимыл белсенділігі, аяқ, қол, дене қимылдары (қозғала беру, шапалақтау, көтере беру, айнала жүгіру, заттарды өз айналасында қозғалту, заттармен әрекеттер т.с.с.);

- қалыптасқан тәртіпті сақтауды талап ету;

- стереотипті және қайталамалы ойындар, жаттығулар мен қызығушылықтар;

- стереотипті және шектемелі қызығушылықтармен қамтылып, толықтай олардың ішінде болу;

4) клиникалық және психологиялық көрініс психикалық дамудың басқа да бұзылыстарына сәйкес келмейді: есту мен көру қабілеттерінің бұзылыстары (сенсорлы алалия), екінші реттегі әлеуметтік-эмоционалды мәселелер, эмоционалды/мінез-құлық бұзылыстары қатар жүретін ақыл-ойының дамымауы, әдеттегіден ерте басталуы бар шизофрения және Ретт синдромымен бірге болатын бір нәрсеге үйір болудың реактивті бұзылыстары немесе нәрсеге үйір болудың бейберекетсіз бұзылыстары.

Классикалық түрдегі балалар аутизмімен қоса шығу тегі органикалық, хромосомды және психогенді негізгі синдромға тән сипаттарға ие, бірақ балалар аутизмінің көрсеткіштеріне толықтай ие емес аутистикалық сипаттағы бұзылыстардың кең спектрі (аутистикалық көріністер, аутистикалық синдром, аутистикалық спектрдің бұзылыстары, атипиялық аутизм, парааутистикалық бұзылыстар) белгіленеді.

Балалар аутизмінің жоғарыда айтылған белгілері түрлі дәрежедегі көріністерде байқалуы мүмкін. Аутизмі бар балалар дегеніміз – бұл психикалық дамуының ерекшеліктері, деңгейі мен мүмкіндіктері бойынша әртүрлі мүмкіндіктері шектеулі балалардың тобы. К.С. Лебединская мен О.С. Никольскаяның топтастыруында аутизмі бар балалардың төрт тобы анықталған.

Бірінші топтағы аутизмі бар балалар сөйлеу тілінің болмауы, мағынасыз мінез-құлық, айналасына толықтай немқұрайлылықпен қарау сияқты қасиеттермен ерекшеленеді. Қабілеттері белгілі бір салада ғана (түсі, түрі, көлеміне қарай топтастыру) көрініс табатын ақыл-ойының дамуының тежелісі белгіленеді. Мутизм (сөйлеу қабілеті бар болса да тілінің шықпауы) байқалады, бірақ ішкі сөйлеу тілінің болып, дамуы мүмкін. Балалар тіл түсінігін көрсетіп, кейде сөз бен сөйлемдерді айтуы мүмкін. Бұл топтағы балалардың болжамы әртүрлі болуы мүмкін. Ерте жастан түзету көмегін көрсету барысында балалардың көпшілігінің психикалық-тілдік және әлеуметтік-коммуникативтік дамуында, жалпы немесе арнайы (түзеу) білім беру ұйымдарында оқыту және тәрбиелеуге жеткілікті оң динамика байқалады.

Екінші топтағы балалар айналасымен қарым-қатынасқа түседі, бірақ өзіне ұнамайтын тұлғалар және өзгерістерді қабылдамайды. Қарсылығы айналасына немесе өзіне деген агрессивті іс-әрекетінен көрінеді. Оларға көптеген қимыл-қозғалыстық стереотиптері мен әр-түрлі үрейлер тән. Айналасының біркелкілігі, коммуникативтік және тілдік формаларды сақтауға белсенді ұмтылыс байқалады. Сөйлеу тілі – фразалы, бірақ стереотипті; қарым-қатынас пен әлеуметтік өзара қатынасында тілдік құралдарды пайдалануда едәуір қиындықтар бар. Вербалды және бейвербалды зердесінің айырмашылығы айқын, вербалды қалыпты, ал сол кезеңде бейвербалдысы едәуір төмен болуы мүмкін.

Үшінші топтағы балалардың даму мәселелері бастапқыда мінез-құлқы, қарым-қатынасы мен әлеуметтік өзара әсерінде байқалады. Бұл топтағы балалар бірыңғай істер және қызығушылықтармен толықтай аналызатындықпен ерекшеленеді. Оларға кері байланыстың қажеті жоқ, олар өз әрекеттерінің түсінікті болуына сирек түрде тырысады. Бұл топтағы балалар жалпы білім берудегі оқу бағдарламаларын игеруде қиыншылықтарға тап болмайды, бірақ оқыту мен тәрбиелеуде жеке көзқарас және қарым-қатынас пен әлеуметтік өзара әсерде қиындықтарды жеңу мақсатында психологиялық көмекті қажет етеді.

Төртінші топтағы балаларда аутизм жеңіл түрде көрініс тауып, қарым-қатынас пен өзара әрекеттерін ұйымдастыру қиындықтары ғана білінеді. Бұл топтың балалары жоғары сезімталдық және қарым-қатынастағы тежелістермен ерекшеленеді. Олардың мәселелері бөтен адамдармен қарым-қатынас барысында, күрделі өзара қатынасқа әрекет жасағанда ерекше көрініс табады. Үлкендер мен балалар жағынан теріс баға алу оларда дәрменсіздік қорқынышын, мазасыздық, ары қарай әлеуметтік дамудан бас тартуды тудырады. Балаларда ақыл-ой және сөйлеу тілінің тежелістері байқалады. Өзіне айтылған сөзді баяу қабылдау тән.

Төртінші топтағы балалар алдыңғы үш топтың балаларына қарағанда ең жақсы болжамға ие. Психологиялық-педагогикалық көмекті ерте жастан алған кезде олар жалпы білім беру мектептерінде оқи алады. Мұндай баламен байланыс жасау жеке көзқарасты қажет етеді: баланы эмоционалды түрде қолдау (жиі мақтау), жазбаша және ауызша тапсырмаларды орындаған кезде асықтырмау, бала түсінбеген жағдайда нұсқаулар мен талаптарды қайталап түсіндіру, баланың іс-әрекетіне теріс баға бермеу, дауыс көтермеу, оны жұрт алдында айтпау т.с.с.

Аутизмі бар балаларды жалпы білім беру ұйымдарына (балабақшалар мен мектептер) белгілеуге жалпы білім беру бағдарламасын меңгеруге және ұжымда қалыптасқан мінез-құлық нормаларын орындауға бөгет жасамайтын ақыл-ойы, сөйлеу тілі және әлеуметтік-коммуникативті дамуының жеткілікті деңгейі бар балалар аутизмінің жеңіл түрі (3- және 4-топтар) жатады.

Бұл балалар балабақша не мектепке жалпы негізде қабылданады (ПМПК-тің «ерте жастағы аутизм» деген қорытындысыз). Ата-аналарға психологиялық-педагогикалық түзету кабинеттері, оңалту орталықтары немесе мектеп пен балабақша жағдайында психологиялық түзету жұмысын жүргізу бойынша ұсынымдар жасалады: мектепке дейінгі ұйым не мектептің психологы балада қарым-қатынас пен әлеуметтік өзара әрекетке қатысты қиындықтардың болуына байланысты ата-аналардың сұранысы бойынша түзету жұмысын өткізеді.

Аутизмі бар балаларды мектепке дейінгі инклюзивті білім беру ұйымдарына (жалпы балабақшалар), сонымен қатар психикалық дамуы тежелген балаларға арналған балабақшалар мен топтарға белгілеу көрсетілімі ретінде орташа деңгейде көрініс тапқан балалар аутизмі – жалпы режим жағдайында ұйымдастырыла алатын 1- және 2-топтағы балалар: тазалық, өзіне-өзі қызмет ету дағдылары, мінез-құлықтың кейбір нормаларын өздігінен, шектеулі немесе енжар түрде ересектердің көмегімен орындайтын балалар.

Пайдаланылған әдебиеттер тізімі:

1. <http://www.special-edu.kz/> - сайт Национального научно-практического центра коррекционной педагогики (ННПЦ КП).

2. Молдаханова М.М. Инклюзивті білім беру. Лекция жинағы. М.Әуезов атындағы ОҚМУ, 2017ж
3. Аутаева А.Н., Бекбаева З.Н. Инклюзивті білім беру жүйесімен 5В010500-Дефектология мамандығы бойынша білім алатын бакалавр студенттерін даярлау. Хабаршы / Арнайы педагогика сериясы, №2(37), 2014 ж.
4. Оразаева Г.С. Включения детей с ОВ в общеобразовательный процесс. Хабаршы / Арнайы педагогика сериясы, №2(37), 2014 ж.
5. Муминова Л.Р. Концепция инклюзивного образования в Узбекистане. Хабаршы / Арнайы педагогика сериясы, №2(37), 2014 ж.

УДК 785.1

НУРГИСА ТЛЕНДИЕВ И ЕГО МУЗЫКА ДЛЯ ОРКЕСТРА 0 КАЗАХСКИХ НАРОДНЫХ ИНСТРУМЕНТОВ

Искендир А. студентка группы ПИК-15-1к
Естемесова С.С. – к.п.н., доцент

Имя Нургисы Тлендиева вписано золотыми буквами в историю отечественной музыки. Дирижер, композитор, музыкант, руководитель оркестра – это все об одном человеке. Он написал более 500 музыкальных произведений, многие из которых стали по-настоящему народными, и создал уникальный в своем роде фольклорно-этнографический оркестр.

В этой связи в данной работе рассматриваются следующие вопросы: жизненный и творческий путь Н.Тлендиева, характерные черты его стиля и история создания фольклорного оркестра «Отрар Сазы».

Нургиса Тлендиев родился в небольшом поселке Шиликемер (в 2005 году переименовано в село Нургиса Тлендиев) Илийского района Алматинской области. Кажется, что судьба будущего дирижера и композитора была predetermined заранее. Его отец Тленди был известным и уважаемым в этих местах күйши. Мать Салиха любила музыку, пела и играла на гармонии. С самых малых лет Тлендиев играл на домбре. Когда Нургисе исполнилось пять лет, мать подарила ему первое пианино, чтобы он учился нотам.

Большую роль в жизни молодого Тлендиева сыграл выдающийся музыковед и композитор Ахмет Жубанов. По рассказу самого Нургисы Атабаевича, их первая встреча произошла случайно. Жубанов в то время как раз искал музыкантов для недавно созданного им ансамбля домбристов, который позже будет преобразован в Оркестр академических народных инструментов имени Курмангазы. В течение нескольких часов Жубанов наслаждался игрой молодого домбриста, а затем пригласил Нургису в музыкальное училище, в котором сам преподавал.

В двенадцатилетнем возрасте Тлендиев становится домбристом в оркестре народных инструментов под управлением Жубанова, а с четырнадцати лет он начинает ассистировать дирижеру. Работая в оркестре, молодой музыкант перенимает опыт у мэтров народного творчества, среди которых и Науша Букейханов.

Нургиса Тлендиев с юношеского возраста отличался смелостью и решительностью. Именно с этими чертами его характера связан примечательный факт в его биографии. Вопреки распространенному мнению и официальным данным композитор родился не в 1925, а в 1927 году. Эти два года Нургиса «приписал» себе в паспорт, чтобы в 1943 году иметь возможность отправиться добровольцем на фронт.

Боевой путь Тлендиева проходил от Курска до Берлина, он был трижды ранен, но судьба оберегала жизнь талантливого музыканта. К концу войны он был награжден медалями «За отвагу» и «За взятие Берлина». До октября 1945 года музыкант продолжал службу в рядах Красной армии. В это время на имя начальника военного округа пришло письмо из Казахстана с просьбой демобилизовать Тлендиева как ценного и перспективного музыканта.

Вернувшись на родину, Тлендиев поступил на факультет народных инструментов в недавно открывшуюся Казахскую государственную консерваторию им. Курмангазы. Стремясь получить фундаментальное образование, Тлендиев становится одним из первых казахстанцев, успешно сдавших экзамены для поступления в Московскую консерваторию. Он обучался в классе известного советского дирижера и музыкального педагога Николая Аносова, а стажировку проходил в Большом театре.

Вернувшись на родину, в 1953-ем году стал главным дирижером Государственного театра оперы и балета имени Абая. Это было время расцвета казахстанского оперного и балетного искусства, и Тлендиев внес свой вклад в его становление. В этот период он пишет партитуры для балетов «Ортеке» и «Достық жолымен» (в соавторстве с известным советским композитором Львом Степановым). Еще одним выдающимся произведением стала опера «Алтын таулар» («Золотые горы»), написанная Тлендиевым в соавторстве с Куддусом Кужамьяровым в 1960 году.

Опера имела непростую сценическую судьбу. Она была поставлена всего один раз в ГАТОБ им. Абая, а после премьеры – снята с репертуара. Возможно, это решение было принято по идеологическим причинам, ведь в либретто «Алтын таулар» затрагивалась тема коллективизации.

С 1961 по 1964 год Тлендиев возглавляет академический оркестр народных инструментов имени Курмангазы. Продолжая дело своего учителя Ахмета Жубанова он воплощает идею о слиянии мягкого и мелодичного звучания традиционных мотивов казахского народа и мощного, многоголосого оркестрового исполнения.

В своих произведениях, сочиненных в это время, композитор вписывает вековые мелодии степи в строгую и академичную ритмику оркестровой музыки. Одним из ярких образцов подобного слияния является оркестровая поэма «Ата толғауы». Первая партитура этого произведения до сих пор хранится в качестве реликвии в оркестре имени Курмангазы.

В 68-ом году Тлендиев открывает для себя мир кино, работая в должности главного редактора музыкальной редакции студии «Казахфильм». Здесь в полной мере проявился его композиторский талант. Он стал автором музыки к картинам, ставшими классикой казахстанского кино, таким как «Меня зовут Кожа», «Кыз-Жибек», «Алпамыс идет в школу», «Погоня в степи».

Для фильма «Кыз-Жибек» Тлендиев напишет одно из самых ярких своих произведений – кюй «Акқу». Это произведение сыграло особую роль в съемках картины. Кинематографисты никак не могли отснять сцену с лебедями на озере – они никак не хотели подплывать к оператору. Не помогли тогда даже водолазы попытавшиеся согнать их в одно место. Тогда решили через микрофон пустить недавно записанный кюй «Аққу». И, словно по волшебству, птицы слетелись на эти звуки.

Тлендиев был очень плодотворным композитором. Всего за жизнь им было создано более 500 произведений в различных жанрах. Когда Нургису Атабаевича посещало вдохновение, он мог работать, не отрываясь от дела несколько дней подряд. В такие периоды он был способен за ночь написать партитуру сложного оркестрового произведения. Именно так Тлендиев сочинил один из самых известных своих кюев «Әлкисса». Основная тема произведения посетила композитора среди ночи. Он разбудил свою жену со словами, что написал шедевр. Некоторое время Дарига возмущалась, но потом согласилась послушать его новый кюй. Как только Тлендиев начал наигрывать на домбре вступление у нее пропал сон, а к концу исполнения она расплакалась, так глубоко ее тронуло это творение мужа.

Как композитор Тлендиев обладал важным качеством – умением внимательно наблюдать за окружающим миром, не упуская интересные детали, которые могли стать темой его музыкальных произведений. Именно благодаря этим наблюдениям и родилась мелодия знаменитой песни «Құстар әні». Композитор гулял в парке и заметил, как стая ворон нападает на маленького воробья. Птичка улетала от них, но вороны снова бросались к ней и продолжали клевать. Нургиса Атабаевич пришел домой, расплакался и рассказал эту историю, добавив, что люди зачастую ведут себя так же, как эти птицы. Затем он сел за свой стол и написал музыку к ставшей популярной в народе песне.

Композитор любил историческую литературу. На столе рядом с его кроватью всегда лежала стопка книг. Многие из них были посвящены биографиями выдающихся детей казахского народа. В ряду произведений, посвященных исторически личностям, выделяется оркестровая поэма «Махамбет». Произведение было написано как саундтрек к фильму «Погоня в степи», рассказывающему об установлении советской власти в Казахстане. Однако, сюжет самой поэмы отсылает нас в другой исторический период, во времена освободительного восстания 30-х годов 19-го века. По признанию многих музыкантов и критиков «Махамбет» является одним из самых сильных произведений Нургисы Атабаевича. Композитору удалось передать дух народной борьбы. Образ воина-поэта был близок Тлендиеву, который сам прошел через пекло Великой Отечественной.

Нургиса Атабаевич творил вместе со многими выдающимися поэтами и писателями своего времени. Тексты к его песням писали Туманбай Молдагалиев, Қадыр Мырзалиев, Музафар Алимбаев. Тлендиев зачастую принимал авторов у себя дома. Особенно плодотворным стало его сотрудничество с Мукагали Макатаевым. За тридцать дней непрерывной работы они написали тридцать две песни, среди которых были такие известные песни как «Саржайлау». Тогда же появилось произведение «Дариға, домбырамды берші маған». Музыкант попросил супругу принести ему инструмент, а Макатаев подхватил его слова и предложил переложить их на музыку.

Одним из самых заметных периодов жизни Тлендиева, оставивших след в отечественной музыки стало время работы над созданием фольклорно-этнографического оркестра народных музыкальных инструментов «Отрар сазы». Оркестр был создан на базе небольшого экспериментального ансамбля работавшего при филармонии. Его собрали в 80-ом году по инициативе известного этнографа и музыковеда Болат Сарыбаева. За свою жизнь ученый собрал обширную коллекцию традиционных казахских инструментов. Ему очень хотелось услышать как они звучат в оркестре. Многие из них были уникальными, воссозданными современными мастерами по образцам найденным в ходе раскопок средневекового Отрара. Это такие инструменты, как саз сырнай – духовой инструмент, напоминающий свистульку или сыбызгы (казахская флейта). В ансамбль приглашали музыкантов, которые умели играть на похожих инструментах, и желали обучиться чему-то новому. Фактически мы заново открывали их, ведь на некоторых инструментах не играли веками, и никто уже точно не знал, как это нужно правильно делать. К примеру, я с Болатом Шамгалиевичем, а затем и с Нургисой Атабаевичем долго подбирала подходящую аппликацию (способ переборки пальцев), чтобы добиться наилучшего звучания на саз сырнай.

Нургиса Тлендиев, загоревшись смелой идеей ученого экспериментатора, с удовольствием принял его предложение возглавить ансамбль и стать его дирижером. Тут он в полной мере смог раскрыть свой композиторский и дирижерский талант. Фактически, именно благодаря Тлендиеву оркестр по-настоящему зазвучал.

Он аранжировал свои сочинения, традиционные казахские кюи и классические произведения под звучание нового оркестра, прописывая партию каждого отдельного инструмента. Так, с присущей ему скрупулезностью, дирижер вписал партию шанкобыза в концерт Моцарта. Тлендиеву удалось создать потрясающе гармоничный синтез традиционных канонов оркестровой музыки и самобытного звучания фольклорных инструментов.

Вскоре начались гастроли нового коллектива по всей стране. Одно из самых ответственных выступлений оркестра произошло в Москве, в 1984-ом году, в рамках дней культуры Казахстана. В зале имени П. И. Чайковского, где проходил концерт, не осталось свободных мест. В почетных рядах находилось все руководство страны, включая Генерального секретаря ЦК КПСС и председателя совмина Казахской ССР Назарбаева. Тлендиев составил уникальную программу выступления, состоящую из импровизаций на традиционные русские, казахские и татарские музыкальные темы. Зрители долго аплодировали музыкантам и несколько раз вызывали их на бис.

После смерти композитора оркестру «Отрар Сазы» было присвоено имя Нургисы Тлендиева. С 2009 года его главным дирижером и художественным руководителем является дочь Нургисы Атабаевича Динара Тлендиева. Она продолжает дело отца по популяризации казахской народной музыки. В репертуаре оркестра множество произведений композитора.

В мае 2014 года в квартире Тлендиева, где он проживал с 1979 года, был открыт музей.

В музее хранятся все его награды, начиная от медалей, полученных в годы войны до золотой звезды Халық Қаһарманы. Судьба Тлендиева как будто всю жизнь была связана с птицами. Он родился в начале апреля, когда пернатые возвращаются в родные края и ушел в середине осени, когда они улетают на юг. Сейчас возле памятника Тлендиеву, установленного на улице Фурманова, всегда собирается много птиц. Они сидят вокруг него, словно оркестранты великого дирижера.

Тлендиев посвятил этим грациозным созданиям природы много своих произведений. Он и сам словно лебедь проплыл по истории казахской музыки, оставив глубокий след в ее развитии.

Литература:

1. Джумакова У. Творчество композиторов Казахстана 1920-1980-х годов: проблемы, идеи, концепции. -Астана: Фолиант.- 2004.- 231 с.
2. Кетегенова Н.С. Творческие портреты композиторов Казахстана. Очерки.(К 70-летию Союза композиторов Казахстана)- Алматы: «Алатау», 2009. – С.64-113.
3. Кузембаева С.А.,Егинбаева Т.Ж. Лекции по истории казахской музыки. – Алматы, 2005. – С.74-93

УДК 008:005.311.7

ИГРОВОЙ ЭЛЕМЕНТ КУЛЬТУРЫ

Каримова Э. – студент группы ПИК 15-15Р

Тлеубаев С.Ш. – д.ф.н., доцент

Особая чувствительность игры к сфере человеческой деятельности и отношений между людьми показывает, что игра не только черпает свои сюжеты из условий жизни людей, она социальна по своему внутреннему содержанию и не может быть только биологическим явлением по своей природе. Игра социальна по своему содержанию именно потому, что она социальна по своей природе, по своему происхождению, т.е. возникает из условий жизни человека в обществе.

Игра-благоприятный источник с целью возведения моделирующей деятельности согласно позволению разных фактических задач. В процессе игры совершается активизированное овладение предметной игровой деятельностью с помощью передачи интенсивной позиции: от значимости игрока - вплоть до соавтора забавы. Никогда не имеет возможность прийти в ум идея об игре, в случае если вступить в сделку теми, кто именно подвергся нападению, кто именно ведет борьбу вслед за общественными полномочиями и независимостью. Наиболее заметные первоначальные проявления общественной деятельности человека все уже пронизаны игрою. Возьмем язык, это первейшее и высшее орудие, которое человек формирует, чтобы иметь возможность сообщать, обучать, править. Язык, посредством которого человек различает, определяет, устанавливает, короче говоря именуется, то есть возвышает вещи до сферы духа.[1]

Игровая активность задается при помощи имитирования функционирования общественных институтов и действия игроков равно как агентов этих либо других учреждений. Благодаря игровому

элементу в данном случае исключается организация борьбы с игрой. Соперничество обладает здесь нравственной значимостью и благодаря тому, что в высоко нравственном содержании принимается период, где квалификация игровой культуры утрачивает собственную значимость. В аспекты морального значения входит вечное сомнение - «игра либо серьезное» - обретает в любом единичном случае свое разрешение. Кто никак не допускает беспристрастного значения полномочия и моральных общепризнанных мерок, тот никогда никак не отыщет выхода с данного непостоянства игрового элемента в современной казахстанской культуре. Стратегия абсолютно всеми собственными корнями глубоко уходит в варварскую основу игравшейся в соревновании культуры. Разумный уровень культуры никак не может существовать без установленного игрового нахождения, так как уровень культуры предполагает известное ограничение и спокойствие, знакомое умение никак не наблюдать в своих собственных устремлениях что-то максимальное и верховное, однако анализировать себя внутри определенных, по собственной воле общепринятых пределов. Уровень культуры всегда вдобавок желает в известном смысле играть - согласно взаимному договору сравнительно установленных законов игрового взаимодействия.

Культура берет начало не как игра и не из игры, но в рамках игры. Антитетическая и агонистическая основа культуры задается в игре, которая древнее и первичнее, чем любая культура. [1] Подлинный уровень культуры призывает постоянно и в каждом нюансе «а fairplay» – честной игре, «а fairplay» есть никак не что же другое, равно как выявленный в определениях забавы колор эквивалент порядочности. Нарушитель правил игры уничтожает культуру изнутри. Для того, чтобы игровое содержимое культуры могло являться созидющим либо продвигающим культуру, оно обязано являться очищенным. Оно не должно заключаться в ослеплении либо отступничестве с общепризнанных мерок, указанных интеллектом, человечностью либо верой. Оно никак не обязано являться неверным сверканием, каковым маскируется намерение реализовать некоторые миссии с поддержкой намеренно выпестованных игровых форм. Настоящий игровой элемент ликвидирует любую пропаганду. Игра имеет собственную задачу в самой себе. Ее атмосфера и нее обстановка - веселое вдохновение, а никак не истерическая взвинченность. На сегодняшний день популяризация, что желает овладеть любым участком существования, действует орудиями следовательно, принимает игровые фигуры, никак не имеет возможность рассматриваться равно как современное отражение духа игры, однако только лишь - равно как его подделка. При этом многоролевая наполненность личности позволяет игровому элементу в культуре возрождаться вновь и вновь. Особенная восприимчивость игры к области людской деятельности и взаимоотношениям среди народов демонстрирует, что при абсолютно всем многообразии сюжетов за ними прячется сознательно один и в таком случае содержимое – активность человека и взаимоотношения людей в мире. Особенная восприимчивость забавы к области людской работы и взаимоотношениям среди народов демонстрирует, что при абсолютно всем многообразии сюжетов за ними прячется сознательно один и в таком случае ведь содержимое – активность лица и взаимоотношения личностей в мире. Справедливо содержащее любую людскую активность действие игры откликается индивидуальным чувством сопричастности в исполнение в любом из нас. Сопутствующее скорости события формирование и исчезание символов, цивилизованных и благочестивых пределов, безграничность и переменчивость расклада к предметам - данное никак не модификация законов исполнения в ходе игры. Данное есть сама игра в культуре. В культуре, которая не способна обходиться без игрового элемента. Исход игры или состязания важен лишь для тех, кто вступает в сферу игры и принимает все её правила. Основные особенности игровой культуры: традиционность, преемственность, вариативность, коллективность, синкретичность, а также устойчивость, изменчивость, образность, художественность. Игровая культура существует как целостное явление с присущими ему социально-культурными и современными специфическими функциями. [2]

Игры, в отличие от большинства аспектов социокультурной сферы современного казахстанского общества, передача которых в новую среду обычно затруднено, являются одним из универсальных способов коммуникации. Игры, строившиеся, музицировавшие и философствовавшие на всемирном, питаемом всеми искусствами и науками языке, устремлялись, играя, к совершенству, к чистому бытию, к сбывшейся целиком действительности. «Реализовать» было у игроков любимым словом, и на свою деятельность они смотрели как на путь от становления к бытию, от возможного к реальному. [3] Важная роль привнесенных в игру интегративных знаний, демонстрирующих в реальном мире базовую основу здравого смысла и определенной мудрости каждого народа и этноса, игроки должны учитывать, чтобы научиться интуитивно понимать, какие игровые действия нужно реализовать для достижения объективных и субъективных целей. А с другой стороны, интегративные знания для каждой игры необходимы, чтобы игровой процесс постоянно держал соперников в напряжении и заставлял искать совершенно новые стратегии, частично базирующиеся на ранее приобретенном опыте в процессе взаимодействия с вариативными игровыми ситуациями в реальной жизни и в виртуальности. В современной казахстанской культуре дается возможность осуществлять контроль процедуры игры и предоставляется шанс соучастникам привести перемены в собственную активность в базе рефлексии, преобразовать игровую деятельность в согласовании с выявляющимися переходными итогами. Разрешение, принимаемое соучастниками игры в базе начальных данных, может влиять на форму предмета управления, инициируя модификации его начальным капиталом. В базе приобретенных данных играющие производят разрешение в последующем акте управления, что содержит мишень нового влияния на взаимоотношения. Подобным способом, в современной культуре

имеется цепь заключений, однако игра постоянно меняется в зависимости от каждого человека, который способен повлиять на результат взаимоотношений в обществе. Игровой элемент позволяет развиваться активизированному освоению общественно-высококласными образами при помощи их введения в общественный потенциал межличностных и межгрупповых взаимодействий. Особая роль игрового элемента в казахстанской культуре отводится игровому поведению или поведению игры, определяемому как настроение отрешенности и восторга, сопровождающееся ощущением напряжения и подъема, и способствующее снятию усталости и получению чувства радости. Без поддержания игрового поведения культура вообще невозможна и немыслима. Присутствие игровой деятельности прослеживается в каждый момент жизни человека и общества, нужно учитывать важность атрибутов осмысленности и повторяемости совершаемых действий в рамках игры. Мы пришли к выводу о том, что современная культура Казахстана не может существовать без игрового элемента, функционирование культуры немыслимо без игрового поведения и игровой деятельности. Ведь если человек отвергает правила игры, в которую вступает в определенной мере как один из игроков современного общества, то он отрицает игровой элемент как важнейший компонент культуры и нарушает рамки игрового поведения в обществе.

Литература:

1. Хейзинга Й. Homo Ludens. Человек играющий. - М.-1992.- С. 12, 55.
2. Тлеубаев С.Ш. Танцевально-игровая культура (генезис традиции и пути возрождения) [Текст]: автореферат диссертации на соискание учен. степ. канд. философских наук/ С.Ш. Тлеубаев.- Шымкент: ЮКГУ им. М. Ауэзова, 2000.-С.13-18.
3. Гессе Г. Игра в бисер / Г. Гессе; пер. с немец. Д. Каравкиной, Вс. Розанова. - М.: Художественная литература, 1969.-С.7.

УДК 37.015.3

УПРАВЛЕНИЕ КОНФЛИКТАМИ И ИЗМЕНЕНИЯМИ В УЧРЕЖДЕНИЯХ КУЛЬТУРЫ

Каримова Э. - студентка группы ПИК-15-15Р,
Мухамедин М.М. – к.п.н., доцент

Необходимо соответствующее управление этим процессом, задачей которого должно быть предупреждение возникновения нежелательных, негативного плана конфликтов, придание неизбежным конфликтным ситуациям конструктивного характера.

Вопрос об управлении конфликтами вытекает из принципиального понимания конфликтов как неотъемлемой стороны общественных процессов, как их источника и движущей силы творческой деятельности людей, но вместе с тем и как детерминанты проблем и трудностей развития.

Самое общее определение *конфликта* (от лат. *conflictus*— столкновение) — столкновение противоречивых или несовместимых сил. Более полное определение — противоречие, возникающее между людьми, коллективами в процессе их совместной трудовой деятельности из-за непонимания или противоположности интересов, отсутствие согласия между двумя или более сторонами.

Признание же конфликта закономерным явлением в обществе, более того, движущей силой развития, расширяет и углубляет проблему обращения с ним. Эта проблема становится многоплановой. Понятие «управление конфликтом» выражает ее сущность.

Управление конфликтом есть целенаправленное воздействие на процесс конфликта, обеспечивающее решение социально значимых задач.

Управление конфликтом — это перевод его в рациональное русло деятельности людей, осмысленное воздействие на конфликтное поведение социальных субъектов с целью достижения желаемых результатов; это ограничение противоборства рамками конструктивного влияния на общественный процесс. Управление конфликтами включает в себя: прогнозирование конфликтов; предупреждение одних и вместе с тем стимулирование других; прекращение и подавление конфликтов; регулирование и разрешение. Каждый из названных видов действий представляет собою акт сознательной активности субъектов: одного из конфликтующих либо обоих, или же третьей стороны, не включенной в конфликтное действие.

Управление становится возможным при наличии некоторых необходимых условий. К таковым относятся: объективное понимание конфликта как реальности; признание возможности активного воздействия на конфликт и превращения его в фактор саморегуляции и самокорректировки системы; наличие материальных, политических и духовных ресурсов, а также правовой основы управления, способности общественных субъектов к согласованию своих позиций и интересов, взглядов и ориентации. Управление конфликтами предполагает реализацию определенных принципов этой деятельности. В первую очередь

речь идет о необходимости последовательного осуществления объективного подхода к конфликту на основе его адекватного описания. Практика управления будет успешной, если ее объектом является не мнимый, приписанный и т.п., а реально существующий или возникающий конфликт, если она строится с учетом взаимосвязи конфликта с действительными проблемами и актуальными противоречиями [1].

В условиях демократических систем конфликты регулируются на основе демократических принципов, а в авторитарных политических системах — административно-бюрократических. Характер целенаправленного воздействия на конфликт зависит от многих конкретных обстоятельств и факторов: места, времени, целей, стадии развития конфликта, природы противостоящих субъектов, их способности к согласованию своих интересов и позиций, их уровня культуры и т.д.

Поддержание и укрепление сотрудничества, отношений взаимовыручки является центральной проблемой всей тактики предупреждения конфликта. Ее решение носит комплексный характер и включает в себя методы социально-психологического, организационно - управленческого и морально-этического характера. Важнейшие из *социально-психологических методов*, ориентированных на корректировку мыслей, чувств и настроений людей, следующие:

1. Метод согласия предполагает проведение мероприятий, нацеленных на вовлечение потенциальных конфликтантов в общее дело, в ходе осуществления которого у возможных противников появляется более или менее широкое поле общих интересов, они лучше узнают друг друга, привыкают сотрудничать, совместно разрешать возникающие проблемы.

2. Метод доброжелательности, или эмпатии, развития способности к сопереживанию и сочувствию другим людям, к пониманию их внутренних состояний предполагает выражение необходимого сочувствия товарищу по работе, партнеру, готовности оказать ему практическое содействие. Этот метод требует исключения из взаимоотношений немотивированной враждебности, агрессивности, невежливости. Использование этого метода особенно важно в кризисных ситуациях, когда выражение сострадания и сочувствия, широкая и оперативная информация о происходящих событиях приобретают особо важное значение.

3. Метод сохранения репутации партнера, уважения к его достоинству. При возникновении любых разногласий, чреватых конфликтом, важнейшим методом предупреждения негативного развития событий является признание достоинства партнера, выражение должного уважения к его личности. Признавая достоинство и авторитет оппонента, мы тем самым стимулируем соответствующее отношение партнера к нашему достоинству и авторитету. Этот метод используется не только в целях предупреждения конфликта, но и при любых формах меж- личностного общения.

4. Еще одним действенным инструментом профилактики конфликта является метод взаимного дополнения. Он предполагает опору на такие способности партнера, какими не располагаем мы сами. Так, люди творческие нередко не склонны к монотонной, рутинной, технической работе. Однако для успеха дела нужны и те, и другие. Метод взаимодополнения особенно важен при формировании рабочих групп, которые в этом случае часто оказываются весьма прочными. Нередко прочными оказываются и семьи, при создании которых так или иначе учитываются требования метода дополнения. Учет и умелое использование не только способностей, но и недостатков людей, которые тесно связаны друг с другом, помогают укрепить взаимное доверие и уважение людей, их сотрудничество, а следовательно, помогают избежать конфликтов.

5. Метод недопущения дискриминации людей требует исключения подчеркивания превосходства одного партнера над другим, а еще лучше - и каких бы то ни было различий между ними. С этой целью в практике управления, особенно в японских фирмах, часто используются элементы уравнительного материального поощрения всех работающих в фирме.

Конечно, можно критиковать уравнительный метод распределения как несправедливый, уступающий метод индивидуального вознаграждения. Но с точки зрения профилактики конфликтов уравнительный метод распределения имеет несомненные преимущества, позволяя избежать проявления таких негативных эмоций, как чувство зависти, обиды, способных спровоцировать конфликтное противоборство.

6. Этот метод условно может быть назван методом психологического поглаживания. Он предполагает, что настроения людей, их чувства поддаются регулированию, нуждаются в определенной поддержке. Для этого практика выработала много способов, таких, как юбилеи, презентации, различные формы проведения членами трудовых коллективов совместного отдыха. Эти и подобные им мероприятия снимают психологическое напряжение, способствуют эмоциональной разрядке, вызывают позитивные чувства взаимной симпатии, и таким образом, создают нравственно-психологическую атмосферу в организации, затрудняющую возникновение конфликтов.

В зависимости от возможных моделей разрешения конфликтов, интересов и целей конфликтующих субъектов применяются пять основных стилей разрешения конфликта, описанных и используемых в зарубежных программах обучения управлению. Это: стили конкуренции, уклонения, приспособления, сотрудничества, компромисса. Характеристика данных стилей, тактика их выбора и технология применения описаны американской исследовательницей проблем конфликтологии доктором философии Д.Г.Скотт, в ее работе «Конфликты, пути их преодоления» [2].

Основным позитивным методом разрешения конфликтов являются переговоры. Переговоры – это совместное обсуждение конфликтующими сторонами с возможным привлечением посредника спорных вопросов с целью достижения согласия.

Фишер Р. и Юри У. анализируют метод принципиальных переговоров. Он состоит в требовании решения проблемы на основе ее качественных признаков, т.е. исходя из существа дела. Этот метод, пишут авторы, «предполагает, что вы стремитесь найти взаимную выгоду там, где только возможно; а там, где ваши интересы не совпадают, следует настаивать на таком результате, который был бы обоснован какими-либо справедливыми нормами независимо от воли каждой из сторон. Метод принципиальных переговоров означает жесткий подход к рассмотрению существа дела, но предусматривает мягкий подход к отношениям между участниками переговоров» [3].

«4-шаговый метод» Д. Дена [4]. Этот метод служит достижению согласия между людьми и их плодотворному сотрудничеству. В его основе лежат два правила: «не прерывайте общения», ибо отказ от общения порождает и означает конфликт; «не применяйте силовых игр, чтобы выиграть в борьбе за власть с помощью принуждения, угроз, ультиматумов».

Применение позитивных методов разрешения конфликтов воплощается достижением компромиссов или консенсусов между противоборствующими субъектами. Это — формы завершения конфликтов в основном по типу «выигрыш—выигрыш», «победа—победа», «выигрыш—выигрыш». Они представляют реализацию стилей компромисса и сотрудничества.

Компромисс (от лат. *compromissum*) — означает соглашение на основе взаимных уступок. Например, в политике компромисс — это уступка некоторым требованиям противоположной стороны, отказ от части своих требований в силу соглашения с другой партией.

Консенсус (от лат. *consensio*) — форма выражения согласия с аргументами противника в споре. В научной литературе понятие консенсуса обозначает общественное согласие относительно правил разрешения конфликтов.

Взгляд на проблемы, в том числе и на конфликт, как на нечто позитивное может оказаться полезным: он способен преобразить ваше мышление и помочь найти решение.

Конструктивному менеджеру нужно научиться управлять конфликтами, а не только устранять причины и следствия. Если же умело управлять конфликтом, он укрепляет и коллектив, и организацию в целом.

Список использованной литературы:

1. Крам Т.Ф. Управление энергией конфликта: Как превратить работу в творчество. - М.: РЕФЛ-бук, 2001 г.
2. Скотт Д. Конфликты. Пути их преодоления. - Киев, 1991. С. 117-125.
3. Фишер Р. и Юри У. Путь к согласию или переговоры без поражения, перевод с английского. - М., 1992, С 9,58
4. Ден Д. Преодоление разногласий. - Санкт-Петербург, 1994. С. 5.
5. Веснин В.Р. Основы менеджмента. – М.: Проспект, 2016. – 320с.
6. Мухамедин М.М. Менеджмент. Учебное пособие для студентов специальности 5В090600- Культурно-досуговая работа. – Шымкент, 2018
7. Зеркин Д.П. Основы конфликтологии. - Ростов-на-Дону, «Феникс»: 2001 г.
8. Столяров И.А. Управление культурой. – М.: Экономика, 1989. – 208 с.

УДК 008:331.108.44

МОЛОДЕЖЬ И МОЛОДЕЖНАЯ КУЛЬТУРА

Э.Э. Каримова – студент группы ПИК 15-15Р
Л.И. Шулунова – к.п.н., профессор,

Проблемы молодежной культуры в казахстанском обществе рассматриваются как целостная система, имеющая свое содержание и структуру, как духовное измерение молодежной деятельности, особенности молодежной культуры, распространение и развитие молодежных субкультур в современном казахстанском обществе, статус молодежи и молодежной культуры, тенденции развития молодежной культуры в современном обществе. Формирование молодежной культуры является своеобразным индикатором казахстанской культуры, круга духовных потребностей и интересов молодежи как социальной группы, казахстанское современное общество испытывает объективную необходимость идентифицировать молодежь в качестве неотъемлемой составляющей казахстанской культуры. Важнейшую роль в формировании молодежной культуры составляет рационально-обоснованная организация досуга молодежи, молодежная политика, реализуемая государством, которая способствует преемственности молодежи наших казахстанских культурных ценностей. Культурно-досуговые и этнокультурные центры занимаются организацией досуга населения, в том числе и молодежи. И молодежная культура как современное явление формируется под воздействием многих факторов: экономических, социальных, культурных, духовных.

Культура – это особая сфера и форма деятельности, имеющая свое содержание и свою структуру, а вместе с тем воздействующая на остальные сферы бытия, в том числе на социальные отношения и политику [1]. Культура как духовное измерение всякой деятельности, в котором формируются мотивы, принципы, правила, цели и смыслы деятельности. Через экран, книгу, сцену, эстрадную площадку, залы музеев молодежью осознается творческая деятельность народа, его культура и будущее.

Молодежь – это значительная часть населения, находящаяся в процессе социализации, то есть включенная в процесс усвоения определенной системы знаний, умений, навыков, позволяющих молодым людям функционировать в качестве полноправных членов казахстанского общества. Жизнь ставит молодого человека перед необходимостью принятия ряда важнейших решений в условиях дефицита личного опыта. С. Н. Иконникова замечает, что «несмотря на то, что в социальную категорию молодежи входят молодые люди от 16 до 30 лет, важно выделить внутри этого периода отдельные стадии, соответствующие ранней, средней, и поздней молодости» [2].

Молодежная культура – целостная система, многомерное явление, система ценностей, представляющих собой мощный и неоднородный поток, который выражает программы деятельности, поведения и общения молодежи, представленные многообразием знаний, норм, навыков, идеалов, образцов деятельности и поведения, идей, верований, целей и ценностных ориентаций молодого поколения. Говоря о молодежной культуре необходимо рассмотреть такой специфический социальный феномен, каковым является «субкультура».

Молодежная субкультура – это особая сфера культуры, суверенное целостное образование внутри господствующей культуры, отличающееся собственным ценностным строем, обычаями, нормами, системой ценностей, моделей поведения, жизненным стилем. Любая субкультура является самостоятельностью и способом самовыражения. По способу самовыражения в культуре мы выделяем агрессивную субкультуру, эпатажную, альтернативную, нигилистическую, толерантную и политическую. По типу интересов молодежные субкультуры разделяются на музыкальные, интеллектуальные, религиозно-философские, спортивные, компьютерные, контркультурные, деструктивные. Особенности молодежной культуры это возрастные, социально-психологические особенности, которые формируют определенные духовные ценности, стили поведения, одежды и манеры разговора, интересы в свободное время. В результате анкетирования определены приоритетные ценностные установки молодежи, тренды, которых придерживаются для самореализации в жизни, выявлены особенности казахстанской молодежной культуры и ее состояние в современном обществе, определено отношение молодежи к культуре и самоидентификация в разного рода молодежных субкультурах. Обоснованные устремления молодежи далеко не всегда получают необходимую поддержку. И поэтому возникают пассивные группы и потребительские наклонности. Возрастные особенности молодежи выражают определенные юношеские потребности в стиле поведения, моде, досуге, межличностном общении. В зависимости от стиля поведения и стиля одежды возникают различные молодежные субкультуры или течения. Общество, сделавшее материальное благополучие и обогащение смыслом и философией своего существования, формирует соответствующую культуру и жизненные потребности молодых людей [3].

В работе нами было проведено исследование с целью выявления особенностей и основных элементов молодежной культуры, отношения молодежи к казахстанской культуре и досуговых интересов, духовных потребностей молодежи в современном обществе. Проведенное анкетирование отразило сущность, особенности молодежной культуры и интересы молодежи. На вопрос «Что такое молодежная культура в вашем понимании?» 39% ответили «Социальная группа», 30% - «Система организации человеческой жизнедеятельности», 25% - «Культ Молодежи», 6% выбрали другой ответ. Это доказывает, что у молодежи имеется определенное представление о молодежной культуре, обусловленное их мировоззрением и самоидентификацией в молодежной культуре. На вопрос «Какие у вас интересы в свободное время» 31% ответили – «Музыка», 36% - «Танцы», 20% ответили - «Спорт», 7% - «Увлекаюсь Художественной литературой», 6% - «Интернет». На данный вопрос опрашиваемые представители молодежной культуры отвечали по-разному, зачастую отмечая несколько вариантов ответа. Это говорит о том, что современная казахстанская молодежь разносторонняя и гармонически развитая в определенной мере, имеет множество увлечений и интересов в свободное время. Молодежь стремится охватить самые трендовые интересы и заняться самоменеджментом. Молодежь умеет ценить свободное время и использовать его для удовлетворения материальных и духовных потребностей. На вопрос о молодежных субкультурах «К какому молодежному течению вы относите себя?» 35% ответили – «Гламур», 13% - «Эмо», 5%- «K-POP», 7% - «Фрики», 40% - «Ни к какому». Наиболее активные молодые люди являются активистами, звездами эстрады, членами общественных организаций и этнокультурных центров, которые профессионально занимаются искусством или творчеством. Отношение к культуре и самоидентификация зависят напрямую от продвинутой молодежи в той или иной социальной сфере, активности и ценностных ориентаций, статуса в современном обществе и мировоззрения молодого поколения. Молодые люди стремятся к насыщенной жизни и имеют множество значимых интересов в творчестве, самовыражении, изучении произведений искусства и спортивных занятий. В основе содержания досуга молодежи не только отдых и развлечения, но и решения жизненных проблем, происходит активный процесс самопознания, самореализации, самовыражения. Ценностные ориентации на культурно-досуговую деятельность зависят от

возможности удовлетворения личных духовных потребностей. Выявлено, что студенческая молодежь ЮКГУ предпочитает, чтобы в университете проводили фестивали, встречи с интересными людьми, культурно-познавательные программы, спортивно-развлекательные программы, зрелищно-развлекательные программы, концерты с участием молодежи. Мы пришли к выводу, что молодежная культура отличается от официальной культуры знаниями, целями и ценностями, мировоззрением и мироощущением, нравами и вкусами, жаргоном и манерой поведения. Традиционные культурные ценности трансформируются в новые ценности молодежи. Молодежь не замечает природных талантов и склонностей и может заниматься совершенно не той деятельностью, которая приносит удовольствие и поэтому молодые люди в свободное время объединяются в группы по интересам, в субкультуры, тем самым меняя общую картину восприятия молодежной культуры как целостного объекта в массовой культуре современного казахстанского общества. Поэтому нужно создавать проекты и культурно-досуговые программы, отвечающие духовным потребностям и интересам молодежи.

Литература:

1. Ерасов Б. С. Социальная культурология: пособие для студентов высш. уч. зав. 2-е изд. испр. и доп. М.: Аспект Пресс, 1997, 360 с.
2. Иконникова С. Н. Молодежь: Социальный и социально-психологический анализ. Л.: Издательство Ленинградского университета, 1974, 77с.
3. Калетаев Д. А. Долматова А. Шойкин Г. Н. Государственная молодежная политика Республики Казахстан. Астана: МКИОС РК, 2002, 168 с.
4. Шулунова Л.И. Основы теории культуры. Учебник. Шымкент: Южно-Казахстанский Государственный Университет имени М. Ауэзова, 2013, 297с.

ӘОЖ 374.7: 005.84

КОММУНИКАТИВТІК МӘДЕНИЕТ МӘСЕЛЕЛЕРІ

Кенжебек Ұ. ПИК-17-15-2к2 тобының студенті
Тұтқабая М.А.-магистр, аға оқытушы

Мәдениет-адамның өз қолымен, ақыл-ойымен жасағандары және жасап жатқандарының бәрін түгел қамтиды. Мәдени ақпараттар- салт-дәстүр, әдет-ғұрып, рәсім-рәміз, діл мен тіл, дін және өнер, білім т.б. руханилықтың белгілі бір деңгейін меңгерудің нәтижесінде мәдениет субъектісінің өзіндік санасының жанды буынына айналады.

Қазіргі заманда коммуникативті мәдениет мәселесі қажетті ғана емес, адам қарым –қатынасы барысында маңызды болып табылады. Негізінде коммуникация –бұл хабарлау жолы «бір орынның екінші орнымен байланысы». Адамдардың өзара байланысында коммуникация, тілдің және басқа да тілдік жүйенің көмегімен жүзеге асатын, танымдық еңбек қызметі процесінде өзіндік форма болып табылады. Белгі–басқа бір зат, қасиет немесе қарым қатынастың өкілі болып табылатын, материалды, сезімдік түсінілетін зат(құбылыс, әрекет). Сондықтан, белгі–зат немесе құбылыстың заттық белгісі. Адам мәдениетінде соның көмегімен әртүрлі ақпараттар берілетін көптеген белгілер және белгілік жүйелер бар. Белгі және белгілік жүйелер адамдар қарым қатынасы процесінде қолданылады. Адамдармен қарым қатынас жасау, тұлғаралық қарым қатынас жүйесінде қолайлы жағдайды жасау–мәдени тынығу қызметі қазіргі заман маманының маңызды кәсіптік сапасы.

Коммуникативтік мәдениет дегеніміз – мәдениет, білім беру алаңында тиімді орнығу үшін, әлеуметтік ортаға тез сіну үшін, кәсіби іс-әрекетінде өз білімін жетілдіру және өзін дұрыс көрсете алуындағы адамның жүйелік мінездемесі.

Коммуникативті мәдениетке жатады: қоғамдағы мәдениет; жеке адамның мәдениеті; кәсіби іс-әрекетінің мәдениеті.

Қоғамда информациялық коммуникация - әрекеттестікке, ынтымақтастыққа, түсінісушілікке көп мән береді. Коммуникативті мәдениетке сөйлеу мәдениеті мен қарым – қатынас мәдениеті жатады.

Белгілер әртүрлі болады. Негізінде ғалымдар интенционалды және интенциалды емес белгілерді ерекшелейді (лат тілінде интенцио–ниет). Интенциалды белгілер –бұл ниеттеніп, біліп жасалыатын белгілер. Мысалы, тіл, жазба, Морзе әліппесі, жол белгілері, ноталар т.б. Интенциалды емес белгі–инстинк дәрежесінде орындалады. Мысалы, адамды қорқытқанда ол еріксіз айқайлайды, қол ыстық нәрсеге тигенде, қолды заттан тартып аласың. Тілді және тілсіз белгілерді ерекшелейді. Кейінгілер: белгі–көшірме, белгі–белгілер, белгі–символдар. Белгіні оның мәнін ашпай отырып түсіну мүмкін емес. Мысалы, шет тілін түсіну үшін, оны білу керек. Белгілер және белгілік жүйелерді арнайы ғылым– семиотика қарастырады.

Тілдік жүйе үлгісінде мынаны атауға болады: тіл, жазбалар, математикалық символдар, химиялық формулалар, нота белгілері, компьютерлік тілдер, ым тілі (керең мылқау) Брайля жүйесі, Морзе әліппесі, өнердің барлық түрі, жол белгілері, фирмалық бренд белгілері, жастар және кәсіптік сленгілер т.б.

Өзара қарым- қатынастың постмодернистік кодтары және тұлғаның ішкі дүниесін виртуализациялау секілді, ақпараттық технология дәуіріндегі коммуникативті мәдениет мәселелері қажеттілік қана емес, ол адамдар қарым -қатынасы арасындағы ең маңыздысы болып табылады.

Л.Н.Толстой ең ұлы шындық - ол қарапайымшындық деген ой айтқан. Олай болса, адам және адамзаттың өзара қарым-қатынасының нәтижесі мен қорытындысы ең ұлы шындық болып табылады. Дәл осы қарым-қатынас арқылы біз тұлға ретінде іс-әрекеттің субъектісі және әрекет етудің объектісі болып қалыптасамыз.

С.И.Ожоговтың талқылауында қарым-қатынасты жүзеге асыруда өзара қарым-қатынастың санқырлылығы секілді, күрделі жан-жақты үдеріс.

«Коммуникативтік мәдениет негіздері» ұғымын ғылыми-педагогикалық айналымға енгізген профессор Ю.А.Стрельцов болып табылады. Аталған курстың оқу бағдарламасының авторлығы да оған тән. РБА (РАО) президиумы бұл бағдарламаны жаңа ұрпаққа арналған бағдарламалар мен технологиялар қатарына жатқызып, «әлеуметтік-педагогикалық жұмыстың қазіргі тұжырымдарына негізделген» деп бағалады². Бұл бағдарламада ғылыми және әдістемелік талдамаларды қажет ететін жан-жақты мәселелер атап көрсетілді. Осы жағдай авторлардың іскерлік қарым-қатынас психологиясы мен коммуникативті мәдениет мәселелерін зерттеуге деген қызығушылығын тудырады.

Қатынас – практикалық нақты үдеріс, сондықтан да, авторлардың пікірінше, оны өз алдына жеке емес, шынайы іс-әрекет, жаттығулар, тренингтер арқылы игеру керек.

Солай бола тұра, **қатынас** – ол адам мінез-құлқының сыртқы түрі ғана емес, басқалармен өзара қарым-қатынас кезінде оның өзін ұстаудағы ерекшелігі. Адамның ішкі көңіл-күйі, сезімдері де оның қарым-қатынасына әсер етеді. Бір күннің ішінде адам өзінің көңіл-күйіне қарай өте керемет, немесе керісінше, өте қатыгез де көрінуі мүмкін. Мәселен, ылғи көңілсіз, біреуге жала жапқыш, қызғаншақ адамдармен қарым-қатынас жасау өте ауыр. Керісінше ақжарқын, оптимизмге толы, қалжыңбас адамдар өздеріне тартып тұрады, олармен тіл табысу да оңай. Қарым – қатынас әдебін меңгерген адам әрқашан да ұстамды, шыдамды болып келеді, өйткені ол өзін қалай ұстауды біледі.

Ішкі өзін-өзі сезіну шамасы (адамның көңіл-күйі) және оның сыртқы көрінісі (ым, дауыс, қол қимылы) бірігіп адаммен араласуының қолайлы кезеңі туған сәтте, шартты түрде «эталонды» деп атауға болатын жағымды жағдай пайда болады. Тек осындай жағымды шамадан (көңіл-күй) кейін ғана адамның органикалық табиғаты өзінің түйсінулері арқылы қарым-қатынас үрдісіне түсе алады. Сондай кезде адам не істеп жатса да, бос емес болса да, ол қарым-қатынас жасауға кішкентай ғана мүмкіншілік болса да, жағымды «эталонды» көңіл-күйді сақтай алады. Адамдарға сол көрсетілген сыпайылық түйсік арқылы, кейбір жағдайда механикалық тұрғыда жүзеге асады.

Адамның қарым-қатынас жасауға қабілетінің психофизиологиялық табиғаты, оның пайда болу шарттары, даму ерекшелігі, әрі қарай жетілдіру мүмкіндіктері әлі де зерттеуді қажет етеді. Дегенмен де, ешқандай жорамалдар адамдардың бір-бірімен қарым-қатынасына қажетті психикалық ерекшеліктер мен сапаның дамуына педагогика әсер ете алмайды деп дәлелдей алмайды. Егер қарым-қатынас үдерісі бар болса, онда адамда қажеттіліктен туындайтын өзара қарым-қатынасқа деген қабілет, сондай-ақ психикалық ерекшелік болады, ал қабілет даму деңгейіне байланысты. Егер дағды болса – онда үдерістің де өзінің даму амалдары болады.

Бұл педагогикалық үдерісте ең маңызды нәрсе – педагогтің қарым-қатынас аясындағы өзінің алдына қойған мақсатына жетуі емес, тұлғаның өзін-өзі жетілдіруге деген ұмтылысы болып табылады. Адамды қарым-қатынас жасауға үйретуге болмаса да, оны үйренуге болады. Егер адам қарым-қатынас жасау қабілетін дамытуды мақсат етіп қойса, онда оның дамуына көмектесуге болады. Бұл жерде мұғалімнің рөлі – тұлғаның өзбетінше машықтану арқылы қарым-қатынас кезінде өзін-өзі бағыттай алуы және түзете алуына жағдай туғызу.

Өзара қарым-қатынастың постмодернистік кодтары және тұлғаның ішкі дүниесін виртуализациялау секілді, ақпараттық технология дәуіріндегі коммуникативті мәдениет мәселелері қажеттілік қана емес, ол - адамдар қарым-қатынасы арасындағы ең маңыздысы болып табылады. Коммуникация дегеніміз – хабарласу жолы, «бір жердің екінші жермен байланысы».

Адамдардың бір-бірімен қарым-қатынасында ол тілдесу арқылы, сондай-ақ басқа да таңбалар жүйесі арқылы жүзеге асатын, адамзаттың танымдық-еңбек іс-әрекеті үдерісіндегі оның ерекше формасы болып табылады.

Адамдар арасындағы коммуникативті байланыс, ол анығында – біздің «сайентифицировандық» әлеміміздегі тұлғааралық қарым-қатынастың негізгі бөлігі.

Қарым-қатынас негізінде, адамдардың бір-бірімен өзара іс-әрекет барысында туындайтын үлкен байланыстар аумағы жатыр. Бұл байланыстар шынайы қоғам кеңістігінде, субъектілерде және олардың ішкі әлемінде жүріп жатады. Қоғамның шынайылығы қарым-қатынастар жүйесін құрайды, субъектілердің шынайылығы тұлғааралық қарым-қатынасты туындатады. Коммуникативтік қарым-қатынас әрқашанда әлеуметтік (әртүрлі деңгей; сөз түйінінің дифференциялығы; қарым-қатынасқа ену шарты...) және психологиялық (ұялшақтық, ұстамдылық, эмоциялық) кедергілер фондында жүріп жатады.

Қарым-қатынас мәдениеті дегеніміз – адамдардың өз мінез-құлқын басқару арқылы басқалармен тіл табысу және алдына қойған мақсатына жетудің тиімді жолын табу.

Қорыта келгенде, адам қоғамнан тыс өмір сүре алмайды. Өйткені оның психикасы тек айналасындағыдармен қарым-қатынас жасау процесінде ғана қалыптасады, қоғамдық тәрбие арқылы адам белгілі мазмұнға ие болады. Адам санасының дамуы қоғамның дамуымен байланысты. Қоғамнан тыс адам өмірінің болуы мүмкін емес.

Қорыта айтқанда, адамдардың бір-бірімен өзара іс-әрекет барысында туындайтын үлкен байланыстараумағы жатыр. Бұл байланыстар шынайы қоғам кеңістігінде, субъектілерде және олардың ішкі әлемінде жүріп жатады. Қоғамның шынайылығы қарым-қатынастар жүйесін құрайды, субъектілердің шынайылығы тұлғааралық қарым-қатынасты туындатады.

Қолданылған әдебиеттер:

1. Садовская В.С., Ремизов В.А., Сапарова Ю.А., Қарамолдаева Д.О. Коммуникативті мәдениет негіздері // Оқулық – Шымкент.-2014
2. Омар Е. О., Сапарова Ю. А., Турдалиева Ш. Ж. Қарым – қатынас мәдениеті. // Оқу құралы. – Шымкент.- 2009ж.-150б
3. Құдиярова А. Қарым-қатынас психологиясы (Ортақтасу) : оқу құралы // - Алматы : Шұғыла, 2006. - 40 с

ӘОЖ: 784.85:315.3

МУЗЫКАЛЫҚ ОРЫНДАУШЫЛЫҚ ІС-ТӘЖІРИБЕДЕГІ ӘНШІЛІК ТЫНЫС АЛУДЫҢ ЕРЕКШЕЛІКТЕРІ

**Керім Н.М. – ПИК-16-1к тобының студенті
Елғонова С.Д. - аға оқытушы**

Әншілік тыныс вокалдық хор техникасының әр түрлі элементтерімен тығыз байланысты; дыбыс атакасы, дикция, динамика, дауыс регитры, интонация т.б.

Тағыда;

- Тыныс жинау дауыстық апараттағы артық бұлшық еттік қосылыстар және тағы артикуляциялық органның қосылуы, дикцияның жинақталмауы, детонация, дауыс дыбыстануының еркін болмауы.

- Дыбысты алу кезіндегі бір мезгілдік тыныс ұстанымының болмауынан, дыбыс интонациялық тұрғада да дұрыс болмай «подъездбен» алынады. Ереже бойынша белгілі жоғарлықты төменен алуы тиіс.

- Алынған ауа көлемі дыбыс динамикасына пропорционал болады.

- Төменгі байланыстағы ауа қысымының күші дауыс астарының жиілігіне әсер етіп тембр түрін анықтайды.

- Дауыс астарындағы шағын қысым әсерінен дыбыс тембрі жағынан кедей болып көрінеді. Фольцеттік мінезде төменгі байланыс қысымының күштілігі керісінше әсер етеді, яғни дыбысталу толып, тембрі едәуір бай, кеуделік типке жақын болады.

Балалардың тыныс алу техникасымен жұмыс істеуінің кейбір әдістері.

№ 1 Жаттығу.

Дирижер қолы арқылы қысқа тыныс алып, санау арқылы (1,2,3,4,5...) тынысты шығару. Жаттығуды қайталаған сайын тыныс шығарғанда цифр санын көбейтіп отыру керек.

№ 2 Жаттығу.

Төменгі қабырғалар қозғалысын сезіне отырып қысқа тыныс алу, әркім өз қозғалысына есеп бере отырып, төменгі қабырғаларын қолымен ұстай отырып, санаумен ұзыннан тыныс шығару, цифр қатары осылай көбейе береді.

№ 3 Жаттығу.

Төменгі қабырғалар қозғалысы арқылы қысқа тыныс алу, тынысты ұстаумен ақырын санай отырып тынысты шығару.

№ 4 Жаттығу.

Төменгі қабырғалар қозғалысымен тыныс алу, тынысты ұстап, дирижер қолымен жұмыс атакамен бір дыбысты примарды тонға дейін бір қалыпты дыбыс күшімен айту. Басында дыбыс 2 – 3 с созылады, кейіннен ұзарады.

Үздіксіз тыныс (цепное).

Үздіксіз тыныс бұл – ұжымдық дағды.

Үздіксіз тыныстың негізгі ережесі:

- Көрші отырған адаммен бір уақытта тыныс алмау.

- Музыкалық фраза ішінде тыныс алмау керек, мүмкіндігінше ұзын ноталардың ішінде тыныс алу.

- Тыныс білдірмей және тез алу.
- Хорда жұмсақ дыбыстық атакамен, интонациялық тұрығыда нақты, яғни «подъездсіз» партитура нюансын сақтай отырып айту.
- Көршінің айтқан әнін тыңдап, жалпы хор дыбысталуына қосылу.

1.2 Дыбыстың қалыптасуы.

I. Ән айту кезіндегі дыбыстың қалыптасуы тыныс алумен артикуляциялық органдардың дауыстау астарымен өзара байланыстарының нәтижесінде пайда болады.

Дыбыс қалыптасуының миоэластикалық теориясы.

Миоэластикалық теорияны қолданғандар; (Гарма, Мюллер, Музехольд, Левидев) дауыстың байланыстағы жиілікте дыбыс жоғарылығы шығарылған ауа күшіне байланысты.

Дыбыс қалыптасуының нейрохроникалық теориясы.

Резонаторлармен күштелген обертоңдардың жеке тобының форманты спектр деп аталады. Төменгі әшекейлік форманта – дауысқа жұмсақтық қоңыр әсер береді. Жоғарғы әншілік форманта – дауысқа ашықтық, ұшқырлық береді.

Дауыстардың қалыптасуы әрбір кезеңде 3 түрлі жағдай шамасына байланысты болады;

- Көмейдің құрылуы (толық немесе бір жақты)
- Дауыстық астарды бір – біріне әкелу.
- Ауа шамасына.

Үш шамада тыныс алу жүйесі жұмысымен әншінің артикуляциялық аппараты арқылы көркемдік талаптарды орындайды. Дауыс қалыптасуының физиологиялық механизмін түсіну фонация кезеңін түсінуге жол нұсқайды.

1.3 Жеке әншілік дауыстың тембрі.

Ән – бұл тек дауыстық аппараттың ғана емес сонымен бірге, бүкіл ағзаның функциясы. Балалар дауысының жеке тембрі былай анықталады.

- Көмейдің және бүкіл ағзаның анатомиялық және морфологиялық структурасының ерекшеліктерімен (көмей мен дауыс астарының мөлшері және құрылымы, дауыс қалыптастырушы бұлшықеттерінің күштілігі, мидың жылдам жұмыс істеуі, жалпы денсаулық, сұлулықтың сезгіштігі).

- Демді, жыныстық және жеке ерекшеліктерімен эндокринді жүйеге және әншінің эмоционалды жағдайынан.

- Айту кезіндегі көмей функциясы (айтылу дағдысы, дыбыстық қатардың айқын ерекшеліктері, жеткізу әдістері, жеке жеткізу мәнері).

- Ән айту кезіндегі көмей функциясы (дауыс қуысындағы дыбыс мінезі, тыныспен жұмыс және конфигурация, әнші дауысының тембрі дыбысталуымен басқару, яғни регистрді басқарумен).

Вокалдық әдістердің көзқарасы бойынша дауыстың регистрде дыбысталуы мынадай факторларға байланысты: тесситура, дыбыс күші, атака түрлері және дыбыс жүргізу әдісі, дауысты дыбыс типі мен оның артикуляциялық әдісі, әншінің эмоционалды көңіл күйіне, орындалған шығарманың көркемдік образымен байланысты.

Тесситура.

Вокалдық әдістің негізгі талаптарының бірі барлық жұмыстық дауыс диапазоны бойынша қалыпты тембрлік дыбысталу. Тембрлік дыбысталудың дамуын айтқанда негізгі мәселе регистрлік ауысым, өйткені әртүрлі дыбыс ұзақтығында бірдей тембрді алуға болмайды және керек те емес, керісінше вокалдық орындауда тембрдің әдемілігінің әртүрлілігі қажет. Тембрлік дыбысталудың 2 кезеңі бар:

Ән айту артикуляциясы және дауысты тип.

Артикуляциялық ағзаның жұмыс істеуі дыбыстық қалыптасу бағыты артикуляция деп аталады. Артикуляцияның жай кезден ән кезінде көп ерекшеліктері бар. Күнделікті жұмыс істеуді сыртқы органдар тез қарқынды жұмыс істеуді (ерін, төменгі жақ), ал ән айту кезінде ішкі (тіл, жұтқыншақ, жұмсақ таңдай) органдар дауысты дыбыстың созылуына байланысты ақырын жұмыс істейді. Дауыстылармен жұмыс басқалай, жай дауыстыларға қарағанда ән айту кезіндегі дауысыздар үлділігі артады. Дауыстыларды дұрыс айтуға 500 – 540 Гц күш кетеді, төменгі ән айту форманты бойынша үнділіктің күшеюінің жиілігі 2000 – 3000 Гц барады, бұлар жоғары ән айту форманты болып табылады.

Әншілік артикуляцияда басты талап дауыстылардың тембрде дыбысталуы қажет «о», «у», тәрізді дауыстыларды айтқанда көмей төмен түседі, «и», «э» айтқанда жоғары көтеріледі, ал «а» орташа қалыпта болады. Кейбір вокал мектебінің мамандары көмейдің төменнен орналасуы жақсылыққа дейді. Бірақ бұл барлық әншілерге келе бермейді.

Көмейдің қалыпты жағдайын тапса, жоғалтпай ұстау міндетті. Әнші дауысын неғұрлым кеңірек алса тембр, дауыс жиілігіде соғұрлым кеңейеді. Әр вокалдық мектеп әр түрлі айтады. Бірі дауыстыларды күліп тұрғандай айту міндетті десе, бірі «о» әріпін айтқандай ауызды ашу керек дейді. Жоғарғы дауысты іншңлерде еріннің күліп тұрғандай ашылып айтуы оңай. Қорытындысында дыбыс тембрі жағынан жеңіл фальцетке жақын болып естіледі. Ал «о» тәрізді ашылған ауыз дауыстық астарды тереңнен қозғап, қою тембрлі, кеуделік дыбысталуға әкеледі. Әртүрлі дауыстылар әнші тембрінің сапасына, ауыз бірқалыпты

ашылғанда да әсер етеді. Егер дауыстыларды белгілі бір қатармен айтса (и, э, а, о, у) іштегі дыбыс шығарушы труба ұзырады. Бұл дауыс астарында вибрацияға әсер етеді.

Артикуляциялық бірқалыптылығымен дыбыстың күші мен ұзақтығында, дауысты и, э дыбыстары айтылғанда кеуделік дыбысталуға жақын келеді. Еріннің жартылай күліп тұрғандай тұруы өз позициянды табуға көмектеседі. Барлық дыбыс резонаторда естілуі тиіс.

Эмоционалдық күй.

Баланың эмоционалдық күйінен шығарманың орындалу көркемдігі де білінеді. Эмоционалдық күй дұрыс болмаса артикуляциялық аппаратта дыбыс жүргізілуі де, дауыс күшіде жаңадан алынып отырады.

Жабық ауызбен ән айту – бұл солистер практикасында сирек қолданылатын тембрлік дыбысталудың бір түрі. Бұл орыс музыка мәдениетінде ХХ ғасырдың басында А.Гречаниновтың, А. Костальскийдің, П. Чеснаков шығармаларында хор музыкасында пайда болды. Бұл көркемдік жағынан емес, балалар дауысын дамытуда да орны көп. Дауыссыз «м» дыбысы естілу арқылы да жабық ауызда ән айту көп тараған. Бұл дауыстардың резонаторда естілуіне көмектеседі. Жабық ауызбен ән айтқанда ерінді алдыға жылжытып, тиісті шамалы ашу керек. Бұл дыбыстардың мұрын және көмей аймағынан естілуін сезінуге әкеледі. Жабық дауыстыға позицияны ашық ауызбен айтқанда қолдану керек. Балалар тембрімен жұмыс істегенде фальцеттік типпен жұмыс істеген дұрыс.

Динамикалық диапазонның дамуы.

Динамикалық диапазонмен жұмыс істеу бір жаттығудан басталады. Жаттығу mp – дан немесе mf – дан басталады, бұл дыбыс күшін дауыс диапазонының қой бөлігінде болса да сақтау керек. Одан кейінгі талап нюанстарға қойылады p және f . Басында қай нюанста болса да осы дауыс күші сақталады, кейіннен жылжымалы нюанстар қолданылады: крещендо және диминуэндо. Жылжымайтын нюанстарға келгенде 12, 13, 14 – ші жаттығулар, яғни бір дегенде f – ға басталып, ал қайталанғанда p – ға қайталанатынында. Әншілер назарына p – ға айтқанда дауыстың аппарат бұлшықеттері f – ға айтқандай сақталуы керек. Жылжымалы нюанстар крещендо және диминуэндо орындаушылық тәжірибесінде ең қиын болып саналады. Икемсіз әншілер көпшілігі дыбыс күшінің өсуін немесе азайып бір нюанстан келесіге ауыстырып өтуі. Мысалы: крещендо орынына p – дан f – ға өтуі. Жақсы крещендо болу үшін бастамасында жақсы p – но болуы керек, ал диминуэндо керісінше.

Тембрлік жұмыс.

Әрбір әншінің дауыс тембрі оның дауыстық регисторының типі арқылы жақын әншілік позициясы арқылы және әншілік вибраторның сапасына қарай анықталады. Дауыстық тембрде дыбысталуына — дыбыс күші және жоғарылығы, атака түріне, дауысты типіне, артикуляция қажет. Хордың көркемдік орындаушылық деңгейін арттыру үшін барлық дауыс регистрына сай тесситурада орындалуы тиіс. Тембрлік жұмыс істеу дауыс күйін примарлық тондардан бастауы керек. Хорда тембрмен жұмыс істеудің бір талабы – дауыс дыбысталуының регисторлық переходтардың көмегімен өз ретіне келтіру. Бұл үшін түрлі жаттығулар қолданылады; біріншіден төменнен және жоғарыдан дыбыстық қатарлар, содан соң төменнен жоғарылауын секіртпелер арқылы арпеджиолар кеңейту. Дыбыс жоғарылығымен динамикалық диапазонға арналған жаттығулар тембрге де қолданылады.

Пайдаланылған әдебиеттер тізімі:

- 1.Бейсембеков А. «Вокальдік жаттығулар мен вокализдердің дауыс берудегі маңызы» 2012 ж «Талант» баспасы Семей.
- 2.«Гаухар тас» әншілік өнерге арналған хрестоматия 1-ші том Алматы 2009 жыл «Өнер» баспасы.
- 3.«Сұршақыз» әншілік өнерге арналған хрестоматия 2-ші том Алматы 2010 жыл «Өнер» баспасы.
- 4.Э.Б. Абдуллин Методологический анализ проблем музыкальной педагогики в системе высшего педагогического образования, - М., 1990.
- 5.Абдуллин Э. Б. Теория и методика музыкального образования
- 6.Арчажникова Л.Г. Профессия – учитель музыки. М., 1984
- 7.Н.Б.Дмитриева “Основы вокальной методики”, Москва, 1982.
- 8.Ән сабағы. Учебно-методическое пособие для начальных классов казахских школ. /в сопровождении баяна/. – Алматы: Өнер, 1997. – (Сорос-Казахстан қоры).
- 9.К.Әбуова. «Хор жүргізу» /оқу құралы/ Алматы, 1993
- 10.Б.Мұстафин, Ж.Таубалдиева, З.Смақова «Музыка сабағында ән үйрету әдістемесі» Талдықорған, 2010

ӘОЖ347.628.42

ОТБАСЫ ЖӘНЕ НЕКЕ

Қуттимуратова Назым - ЭФ-18-1т студенті
Есіркеп Гулбану Жарқынбекқызы - аға оқытушы, магистр

Отбасы деген ерлі зайыптылардың арасындағы, ата-ана мен балалар арасындағы үйлесімді қарым - қатынастан құралатын мемлекеттің бір бөлшегі. Отбасы негізінен белгілі бір әлеуметтік нормалардан тұрады. Мысалы әр отбасында әр адамның өз құқықтары мен өздеріне тән заңдары болады. Сонымен қатар отбасы некеге немесе қаны бір туыстыққа негізделген, ал оның мүшелері тұрмыстық ортақтығымен, өзара жауапкершілікпен және өзара көмек көрсетумен байланысқан шағын топ. Неке отбасындағы қатынастарды қалыптастырушы болып табылады. Қоғам некелік байланыстардың нығаюына, отбасының тұрақтылығына мүдделі. Жалпы неке ұғымына тоқталсақ, неке - ерлі зайыптылардың отбасын құру мақсатымен заңдарда белгіленген тәртіппен ерікті келісімі жағдайында жасалған одақ. Неке кию тәртібі бойынша некеге отырғысы келген азаматтардың арыздары алдымен азаматтық хал актілерін жазатын (АХАЖ) мемлекет органдарының кітабына жазылады да, арыз бергендер бір ай ішінде өтінім мақұлданады. Ең бастысы неке қидырушылар неке жасына жеткен болуы керек.[1]. ҚР заңы бойынша неке жасы 18 жас болып табылады. Негізі некенің 3 түрі белгілі: заңды, шарияғи және азаматтық. Заңды неке-отбасын құруға ниетті ер мен әйелдің заң шеңберінде отбасын құруы. Некені заңдастыру көпшіліктің назарында өтіп, құжат түрінде рәсімделеді. Аталмыш құжаттан кейінгі мүлік, бизнес, т.б. бәрі екі адамға теңдей ортақ. Балаға деген жауапкершілік те ерлі зайыптыларға ортақ.

Шарияғи неке-діни тұрғыдан бекітілетін некенің бір түрі. Басты талабы жастардың өз еркімен болуы керек. Қыздың әкесі не ағасы, жігіттің де бауырлары не ата анасы куәгерлік етуі керек. Осы жағдайда ғана неке шарты орындалады. [2].

Азаматтық неке-қыз бен жігіттің ерікті түрде ата ана, тума- туысқа еш хабар берместен бірге тұруы. Бүгінгі таңда азаматтық неке ұғымына немесе пайда болуына жан-жақты ой-пікірлер қалыптасуда. “Азаматтық неке” ұғымы шарасыздықтан қойылған шарт атауы ғана. Бұл ұғымды дін мүлдем неке деп қарастырмайды. Негізі неке ұғымы қасиетті ұғым, ал егер неке Алланың алдына куәлік келтірілмей, жұртқа жария етілмей ерлі-зайыптылардай бір шаңырақ астында тұруы зинақорлық. Ал бұл дегеніміз шарияғат бойынша үлкен күнә. Алайда «азаматтық некеде» тұрып жатқандардың да өздерінің санасына сіңірген ой пікірлері бар. Олардың пікірінше, бір шаңырақ астында тұрамыз деп шешкендерге неке куәлігін алудың еш қажеті жоқ. Бастысы тату-тәтті болып, жарасып кету не болмаса жараспаса ым-жымсыз өз жөніне кете салу. Егер де заңды некеде тұрмаса олар бір- біріне жауапкершілік алмайды. Бұл дегеніміз баласы әкесіз не анасыз өседі. Психологтардың пікірінше, азаматтық некедегі нәзік жандылар көбінесе күйеуім бар деп сенеді, ал ер адамдар оларға тек көңілдемсіз деп қана қарайды. Осындай қарым қатынастағы ер мен әйелді қалай отбасы деп атауға болады?! Осылай заңды менсінбей қарым қатынаста болған адамдар оңбай опық жейтіні анық.

Тарихына тоқтала кетсем, бірқатар батыс елдеріндегі шіркеу мен мемлекет арасындағы ушыққан дүрдараздан кейін халық екіге бөлініп, азаматтық некеге тұрушылар көбейген. Халықтың жартысы некесін дін өкілдеріне қидырмай, жәй ғана мемлекеттік органда тіркеген. Қазақстан Республикасының “ Неке және Отбасы” Заңының II-ші бөлімінің, II-ші бабында некенің қасиеттілігі жайында, оны заңдастыру қажет екендігі баяндалған және де некесін дін өкілдеріне барып қидырғысы келседе, оған да тиым жоқ. Азаматтық некеге, әрине, елімізде қарсы. Бүгінде елімізде кәмелеттік жасқа толмаған балалардың 22% некесіз туылғандар. Әлеуметтік теорияларға жүгінсек, қылмысты көбіне осы некесіз туғандар не толық емес отбасыдан шыққандар жасайды. Мұның барлығы еліміздің демографиялық жағдайына орасан зор кесірін тигізеді айдан анық. Дағдарыс орталықтары Одағының төрағасы, заңгер Зүлфия Байсақова: “Жыл сайын кем дегенде азаматтық некеге тұрып, алданып қалған 10-15 әйел көмек сұрап келеді” деп мәлімдеді. Қазірде заңды некеде тұрып, ажырасқан ер адам балалары үшін алимент төлеуден қашпақтайды, ал некесіз айырылысқан ер адамға алимент төлету қиын, тіпті мүмкін емес. Алайда әкесі екенін анықтау үшін бір ғана жол бар, ол ДНҚ арқылы дәлелдеу. Ал оны жүзеге асыру өте қиын, себебі оған қаржы мен ер адамның келісімі керек. Егерде сотқа жүгінем десеңіз қателесесіз, себебі сот көп жағдайда мұндай істерді қарауға тәуекел етпейді.[3].

Қазірде азаматтық некеде тұрушылардың асығы алшысынан түсуде. Себебі бұл неке әлем халықтарына емін еркін сіңісіп жатқаны әрине, өкінішті. Мысалы, валентин күнін алып қарасақ, ол біздің дәстүрімізде жоқ дүние. Оны жастар шетелден көріп тойлауда. Бұл мерекені тойлағанның несі жаман деп ойлап тұрған боларсыз, валентин күні дін жағынан алғанда зинақорлар күні. Егерде жастарымыз дін бойынша, мемлекеттік заңдар бойынша өмір сүрсе азаматтық неке деген ұғымдарды қазірде біз ауызға алмас па едік.

Заң жүзінде мүлдем қарастырылмаған бұл некені халық арасында “еркін махаббат” немесе “іс жүзіндегі неке” деп те атайды екен.[4]. Бұл сөздер арқылы бұл некенің тамыры ойнастық екенін түсіну қиын емес. Ислам да өзге діндерде де бұл некеге тыйым салған, алайда азаматтық некеде тұрушылар дін мен мемлекетті менсінбейді. Қазірде бір өкінішті жәйт, жастардың азаматтық некеге деген оң көзқарасы. Себебі қазіргі жастар үйде отырып, ата енесіне қарап, бала бағудан гөрі карьера қуып, еркін өмір сүруді қалайды. Ал осылай пікірлеушілерлерге азаматтық неке таптырмас дүние. Мамандардың есептеуінше, азаматтық некемен өмір сүрген жастардың 80 пайызы кейін бір бірімен жараспай, айырылысады. Тек бестен бірінің ғана дәм тұзы жарасып, ерлі зайыпты атанатын көрінеді. Бірақ олардың балалары да некесіз туылғандардың қатарына жатқызылады. Некесіз туылған бала үшін бұл өмір бойы мөр болып қалатыны анық. Өкінішке орай

бұл неке жастардың пікірінше ешқандай да күнә емес. Бұл неке я дін жағынан я заң тұрғысынан алып қарастырғанда дұрыс емес. Бұл жастардың бір бірімен тек ашыналық қатынаста болуды көздеген немесе жұмыс карьерасын ойлап, бала табуды кейінге ысырғандардың көбі тұратын некесі. Өйткені, бұл кез келген уақытта қосылып, кез келген сәтте айырыла салатын ең оңай неке екені рас. Азаматтық некеге қарсы ой пікірім мынадай: азаматтық некеде тұрған жастар неке ұғымының қасиеттілігін сезінбейді. Некені неге қасиетті деп аламыз, себебі некеде яғни заңды некеде тұрған жастар бір біріне жауапкершілік алады, алғашқы жылдары болатын түсініспеушіліктерді артқа тастап, бір біріне деген махаббаты мен сенімдері нығая түседі.

Отбасын құру үшін тек қана махаббат қажет деп санамаймын, отбасын құру үшін сыйластық және үлкен жауапкершілік керек. Кез келген жағдай не болмаса ұрыс керіс болған жағдайда сыйластық пен балаларына деген жауапкершілігі арқылы отбасын сақтап қалуға болады, бұл әрине менің жеке пікірім. Қазіргі жастар, әсіресе қыздар алғашқы жылдардағы таршылық пен түсініспеушіліктен соң айырылысып жатады. Ал мұндай адамдарға азаматтық неке таптырмас керек дүние. Азаматтық неке жастарды кез келген қиыншылықта оңай берілуге, әрі жауапкершілік алмауға тәрбиелейді. Жастардың бұл әрекеті біріншіден отбасына абырой емес, себебі азаматтық некеде тұрған қыз баланы кейін оның өмірінің керемет болатынына кепілдік жоқ, оны басқа отбасы да құшақ жая қарсы алмасы анық. Кез келген отбасы, әсіресе біздің ұлтымызда, келін алғанда абыройлы жерден алуды көздейді. Ал осындай қателіктерден соң сол қыз баланың бір жерге сіңісіп кету кетпесі белгісіз. Айтайын дегенім, бұл қателік өмір бойы жалғыз қалуға алып келмесіне кім кепіл. Сондықтан жастар, әсіресе қыздар “бір қолымен бесікті тербетсе, бір қолыменен әлемді тербететін - ана” құрметіне лайықты жансыздар және сіздер ұлт тәрбиешілерісіздер. Біз қыздар әрбір басқан қадамымызды ойланып жасағанымыз дұрыс деп санаймын.

Пайдаланылған әдебиеттер:

1. “Неке және отбасы туралы” Қазақстан Республикасының заңы, 1998 ж.
2. Байжанов Н. Неке және отбасы. Алматы,
3. Баймолдина З. Х. «Гражданское процессуальное право Республики Казахстан»
4. Төлеуғалиев Б. Азаматтық құқық. Жалпы бөлім. 1

ОӘЖ 745/748

XIX ҒАСЫРДЫҢ АЯҒЫ – XX ҒАСЫРДЫҢ БІРІНШІ ЖАРТЫСЫНДАҒЫ БАТЫС ЕУРОПАДАҒЫ СӘНДІК-ҚОЛДАНБАЛЫ ӨНЕРДЕГІ МОДЕРН ЖӘНЕ АРТ-ДЕКО

ПИК 14-13к2 тобының студенті **Қадырбекова А.**

Ғылыми жетекші: магистр, аға оқытушы **Кенжебаева А.Н.**

XIX ғасырдың соңғы ширегінде сәндік-қолданбалы өнер шеберлері дамудың жаңа жолдарын іздеуді бастады. Стильдердің араласып кетуі, жаппай өнім сапасының төмендеуі олардың көңілінен шықпады. Заттарды өндіруде пішіні, декоры және техникалық орындалуы материалдың ерекшелігіне жауап беретін, бірыңғай стильді құру қажеттілігі туды. Жаңа стиль – модерн – Парижде және Нансиде пайда болып, кейін бүкіл Еуропаға тарады. Бұл көркемдік бағыт Еуропаның түрлі елдерінде әр түрлі аталды. Мысалы, Францияда бұл арт-нуво, Германияда - югендстиль, Италияда - либерти. Модерн стилін сипаттайтын факторлардың көп түрлілігінен шеберлердің табиғи формаларға жүгінуін, өсімдіктердің, жануарлардың толқынды, өзгермелі сызықтарын жаңғыртуды және оларды стильдеуді атап көрсеткен дұрыс.

Модерн қажетті дәрежеде анық бір сарын қайталанып отыратын әшекейлеу жүйесін қалыптастыра алмады. Тек ортақ ырғақтық заңдылықтарға бағынған, асимметриялық жоғары көтерілген және бос төмен түскен масса түріндегі өзгеше сәндік құрылымдар бар. Алдыңғы «историзм» сатысынан модернде «талғаусыз тамактануға» бейімділік сақталды: ол өзінің стильдік асханасында барлығын дерлік – ежелгі египеттік өнер сарындарынан ұлғайтқыш әйнек арқылы су тамшысын бейнелеуге дейінгі – байқап көрді.

Сонымен бірге, көркемдік мәдениет тарихында модерн өзінің әуестіктерін де тапты. Модерн декаданс мәдениетінің классикалық көркемдігімен жүзеге асты. Ғасырдың ортасындағы жапон өнерінің көрмесі еуропалықтарға күшті әсер етті, бұл көрме жапон елінің сыртқы әлемнен екі жүз жыл бойы оқшаулануының аяқталуын белгіледі. Жапон өнері мүлде басқа эстетикалық қағидаларға негізделген, олар: симметрия мен раппорттық, адам айтқысыз нәзіктікті қабылдамау. Мұның барлығы болашақ стильдің қалыптасуында ерекше рөл атқарды. Дегенмен, модернистің елеулі тарихи құраушы бөлігі кейінгі готика стилі болды. Батыс еуропалық модернистің негізін салушы, ағылшын суретшісі, кәсіпкер және теоретик Уильям Моррис нақ осы готикадан еліктеу үлгісін көрді. Модерн өзінің стилистикасымен готикадан өсіп шықты деуге болады. Еліктеуден, стилизациядан бастаған ол өзіне тиесілі стилді дүниеге әкелді. Готикалық композициялар өсімдіктердің өрілісі іспетті түрін өзгерте бастады. Индустриалдық дүниеге әлдебір қарама-қарсылық сияқты пайда болып, бұл өнер өз мезгілінің тоқырауы идеясын ғана бере алды. Аяқталмағандық, нәтиженің болжап болмайтын идеясы абсурдқа дейін жеткізіледі.

Модерн еуропалық мәдениеттің рухани құлдырауының соңғы сәтін көркем білдіруші болып табылды. Бұл жаңа және қазіргі заман деп аталған кезеңдер болатын, бұл кезеңдер көбіне мүлде басқаша материалдық және рухани тіректерге негізделді.

Егер өзінің өмір сүруінің бірінші кезеңінде модерн стилі көбінде жай ғана сәулет қас беттерінің немесе тұрмыстық заттардың индустриалдық сыртқы бетін ғана көркемдеген қолданбалы сипатқа ие болса, кейін біртіндеп оның стилистикасымен дүниеге келген ырғақтар өз орбитасына форманың өзін де тарта бастады. Жетілген модерн стилі түрлі мақсатқа арналған заттардың (ғимараттардың интерьері мен экстерьеріне дейінгі) таңқаларлық көрінісін дүниеге әкелді. Рационалды, конструктивті негіз жайылғандай қою массаға терең жасырынған болып шықты. Аморфты, асимметриялы пішіндер декор ырғағына үн қосты. Модерн готикадан түрлі-түсті әйнекке, витражға деген қызығушылықты мұра етіп алды. Біртіндеп олардың готикалық ашықтығы модернге тән күнгірт түстер гаммасына ие болып, күнгірттенеді. Модерн стилі үшін анағұрлым декоративтік олжа ретінде оның атақты тік, ілмек тәрізді қисық өрнектерін атауға болады. Ол соғылған шарбақ декорында айқын байқалды. Бұл өрнектің әсерлі сұлбасы модерн стилінің квинтэссенциясы болды және оның визит карточкасына айналды.

Француз және әлемдік шыны жасау тарихында жетекші рөл атқарған модерннің аса ірі шебері Э.Галле болды. Шыны өндірісіндегі техникалық үдеріс оның есімімен байланысты: XVI ғасырдағы шыны үрлеу техникасының қайта жаңғыртылуы, әшекейлі және полихромды шыныны дайындау, шыныға эмальмен әшекей салудың ұмыт болған техникаларын ашу, жаңа формаларды жасау. Оның үлгілерінің көпшілігі өзге де француз шыны ісінің шеберлері, соның ішінде ағайынды Даумдар үшін үлгі қызметін атқарды. Галленің техникалық зерттеулеріне арқа сүйей отырып, ағайынды Даумдар шыны бұйымдарын дайындауға жаңашылдық элементтерін енгізді. Галледен айырмашылығы, олар заттардың ішкі қабаттарын түрлі-түсті етіп жасай бастады.

Шыны жасау ісі бойынша американдық суретші Луис Комфорт Тиффани париждік қисық сызықты модерн үлгісінде жұмыс істеуді жалғастырды. 1880 жылы ол өзінің «құбылмалы» (favrile glass - иризациялышыны) шынысына патент алды. Бұл шыныны өндіру техникасының мәні қыздырылған шыныны түрлі металдар мен тотықтардың буында өңдеуде болды. Тек осы техниканы қолданып қана, инелік қанатының қозғалысын немесе тауыстың құйрығының құбылуын беруге болады.

Тиффанидің зергерлік бұйымдарының стилі гаухардың платинамен және ақ алтынмен керемет үйлестірілуіне негізделді. Зергерлер бұған Картье және Фуке сияқты ескі фирмалардың кеңеюімен ғана үлестерін қосып қойған жоқ, сонымен бірге жаңадан Булгар, Каррера және Каррера фирмаларының пайда болуымен үн қосты.

Бұл кезеңдегі ең бір керемет шеберлердің бірі Рене Лалик болды. Ол құю техникасын кемеліне дейін жетілдірді, витраждық эмальды қайта жаңартты, өз шығармаларында жанды ыстық түсті жалтыраған эмальды пайдаланды. Ол мүйізден алтын және өзге де бағалы материалдардан жасалған гүлді өрнектермен сәнделген ерекше тарақтарды, шашы желбіреген әйел басының пішініндегі бағалы түйреуіштерді жасады. Лалик табиғи сарындардың ішінде қарапайым формаларды ұнатты: ирис (сарыгүл), бақша шырмауығы, меруерт гүл.

Жапония қолданбалы өнерінің керемет үлгілерін жинаған суретші-коллекционер А.Вевер жапон стилінде жұмыс істеді. Ол қанаттары бағалы тастармен құлпырған әйел-көбелек көрінісіндегі «Сильфида» салпыншағын жасады. Бұл арт-нувоға тән зергерлік шығармалардың бірі. Белгілі зергер Жорж Фукенің жұмыстары экзотикалық өсімдіктер мен жәндіктерді табиғи бейнелеумен ерекшеленеді. Бірақ Фуке Үйі басшысына осындай мойындау мен танымалдықты әкелген оның белгілі суретші Альфонс Мухамен бірлескен жұмысы болды. Бұл бірлескен қызметтің керемет үлгілерінің бірі атақты актриса Сара Бернарге арнап дайындалған «Змейка» білезігі болды.

«Батылдық» түсінігінің қайта жаңаруы сәндік өнерге жаңа күш, қарқын берді. Бұған дейінгі нәзік, қисық сызықты арт-нуво жаңа тұзу сызықты арт-нувоға айналды. Бұл бағыттағы жаңашылдық негізін салған Чарльз Ренни Макинтош (1868-1928). Оның шабыттану көзі кельт мәдениеті болды және бұл қызығушылық тұтастай арт-нуво өнеріне тікелей ықпал етті.

1925 жылы Парижде халықаралық сәндік қолданбалы өнер көрмесі өтті және бұл көрме жаңа стильге арт-деко деген атты берді. Арт-деко стилі кубизм байлықтары негізінде дамыды. Бұл көпшіліктің тұтынуына арналған кубизм болды. Егер кубизм арт-декоға оған тән формаларды берсе, ал орыс балеті оған түс берді. Орыс балеті жаңа түстерді енгізді, олар: көздің жауын алатын қызғылт сары, көк жасыл, сарғыш-жасыл түстер. 20-шы жылдардың сәндегі декоративтік сарындары – қамсыз бұландар, қарақұйрықтар, жүйрік тазылар және т.б.

«Арт-деко» ұғымы өз бойына классикалықты, симметриялық пен тура сызықтықты біріктірген стильді білдіреді. Көркемдік ағым ретінде ол 1908-1912 жылдарда қалыптасып, 1925-1935 жылдар аралығында гүлденді. Арт-деко «джаздық модерн», «зигзаг модерн» және «сүйір модерн» ретінде белгілі, соңғы ұғым автомобильдердің, кемелер мен самолеттердің сүйірленген сұлбаларына негізделген пішіндерге қатысты.

1920 жылдары Францияның шпалер (қабырғаға жабыстыратын әшекей суретті қағаз) өнері қайта жаңғырды. Майлы бояулармен салынған суреттерді көшіру, болашақ әсерін беру, әр алуан түстегі түрлі реңктердің болуы ең жоғарғы жетістік деп есептелген кезде, шеберлер XIX ғасыр тәжірибесінен бас

тартты. XX ғасыр суретшілері шпалерлік тоқымашылықты жаңартудың негізгі жолдары сюжеттер мен тәсілдерді көшіруден бас тарту, қабырға кілемдері үшін аса қажетті, бірақ жойылып кеткен ерекшелікпен шынайы декоративтілікті іздеу деп есептеді. Бұл бағытты 30-шы жылдары суретші Ж.Люрс қолдады және одан әрі дамытты.

Арт-деко дәуірінде кеңінен қолданылған материал лак, ол жаңа сәндегі жиһаз дизайнері Жан Дюнан арт-деко шеберлерінің ішінде лак бойынша жетекші маман болды. Ол өсімдік өрнектерінен геометриялық өрнектерге, одан әрі сюжеттер мен стильдердің барлық түрлерін (африкалық және шығыс сарындарынан абстракцияға дейінгі) қамтып әшекейленген панельдерге көшті. Оның жұмыстарының ерекше танымал толықтырушысы жұмыртқа қауызының жуандығындай әшекейлер техникасы болды.

20-шы жылдардың ортасына қарай француздар сәндік-қолданбалы өнер саласында көшбасшы ретінде мойындалды. Олардың шығармаларын өзгелерден нәзік талғам, пропорционалдық мен шебер өңдеу ерекшелік тұрды, ал түстік гамма, нәзік сән-салтанат және жеңілдік оларды адам айтқысыз тартымды етті. Қара ағаш, пальма ағашы, бразилия жакарандасы, палисандр сияқты сирек кездесетін және қымбат материалдар, сондай-ақ дәстүрлі шпондардың контрасты үйлесуі арт-деко жиһазына қайталанбас кескін берді. Өзге танымал материалдар қатарына лак, шегрен (қой немесе ешкі терісінен иленген жұмсақ былғары), шұбар иттің терісі, акула терісі, пони терісі, піл сүйегі және пісірілген темір кірді.

1925 жылғы Париж көрмесінен кейін «Мейсиз», «Лорд және Тейлор» сияқты американдық эмбебап дүкендері көпшіліктің алдында түсінік жұмыстарын ұйымдастыру арқылы заманауи жиһазға деген сұранысты қалыптастыру идеясы көтерді. Мұндай шоулар жұртшылық арасында жаңа формалардың танылуына көмектесті, нәтижесінде 1930-1940 жылдары АҚШ-ты арт-деко стиліндегі модерн қамтып алды.

Жаңа жиһаздың машинамен дайындалғандай болып көрінетін сүйір нұсқасы орасан танымалдыққа ие болды. Сүйір стильдің таралуы мұндай жиһаздарды голливудтық фильмдерді түсіру барысында пайдалануға мүмкіндік берді. Жиһаздың стильді болуына әдеттегі, шомбал тік бұрышты пішіндерді қызыл ағаштың ашық түсті шпонымен және сарғыш лакпен жабу немесе иілген фанерден сүйір пішіндер мен сұлбаларды жасау арқылы қол жеткізілді. Тұтқаларды қоладан дайындады немесе оларды жай ғана саусақ салатын тереңдіктермен алмастырды. Қара және ашық түсті лактың үйлесуі танымал болды. Жаңа зәулім үйлерде орынды үнемдеу мақсатында көпфункционалы жиһаздар қолданылды. Марсель Бройердің хромдалған болат трубкалардан жасалған өнеркәсіптік жиһазы арт-деко ережелеріне қайшы келген жоқ. 1929 жылға қарай бірнеше фирмалар болат құбырлардан дайындалған бұйымдарды шығара бастады. Болаттың төзімділігі үздіксіз иіліп тұратын сегменттерден бұйымдар жасауға және жиһаз дизайнында төңкеріс жасауға мүмкіндік берді.

Бұл кезеңнің бағалы әшекейлерінде гаухар пайдаланылды. Онымен картъе фирмасының зергерлері жұмыс істеді. Дегенмен, Жан Фуке және Раймон Тамплие сынды суретшілердің шығармаларында материалдың бағалылығы түбегейлі мәні болған жоқ. Алтын және түрлі-түсті жартылай асыл тастармен қатар олар болат, күміс, сүйек, ағаш, эбонит және т.б. қолданды.

XX ғасырда қалыптасқан жаңа көркемдік бағыттар - модерн және осы стильдің көркемдік жалғасы болған арт-деко - өз дәуірінің жемісі еді. Жаңа ашылулар, технологиялар уақыты және дизайнның қосылуы арт-нувоның күрделілігіне де, сонымен бірге символизм мен арт-деконың «салтанатты» қарапайымдылығына да әсер етті. Өз кезегінде бұл көркемдік ағымдар одан кейінгі кезеңдердегі қолданбалы өнердегі көптеген стильдерді қалыптастырды.

Әдебиеттер :

- 1 Ковешникова Н.А. Дизайн: история и теория: Учеб. пособие для вузов. -М.: Омега-Л, 2006.
- 2 Маллальо Х. Антиквариат. Самая полная история антиквариата. -М.: Белый город, 2001.
- 3 Миллер Дж. Модерн. Путеводитель коллекционера. -М.: АСТ; Астрель, 2005.
- 4 Моран А. История декоративно-прикладного искусства. -М.: 1982.
- 5 Стерноу С. А. Арт Деко. -Мн.: Белфакс, 2002.
- 6 Элементы дизайна. Развитие дизайна и элементов стиля от Ренессанса до Постмодернизма / Под ред. Н. Райли. -М.: Магма, 2004.
- 7 Искусство модерна / Г.Ф. Беккер. -Koln: Konemann, 2000

ӘОЖ 364-787.2

АСЫРАУШЫСЫНАН АЙРЫЛҒАН ЖАҒДАЙДА КӨРСЕТІЛЕТІН МЕМЛЕКЕТТІК ӘЛЕУМЕТТІК ҚОЛДАУ

Қараева М.Ү. - ПИК-16-14к тобының студенті
Толегонова К.К. -аға оқытушы

Мемлекет және қоғам өмірінде әлеуметтік қамсыздандыру маңызды орын алады. Қазақстан Республикасы Конституциясының 28-бабына сәйкес: азаматтардың жалақы мен зейнетақының ең төменгі мөлшерін алуға, жасына қарай, науқастанған, мүгедек болған, асыраушысынан айырылған жағдайда және өзге де заңды негіздерде әлеуметтік қамсыздандыруға кепілдік беріледі,- деп атап көрсетілген. Әлеуметтік қамсыздандыру – бұл халықты әлеуметтік қорғаудың бір бағыты болып табылады. Сондықтан да, осы уақытқа дейін әлеуметтік қамсыздандыру екі тұрғыдан, бағыттан қаралып келеді. Біріншісі, бұл экономикалық көзқарас – яғни азаматтарға көрсетілген материалдық көмектің барлығы мемлекет тарапынан белгіленеді және материалдық төлемдер мемлекет қаражатынан, бюджетінен алынатындығы атап көрсетіледі. Екіншісі, құқықтық көзқарас – яғни, азаматтарға берілетін материалдық төлемдер заңда белгіленген тәртіппен, көрсетілген әлеуметтік қауіп фактілері пайда болған кезде, азаматтардың белгілі бір санаттарына ғана берілетіндігі атап көрсетеді.

Асыраушысынан айырылған жағдайда көрсетілетін көмек, әлеуметтік жәрдемақылар мен төлемдер ҚР-сы Конституциясының 3-тарауында, 13-17 баптардың аралығында көрсетілген және осы заңға негізделі отырып беріледі.

Асыраушысынан айрылу жағдайы бойынша жәрдемақы алуға, асыраушысы қайтыс болған отбасының еңбекке жарамсыз, оның асырауында болған мүшелерінің құқығы бар. Бұл орайда осы баптың 2-тармағының 3) тармақшасында аталған балалар мен адамдарға жәрдемақылар олар асыраушының асырауында болғандығына қарамастан тағайындалады.

Отбасының еңбекке жарамсыз мүшелері болып:

1) Егер он сегіз жасқа толғанға дейін мүгедек болып қалса, он сегіз жасқа толмаған және осы жастан асқан балалары (оның ішінде асырап алған балалары, өгей ұлдары мен өгей қыздары), аға-інілері, апа-сіңлілері және немерелері есептеледі, бұл орайда аға-інілері, апа-сіңлілері және немерелері - егер олардың еңбекке жарамды ата-аналары болмаса, өгей ұлдары мен қыздары - егер олар ата-аналарынан алимент алмаса есептеледі.

Асыраушысынан айрылу жағдайы бойынша жәрдемақы алуға құқығы бар кәмелетке толмағандар бұл құқықты өздерін асырап алған кезде де сақтайды;

2) егер зейнетақымен қамсыздандыру туралы заңдарға сәйкес зейнеткерлік жасына жетсе, әкесі, шешесі (оның ішінде асырап алушылар), зайыбы, жұбайы;

3) егер қайтыс болған асыраушысының 8 жасқа толмаған балаларын, інілерін, қарындастарын немесе немерелерін күтумен айналысса және жұмыс істемейтін болса, жасы мен еңбекке жарамдылығына қарамастан ата-аналардың немесе жұбайлардың біреуі не атасы, әжесі, аға-інісі немесе апа-сіңлісі;

4) егер зейнетақымен қамсыздандыру туралы заңдарға сәйкес зейнеткерлік жасына жетсе және заң бойынша асырауға міндетті адамдары болмаса және өмір сүру үшін басқа қаражат көздері жоқ болса, атасы мен әжесі есептеледі.

3. Он сегіз жастан асқан білім алушы азаматтардың асыраушысынан айрылу жағдайы бойынша күндізгі оқу нысанындағы жалпы орта, техникалық және кәсіптік, орта білімнен кейінгі жүйеде, жоғары білім беру жүйесінде оқу орнын бітіргенге дейін, бірақ жиырма үш жастан аспайтын шекте жәрдемақы алуға құқығы бар.

4. Қайтыс болған адамның асырауындағы отбасы мүшелері, егер олар оның толық асырауында болса немесе одан өздері үшін өмір сүрудің тұрақты және негізгі қаражат көзі болған көмек алып тұрса, оның асырауында болған деп есептеледі.

5. Ата-анасының екеуінен де айырылған балаларға (тұлдыр жетімдерге) тағайындалған жәрдемақылар олардың заңды өкіліне төленеді.

6. Осы Заңның қайтыс болғандардың отбасына қатысты барлық нормалары, егер бұл фактілер сот тәртібімен белгіленген болса, тиісінше хабар-ошарсыз кеткендердің немесе қайтыс болды деп жарияланғандардың отбасына да қолданылады.

Асыраушысынан айрылу жағдайы бойынша жәрдемақыға құқығы бар отбасының барлық мүшелеріне ортақ бір жәрдемақы тағайындалады. Отбасы мүшесінің талап етуі бойынша оның жәрдемақы үлесі бөлінеді және оған жеке төленеді. Жәрдемақының үлесін бөлу оны бөлуге өтініш жасаған күннен бастап жүзеге асырылады. Асыраушысынан айрылу жағдайы бойынша жәрдемақымен қамсыздандырылған отбасы мүшелерінің саны өзгерген кезде жәрдемақының мөлшері жәрдемақыға құқығы бар отбасы мүшелерінің санына қарай тиісінше көбейтіледі немесе азайтылады.

Отбасының мүшелерінің біреуіне жәрдемақы төлеу тоқтатыла тұрған немесе жәрдемақы төлеуді тоқтата тұруға себеп болған жағдаяттар өткеннен кейін оны төлеу қайта басталған жағдайларда да жәрдемақы мөлшерін қайта қарау белгіленеді.

Асыраушысынан айырылу жағдайы бойынша айлық жәрдемақының ең жоғары мөлшері:

1) 2014 жылғы 1 сәуірден бастап отбасының еңбекке жарамсыз барлық мүшелеріне 1,69 ең төмен күнкөріс деңгейі мөлшерінде;

2) 2016 жылғы 1 қаңтардан бастап отбасының еңбекке жарамсыз барлық мүшелеріне 2,11 ең төмен күнкөріс деңгейі мөлшерінде;

3) 2018 жылғы 1 шілдеден бастап отбасының еңбекке жарамсыз барлық мүшелеріне 2,44 ең төмен күнкөріс деңгейі мөлшерінде беріледі.

Асыраушысынан айырылу жағдайы бойынша айлық жәрдемақы:

2018 жылғы 1 шілдеден бастап:

отбасының еңбекке жарамсыз бір мүшесі болған кезде – 1 ең төмен күнкөріс деңгейі;

екеу болған кезде – отбасының еңбекке жарамсыз барлық мүшелеріне 1,72 ең төмен күнкөріс деңгейі;

үшеу болған кезде – отбасының еңбекке жарамсыз барлық мүшелеріне 2,14 ең төмен күнкөріс деңгейі;

төртеу болған кезде – отбасының еңбекке жарамсыз барлық мүшелеріне 2,27 ең төмен күнкөріс деңгейі;

бесеу болған кезде – отбасының еңбекке жарамсыз барлық мүшелеріне 2,35 ең төмен күнкөріс деңгейі мөлшерінде тағайындалады.

Отбасының еңбекке жарамсыз алты және одан да көп мүшесі болған кезде әрқайсысына жәрдемақының мөлшері 2,44 ең төмен күнкөріс деңгейінің бірдей үлесі ретінде есептеледі.

Ата-анасының екеуінен де айырылған жағдайда – жетім балаларға асыраушысынан айырылу жағдайы бойынша айлық жәрдемақы:

1) 2014 жылғы 1 сәуірден бастап әрбір балаға – 0,94 ең төмен күнкөріс деңгейі мөлшерінде, отбасының еңбекке жарамсыз қалған мүшелеріне 0,43 ең төмен күнкөріс деңгейі мөлшерінде, бірақ отбасының еңбекке жарамсыз барлық мүшелеріне 2,05 ең төмен күнкөріс деңгейінен аспайтын мөлшерде;

2) 2016 жылғы 1 қаңтардан бастап әрбір балаға – 1,18 ең төмен күнкөріс деңгейі мөлшерінде, отбасының еңбекке жарамсыз қалған мүшелеріне 0,54 ең төмен күнкөріс деңгейі мөлшерінде, бірақ отбасының еңбекке жарамсыз барлық мүшелеріне 2,56 ең төмен күнкөріс деңгейінен аспайтын мөлшерде;

3) 2018 жылғы 1 шілдесінен бастап әрбір балаға – 1,36 ең төмен күнкөріс деңгейі мөлшерінде, отбасының еңбекке жарамсыз қалған мүшелеріне 0,62 ең төмен күнкөріс деңгейі мөлшерінде, бірақ отбасының еңбекке жарамсыз барлық мүшелеріне 2,96 ең төмен күнкөріс деңгейінен аспайтын мөлшерде тағайындалады.

2018 жылдың басындағы жағдай бойынша, асыраушысынан айрылғандар үшін жәрдемақылар орташа есеппен – 31 334 теңге болды. Асыраушысынан айырылуы бойыншы жәрдемақы алушылар саны – 168 мыңнан астам адамды құрайды.

Асыраушысынан айырылу жағдайы бойынша мемлекеттік базалық әлеуметтік жәрдемақы тағайындау үшін қажетті құжаттар:

1) жеке куәлік;

2) қызметті алушының тұрғылықты жері бойынша тіркелгенін растайтын құжат (мекенжай анықтамасы);

3) зейнетақылар және жәрдемақылар беру жөніндегі уәкілетті ұйымның банк шотының нөмірі туралы мәліметтер;

4) асыраушының қайтыс болғандығы туралы куәлік не адамның хабар-ошарсыз кеткен немесе қайтыс болған деп танылғандығы туралы соттың шешімі.

Бұдан басқа, олардың болуына қарай, мынадай құжаттар ұсынылады:

1) асырауында болған адамның қайтыс болған адаммен туыстық қатынастарын растайтын құжаты (туу туралы, неке, некені бұзу, әкелікті (аналықты) анықтау туралы куәліктер және басқалары);

2) қамқорлықты (қамқоршылықты) растайтын құжат;

4) оқу орнының 18-ден 23 жасқа дейінгі адамдар күндізгі оқу нысанының білім алушылары болып табылатыны туралы анықтамасы (жыл сайын оқу жылы басталғанда беріледі);

5) қаза тапқан адамның (қайтыс болған адамның) әскери билеті немесе әскери қызметті өткеруі туралы анықтама;

6) әскери қызметшінің, ішкі істер органдарының және Қазақстан Республикасының бұрынғы Мемлекеттік тергеу комитеті қызметкерінің қазасы немесе өлімі қызметтік міндеттерін атқару немесе әскери қызметін өткеру кезінде жарақат алу, контузияға ұшырау, мертігу, ауру салдарынан болғанын растайтын анықтама.

Қайтыс болған адамның сегіз жасқа толмаған балаларын, інілерін, қарындастарын, сіңлілерін немесе немерелерін бағып-күтумен айналысатын азаматтар мынадай құжаттарды ұсынады:

1) еңбек қызметінің тоқтатылғанын растайтын еңбек кітапшасы (көшірмесі еңбек кітапшасының түпнұсқасымен жыл сайын салыстырып тексеріліп отырады);

2) адамның дара кәсіпкер ретінде тіркелмегені туралы салық органының анықтамасы (жыл сайын жаңартылып отырады);

Өтінішті және қажетті құжаттарды үшінші адамдар берген жағдайда – сенімхат.

Мемлекеттік әлеуметтік жәрдемақы тағайындау ҚР-сы Үкіметінің 2014 жылғы 11 наурыздағы № 217 қаулысымен жүзеге асырылады. Осы қызмет түрі «Халыққа қызмет көрсету орталығы» арқылы көрсетіледі. Көрсетілген қызметті алушы құжаттарды тапсырған сәттен бастап – 10 жұмыс күні.

Әдебиеттер:

1. Қазақстан Республикасы Президентінің және Қазақстан Республикасы Үкіметінің актілер жинағы, 2007 жыл.
2. “Қазақстан”: Ұлттық энциклопедия/Бас редактор Ә. Нысанбаев – Алматы “Қазақ энциклопедиясы” Бас редакциясы, 1998 ж.
3. <http://adilet.zan.kz/kaz>
4. Ерусланова Р.И. Пенсионное обеспечение граждан РК. Практическое пособие. М.: 2007 г;
5. Азарова Е. Пенсия трех степеней. -2002 г.

ӘОЖ 796.011,3:325

ВОЛЕЙБОЛШЫНЫҢ ФИЗИКАЛЫҚ ҚАСИЕТТЕРІН ДАМУ АДИСТЕМЕСІ

Қуатбекова М. – ПИК-18-11к тобының студенті
Есімбеков Қ.А.- аға оқытушы

Дене шынықтыру дайындығының деңгейіне, оңтайлы қозғалыс белсенділігіне және оқушылардың жас ерекшеліктеріне сай оқыту әдістерін таңдау ерекше өзектілікке ие болады.

Мысалы, волейболда шабуылшы жылдам берілістен соққы жасау үшін тек жетілдірілген техника ғана емес, сонымен қатар жылдамдықтың және секірудің жоғары деңгейі де қажет, ал оны тұрақты максималды қуаттылық пен бірнеше рет орындау үшін жылдамдық-күш қасиеттері қажет.

Аз қозғалмалы волейболшы, шабуылшы соққыдан кейін артқы сызықтан алдын ала шығу арқылы допты қабылдауды орындай отырып, әрдайым доппен "кездеспейді", нәтижесінде-техникалық тәсіл дұрыс орындалмады және соның салдарынан-ойынның техникасындағы немесе тактикасындағы қате орын алады.

Техника мен тактиканы жетілдіру барысында дене дайындығының деңгейі де көтеріледі. Мәселен, шабуылшыны өңдеу үшін соққы қайталану қажет, ал бұл қайталаулар, өз кезегінде, секіруге, секіруге және ептілікке тәрбиелеуге ықпал етеді.

Барлық техникалық тәсілдер ойын тактикасында (жеке, топтық және командалық) жүзеге асырылады. Техникалық комбинациялардың көпшілігі ойыншылардың жылдам қозғалуына негізделген, бұл волейболшылардан жоғары деңгейдегі реакция, жылдам қозғалу және жылдам төзімділікті дамытуды талап етеді. Тосқауылдау және шабуылдау үшін бірнеше рет секіру әрекеттерін тиімді орындау жақсы дамыған секірудің, секіру төзімділігінің, ептіліктің деңгейіне байланысты. Доптарды қорғауда қабылдау тез реакцияға, бір қозғалыс жылдамдығына және тез қозғалуына байланысты. Бір ойын күні мен барлық турда (3-5 ойын күндері) 2-3 сағат бойы жоғары ойын белсенділігін сақтау орталық жүйке, жүрек - тамыр және тыныс алу жүйелерінің жақсы жұмыс істеуіне байланысты. Арнайы физикалық қасиеттердің бірінің даму деңгейінің төмендігі ойынның техникалық- тактикалық компоненттерін іске асыруға әсер етеді.

Отандық спорт теориясында бес физикалық қасиеттерді ажыратуға болады: күш, жылдамдық, төзімділік, икемділік, ептілік. Олардың көрінісі ағзаның функционалдық жүйелерінің мүмкіндіктеріне, олардың қимыл-қозғалыс әрекетіне дайындығына байланысты.

Күштің дамуы

Дене тәрбиесіндегі күш (немесе күштік қабілеттер) адамның сыртқы қарсылықты жеңу немесе бұлшық ет кернеулерінің көмегімен оған қарсы тұру қабілеті деп аталады.

Іс-әрекет күшінің пайда болу шамасы сыртқы факторларға байланысты - арықтау, сыртқы жағдайлар, дене мен оның буындарының кеңістікте орналасуы; және ішкі - бұлшық еттердің функционалдық жай-күйі мен адамның психикалық жай-күйіне байланысты.

Дененің және оның буындарының кеңістіктегі орналасуы адамның өмір түрлі бастапқы дозаларында бұлшық ет талшықтарының біркелкі емес созылуы есебінен әсер ету күшінің шамасына әсер етеді: бұлшықет ұзарғанда, пайда болатын күш мөлшері соғұрлым көп.

Адамның әрекет ету күшінің пайда болуы қозғалыс және тыныс алу фазаларының арақатынасына байланысты. Әсер ету күшінің ең үлкен шамасы қалайылау кезінде және ең кіші - дем алу кезінде көрінеді.

Абсолютті және салыстырмалы әсер күші бар. Абсолюттік күш адамның дене массасын ескермей бұлшық ет кернеулерінің ең жоғары көрсеткіштері мен анықталады, ал салыстырмалы күш шамасының меншікті дене массасына қатынасы арқылы анықталады.

Күштік қабілеттер бұлшықет кернеулері мен анықталады және бұлшықеттердің белсенді жай-күйінің өзгеруінің әртүрлі формаларына сәйкес келеді. Бұлшықет кернеуі динамикалық және статикалық қысқартуларда көрінеді, онда біріншісі бұлшық ет ұзындығының өзгеруі мен және көбінесе жылдамдық-күш қабілеттеріне тән, ол екіншісі күштік қабілеттердің прерогативі болып табылатын бұлшық ет ұзындығының тұрақтылығы мен сипатталады.

Дене тәрбиесі практикасында бұл бұлшық еттердің қысқартылу режимдері "динамикалық күш" және "статикалық күш"терминдерімен белгіленеді. Статикалық күштің көрінуінің мысалы ретінде

штанганың салмағын созылған қолдарда ұстап тұруды, ал динамикалық – жоғары секіруді келтіруге болады.

Күштік қабілеттер көбінесе бұлшықеттердің изометриялық кернеулігі жағдайында көрінеді, ол дене мен оның буындарын кеңістікте ұстап қалуды, сыртқы күштердің адамға әсер етуі кезінде поз сақтауды қамтамасыз етеді. Күштің дамуы бұлшық ет талшықтарының қалыңдауы мен өсуімен қатар жүреді.

Әр түрлі бұлшық ет топтарының массасын дамыта отырып, дене бітімін өзгертуге болады, бұл атлетикалық гимнастикамен шұғылданатындарда үнемі және әдістемелік түрде дұрыс құрылған жаттығу сабақтары арқылы айқын көрінеді.

Жылдамдықтың дамуы

Жылдамдық деп қозғалыстардың жылдамдық сипаттамаларын, сондай-ақ қозғалыс реакциясын анықтайтын тікелей және артықшылығы бойынша адамның функционалдық қасиеттерінің кешенін түсінеді. Сонымен қатар, қозғалыс жылдамдығымен шатастыруға болмайды. Конькимен жүгіру жылдамдығы жүгіру спринтер жылдамдығына қарағанда 400-500 м артық, алайда екінші қозғалыс жиілігі (жылдамдығы) көп. Спорт теориясы бойынша жаңа зерттеулерде "жылдамдық" терминінің орнына "жылдамдық қабілеті" ұғымы қолданылады.

Жылдамдықтың жиынтығы арқылы көрінеді:

- а) қозғалыс реакцияларының жылдамдығы;
- б) сыртқы кедергімен ауырлатпайтын бір қозғалыс жылдамдығы;
- в) қозғалыс жиілігі (қарқыны).

Жылдамдықты сипаттайтын көптеген физикалық қабілеттер басқа физикалық қасиеттерге, әсіресе ептілік сапасына құрамдас элементтермен кіреді. Жылдамдыққа әр түрлі қозғалыс міндеттерін шешу арқылы тәрбиелейді, оларды шешу сәттілігі қозғалыс әрекетін орындаудың ең аз уақытымен анықталады. Жылдамдыққа тәрбиелеу бойынша қозғалыс міндеттерін таңдау бір жағынан қозғалу әрекетін техникасын жоғарыменгеруді, ал екінші жағынан жоғары физикалық жұмысқа қабілеттілігін қамтамасыз ететін ағзаның оңтайлы функционалдық жағдайының болуын талап ететін бірқатар әдістемелік ережелерді сақтауды талап етеді.

Талаптардың бірінші тобы қозғалыс әрекеттерін орындау уақытыназайту есебінен міндеттерді шешудің қиындықтарын арттыруды көздейді, бірақ қозғалыс әрекетін иелену техникасы оның жылдамдық параметрлерін шектемейді.

Талаптардың екінші тобы қозғалыс уақытының ұлғаюымен, демек, оны орындаудың өзге де уақытша параметрлерін бекітумен ұштасатын шаршаудың алғашқы белгілері басталғанға дейін қозғалыс міндеттерін шешуді жүзеге асыруды көздейді.

Қозғалыс реакциясының жылдамдығы қозғалыс басталғанға дейін қандай да бір сигнал беруден ең аз уақыт пен сипатталады және сенсорлық реакция болып табылады. Қарапайым және күрделі қимыл реакциялары бар Қарапайым реакциялар уақыты күрделі уақыт өте қысқа. Қарапайым реакция - бұл күтілетін сигналға алдын ала анықталған қозғалыс пен жауап. Күрделі реакциялар таңдау реакцияларына және қозғалыстағы объектіге реакцияларға бөлінеді. Таңдау реакциясы-бұл бірнеше сигналдардың біріне белгілі бір қозғалыс пен жауап. Жылдамдықтың дамуы үшін қажетті жағдайлар адамның жоғары жұмыс қабілеттілігі мен жоғары эмоционалдық, берілген нәтижеге жаттығуды орындауға ниет болып табылады.

Төзімділікті дамыту

Шыдамдылық физикалық қабілеттер жиынтығы, әртірлі қуат аймақтарында жұмыс істеу ұзақтығын қолдау арқылы көрінеді: ең жоғары, субмаксимальды (орта маңы), үлкен және орташа жүктеме. Жүктемелердің әр аймағына ағза мен құрылымның өзіндік реакция кешені тән.

Механикалық жұмыстың толық шаршағанға дейінгі ұзақтығын үш фазаға бөлуге болады: бастапқы шаршау, компенсацияланған және декомпенсацияланған шаршау.

Бірінші фаза шаршаудың бастапқы белгілерінің пайда болуы мен сипатталады, екіншісі - прогрессивті тереңдетілген шаршаумен, қосымша ерік күші есебінен берілген жұмыс қарқындылығын ұстап тұру мен және қозғалыс әрекетінің құрылымын ініара өзгертумен (мысалы, ұзындықты азайту және жүгіру кезінде қадамдар қарқынының артуы) сипатталады. Үшінші фаза жұмыс қарқындылығын төмендетуге әкелетін шаршаудың жоғары дәрежесі мен сипатталады.

Дене тәрбиесінің теориясы мен практикасында жалпы және арнайы шыдамдылық бөлінеді. Жалпы төзімділік деп негізгі тыныс-тіршілікті қамтамасыз ететін органдар мен организм құрылымдарының оңтайлы Функционалдық белсенділігі мен ұзақ уақыт жұмыс істеуді түсінеді. Бұл жұмыс режимі қалыпты жүктеме аймағында қозғалыс әрекеттерін орындау қабілеттері мен басым қамтамасыз етіледі. Жалпы төзімділікті тәрбиелеу циклдык жаттығулар (ұзақ жүгіру, шаңғымен жүру, жүзу, есу, велосипед) болып табылады.

Арнайы шыдамдылық жұмыс ұзақтығы мен сипатталады, ол шаршау дәрежесінің қозғалу міндетін шешу мазмұнына тәуелділікпен анықталады.

Арнайы төзімділік жіктеледі:

а) қозғалыс әрекетінің белгілері бойынша, оның көмегімен қозғалыс есебі шешіледі (мысалы, секіру төзімділігі);

б) қозғалыс міндеті шешілетін қозғалыс қызметінің безгілері бойынша (мысалы, ойын төзімділігі);
в) қозғалыс міндеттерін табысты шешу үшін қажетті басқа физикалық қасиеттер мен (қабілеттер мен) өзара іс-қимыл белгілері бойынша (мысалы, күштік төзімділік).

Төзімділікті дамытуда жетекші болып жүктемелердің көлемі мен көлемін дәл қоюға мүмкіндік беретін қатаң регламенттелген жаттығу әдісі болып табылады. Демалуға арналған пауздарда тыныс алу жаттығуларын, бұлшық еттердің босануын және буындардағы қозғалушылықтың дамуын орындайды. Субмаксималды жүктеме кезінде төзімділікті дамыту қозғалыстарды үйлестіруді дамытуға арналған жаттығулардан кейін немесе басталған шаршау кезінде қимыл-қозғалыс әрекеттерін үйреткен жөн. Жаттығулардың ұзақтығы, олардың саны және олардың арасындағы демалуға арналған аралықтар алдыңғы жұмыстың сипатына сәйкес келуі тиіс. Үлкен жүктеме жағдайында төзімділікті дамыту қатаң регламенттелген және ойын жаттығулары әдістері мен жүзеге асырылады Соңғысы жоғары эмоционалды арқасында үлкен жұмыс көлеміне жетуге мүмкіндік береді.

Ептілікті дамыту

Қозғалыс есептерін тез, дәл, тиімді, үнемді шешу қабілетін ептілік деп атауға болады. Ептілік жаңа қозғалыстарды жылдам меңгеру, қозғалыстардың әр түрлі сипаттамаларын дәл саралау және оларды басқару, өзгермелі жағдайға сәйкес қозғалу іс-әрекеті процесінде импровизация іс-әрекеттерінен көрінеді.

Ептілік координациялық қабілеттер жиынтығы, сондай-ақ қажетті қозғалыс амплитудасы бар қозғалыс әрекеттерін орындау қабілеті (буындардағы қозғалыс) арқылы көрсетіледі. Ептілік қимыл-қимыл әрекеттерін үйрету және қимыл-қозғалыс міндеттерін шешу арқылы тәрбиелейді. Оқыту кезінде міндетті талап-жатталатын жаттығудың жаңалығы және оны қолдану шарттары. Жаңалықтың элементі жаттығуды орындауды қиындататын сыртқы жағдайларды жасау және іс-әрекеттің үйлестіру қиындығы бар.

Қозғалыс міндеттерін шешу бейтаныс жағдайларда меңгерілген қозғалыс әрекеттерін орындауды көздейді.

Координациялық қабілеттер кеңістік пен уақыт қозғалыстарын басқару мүмкіндіктері мен байланысты және:

а) кеңістіктік бағдар;

б) кеңістіктік, Күштік және уақытша параметрлер бойынша қозғалысты ойнату дәлдігі;

в) статикалық және динамикалық тепе-теңдік.

Кеңістіктік бағдар дегеніміз;

1) сыртқы жағдайлардың (жағдайлардың) өзгеру параметрлері туралы түсініктерді сақтау);

2) осы өзгерістерге сәйкес қозғалыс әрекетін қайта құра білу.

Адам тек сыртқы жағдайға жауап бермейді. Ол оның өзгеруінің ықтимал динамикасын ескеруі, алдағы оқиғаларды болжауды жүзеге асыруы және осыған байланысты оң нәтижеге қол жеткізуге бағытталған тиісті іс-қимыл бағдарламасын жасауы тиіс

Кеңістіктік, Күштік және уақытша қозғалыс параметрлерін ойнату қозғалыс әрекеттерін орындау дәлдігінде көрінеді. Олардың дамуы қозғалыс реттелуінің сенсорлық (сезімтал) механизмдерін жетілдіру мен анықталады. Әр түрлі буындардағы кеңістіктік орын ауыстырулардың дәлдігі (қарапайым үйлестіру) параметрлері алдын-ала берілетін поз ойнату жаттығуларын пайдалану кезінде прогрессивті түрде артады.

Қозғалыс әрекетінің Күштік және уақытша параметрлерін ойнату дәлдіп осы жаттығуды орындау жағдайларымен байланысты тапсырма немесе қажеттілік бойынша бұлшық ет күшін саралау қабілеті мен сипатталады. Қозғалыстың уақытша параметрлерінің дәлдігін дамыту уақыт сезімін жетілдіруге, яғни қозғалыс әрекетінің уақытша сипаттамаларын саралауға бағытталған. Оның дамуы үлкен диапазондағы! қозғалыс амплитудасын өзгертуге мүмкіндік беретін жаттығулар мен, сондай-ақ техникалық құралдарды (мысалы, электролидерлер, метрономдар және т б) пайдалана отырып, түрлі қозғалыс жылдамдығы мен орындалатын циклдық жаттығулармен қамтамасыз етіледі. Бұл сапаның дамуына үлкен диапазондағы қозғалыс ұзақтығын өзгертуге мүмкіндік беретін жаттығулар көмектеседі.

- Икемділікті дамыту

Икемділік - үлкен амплитудамен қозғалысты орындау қабілеті. Икемділік тұқым қуалаушылық факторымен байланысты, алайда оған жасы да, тұрақты физикалық жаттығулар да әсер етеді. Әр түрлі спорт түрлері икемділік тәрбиесіне әсер етеді. Икемділікке жоғары талаптар әртүрлі спорт түрлерін (көркем және спорттық гимнастика, суға және батутта секіру) және кәсіби қызметтің кейбір түрлерін көрсетеді. Бірақ жиі икемділік жаңа жоғары Үйлестірілген қимыл-қимыл әрекеттерін игеруге немесе басқа да қозғалыс қасиеттерін көрсетуге ықпал ететін көмекші сапа ретінде әрекет етеді.

Динамикалық (қозғалыста көрсетілген), статикалық (дене қалпы мен қалпын сақтауға мүмкіндік беретін) белсенді (өз күш-жігерінің арқасында көрсетілген) және пассивті (сыртқы күштер есебінен көрсетілген) икемділікті ажыратады. Пассивті икемділік сыртқы күштердің әсерімен жасалатын қозғалыс амплитудасы бойынша анықталады. Белсенді икемділік сол немесе басқа буынға қызмет көрсететін өз бұлшық ет кернеулерінің есебінен жасалатын қозғалыс амплитудасымен көрінеді. Пассивті икемділік шімасы әрқашан белсенді. Шаршаудың әсерінен белсенді икемділік азаяды, ал пассивті артады.

Икемділік даму деңгейін қозғалыс амплитудасы бойынша бағалайды, ол бұрыштық градустармен немесе сызықтық шаралар мен өлшенеді. Дене тәрбиесі практикасында жалпы және арнайы икемділік бөлінеді. Біріншісі тірек-қимыл аппаратының ең ірі буындарындағы қозғалыс амплитудасымен, екіншісі нақты қимылдық әсер ету техникасына сәйкес келетін қозғалыс амплитудасы мен сипатталады.

Икемділік негізінен созылу жаттығуларын серия мен орындайтын қайталама әдіс арқылы дамытады. Белсенді және пассивті икемділік параллель дамиды. Икемділіктің даму деңгейі зерделенетін қозғалыс әрекетінің техникасын меңгеру үшін қажетті ең жоғары амплитудадан асып түсуі тиіс. Бұл икемділік қоры деп аталады. Қол жеткізілген икемділік деңгейін қажетті қозғалыс амплитудасын қайта ойнату арқылы қолдау қажет.

Қозғалыс әрекетіне оқыту, қандай да бір физикалық сапаға тәрбиелеу адамның бұрыннан бар және жаңадан алған біліміне сүйенеді. Дене тәрбиесі практикасында дене тәрбиесінің дұрыс ұйымдастырылуына ықпал ететін фактілер мен заңдылықтардың белгілі бір жүйесі бар. Арнайы білімді жүйелі түрде кеңейту және тереңдету дене тәрбиесі процесінде ақыл-ой қызметінің басты мазмұнын құрайды.

Әдебиеттер:

1. М.Т. Тұрскелді «Қимыл- қозғалыс ойындары»
2. «Бағдарламалар дене тәрбиесі.» Алматы.2004 ж.
3. Ә.Ж. Тлеулов «Дене тәрбиесінің ілімі және әдістемесі» Шымкент. 2003 ж.

УДК: 793.2

ТАМУҚТАН ТІРІ ҚАЙТҚАНДАР

ПИК 17-3к тобының студенті **Құрманғали Ж.Ш.**

«Жалпы тарих және мұражай ісі» кафедрасы магистр, аға оқытушы **Нарымбет Г.Б.**

Адамзат тарихында талай алапат соғыстар, жаугершіліктер мен қан майдандағы шайқастар өткені белгілі. Қазақ халқының басынан да небір зұлматтар мен нәубеттер өткен. Халқымыз отанын жаудан қорғау жолында ғасырлар бойы талай соғыстарға қатысты. Сондай сұрапыл соғыстардың бірі – 1941-1945 жылдардағы Ұлы Отан соғысы. КСРО аталатын сол кезеңдегі ортақ отанымызды батыстан төнген фашистік басқыншылықтан қорғау жолында қазақстандықтар да алғашқы күннен қолына қару алып, қан майданға аттанды. Сұрапыл соғыстың алғашқы кезеңінің өзінде Қазақстаннан майданға 1 миллион 196 мың 164 адам қатысса, соның 140 мыңы Оңтүстік Қазақстан облысынан болды. Төрт жыл бойы оқ пен оттың арасында, жан алысып, жан беріскен соғыста басқыншы әскерлермен кескілескен жайқас болды. 43 мың Оңтүстік Қазақстан тумасы елге оралды. Қан майданда фашистік әскермен қоян-қолтық шайқасып, жаудың өрепкіген ентігін басып, содан соң кейін қарай шегіндіріп, ақыр соңында өз апанында құтырған қасқырша жойған Қызыл армияның сайыпқыран солдаттардың қатарында соғысқан оңтүстікқазақстандықтар ерліктің талай үлгілерін жеке батырлықтарымен басқаларға өнеге болып, жеңісті жақындатуға өз үлестерін қосты. Қазақстан Республикасы Президентінің мұрағатының 2015 жылдың қаңтар айында “Екінші Дүниежүзілік соғыстың қазақстандық әскери тұтқындары: әдебиеттер, деректер, мәліметтер базасы” деп аталатын Екінші Дүниежүзілік соғыстағы қазақстандық әскери тұтқындарының тағдыры туралы жобасы бастау алып, “Ізгілік естелігі құқығы: Екінші Дүниежүзілік соғыстағы қазақстандық әскери тұтқындарды қуғындау тарихы” жобасы аясында Ф. Эберт қорының қолдауымен жүргізілуде. Бұл жобаның мақсаты тұтқынға түскен әскерлерді ақтау үшін осындай құжаттарды дайындаудың негізін жасау болып табылады. Осы және басқа да жобаларды болашақта жүзеге асыру үшін “Ерлік жолымен” Зерттеу орталығы қоғамдық қорын ашты. 2016-2017 жж. ҚР Президентінің Архиві табылған 17 қазақстандық бұрынғы әскери тұтқынға төленетін өтемақы алуға байланысты құжаттарды рәсімдеуге көмек көрсетті. Аталаған жұмыс Батыс Қазақстан облысының мемлекеттік, Тараз қаласы мемлекеттік, Шымкент өңірлік мемлекеттік архивімен бірлесе жүргізілді. Екінші дүниежүзілік соғыстағы әскери тұтқындардың тағдыры әлемдік тарихтың ең бір қасіретті беттерінің бірі. Соғыстың зардабы орасан зор әрі ауыр болды. Тек 1942 жылдың ақпанына дейін немістерге тұтқынға түскен Кеңес әскерлерінің саны 3.9 млн. адамға жетті, солардың 2.8 млн. қырылып қалды. Бұл сұмдық факті көпке дейін бүркемеленіп келді. Соғыс кезіндегі тұтқындар жөнінде Гаага (1899 ж., 1907 ж.) мен Женевада (1929 ж.) әскери тұтқындар туралы конференция қабылданған болатын. Бұл конференциялар шарты бойынша соғысушы мемлекеттер өз тараптарынан соған орай бірінші, екінші дүниежүзілік соғыс жылдарында соғыс тұтқындарына адамгершілікпен қарады. Бірақта Кеңес өкіметінің тарапынан ұстанған қағида бойынша, яғни «Бізде әскери тұтқындар жоқ, сатқындар бар», - деген ұстаным миллиондаған тұтқындардың тағдырына сұмдық ауыр зардабын тигізді.

Финляндия Республикасының Ұлттық мұрағат қорынан табылған құжаттарда 1939-1940 жылдары совет-фин соғысында тұтқынға түскен Құрманғазы ауданының тұрғындары Нұрым Сарахметов, Сайын Зиналиев, Валит Ермаханов, Кемет Сарсенғали, Карим Жүнісов, Сатыбалды Иманғалиев туралы деректердің болуы. Ұлы Отан соғысы кезіндегі Қазақстанның Жеңіске қосқан үлесі еліміздің жастарын патриоттық

сезімге тәрбиелейтін күшті фактор екенін баса айтқым келеді. Мұны кезінде студент жастарды коммунистік рухта тәрбиелеудің маманы болған (кандидаттық диссертациясы: «Қазақстан студенттерінің идеялық-саяси тәрбиесін партиялық басқару (1976-1985 жж.)» (Алматы, 1989) қазіргі профессор Б.Ф. Аяған жақсы білсе керек. Қазіргі кезде Балтық бойы мемлекеттерінде, Украина мен Грузияда Отан соғысы деген мағынадан бас тартып, бұл соғыстың мақсаты мен нәтижелерін қайта қарап жатқанда, біз, тарихшылар, Ұлы Отан соғысы мәселелеріне бұрынғыдан да көп көңіл бөлуіміз керек, – деп ойлаймын. Сол сұрапыл соғыста құрбан болған 600 мыңнан астам отандастарымыз бен аман-есен қалғандары қайтып, адал қызмет істеп, көбісі қазір көз жұмған ағаларымыздың аруағы алдында және қазір қатары сирегенмен ортамызда жүрген ардагерлерге бас иеміз, құрмет көрсетеміз. Бұл біздің борышымыз, елдігімізді білдіретін міндетіміз. Сондықтан да әлі де немерелері соғыста қайтыс болған аталарын іздеп жүр. Бірақ профессор Б.Ф. Аяғанның Ұлы Отан соғысына берген бағасына қарап, Кеңес Одағы да Германиядай болған деп, ізденістерін тоқтата қояр ма екен?! Менің өзім де 1944 ж. 12 ақпанда Белоруссиядағы Битебск қаласы түбіндегі Шалуры деген елдімекендегі шайқаста қайтыс болған әкем – Асылбеков Қантемірдің 67 жылдан кейін, көп ізденістің нәтижесінде, жерленген жерін таптым, 2011 ж. жазда ең кіші інім – Амантай – Қажы (ол әкеміз соғысқа аттанғанда бір жасар – емузілі бала еді) және отбасы мүшелерімізбен кезектесіп, алдымен – мен, онан кейін – ол, әкеміз жерленген бауырластар қабіріне барып, құран оқып, ас беріп қайттық. «Битебск қазанында» қайтыс болған бауырластар қабірінде 22 мың адам жатыр, оның біразы – қазақтар. Осы жағдайға байланысты мемлекеттік хатшының «өткен күнге объективті қарауымыз керек, аға буынның наным-сенімдеріне құрметпен қарап қана қоймай, тарихта тек қара мен ақ түстің ғана болмайтынын ұғынуымыз керек», – деген сөзі орынды-ақ болып тұр. Екінші дүниежүзілік соғыстың, әсіресе Ұлы Отан соғысының тарихы күрделі, дүниежүзілік және Кеңес Одағына байланысты халықаралық деңгейдегі мәселелері негізінде шешілген. Жаңа деректер тауып, жаңа тұжырым жасауға, әрине, болады. Бірақ көптен белгілі, шынайы тарихи көзқарастан алыс, сенімсіз деректерге негізделген жоғарыдағы «пайымдауларды» қайталамаған жөн. Оның орнына Ұлы Отан соғысы кезіндегі Қазақстан тарихына терең зерттеу жүргізген жөн. Тарихымызды жаңаша зерделеуде төрт ғылыми зерттеу институттары мен университеттердегі тарих кафедраларының жауапкершілігін күшейту қажет. Әсіресе Астанадағы «Мемлекет тарихы институтының» орны бөлек, оның билікке жақындығы да, қаражат пен кадр молшылығы да осы бетбұрыс жағдайда үлкен рольге ие етеді. «Кімге көп беріледі – содан көп сұралады», – деген орыс мақалы бар. Қазіргі мемлекетіміздің күнтізбесін, құжаттар жинағын шығарып, үгіт-насихат негізін салып, едәуір жұмыс істеп жатқаны да белгілі, бірақ Қазақстан мемлекеттігі тарихы проблемаларына арналған монографиялар әзірше тым аз. Ұлы Отан соғысына арналған «тарихи – құжаттық зерттеудің» кейбір кемшіліктері жөнінде ғана жоғарыда қысқаша болса да айттым. Тікелей мемлекеттік тарихи проблемаларға қатысы жоқ мәселелермен айналысу орнына, Институттың ғылыми бағытын әлі де болса нақтылай түскен, мемлекеттік күрделі проблемаларды кеңінен зерттегені жөн. Яғни, аталмыш институтқа қазіргі негізгі тірлігімен – әртүрлі күнтізбелер мен құжаттар жинағын шығарумен ғана шектеліп қалуға болмайды. Бұл Қазақстан Республикасының Тұңғыш президенті Н. Ә. Назарбаевтің тікелей бастамасымен құрылған институттың ғылыми-зерттеу қауқарын көпе-көрнеу шектеудеуге болады.

Ұлы Отан соғысына аттанған арыстарымыздың көпшілігі елімізді жаудан азат ету жолындағы қанды қырғында, сұрапыл соғыста майдан даласында қаза тапса, бірқатар жауынгерлеріміз алғы шептегі жаумен қиян – кескі шайқастарда, майдан даласында жараланып, контузия алып, түрлі жағдайларда жау қолына түсіп тұтқын болды. Олар нацистердің концентрациялық лагерлеріне адам айтқысыз ауыр азаптарды басынан өткеріп, көпшілігі аштық пен азаптан, тұтқыннан бостандыққа қашып шықпақ болып, лас, ешқандай тазалық, гигиеналық талаптар сақталмаған барактарда жаппай етек алған түрлі жұқпалы аурулардан лагерлерде қаза тапты. Қалғандары кеңең армиясы жеңіске жеткенде елге оралды. Бірақ, Отанымызды жаудан қорғауға аттанып, қапылыста жау қолына түсіп, неміс тұтқында азап шеккен соғыс тұтқындарының тағдыры да тек аянышты ғана емес, құрметтеуге лайық.

Әдебиеттер:

1. Байсеркенов М. Сахна және актер.-Алматы., Ана тілі, 1993
2. Кнебель М.О. Поэзия педагогики.-М.,1976
3. Кристи Г.В. Воспитания актера школы Станиславского.-М.,1976
4. Жандарбеков А.Театр ұжымын басқару және оның режиссурасы.-Алматы., 2017

ӘОЖ37.013:792

ШАРУАШЫЛЫҚҚА БАЙЛАНЫСТЫ САЛТ-ДӘСТҮРЛЕРДІҢ МӘДЕНИ-ТЫНЫҒУ СИПАТЫ

Мәлік Нұрболат ПИК 16-15к3 -тобының студенті
Байгунова Д.М.-аға оқытушы, магистр

Адамзаттың мәдени-экономикалық дамуы табиғат пен қоршаған ортадан, ұлттық дүниетанымы ықпалынан бастау алғаны анық. Осы ықпалдардың бастысы шаруашылық игеру мен еңбек мәдениеті, тұрмыс салты қалыптасқан.

Малшылық шаруашылыққа байланысты қазақы салт-дәстүрлер А. Сейдімбек, С. Кенжеахмет, Н. Ақбаев, А. Құраловтар еңбектерінен орын алған.

Мындаған жылдар қоршаған ортамен үндесе отырып тұрмыс-тіршілігін, шаруашылық-мәдени сүлесін қалыптастыру үшін бабаларымыз өмір сабақтастығын жалғастырытын, елеуден өтіп малы мен жанын бірдей сақтайтын дәстүрлі әрекеттер қалыптастырған. Олардың біреулері тәжірибиелік талдаудан қалғаны болса, екіншілері қиялдан туған рухани дүниетанымын байқататын құндылықтар. Міне осылар негізінде әуелі тіршілікті сақтау үшін қажеттілікті өтейтін мал өнімдерін молайтуға бағытталған, шаруашылықты нәтижелі жүргізуге қамқор болар иелерді дәріптеуге арналған меркелік, символдық әрекеттер қалыптастырған. Солардың ішіндегі кеңінен етек жайған, қазірдің өзінде ішінара кездесетіндері- мал шаруашылығына байланыстылары.

Мал шаруашылығына байланысты салт-дәстүрлердің туындауы да қазақ өміртанымы мен тіршілік қажеттігіне тікелей байланысты екенін дәлелдейтін фактілер бар. Олардың бастысы төрт түлік салды өзі сияқты табиғат туындысы есептеп, өзі сияқты олардың дақамқор болар иелері бар деп сенген қазақ. Онымен қоса жылқыны алып күш иесі санап, оған күн астына ұша алатындай, жеті қабат таудан қарғып өте алатындай, иесіне ақыл айтып, қажетінде құтқара алатындай қасиеттерді теңеген. Ингенді аруана санап, ботаны баласымен теңеген, сұлуын танакөздеп атап, баласын құлыным деп мәпелеген, төзімдісін, салмақтысын нап мінезді, қара қылды қақ бөлуге даяр, көлденеңге көсілмейтінді жылқы мінездеп сипаттаған. Осы теңеулердің бәріде жан-жануарға деген қазақ ықыласы, тіршілік көзіне деген қалыптастырған дүниетанымы. Тіршілік қажеттігінің барлығын да мал мен мал өнімдері арқылы өтеген қазақ, кең далада дүкен құрмай азықсыз-киімсіз болмаған, ақпарат құралынсыз дүние мәліметтерінен хабардар болғаны, бейтаныс адамдардың жататын орны, жейтін тамағы, ауыстырар көлігі, оған берер жем-суы, орынды күтілуі бәрі қарастырылған, құдайы қонақтың сыбағасы «Бөлінбеген енші» әруйдің заңдасытырылған қоанқ күтуге арналған дайындығы. Одан намысы бар ешкім де ешқашан бас тарта алмаған. Осының бәрі мал арасында, оның өнімі мен күтіміне аса назар аударып, сынды кезеңдерде шаруашылыққа зиян келтірместей арнайы әрекеттер ойластырып, жақсылықтың алдыналатын салт дәстүрлер қалыптастырған. Олардың басты белгісі науқанды жұмыс кезінде мол өнім алу мақсатында көпшілікті ынтымақтастыру, көпшілік арқылы баршаның шаруашылығына көмектесу. Ағайын арасында алауыздық туғызбай, ауыздағыны кетірмей бірігіп іс тындыру: төл алу, қырқу, шөп ору т.б. Сол салт-дәстүрлер тізбегін шашыратқысалтынан бастайық.

Шашыратқы- күзде қой малынан күйек алу кезінде атқарылады. Табиғатпен үйлесімділік табуға, оның заңдылығына бағыну болысу, жақсылықтың алдын алу ишараты. Малдың төлі көп болуын көздеп, оның қаңтар айында, суық кезде емес, жерге көк шығар алдында төлдеуіне ықпал ету үшін атқарылатын салт. Бір мезгілде- аналық қойларды қошқарларға қосып төл алу кезеңін реттеген. Аналық қойлардың ішіндегі төл басынына аузына көп балалы ана уыстап тары салып, ұрпағының несібесі «тарыдай көп болсын» деп жаратқаннан сұраған, содан кейін қошқардың белдемшесін ешеіп, қалған аналықтардың басына тарыдан шашу шашқан. Осы рәсімдер атқарылып жатқанда төлиелері, әсіресе жастар мен балалар өз еншісіндегі қойлардың шашусыз қалмауын қадағалап тұрған. Меншіктік сезім, шаруашылыққа бейімділік осындай айтусыз-ақ атқарылатын әрекеттер арқылы қалыптастырылған. Қошқарлардан күйек /белдемше/ алып, қойларға қосқан. Ал жастардың тілегі орындалуы үшін көнеден қалыптасқан таным бойынша жақсылықтың алдын алатын қуанышты білдірер ойын-сауық ұйымдастырылған. Дастарханға рәсімдік тағам-шашыратқы қойылған.

Уызқағанақ- мал шаруашылығын жетілдіру, оны игерушілер шеберлігін шыңдау, өнімін ұдайту, кәсіби машықтарын сабақтастығын сақтау мақсатымен қалыптастырылған салт. Ол ұлт даналығын айшықтайтын мәдени белгілердің бірі деседі болады. Сонымен бірге бұл салтта отбасылық тәрбиенің негізі- ұрпақ татулығы мен ынтымақтастығына, олардың меншіктік сезімін оятар әрекеттер қарастырылған. Уызқағанақ тағам аты. Кептірілген бүйенге қой уызын толтырып, қайнаған суға салған бойда аузы буылған бүйенің ішіндегі уыз пісіп, қатып қалады. Кейбір жерлерде уызға тары да қосылады. Суыған бүйендегі уызды балалар бқісіп жейді.

Аталған салттың мәні, әрине, уызқағанақ шөде емес. Оны тек мәлімет үшін келтіріп отырғанымыз. Көктем басында төлдеген қойлардың қоң алуына қасындағы қозылар кедергі болады. Әлсін-әлсін еншінің бауырына тығылған төлінен аттап жайылымға қосыла алмайды. Ал еншінің бауырындағы қозылар сүтпен ғана қоректеніп, жердегі көкке мойынұсынбайды, өздігінен жайылымға қосылмайды. Сол себептен аналықтарды төлінен бөліп, 7-9 жасар балаларды ауылдың ересегінің бірі басқарып, қозы бағуды үйретіп, жалықпастай еңбектенуге, қозы бағудан бастап мал шаруашылығына бейімдеуге басшылық жасайды. Сонымен үйретушісі мен үйренушісі бар бұл дәстүрлік әрекет екі жақтың да әлеуметтік өсуіне қоғамдық тіршілікке өздігінен араласып жауапкершілік танытуға мүмкіндік туғызатын бұл салт қазақ халқының қалыптастырған, ұйымдастырылуы мен ынталандыру әдісінде ойластырған еңбек тәрбиесінің бірі екен.

Кең далада ойыны мен қозы бағу еңбегін ұштастырып жүрген балалардың алғашқы еңбек қадамына қызықтыру мақсатымен уызқағанақ дайындап, оны тоя жеп жарыса өз еншісіндегі қозыларды сызды жерге

жатқызбай, апанды сайлы жерге түсірмей, адастырмай үйге жеткізудің өзі қуаныш. Жас төлдің соңында үлкендер жүрсе балаларына еңбекке қоса алмаған, тәрбие бере алмаған адам болып танылмау үшін әр отбасы бұлсалтқа аса назар аударған.

Қазіргі заманның басты белгісінің бірі қоғам мүшелерінің меншіктік сезімінің басымдылығы болуы шарт. Сонда ғана әр адам өзінің қолынан келер еңбекке толық бейімделіп, қыр-сырын жете меңгереді. Ата кәсіптің бастысы-мал шаруашылығы. Сол шаруашылықты игеру арқылы мемлекетіміздің экономикасы қалыптасып дамыған. Ұлттық тіршілікті сақтау менталитеті мал шаруашылығымен тікелей байланысты. Олай болса, қазіргі ауыл мектеп оқушыларына меншіктік сезім мен шаруашылық бейім қалыптастыруға ықпал ететін, санасы мен бейімін нықтайтын осы салт мектеп тәрбие жұмысының жоспарына тұрақты түрде енуі тиісті. Ботаны қырқынан шығару-мал шаруашылығына байланысты ең күрделі салттың бірі. Оның күрделілігі түйе малының қазақ өмірінде алар орнына байланысты. Біріншіден, түйе малының қазақ дүниетанымында алатын орын зор. Мифологиялық тұрғыдан аруана деп бас иетін піріміз-інген. Қазақ халқының қалыптасуы мен дамуы аруанамен байланыстырылады. Сол себептен ол киелі жануар. Екіншіден, адам үшін басқа малдармен салыстырғанда пайдасы да әлдеқайда артық. Өнімі, жем-шөп, суға шыдамдылығы, бағым күтімі де өте шаршатпайтындай. Еті мол, шудасы мен жүні құнды, көлік ретінде теңдесі жоқ. Жүйріктігі пырақпен еңестіріледі. Ботасын қорғауға келгенде үй жануарының ешқайсында жоқ қасиет-көрсетпей төлдейді. Адам қасиеттерінің асылдарын: Түйедей төзімді нардай табанды, ботада сұлу т.б. осы жануармен салыстырады. Шұбаты шипалы, емге дәру. Осы жануардың ботасы сәби сияқты қырқынан шығарылады. Боталайтын кезі жақындағанын білетін иесі інгенді аңдып жүреді. Боталағанын көрген соң інгенді алдарқатып, төлін алуға тырысады. Мұндай кезде иесін де жолатпайтын жануар тек алдауға ғана көнеді. Бауырынан төлін алмаса туған бойда аяқтана алмайтын бота жыртқыштарға жем болу мүмкін. Ботаны қырық күнге дейін, байқаңыз-қазақ сәбидің де қырық күн шілдеханасын күзеткен-ботаны тағайындалған күндік шешесінен басқа ешкімге ешкімге көрсетпеген. Кіндік шешесі қырық күнге дейін күтім жасап, қырқынан шығарарда сәнді жабу тігіп, өрнектеп оқта жасап, үкілеп, семіз болсын деп өркешін тістелеп, жүйрік болсын деп табанын қытықтап, көпшілік алдына алып шыққан. Шашу шашып қарсы алғандар көрімдігін берген.

Бұл салт қазақ халқының табиғатпен бірлік сезімін тағы дәлелдегенде. Ботаны өз ұрпағындай күту үшін, жануарға адамдай көзқараста болуы шарт. Ендеше табиғат туындысына деген пәктік сезімді мәпелейтін салт-ботаны қырқынан шығару. 2000 жыл өткен Наурыз тойында Абай саябағында мерекелік жарыстар, сайыстар өткізілді. Соның бір қазақтың төрт түлік малына қызықты болды. Төрт түлік малдың пірлері мерекелеушілерге арналған сұрақ қойды. Соның бірі боталарды қырқынан шығару салты туралы еді. Саысты тамалаушылар саны шамамен 300-дей халық болды. Соның ішінен тек бір адам ғана бұл салтты білетін болып шықты. Ол адамда Қызылорда мен Саңғыстау, Атырау сияқты түйе шаруашылығына бейімделмеген болар. Бәлкім мүлде айналыспайды деуге болмайды. Отырар, Бәйдібек созақ аудандарының тұрғындары үшін түйе малы таңсық емес. Сонда олардан бірде бір адам Наурыз тойына қатыспағандығы ма немесе дәстүрлі мәдени әрекет ескерусіз қалғаны ма. Бұл мәселе анықтауды талап етеді.

Тулақ шашу ойы. Мал өнімі тіршілік тірегі болғандықтан қазақ отбасы малдың санын молайтуға тырысқан. Өйткені дәулеттілік те, бала-шағаның тұрмысын түзеуде- бірін үйлендіріп, екіншісінің еншісін беру- бәрі де мал басына байланысты тірліктер болған. Көп малдың, оның өнімінің де күтімі, еңбегі көп болады. Әсіресе қыркым науқанында. Жылқының да қойдың да қыркымы күзем деп аталған. Қойдың күземін бір қарқынмен өткізбесе өнімі исарап болады. Өйткені уақытылы қыркылмаған жүн көтеріліп кетсе жайылым басындағы шөп-шалаңға ілініп қалады да далада қалады. Сондай исаптықты болдырмас үшін қысқа мерзімде қыркымды аяқтау керек. Жүздеп саналатын қойдың жүнін бір отбасы өздігінен игере алмайды. Сондықтан ағайындылар, ауылдастар кезектесіп, қысқа мерзімде барлық қойдың жүнін алуға тырысады.

Суы мол, тасасы бар жер таңдалып, қойларды ыстыққа шығармай / жүні көтеріліп кетеді/ кезегімен қыркым басына айдап әкеледі. Көмекке жиналған жігіттер мен қыз-келіншектер қызмет бөлісіп бірі қой жығып беруші, екіншісі қыркушы қыз-келіншектер жүнді сабаушыларға апарып беруші т.б. болып бөлінген. Осылардың ішінде жүн сабауға жиналған келіншектердің жұмысы өте ауыр, әрі шеберлікті талап ететін болған. Жүн сабау тулақ /өңделген тері/ айналасында қатарласып отырған келіншектер үшін үлкен сабақ. Төзімділік, екпінділік, үйлесімділік және шеберлікті байқататын қабілеттер танытуды талап етеді. Бұрын сонды мұндай үлкен тірлікке араласпаған адам үшін қарқынды еңбекке бірден араласып кету оңай емес. Сондықтан көпшілік алдында осалдық байқатпау тек өзінің ғана емес анасы мен енесінің де абыройын ойластырған келіншек додаға түскендей сезініп, намысы барлары ысылып, тәжірбие алатындай болып шығады. Сонымен, қыркымның бір жақсысы тәжірбие жинақтау болса, екіншісі қой иелерінің ауыр жұмыс атқарушыларды қызықтыру-ынталандыру әркетіне байланысты ойластырылған тулақ шашу рәсімі. Осы рәсім атымен де қыркым шаруашылық әрекеттер тұрмыстық мәдени әрекетке жақын болады. Тулақ шашу әр күн аяқталғанда атқарылады. Кешке, қыркымды тоқтатқанда, жүн сабауда аяқталады. Сабалған жүнді жинап алған соң қыркым иесі тулақ үстіне күміс пен тәттілер тастаған. Оны тулақ шашу деп атаған. Қазақ мәдениеті эстетикасы бойынша шашу жақсылық қайталануы, орын толтыру әрекеті екендігі белгілі. Тулақ шашу да қыркым өнімі-тіршілік тірегінің бірі болғандықтан үлместігін тілеуретінде атқарылады. Қыркым иелері үшін ол жүн өнімін рәсуәсіз жинақтап алу болса, көмекшілер үшін тірлігінен қол үзбей, ынтымақ ортасынан

калыспау қуанышы. Бір ортадан шеттелген немесе тысталғандар қатарынаену ол абыройсыздық белгісі болғандықтан, көпшілік жұмысына араласу, соған жарау- ол қазақ дүниетанымында абыройлық белгісі. Сондықтан тулақ шашуының алынған күміс тойына жарарлық бұйым болып есептелінеді.

Тулақ шашу соны шаршағанды басарлықтай ойын-сауыққа айналады. Сонда тулық шашу тек еңбек әрекеті емес, сонымен бірге мәдени-бұхаралық әрекетте екенін сипаттайды. Сипатталған көне малшылық дәстүрлердің барлығы да балалар мен жастар арасындағы еңбекке бейімділігін, меншіктік иелігін сезіну қабілетін арттыру мақсатында табандылық, еңбекқорлық, намысқойлық тұлғалық қасиеттерін қалыптастырып жетілдіруге арналған.

Бүгінгі мәдени әрекеттер түрлеріне кәсіби шеберлік қалыптастыруға, шыңдалу арқылы ел бағасына ие болу үшін аса қажеттілердің бірисайыстық формалар болып табылады. Жігіттер асау үйрету мен қой қырку, қыз келіншектер сиыр, бие сауу мен май түсіру, қымыз ашыту, жүн сабау сияқты мал игеру мен өнімдерін жасау салалары бойынша сайысқа түсуді, жеңуді, қатынасу арқылы шыңдалуды, озық тәжірбиені жинақтауды үйренсе ұтып шығатын қазақ малшылық мәдениеті.

Әдебиеттер:

1. А. Сейдімбек «Қазақ әлемі». - Алматы, Санат, 1997, 189, 191.
2. С. Кенжеахметов «Ұлттық әдет-ғұрыптың беймәлім-220 түрі». - Алматы, Санат, 1998, 104.
3. Н. Ақбаев «Ата салтыңды аяла». / Қазақ салт дәстүрлері туралы таным, Алматы, Ана тілі, 1998, 128-129.

УДК.930.1

ВЕЛИКИЕ ДЕЯТЕЛИ ВОСТОКА: ЧТЕНИЕ КНИГ О ЮСУФЕ БАЛАСАГУНИ

Малика И.-ученица 8 кл., школа №80 г. Шымкент.

Сихимбаев И.Б.- д.п.н., профессор

Актуальность нашей работы заключается в том, что приобщение интереса школьников к чтению во многом определяет их дальнейшее становление и развитие, так как в этот период у них формируется интерес к народным традициям, обычаям и культуре.

Современное общество отмечает падение интереса к чтению книг у детей, ведь мифы о «кризисе читательского интереса» основываются на реальных причинах: отсутствие правильной работы по пропаганде книг.

Формирования читательского интереса у учащихся имеется много форм. Одним из них мы считаем, через чтение книги «Наука быть счастливым», где описываются жизненные пути великих деятелей Востока как Аль-фараби, Омар Хаяма, Низами, Бируни, Ходжа Ахмета Ясави, Юсуфа Баласагуни и другие. Такие личности прошлого вызывают большой интерес к чтению особенно у детей. Например на биография и творческой деятельности Востока известного тюркского поэта и мыслителя Юсуфа Баласагуни, которую мы проводили в школе №80 г. Шымкента с целью заинтересовать учащихся Великими Деятелями Востока и через них формировать читательского интереса. В этом чтении ученики выяснили для себя, что в труде Баласагуни «Кутатку Билиг» в переводе на русский язык «Наука о счастье», являющейся энциклопедическим трудом собрана обширная система знаний как философского характера, так и эстетического и этического плана и что этот труд представляет собой культурный срез той эпохи.

В результате такая работа повысила интерес к чтению у детей, которые в повседневной жизни книг не читали. В процессе опроса, мы выявили что у детей появился интерес к чтению, изменилось качество чтения и цель чтения.

Проведенные такие работы с юными читателями книги «Наука быть счастливым» показали актуальность тематики работы и послужили основой для создания нового проекта «Великие деятели Востока: Чтения книг о патриотизме их».

Разработка системы поэтапного формирования читательского интереса на основе содержания книги «Наука быть счастливым», будут способствовать воспитанию патриотизма, любви к родной земле, великим личностям прошлого.

Например, что могут знать ученики об Юсуфе Баласагуни, человеке, жившем в одиннадцатом столетии? Историкам буквально приходится по крупицам собирать сведения о нем. А о ранних годах мыслителя и поэта вообще ничего не известно. Но в данной работе мы излагаем всю информацию, которая имеется у исследователей про творчества этого философа на сегодняшний день.

В этом чтении выяснили, что Юсуф Баласагуни будущий философ, поэт и энциклопедист родился во временном промежутке 1016-1020 гг. в городе Баласагуне. Тогда это была столица державы Караханидов. Но где именно располагался Баласагун? Ученые считают, что это современный Токмак на берегу Чу, или же он находится в Жамбылской области, в верхнем течении Актобы.

Юсуф Баласагуни был выходцем из определенной культурной зоны и политического региона, охватывающего в свое время Отрар (Фараб), Шаш (Ташкент), Тараз, Чуйскую долину, Прииссыккулье,

Фергану, Кашгари. В культурно языковом отношении он - общий предок тюркоязычных народов, а в географическом он близок к казахам и киргизам, конкретно - к тюркскому племени чигилей.

Образование Юсуф Баласагуни получил в признанных культурных центрах того времени - Фарабе, Кашгаре, Бухаре. В совершенстве владея арабским и персидским языками, он проработал философские и научные сочинения по различным отраслям знания.

Работа Юсуфа Баласагуни «Кутадгубилик» является первым энциклопедическим произведением написанная не на официальном литературном арабский языке того времени, а на *родном языке тюрков*, что свидетельствует о *патриотизме и любви к родному языку*. Вместе с этим, им руководили политические мотивы, стремление научить среднеазиатскую династию караханидов, еще не оторвавшуюся от кочевой среды, управлять страной с высокоразвитыми оседлыми районами, областями

(Маверанахр и Восточный Туркестан). А чтобы его назидания были понятны и кочевниками - караханидами, необходимо было написать по - тюркски.

Поэма «Кутадгу билик» стала известной западному миру через австрийского востоковеда фон Хаммер - Пургшталя, в руки которого рукопись попала в 1796 г. в Стамбуле и была подарена им Венской библиотеке. Первое издание на немецком языке было осуществлено известным востоковедом Г. Вамбери. В научный оборот текст поэмы был введен в полном объеме В. В. Радловым в г., представившем наряду с оригиналом перевод его на немецкий язык. На русский язык отрывки из поэмы впервые перевел С. Е. Малов. Вольный перевод под названием «Наука быть счастливым» был осуществлен Н. Гребневым в 1971 г., К. Керимов перевел «Кутадгу билик» на узбекский язык в 1896 г. Р. Арат провел большую работу по критическому осмыслению текстов всех трех рукописей (Венской, Каирской, Наманганской) и представил в 1947 г. научно достоверный свод поэмы. Под названием «Благодатное знание» полный текст «Кутадгубилик» перевел на русский язык С. Н. Иванов (М., 1983). Издание осуществлено на академическом уровне под ред. акад. А. Н. Кононова и его же и С. Н. Иванова «Статьями и разъяснениями по поводу отдельных бейтов».

Но «Кутадгубилик» не только политический трактат, он является суммой знаний по различным областям науки и культуры своей эпохи, в нем собран и обобщен материал с философским осмыслением жизненных позиций самого автора, в частности, рассмотрены мировоззренческие проблемы смысла жизни, предназначения человека, его места и роли в общественном и природном универсуме.

Произведение Баласагуни представляет обширную систему, в которой выдвигаются как проблемы общефилософского характера, так и жизненно - практического, этнического и эстетического плана. Стремление к энциклопедичности, универсальности, охвату общемировоззренческих проблем было присуще самому характеру философствования в культурном регионе, к которому принадлежал Юсуф. Мировоззрение Юсуфа имеет тройские корни - философские, шаманистские, исламские.

Вторым пластом, определяющим мировоззрение Юсуфа Баласагуни, являются разнородные доисламские верования - зороастризм, манихейство, буддизм, христианство, распространенные среди кочевых и оседлых народов до проникновения ислама.

Среди этих верований на более сильным источником, пробивающимся в контексте «Кутадгубилик», являются языческие, шаманистские представления. Шаманистские, собственно тюркские истоки творчества Юсуфа Баласагуни позволяют вскрыть древний доисламский зороастрийский или тенгрианский, по имени главного божества, мировоззренческий пласт верований, который, несмотря на исламские, царские, советские гонения еще жив в языке и сознании казахов.

А. Н. Кононов и С. Н. Иванов считают «Мусульманский элемент» доминирующим в философских основах поэмы: «Поэма Благодатное знание» Юсуфа Баласагунского является первым, старейшим и пока единственным сочинением на одном из тюркских языков, основанным на мусульманской идеологии и пропагандирующим эту идеологию ". Но Юсуф ведь не просто идеолог, политик, он - художник слова. Поэтому философия, язычество, ислам не могли сказаться в контексте "Кутадгубилик", помимо поэтических традиций, в числе которых главным образом были собственно тюркская поэтическая традиция (устная и письменная) и таджико - персидская (конкретно Рудаки и Фирдоуси).

Известно, что Юсуф Баласагуни написал много поэтических трудов. К сожалению, до нас дошло только одно его полное произведение. «Кутадгубилик» можно перевести как «Знание о Благодати» или «Наука о том, как быть счастливым». Наиболее полная рукопись этой поэмы сейчас хранится в Узбекистане, в Институте востоковедения при Академии наук. Поэма «Знание о Благодати» разделена на шесть тысяч пятьсот двадцать бейтов, а те, в свою очередь, на 85 глав. Автор написал к своему трактату еще три дополнения, которые содержат три главы и сто двадцать четыре бейта. Несмотря на то что произведение выполнено в формате поэмы, его отличает этико-моралистическая направленность. Многие исследователи считают «Науку о Счастье» философским трактатом, поскольку там мы находим многочисленные размышления о смысле и значении человеческого существования, об отношениях индивидуума и социума. Тюркский Макиавелли? Свой труд «Кутадгубилик» Юсуф Баласагуни писал для правителя Кашгара. И это позволяет нам провести параллели с трактатом «Государь», автором которого является мыслитель времен итальянского Ренессанса Никколо Макиавелли. Тот посвятил свой труд правителю и тирану Рима Чезаре Борджиа. Но, в отличие от Макиавелли, который учит вступать в союзы и нарушать их, больше печется о собственной политической выгоде, нежели о народе, труд Юсуфа Баласагуни говорит о другом.

Средневековый философ выдвигает свои требования к правителю. Тот должен быть образованным, разбираться в науках и искусстве, стремиться к знаниям и справедливости, заботиться о своих подданных. Можно сказать, что поэма «Кутадгубилиг» по праву может считаться важным источником изучения тюркской государственности.

Юсуф Баласагуни – энциклопедист «Знание о Благодати» является не только прекрасной поэмой и политическим трактатом. Этот труд многие исследователи творчества Юсуфа Баласагуни называют первой энциклопедией на тюркском языке. Ведь в «Знании о Благодати» содержится огромный объем всех современных автору знаний и представлений в различных областях культуры и науки. В этом труде обобщен теоретический материал понятий ученого времен одиннадцатого столетия. Автор высказывает и свою жизненную позицию. Мы видим в произведении философское осмысление мировоззренческих проблем. Это и предназначение человека, и смысл его жизни, место и роль в природе и общественном универсуме.

Вклад в литературу кроме энциклопедичности труда, необходимо отметить и то, что поэма была написана на языке одной из тюркских народностей. На ее страницах мы находим блестящие образчики фольклора этой этнической группы. Наречие, на котором Юсуф Баласагуни написал свою бессмертную поэму «Кутадгубилиг», стало основой, ядром для создания современного узбекского языка.

Еще при жизни автора его труд «Наука о Счастье» получил признание. И не только у правителя Кашгара. Об этом широко признании упоминает в одном из поздних приложений и сам Баласагуни. Пожалованный ему титул ХасХаджиб стал его вторым именем. В Иране его труд называют «Шахнамэи тюрки» (то есть тюркское «Шахнамэ»), а жители арабского Востока именуют поэму «Кутадгубилик» «Украшением правителей» («Зийнат ал-умара»). Исследователи утверждают, что этот энциклопедический труд оказывал неоспоримое влияние на тюркоязычную литературу на протяжении Средневековья вплоть до XIV-XV столетий. В настоящее время поэма «Кутадгубилиг» переведена на несколько языков мира. Ее можно прочесть и на английском, и на немецком. Сам Юсуф Баласагуни стал национальным героем Кыргызстана которые считают что родился на их территории. Например, портрет поэта украшает банкноту местной валюты в тысячу сом.

Умер Баласагуни в 1074 или 1075 году. Похоронен в Кашгаре.

Литература:

1. Юсуф Хас-ХаджибБаласагунский. Наука быть счастливым / Пер. Наума Гребнева. Перевод отдельных глав. - ГослитиздатУзССР, 1963. -120 с.

2. Юсуф Хас-ХаджибБаласагунский. Наука быть счастливым / Пер. Наума Гребнева, иллюстрации Ю. Красного. - М.: Художественная литература, 1971. -158 с.

3. Юсуф Баласагунский. Благодатное знание / Пер. Иванова. — М.: Наука, 1983. - (Литературные памятники).

ЭОЖ37.013:792

ТЕАТР ПЕДАГОГИКАСЫНЫҢ ЕРЕКШЕЛІКТЕРІ

**Мамырова Аружан-ПИК 18-15-3к1 тобының студенті
Жандарбеков Абилхаир - аға оқытушы**

Театр педагогикасының өзіндік мәселелерінің бірі-образға ену мәселесі. Образдық ену процесі кең әрі актердың образға енуі мен актер шеберлігі мәселесіне қатысты ғана болмағанымен, ол театр өнері негізін құрайды.

Бұл мәселе кез келген аңыздық, діни, көркем шығармашылықтың түбегейлі философиялық мәселесі болып табылады.

Бұл ғажайып, қас-қағым сәттегі бөгдені «менмін» деу, жат біреудің жанына ену, ғажайып акындар, шынайы суреткер мен артист шығармаларында қалай өтеді? Бұл ежелден қойылған сұрақ әлі күнге шейін ғылыми өңдеуге ие бола қойған жоқ. Образға ену механизмі саналы және санасыздық түрдегі ойының қатаң теориясы негізінде тек комплексті түрде ұғынықты болуы мүмкін.

Актер өз ойынын көрермен алдында, айшықты түрде көрсетсе, басқа шығармашылық түрлерінде зерттеушілерден жасырын, тек соңыра кейінгі белгілері бойынша айқындалады. Актерлық образға ену өз табиғатында көркем шығармашылықтың ең жарқын, айқын үлгісі. Образға ену бейімділігі міне осылайша актер үшін де режиссер үшін де бірдей.

Образға ену мәселесі театр практиктерінің, режиссер мен актерлардың, театр педагогтарының басты назарында болып келеді.

Станиславскийдің теориялық мұрасында актер шығармашылығы субъектісі мен объектісі арасындағы байланыс шынайы диалектикалық күшпензерттелген образға енудің материалы және құралы болып табылатын бөгде «менді» және өзіндікін тану ажырамас нәрселер.

Образға ену тең әрекетші екі күш-бөгде біреудің жан-дүниесін дәл байқау және суреткердің «мен» деген өзін объективті дұрыс түсіну. Осылардың барлығы суреткерді айнала қоршаған орта және адамдармен араласуы образға ену бейімділігін әлсіретеді. Ал артист жанындағы қисық айна жасаған өз санасы мен өзін-өзі бағалауы образға ену мүмкіншілігін төмендетеді, әрі бөгде «мені» жасауда меже өлшемі ретінде өз тұлғасын алады.

Сондықтан К.С.Станиславский өмір бойы «жүрек мәдениеті» оның өмірдің барлық әсерлеріне ашықтығын актерды тәрбиелеу және өзін-өзі тәрбиелеу деп басты маңызға ие болатындығын айтқан. Әсіресе бұл сәт студия жұмысында яғни, театр педагогикасы процесінде, театр әлеміне енуші жас актерлармен жұмыс істеуде қажет.

Актерлық тұлға мәселесінде терең әрі жан-жақты түсінігінде образға ену өнері ең шешуші болып табылады. Айта кететін нәрсе «тұлға» түсінігі Станиславский және Немирович-Данченко баяндауында қатып қалған нәрсе емес. Бұл жағдайда педагогиканың барлық күш-жігері бос әурешілік болар еді. Барлық уақытта жеке тұлғаның белгілі күшті және үздіксіз өсу динамикасы айтылады, ал бұған қарама-қарсы ретінде тұлғаның өшуі яғни, өз өміріне ену, образға ену құдіретін жоғалтуға әкеледі. Станиславский бұған мынадай жақсы мысал келтіреді.

«Бүгін Вишнеvский Ваня ағайды өзі айтқандай жүйе бойынша ойнады, құдайым-ай Ваня ағай қандай сүйкімсіз мырза болып шыққан. Былайша айтқанда Ваня ағайдың орнына Серябряков шықты. Осыған қарамастан барлығы өмірлік қарапайым. Актер жүйе бойынша ойнап, нағыз өмір сүре білдім деп, менің алдымда мақтаныш етуге құқысы болды. Иә, ол өмір сүрді- қандай өмірмен-өз өмірімен, қазіргі кезде қандай екендігін көрсетті. Ал өзі шындығында келгенде ол өзгерген, қартайып, нағыз шалға айналған».

Жұтаң, кедейшілік рухани өмірінен туындаған күмәнді шындық. Образға ену мағынасын әлсіретеді.

Бүгінгі күні суреткер жеке басының рухани байлығы, мәдениеті мәселесі өткір қойылуда. Образға ену мәселесі жеке тұлғаның идеялық өнегелік маңызымен үздіксіз байланыста, ол тәрбие және театр педагогикасының басты міндеті.

Сезім шындығын айғанда Пушкиннің театр өнері турасында айтқан кемеңгер формуласын келтіруге болады. Берілген жағдайда оқиғалар шындығы және сезім шындығы. Біз «ұсынылған жағдай» дегеніміз, бұл режиссер немесе актерге автордың ұсынған жағдайы. Естен тандырар оқиға және актер жігері шындық болып қалады. Кейіпкер жандылық және образға ену процесінде актер бастан кешер процесстің сезім табиғаты өмірге қарағанда, өзгеше. Нағыз күйзеліс азап, көркем шығармашылық процесіндегі «күйзеліс» шығармашылық қуанышымен үйлеседі. «Кейіпкержандылық» мектебі актерге кейіпкердің шынайы сезімімен өмір сүруін ұсынады деп ойлаудың қажеті жоқ. Егер де актер барлығын өмірдегідей бастан кешіріп, күйзеліске ұшыраса, көптеген сахналарды ол екінші қайтара ойнар алмас еді: бас айналу, құлау ж.т.б.

Қазір көркем шығармашылықтың ғылыми психологиясы актер өнерін екі типке «кейіпкер-жандылық» және «кейіпкерсындылық» бөлуді қабылдамайды. «Кейіпкерсындылық» байқалған жерде, яғни сезімді сырттай ойнау, шын мәнінде көркем жетістік болмайды. Егер «кейіпкерсындылық» көрерменді сендірер болса, онда ол кейіпкержандылықтың бағалау жан-дүниелік баурап алу дәрежесіне өткені. Қазіргі ғылым кейіпкердің сезімін «кейіпкерсындылық» мүмкіндігінің өзін оның қызу-жалындық әлемінсіз, ол өмірге кірмей, сезінбей, күш-қуатын жұмсатауын да жоққа шығарады.

Бірақ сахнада шыншыл бола білу көркем шығармашылық алғы шарты ғана. Сахнада белгілі ойын шарты, жанрдан тыс шындық жоқ, сахнада тек сендіретін көркем шындық. Алғы шарт ретінде көркем шығармашылықтың сезім шындығының үлкен маңызы болуы себебті, оны жаттықтыру қажет. Актер шеберлігінің элементтері тренингтер барысында жетілдіріледі, оған Станиславский үлкен мән берген.

Актер шеберлі элементтері деп біз нелерді атаймыз? Олардың қатарына жататындар объектіге назар аудару, қабылдау органдары (көру, тыңдау т.б.) сезім жадысы және образдық елестете білу, көркем ойластыру, сахна объектілерімен өзара іс әрекет, әрекеттердің қисындылығы мен бірізділігі, сезім шындығы, сенім мен наным, ой және әрекет болашағы, ырғақ сезімі. сахналық тартымдылық, ерік, бұлшық ет еркіндігі, пластикалығы, дауысты меңгеру, сөзді жеткізе білу, интонация, әрекетті сөз, мінезділік т.б.

Бұл элементтерді игеруді музыка аспабының құлақ күйін келтірумен салыстыруға болады. Себебі: актер бір уақытта аспапта орындаушы да бола алады. Сыртқы физикалық техникасын тұрақты, жалықпай жаттықтыру арқылы актер көрерменге жарқын әрі айшықты түрде образдың ішкі өмірін жеткізе алатын шеберлікке қол жеткізеді.

Міне осыдан аппараты жетілдіру бойынша ұдайы әрі тыңғылықты сабақтар қажет болады: дикция, дауысты қою, сөйлеу заңдылықтары, пластика. ырғақ, би, семсерлеу, музыкалық сауат, дене тәрбиесі, шаңғы, жүзу және спорттың басқа да түрлері. Бірақ спорттық жетістіктер көркемдік мақсат-мүддеге орай қатаң шектелуі тиіс. Шамадан тыс бұлшық еттің ұлғайуы және басқа да спорттық көрсеткіштер актердың дене ақпараттына зияны тигізуі мүмкін. Оқушылардың еске сақтайтын нәрсесі ол-актер шеберлігін қалыптастыратын барлық пәндердің маңыздылығы бірдей, екінші дәрежесі жоқ егер жеткілікті көңіл бөлінбесе сахна тілі, би, семсерлесу мақсатқа жету жолында алынбас қамал болып қала бермек. Бұл пәндерді игермей «актер шеберлігін» меңгеру мүмкін емес. Сахна өнері техникасын меңгермеген актер әуеской, дилетант түрінде қалып қояды.

Ұжымның режиссері ретінде оған әрқилы әуестенуші адамдармен кездесуге тура келеді, оған көркем ұжымға қатысушылардан кәсіби деңгейді талап ету орынсыз, бірақ жетекшінің өзі кәсіби, шебер болуы, ол үшін оған нағыз театр мектебінен өту қажет болады.

Орыс және қазақ театрлары Станиславский жүйесі ашқан сахна өнерінің объективті заңдылықтарын әдіске алуда өздерінің мүмкіндіктерін толық көрсетті. Содан бері жүйе яғни Станиславский ғылымы мен әдісі театрлар практикасына кең енді. Сонымен қатар ішкі актер техника негіздерінің кең енуімен қатар көптеген педагогтар, оқушыларды айтпағанның өзінің сыртқы техникаға назар аударды бәсеңдете бастады. Станиславский бұған үлкен мән берген.

Болашақ актер үшін жалпы білімнің де маңызы өте үлкен, бұл «мәдени кейіпке» ие болу үшін емес, актердың практикалық жұмысы үшін де қажет. А.П.Чеховтың «Білімпаздық-Гамлетті ойнаушылар үшін өте қажет» деп айтқаны бекер емес.

Әдебиеттер:

1. Байсеркенов М. Сахна және актер.-Алматы., Ана тілі, 1993
2. Кнебель М.О. Поэзия педагогики.-М.,1976
3. Кристи Г.В. Воспитания актера школы Станиславского.-М.,1976
4. Жандарбеков А. Театр ұжымын басқару және оның режиссурасы.-Алматы., 2017

ӘӨЖ (323.574)

БОЛАШАҚҚА БАҒДАР РУХАНИ ЖАҢҒЫРУ

Студент: ПИК-18-9тр тобының студенті **Мамыт Аксәуле Икрам Динара**
Ғылыми жетекшісі: **Ярылхапова Ш.Ұ.**

Өз алдымызға жеке отау құрып, бабалар аманатына қол жеткізіп, шекарамыздың бәрін айқындап жаңа тұрпатты тәуелсіз мемлекет құрдық. Алыс-жақындағы алып елдермен саяси-әлеуметтік, экономикалық және рухани қарым-қатынасты жолға қойдық. Бұл, әрине, бір ауыз сөзбен түйіп айтуға ғана оңай. Әйтпесе, тәуелсіздіктің осы ширек ғасырында қаншама қиындықтар, шиеленістер, күрмеуі қиын әлеуметтік және ұлттық мәселелермен бетпе-бет келгенін іштеріңіз сезеді. Сол бір қысталаң кездерде көшімізді сүріндірмей, қайығымызды қайрандатпай осы кезге дейін жеткізген ел Президентінің сарабал саясаты екенін баршамыз жан жүрегіміз сезіндік, сезініп текелеміз. Біз қақпа-тереземізді жауып алып, есігін іштен іліп отырған ел емеспіз. Елбасы алғашқы сәт-сағаттардан бастап-ақ жаңа даму жолына түскен елдің көшін алыс-жақын елдермен тығыз қарым-қатынас және бейбіт өмір сүруге бағыттады. Төрт тараппен еркін байланыс орнатып жатқан соң жайын ауыздай жаланған жаһандану дәуірімен бірге келген сан түрлі құбылыстардан бас тарта алмайсың. Сондай кездері, рас, түрлі діни ағымдар мен ұлттық жадымызға, жан дүниемізге қайшы келетін келеңсіздіктер дендеп еніп кетті. Мұндай жағдайларға табандап қарсы тұратын Президент айтқан – ұлттың рухани коды.

Ұлттың рухани коды дегеніміз не? Ол – сан ғасырлық тарихи тамырымыз, мирас болып келе жатқан атамұра өнеріміз, өзге елден ерекшелеп тұратын дәстүр-салтымыз, әдет-ғұрпымыз, тілдік ерекшелігіміз, діни ұстанымымыз, білім-ғылымымыз, қоршаған ортамыз, қыл аяғы ошағымыз, отымыздың басы. Президентіміздің бағдарламаға құрылған мақаласында ендігі жерде біздің дамуымыздың негізгі бағыттары болатын алғышарттар нақтылы көрсетілген.

Елбасы «XX ғасырдағы батыстық жаңғыру үлгісінің бүгінгі заманның болмысына сай келмеуінің сыры неде?» деген сауалды жалпы бұқараға қоя отырып, «Мен еліміз мықты әрі жауапкершілігі жоғары біртұтас ұлт болу үшін болашаққа қалай қадам басатынымыз және бұқаралық сананы қалай өзгертетініміз туралы көзқарастарымды ортаға салуды жөн көрдім. Халқымның тағылымы мол тарихы мен ықылым заманнан арқауы үзілмеген ұлттық салт-дәстүрлерін алдағы өркендеудің берік діңі ете отырып, әрбір қадамын нық басуын, болашаққа сеніммен бет алуын қалаймын!» деп кесіп айтты. Екі тарау мен алты тармаққа, алты тапсырмаға құрылған Елбасы бағдарламасы – рухани кеңістігіміздің жаңа жаңғыруының жарқын нышаны!

«XXI ғасырдағы ұлттық сана туралы» атты бірінші бөлімнің «Бәсекелік қабілет», «Прагматизм», «Ұлттық бірегейлікті сақтау», «Білімнің салтанат құруы», «Қазақстанның революциялық емес, эволюциялық дамуы», «Сананың ашықтығы» атты алты тармақ және «Таяу жылдардағы міндеттер» атты екінші бөлімдегі ойлар мен идеялар ұлттық мемлекеттілікті нығайту мен сақтаудың айқын да нақты көрінісі. – Елбасы Нұрсұлтан Назарбаевтың «Болашаққа бағдар: рухани жаңғыру» мақаласында еліміз саяси, экономикалық реформаларда еліміз бірқатар жақсы нәтижелерге қол жеткізді. Ол адамның құндылығы, рухани байлығы, жастарды тәрбиелеу, олардың бойына патриоттық рухты сіңіре білу жұмысында рухани салаға мән бермесек, мұнымыз үлкен қателік болатынын айтып отыр. Бұрын анда-санда айтылып қалатын пікірлер бұл жолы үлкен бір бағдарламаға айналған. Елбасының руханиятқа, білімге, ғылымға мән беруі – үлкен көрегендік. Бұл жұмыс дер кезінде жасалып жатыр, енді оны халыққа жеткізе білу керек. Бұл – еліміздің болашағы үшін жасалып жатқан жұмыс.

Болашақта Қазақстанның бет-пердесін не анықтайды? Еліміздің болшақтағы келбетін анықтайтын –

бәсекеге қабілеттілік. Бәсекеге қабілеттілік саясатта, экономикада, руханиятта, яғни барлық салада болуы керек. Бәсеке болмаған жерде іріп-шіріп, тозып кетеміз. Бәсеке болған жерде жақсылыққа ұмтылып, жаманшылықтан арылып, санамызды жөндейміз. Бәрі санадан басталады. Сол үшін сана түзелуі керек. Сананы рухани жағынан үнемі жетілдіріп, дамытып отыруға тиіспіз. Абай атамыз баяғыда «Адам бол» деп айтып кеткен. Бұл – қазақтың ұраны іспетті сөз. Елбасымыздың осы жұмысында Абайдың ұранының көрінісі бар. Бұл жұмыстың арқауы өте тереңде жатыр.

«Білімді мыңды жығады, білекті бірді жығады» дейді. Білімі мықты болуы үшін еліміздің білім беру саласын реформалаймыз деп жатыр. Бәсекеге қабілеттілікті дамытуымыз керек. Білім әлемдік, тәрбие ұлттық болуы керек. Ата-бабаларымыздың баяғыдан келе жатқан үлкен құндылықтар жүйесі жастарымыздың да санасына еніп, олар әр нәрсеге сын көзбен қарап, жақсы үрдістеріміздің бәрін бойына сіңіріп өссе, нұр үстіне нұр.

Елбасы тәрбие, білім беру саласына үлкен мән беріп отыр. Әсіресе, үштілділік мәселесі басты назарда. Ағылшын тілі – әлемдік тіл. Бүкіләлемдік тіл болғаннан кейін біз одан сырт қала алмаймыз. Дегенмен қазақ тіліне басымдық беруге тиіспіз. Біздің мақсатымыз – әлемдік өркениетке еніп, дамыған 30 елдің қатарына қосылу. Оған білім, ғылым арқылы ғана жетеміз. Елбасы Нұрсұлтан Назарбаевтың «Болашаққа бағдар: рухани жаңғыру» мақаласындағы ұлттық сананы жаңаша қалыптастыру, басқа елдердің озық тәжірибесін, жетістіктерін бойға сіңіріп, пайдамызға асыру туралы айтқанын зиялы қауым қуана құптап отыр. Білімге ұмтылу, жақсыға үйрену, жаманнан жиренуді ата-бабаларымыз баяғыда айтқан. Бұл енді ұлттық идеологиямызға айналып отыр. «Ұлттық код, ұлттық мәдениет сақталмаса, ешқандай жаңғыру болмайды. Алға басу үшін ұлттың дамуына кедергі болатын өткеннің кертартпа тұстарынан бас тарту керек» деп қадап айтты мақаласында Мемлекетбасшысы. Ұлттық сананы жаңғыртқанда өзіміздің, қазақстандық дербес даму үлгісін қалыптастыруымыз керек екендігін айтып отыр Елбасымыз. Бұл дегеніміз – қазақтың барлық ұлттық салт-дәстүрлерін, ең бастысы, мемлекеттік тіліміз бен әдебиетімізді, мәдениетімізді, қазақи рухымызды жаңғырту. Бұл ретте Президенттің жаңғыру ұғымының мейлінше көнерген, жаһандық әлеммен қабыспайтын кейбір дағдыларымыз бен әдеттерден арылуымыз керек деген сөзінің жаны бар. Өйткені бұл – өмір заңы, даму заңдылығы. ХХІ ғасырдағы адамзаттың басты, негізгі құндылықтары білімнен басталатын болады. Жастарымызды осы бағытта тәрбиелеп, әлемдік білім ошақтарынан тереңдетілген білім алып халқымыздың игілігіне жұмыс істеуге баулуымыз керек. Мемлекет басшысының Үндеуіндегі «Білімнің салтанат құруы» бөлімінде осыны меңзеп, халықты жаппай білім алуға шақырады.

«Таяу жылдардағы міндеттер» деген екінші бөлімінде алдағы уақытта жүзеге асырылатын нақты жобалар көрсетілген. Мұнда айтылған қазақ тілін біртіндеп латын алфавитіне көшіру – заман талабы. Латын қарпіне көшу туралы Елбасы өзінің мақаласында «Латыншаға көшудің терең логикасы бар. Бұл қазіргі заманғы технологиялық ортаның, коммуникацияның, сондай-ақ ХХІ ғасырдағы ғылыми және білім беру процестерінің ерекшеліктеріне байланысты» деп атап көрсетті. Бұл әлемдік ғылым саласын игеру үшін жасалып жатқан оқу бағдарламасына сәйкес, бүкіл әлем қарым-қатынас жасайтын ағылшын тілін жастарымыздың тезірек игеруіне мүмкіндік жасайды. Сол үшін қоғамдық және гуманитарлық ғылымдар бойынша «Жаңа гуманитарлық білім. Қазақ тіліндегі 100 жаңа оқулық» жобасы жүзеге асырылмақшы.

Жалпыұлттық патриотизм ұғымын кеңейтуге бағытталған «Туған жер» бағдарламасы туралы Елбасы өзінің мақаласында жан-жақты түсініктер берген. Бұл бағдарламаның халқымызға жаңа рух, жаңа серпін беретіні анық. Бұл бағдарламаның аясына тарихымыз да, руханиятымыз да кіріп кетеді. Соның нәтижесінде, болашақта елін, жерін, халқын сүюге қазақша тәрбиеленген нағыз қазақстандық жаңа буын пайда болады.

Көшбасшымыздың «Болашаққа бағдар: рухани жаңғыру» атты халықтан қызу қолдау тапқан кешегі тұғырнамасын ширек ғасырды артқа тастаған Тәуелсіз Қазақстанның жаһандану дәуіріндегі рухани кеңістігіміздің жаңа бастауы деп бағалауымыз керек. Сөз жоқ, «Ұлттың рухани коды» дейтін академиялық ұғым кешелі-бүгін ғана емес, Мемлекет басшысының ой-санасында әлденеше рет елекке түскен, таразыға тартылған, сан жылдардан бері сарапталып, пісіп-жегіліп, өзінің сын сағатын күтіп келген дүние екені даусыз. Осы кезеңдерге дейін еліміздегі жүзеге асырылған ірі-ірі жобалар мен стратегиялық бағдарламалардың дені саяси-әлеуметтік, экономикалық ендіктерге құрылған болатын. Бәрі де рет-ретімен және өте сәтті жүзеге асырылып келді. «Ең бірінші экономика, содан кейін саясат» деген басқару жүйесін Елбасы тегін айтқан жоқ.

«Болашаққа бағдар: рухани жаңғыру» – ұлттық идеологиялық бағытымыздың кепілі. Ұлттық дамуымыздың негізгі тірегі болар осы үш концепция сөзсіз бір-бірімен сабақтасып, тамырласып жатқан идеялар.

Әдебиеттер тізімі:

1. Қазақ газетінің ресми сайты
2. Кішібеков Д., Сыдықов Ұ. Философия-Алматы, 2004.

ЖАСТАРДЫ ТЕАТР ҮЙІРМЕЛЕРІНДЕ ТӘРИБЕЛЕУ

Марат Д. – ПИК-15-8к тобының студенті

Жолдасов Е.А. – аға оқытушы

Жастардың өз білімін жетілдірудің негізгі формасы – үйірме. Студенттердің өзі қызығатын саласында практикалық жұмыспен айналысатын бірлестік. Егер үйірменің жұмысы қоғамдық пайдалы тапсырмаларды орындаумен, қоршап тұрған өмірмен, шығармашылықпен байланысты болса нәтижелі болады. Ойдағыдай жұмыс істеу үшін әрбір жеке үйірмені білім деңгейі, іскерліктері, дағдылары жастардың негізгі білім бағыттарымен сәйкес болуы жақсы.

Шығармашылық үйірме арнаулы бағдарлама негізінде бірнеше жарты жылға жасалатын жоспар бойынша жұмыс істейді. Ол үйірме жетекшісінің кафедраның мүмкіндіктері мен қажеттіктерін студенттердің жеке ерекшеліктерін талаптары мен ынталары әзірлік дәрежелерін т.б. ескеріп, нақтылы жұмыс жасауды жеңілдететін бағыт болып табылады. Әрбір үлгі бағдарлама танымдық және теориялық мәліметтердің белгілі түрлерін көздейді. Бірақ практикалық жұмыстарды таңдау әрқашан тек қана бағдарлама бойынша болмайды. Олардың орындалуы көптеген себептерде материалдық детальдармен саймандардың болуына жетекшінің білім мен іскерлік дәрежесіне үйірме мүшелерінің техникалық даярлығы мен ынталарына байланысты. Практикалық жұмыстардың сипаты мен көлеміне байланысты жетекші бағдарламаға бір тақырып бойынша көбейтуге жеке тақырыптарды шығарып, орнына жаңа тақырыптарды қосып өз өзгерістерін енгізе алады. Осыдан келіп үлгі бағдарлама бойынша әрбір тақырыпқа берілген уақыттың шарттылығы туады. Бір түрлі модуль немесе құралды әзірлеуге жұмсалатын уақыт паралель екі үйірмеде әртүрлі болуы мүмкін, ол құрал – жабдықтарға, материалға, жұмыс істеушілердің санына олардың іскерлігі мен басқа да жағдайларға байланысты. Жұмыс жоспарында бағдарлама тақырыптарын атап көрсетіп әрбір осы тақырыптар бойынша әңгімелер мен лабораториялық жұмыстардың графиктерін жобалап белгілеу керек. Бұл жоспарға үйірменің жүргізуге жоспарланған көпшілік шараларда енеді – экскурсия, тақырыптық кештер, спектакльдер, жарыстар шығару т.с.с. Үйірме сабақтары студенттердің ЖОО бағдарламасына қосымша ой өрісін кеңейтуді ғылыми көпшілік әдебиетке және өнерге ынтасы мен сүйіспеншілігін қалыптастырып оны пайдалана білуді үйретуі тиіс. Үйірмеде студенттер үшін ережелерді қатан санаулы тәртіпті сақтау мәдени дағдыларды тәрбиелеу міндетті. Студенттердің өз беттерінше жұмыс істей білуі тәрбиелік мақсатқа қызмет етеді. Үйірме мүшелері үйірме мүлкін сақтауға толық жауапты екендігін сезінуі қажет. Үйірме жетекшісі труппа басқарушысы мен басқа да сайланып қойылған адамдардың жұмыстарына бағыт беріп, оларға тапсырылған жұмыс үшін толық жауапкершілікті қажет етеді.

Біздің негізгі түртетін тақырыбымыз – театр үйірмесі. Театр — адамның рухани демалып, басқа бар әлемге шағын саяхат жасауына ықпал ететін мәдени орын. Бүгінде театрда балл көйлекпен жүрген бикештер мен смокинг киген ерлерді сирек байқауға болады. Станиславскийдің: "Театр киім ілгіштен басталады" деген сөзін қазір көрермен тұрмақ, белді театрлардың өзі есепке ала бермейтін секілді. Бұлай деуіміздің себебі, Алматыдағы қазақ театрларында көрерменнің театрға киініп келуіне қатысты қатаң талаптар қойылмаған. Тек Абай атындағы Опера және балет театры ғана келушілерге классикалық киім кию талабын қойған. Осы мәселеге қатысты Ғ.Мүсірепов Қазақ Мемлекеттік Академиялық балалар мен жасөспірімдер театрының қоғаммен байланыс маманының пікірін білген едік. Меніңше, театрға спорттық киіммен келмеу керек екенін көрермен онсызда түсінуі тиіс. Театр мәдениеті шетелдерде баяғыда дамып кеткен болса, бізде әлі күнге дейін театрға келіп сусын ішіп, попкорн жеп отыратын оқушылар бар. «Артишок» сияқты заманауи театрларда киім стиліне қатысты қатып қалған қағида жоқ сияқты. Дегенмен театр мәдениетін қалыптастыру киім киюден басталатын сияқты. Сол себепті көрермен театрға келетін кезде оның үлкен мәдениет орын, рухани орта екенін ескергені жөн дер едім. Шымкенттің театрларында классикалық киім немесе көйлек киіп кел деген талап жоқ. Дегенмен театрға сай киініп келу ішкі мәдениеті жоғары адамдар үшін айтылмайтын заңдылық. Станиславский: «Театр киім ілгіштен басталады» деп айтқан. Бұл адамның есіктен кіргеннен шыққанға дейінгі мәдениеті, екіншіден үстіңе киіп келген киімің. Мұны біз көрермендердің өзінің талқысына, таңдауына, талғамына саламыз. Десек те қазіргі жастар ондай нәрселерді түсіне бермейді. Оған бәлкім өзіміз де кінәлі шығармыз. Біздің елімізде театрға билет сату көбінесе ұжымдық деңгейде қалған. Әкімші белгілі бір мектепке барады, белгілі бір сыныптан 30-40 адамды ертіп келе салады. Осы уақытта мектеп мұғалімдері мен әкімшілер балаларға шағын ғана театр мәдениеті туралы мағлұмат берсе дұрыс болар еді. Бірақ театрға арнайы билет алып келетін адамдар некен-саяқ. Мәселенің бәрі осыдан туады. Мектеп оқушыларын айтпағанда студенттердің өздері де спорттық киіммен, джинси шалбар, кроссовки киіп келеді. Театрға барып қарап отырсаңыз біздің жастардың бойында театр мәдениетін сіңірмегенін байқайсыз. Залға кірген кезде балалар кириешки жеп, сусынмен келіп жатады. Яғни, кинотеатр деңгейімен салыстырады. Театр жанды өнер болғандықтан бұған бей-жай қарай салуға болмайды. Олардың су ішіп, шулап отыруы белгілі бір деңгейде актерлардың ойынына кедергі келтіруі мүмкін. Екіншіден көрерменнің мұндай әрекеті театр мен ондағы актерларды сыйламауы деп білемін. Театрға көп келетін адамның бойынан оның мәдениет деңгейінің биік екені байқалып тұрады. Орта жолда келе салатындар үйлесімділікті бұзады. Ресейдің театрларына өз басым барған кезде 1-2 сағат емес, 5 немесе 8 сағатқа

созылған спектакльдер болды. Арасында антрактісі бар. Оларда көрермен бір демалысын толықтай театрға арнайды. Өзін рухани дайындайды, барын киіп, өзін сыйлайтын жан ретінде арнайы дайындықпен келеді. Бізде керісінше елден қалмай, театрды көру керек деген жалаң түсінікпен келетіндер көп. Осының бәрі өз кезегінде театрға зардабын тигізе ме деп ойлаймын.

Театрдың сосын сатылай даму ерекшеліктерін ескеру керек. 6 жастан 15 жасқа дейінгі балалар «Қуыршақ» театрына баруы керек. «Қуыршаққа» барған бала Жастар театрына барғанда қандай орынға келгеніне хабардар болып отырады. Біздегі ата-аналар театр, музейге баласын апаруды тәрбиенің бір бөлшегі ретінде қабылдамайды. «Күйеуіңізді сатыңызшы», «Ең жақсы еркек» деген сияқты үлкендер аудиториясына арналған қойылымдарға баласын жолай жетектеп әкеле салады.

Өнер және өмірдегі сұлулықты жасау, оған қатысу қабілетін, қажетсінуін қалыптастырады. Адамдардық эстетикалық сезімдері олардың өмірінде зор рөл атқарады. Әсемдікті көріп, түсініп, жасай білу адамның рухани өмірін байытады, қызғылықты етеді, оған ең жоғары рухани ләззаттануға мүмкіндік береді. Адамның әсемдікті және жексұрындықты, сәулеттілік және ұждансыздықты, қуаныш пен қайғыны түсіне білуіне байланысты, оның саналы тәртібі мен мінез-құлқы айқындалады.

Әдебиеттер:

- 1.В.Сухомлинский. Балаға жүрек жылуы. - Алматы, 1976.(3-30-45 беттер)
- 2.Р.Қоянбаев. Тәрбие теориясы. - Алматы, 1990. (101 бет)
- 3.С.Ұзақбаева. Тамыры терең тәрбие. - Алматы, 1995.(1-17 беттер)
- 4.Қ.Жарыңбаев, С.Қалиев. Қазақтың тәлім тәрбиесі. - Алма-п.1,1995.(1-100 беттер)
- 5.Кутаева Н. Основы эстетического воспитания. - М, 1986.(10-11-13 беттер)
- 6.Е.Әкімқұлов. Білгенге маржан. — Алматы, 1988. (100 бет)

ӘОЖ 304.42

АДАМИ КАПИТАЛДЫ ДАМУ

Марат Н.М – ПИК-16-14к тобының студенті
Дарибаева Р.Д. - т.ғ.к., доцент

Әрбір мемлекеттің экономикалық тұрақтылығын сақтауда ұлттық байлықтың тигізер әсері зор. Өйткені, қоры жоқ елдің - соры бес елі болмақ. Біз әдетте ұлттық байлық дегенді терең түсіне бермейміз. Кейбіреулер мұны мұнай мен газ, жер асты кен байлықтары деп түсінеді. Бұл - қате түсінік. Ұлттық байлық дегеніміз - қоғамның өндірістік әрекеті негізінде жинақталған қаржылай түрдегі елдің экономикалық жағдайының маңызды көрсеткіші. Ал кең түрде алып қарастырар болсақ, бұл байлыққа бейматериалдық игіліктер де, яғни қоғамның рухани құндылықтары да жатады. Ұлттық байлықтың талас тудырмайтын үш көзі бар: жер, еңбек және капитал. Бұларды жинақтап айтсақ, табиғи, өндірістік және адам капиталы деуге болады. Осы капиталдың үш түрі және оның дамуы Ішкі жалпы өнім болып табылады. Енді ғаламдық және ұлттық байлықтың көрсеткіштеріне негізделген Қазақстан-дағы адам дамуының индексі мен оның бүгінгі ахуалы жөнінде ой қозғап көрсек.

БҰҰ-ның Экономикалық және әлеуметтік кеңесі демографтар мен әлеуметтанушы-лардың, экономистер мен экологтардың және өзге де мамандық иегерлерінің ұсыныстарын жүйелей, сараптай келе, адамзат дамуының алдағы стратегиясы жөнінде маңызды құжат әзірледі. Бұл құжатта демографтардың тұжырымдамалық ұстанымдарына басым көңіл бөлінген. Десе де, оның басты міндеттерінің бірі - ғаламдық экономикалық даму бағытындағы адам факторының мәні мен рөлін ескеру болып табылады.

XXI ғасыр басталғалы бері адам капиталын бағалау мәселесі күн тәртібіне шықты. Алайда, кешендік көрсеткіштерді есептеудің бірыңғай принциптері әлі де жасалған жоқ. БҰҰ-ның Экономикалық және әлеуметтік кеңесі бүгінде ұлттық байлықты анықтаудың маңызды принциптерін бір ізге түсіруді қолға алды. Оған мыналар енеді:

- қазіргі бір буынның өмір сүру ұзақтығы;
- белсенді еңбек кезеңі;
- жұмыс күшінің таза балансы;
- жанұя өмірінің циклі және т.б.

Адами капиталды есептеуде тұлғалық факторлардың да маңызы зор. Бұл тұрғыда мынадай жағдаяттар қарастырылады:

- адамды тәрбиелеуге кеткен шығынды есептеу;
- оқуға кеткен қаржыны есептеу;
- жаңа мамандар даярлау және оның біліктілігін арттыру;
- сырқат адамға кеткен шығын;
- өлім-жітім және т.б.

Адам факторының қайта өндірісі кезінде кететін шығын туралы ақпарат алу барысындағы қиындық, негізінен, статистикада олардың қаржылық жиынтығы емес, ағымдағы тұтынысын білуге ғана мүмкіндік бар. Бұл орайда «капитал жиынтығы» ұғымының маңызды қағидаттарын ескерген жөн. Бұл көрсеткіш негізінен кең ауқымдағы экономикалық категориялар жиынтығынан құралады. Адам капиталын бағалауда осыдан 10 жыл бұрын жарық көрген «Әлем дамуының көрсеткіші» атты арнайы анықтамалыққа көз жүгірткенімізде, онда «шынайы жинақ» деген ұғымды кездестірдік. Бұл көрсеткіш 110 мемлекеттің Ішкі жалпы өнімдерінің тұтынған және жинақталған мөлшерін анықтайтын экономикалық өлшем бірлік болып саналады. Осыған сәйкес, инвестиция көлемінің жартысы негізінен ұлттық байлықты құрайды.

Адами капитал -адамдардың өндіріс процесіне қатысу кезіндегі қабілеті мен білімі, еңбек ету дәрежесі. Адам капиталының инвестициясына - денсаулық сақтауға, оқуға, техникалық білім алуға кеткен шығынды айтуға болады. Қазіргі уақыттағы тәжірибе көрсеткендей, экономикалық жетістік жаңа білім мен технологиялық үрдістерді қамтамасыз етуден басталады. Бүгінде табысқа жету үшін адам капиталының ресурстарын арттырудың орны ерекше. Сонда ғана экономикада әлеуетті инновация дамиды. Өйткені, инновацияның өзі бәсекеге қабілетті адам ресурстарына негізделеді. Жаңа ақпараттық, өндірістік, ғылыми және өзге де технологияларды жасап, жедел дамыта алған ел әлемдік нарықты көшбасшылар қатарынан орын ала алады. Адам капиталының жиынтығы әлемдік экономикада адам дамуының индексі (АДИ) деп аталады. Бұл көрсеткіш орташа есеппен білім деңгейін, кіріс пен халықтың өмір сүру ұзақтығын анықтайды. Қазақстанда 1990-1995 жылдар аралығында адам дамуының индексі 50 пунктке дейін төмендеді. Бұны адамдардың өмір сүру жасының 4,6 жылға кемуі мен Ішкі жалпы өнім өндірісінің кісі басына шаққандағы көлемінің 1776 АҚШ долларына дейін азаюымен түсіндіруге болады. Әлемдегі ең төменгі өмір сүру жас ұзақтығының төмендігі 1995 жылы байқалды. Сол жылы оны мөлшері 63,5 жасты құраған. 2003 жылға арналған Әлемдік адамзат дамуы жөніндегі БҰҰ-ның 2001 жылғы есебінде адам дамуының индексі 0,765-тік деңгейде болды. Бұл көрсеткіш Румынияда - 0,773, Сауд Арабиясында - 0,769 деңгейінде тұрақтады. Сол есептеуде Қазақстан әлемдегі 175 елдің ішінен 76-шы орынға табан тіреген. Есептеулер мен сараптаулар көрсеткендей, адам дамуы индексінің өсімі ІЖӨ деңгейінің 5,8 пайызына 1 пайыздан келеді. Халықтың өмір сүру жасын ұзарту үшін 0,680-нен - 0,833-ке дейінгі кірістен тұратын Ішкі жалпы өнім мөлшерін 2 есеге ұлғайту керек. Ал 100 пайыздық сауаттылыққа қол жеткізу үшін 6-24 жастағы адамдардың білім деңгейін 50 пайызға арттыру қажет. Білім деңгейіне негізделген адам дамуының индексі бойынша Барбадос пен Сингапур 27-28 орынды иеленсе, Италия, Израил мен Португалия 21-23 орындарға тұрақтаған. Қазіргі таңда дамыған шет мемлекеттерде өмір бойы оқу жүйесі кеңінен етек алуда. Бұл Ресейде үздіксіз оқу үрдісі бойынша жүргізілуде. Қазақстанда да үздіксіз білім беру жүйесі жолға қойылуда. Еліміз батыстық білім беру моделіне көшті. Бұл дегеніміз - жоғары білімнің үш сатыдан: бакалавриат – магистратура – докторантурадан (Ph.D) тұратындығын білдіреді.

Біліктілігі төмен жұмысшыларды қайта даярлауды ғылыми-техникалық прогресс пен ғылымның шапшаң дамуы қатаң талап етіп отыр. Осыған сәйкес ұлттық байлықты анықтау ғалымдар үшін қиынға соғуда. Зерттеулердің көбісі азаматтардың білім деңгейін халықтың әр түрлі топтарын жаппай ұдайы тексеру арқылы есептеуді жөн деп санауда. Қалай десек те, біздің елімізде білімді мамандарға деген сұраныс артып келеді. Мұның өзі Елбасы Н. Назарбаев айтқандай, болашақтың білімді жастардың қолында екендігін аңғартады.

Ұлы жазушы, академик Мұхтар Әуезовтің осыдан жарты ғасырдан астам уақыт бұрын айтып кеткен «Ел мен елді, халық пен халықты теңестіретін - білім» деген сөзінің өшпес қағида болып қалатындығын бүгінгі қоғам айғақтап отыр.

Әдебиеттер:

1. Назарбаев Н.Ә. Қазақстан халқына жолдауы «Қазақстан экономикалық, әлеуметтік және саяси жедел жаңару жолында» // Астана, 2005. - 18 б.
2. Сүлеймен Мәмет. Адами капиталды қалыптастыратын фактор – білім // Егемен Қазақстан. – 2011. – 7 қазан.
3. Құдайқұлов М.Ә, Қозыбай А.Қ, Орақова А.Ш. Білімді капиталға айналдырудың технологиясы. - Алматы, - 2012.
4. Нариебаев К.Н., Жумамбаев С.К., Нусупова А.Н. Инвестиции в человеческий капитал. Алматы; Қазақ Университеті. 1998. – 59 с.
5. Қазақстан Республикасының Білім және ғылым министрлігі / ҚР-ның 2015 жылға дейінгі білім беруді дамыту тұжырымдамасы // Қазақстан жоғары мектебі. - № 1. 2004. – 5 - 19 б.

ӘӨЖ 37.015:617.75

ИНКЛЮЗИВТІ БІЛІМ БЕРУ ЖАҒДАЙЫНДА ЕРЕКШЕ ҚАЗЕТТІЛІКТЕРІ БАР БАЛАЛАРДЫҢ ОҚУ ЖЕТІСТІКТЕРІН КРИТЕРИАЛДЫҚ БАҒАЛАУДЫҢ ЕРЕКШЕЛІКТЕРІ

Матсапаев Я – ПИК17-4к тобының студенті
Абдуалиева Г.М.-ФК15-2к2 тобының студенті
Молдаханова М.М. - магистр, аға оқытушы

Ерекше білім беруге қажеттілігі бар балаларды білім беру процесіне қосу үшін жалпы білім беру ұйымдары, физикалық және ақыл-ой дамуының кемістігі бар оқушылардың даму ерекшеліктерінен туындайтын арнайы міндеттерді шешуге дайын болулары керек.

Инклюзивті білім беруді әдіснамалық және оқу-әдістемелік қамтамасыз етуде инклюзивті білім беру жағдайында оқушылардың оқу жетістіктерін бағалау бүгінгі таңда өзекті мәселенің бірі болып табылады. Әрине, оқушылардың дайындық деңгейі туралы ақпараттар алу мүмкіншілігі оқыту мүмкіндігі және жеке оқу қорытындылары болу мүмкіндігін ұсыну бойыншасынып оқушылары құрамының біртексіздігін ескеретін критерилерді қолданумен іске асырылады. Ерекше білім беру қажеттілігі бар оқушылардың білімділік жетістіктерін анықтауда бағалау жүйесі олардың оқудағы жетістіктерін ғана объективті көрсетіп қоймай, оларды білім беру процесінде қолдау бойынша келесі әрекеттердің жоспарын құру үшін негіз болуы тиіс. Бұл инклюзивті білім беру жағдайында ерекше білім беру қажеттіліктері бар оқушылардың оқу жетістіктерін критериалды бағалау жүйесін әзірлеудің қажеттілігін негіздейді.

Жаңартылған білім беру мазмұнында ерекше білім беруге қажеттілігі бар балаларды оқыту кезінде оқу жетістіктерін анықтауда да критериалдық бағалау жүйесі қолданылады. Ерекше білім беруге қажеттілігі бар білім алушыларды бағалау кезінде ҚР МЖМБС-2015 көрсетілген білім алушылардың дайындық деңгейіне қойылатын талаптарға бағдарлануы қажет. Алайда, кейбір білім алушыларда бағдарламаны меңгеру мерзімі ұзағырақ, оның нәтижесінде олар қалыпты дамыған балалардың бастауыш, негізгі орта және жалпы орта білім беру деңгейіне сәйкес келетін деңгейге жетеді.

Критериалды бағалау тұтас педагогикалық процестің құрамдасы болып табылады және оны тек осындай мәнмәнінде қарастыру қажет. Баға оқушылармен оқу процесінің сапасын арттыру мақсатымен анағұрлым ұтымды әдістерді таңдау үшін қажетті кері байланысты қамтамасыз етеді. Баға оқушыларды «сұрыптау» құралы емес, бейімделген болуы тиіс. Инклюзивті мектепте баға шынайылық, ақпараттылық, кері байланысты қамтамасыз ету сияқты критерилерге сәйкес болуы тиіс. Бағалаудың кез келген әдістері мен технологиялары оқушы мүгедектігінің нақты түрін немесе проблемасын ескеруі тиіс. Бұл бейімдей оқытуды да: инклюзивті оқыту педагогтан оқыту стратегиясының үлкен жинағы мен әдістерін меңгеруді талап етеді. Бұл көпшілік мектепке ғана емес, сонымен қатар, дамуында мүмкіндіктері шектеулі және ерекше білім беру қажеттіліктері бар балаларды оқытудың арнайы әдістерін білдіреді.

Егер мұғалім бұл оқушыларды пәндік-практикалық қызметтерге үнемі үйретсе, болып жатқан шынайы әрекеттердің, өзгерістердің мағынасын, мәнін түсінікті түрде жеткізсе оқыту нәтижелі болады. Инклюзивті білім беру жағдайында ерекше білім алу қажеттіліктері бар оқушылардың оқудағы жетістіктерін критериалды бағалау жүйесі мұны ескеруі және оқушыларды тиімді ынталандыруы тиіс.

Оқушылардың жетістіктерін қадағалау және бағалау түрлі мақсаттарға сәйкес іске асырылуы тиіс, олар жалпы бағалау нормаларына негізделе алмайды. Баға оқушының ілгері басу дәрежесін ескеріп, оның оқу мен даму процесін белсендендіріп, тәрбиелік және түзете-дамыту міндеттерін орындауы керек.

Ерекше білім беруде қажеттілігі бар оқушылардың ерекшеліктерінің ескерілуі жан-жақты бағалау өлшемдерін енгізуді талап етеді. Аталған бағалау өлшемдері бағдарламаны игеру процесінде білім алушының аздаған жетістіктерін және алға ілгерілеушілігін ескеруге мүмкіндік береді, түзете-дамыту жұмыстарының нәтижесін бағалауға және алдағы жеке дамыту жұмыстарының жоспары мен білім, білік, дағдыды икемді қалыптастыруға ықпал етеді.

Білім беру мазмұнын жаңартуға көшуге байланысты білім алушылардың жетістіктерін бағалау жүйесі де өзгереді, оқыту нәтижесін қадағалаудың жаңа формалары енгізіледі. Білім алушылардың білімін бағалау өлшемшарттары Қазақстан Республикасы Білім және ғылым министрінің «Білім алушылардың білімін бағалау өлшемшарттарын бекіту туралы» 2016 жылғы 21 қаңтардағы № 52 бұйрығымен бекітілді.

Тілдік емес пәндер бойынша білім алушылардың оқу жетістіктерін бағалаудың бекітілген өлшемшарттары оқу материалын меңгерудің түрлі деңгейлерін бағалауға негізделген.

Тілдік пәндер бойынша білім алушылардың оқу жетістіктерін бағалау өлшемшарттары Блум таксономиясына негізделген.

Білім алушылардың оқу жетістіктерін бағалау өлшемшарттары білім берудің барлық деңгейлері бойынша әзірленді.

Сонымен қатар, бағалаудың өлшемшарттары мен параметрлерін анықтайтын критериалды бағалау жүйесінің ғылыми негізі, білім беру процесіне тұжырымдамалық тәсілдері «2016-2017 оқу жылында Қазақстан Республикасының жалпы орта білім беретін ұйымдарында оқу процесін ұйымдастырудың ерекшеліктері туралы» әдістемелік нұсқау хатта көрсетілген.

2016-2017 оқу жылында бүкіл ел бойынша 1-сыныптарда критериалды бағалау жүйесі енгізілетін болады. Білім алушылардың шынайы қол жеткізген нәтижелерінің жоспарланған оқыту мақсатына сәйкестігі дәрежесін орнатумен, алдын ала белгілі болған өлшемшарттарға сәйкес білім алушылардың оқу жетістіктерін бағалау ерекше қажеттілігі бар балалар үшін де жалғасады.

Сонымен білім алушылардың тұлғасы емес, тек жұмысы ғана бағаланады; оқушының жұмысы басқа оқушы жұмысымен емес, эталонмен (өте жақсы орындалған жұмыс түрімен) салыстырылады; эталон оқушыларға алдын-ала белгілі болады. Неге оқытты соны ғана бағалауға болады, сондықтан бағалау өлшемдері – оқу мақсаттарының нақты көрінісі.

Ерекше қажеттілігі бар балалар үшін критериалды бағалау жүйесі бағалау рәсімінің сол тәртібі мен құрылымын, сонымен қатар, бекітілген бағалау өлшемшарттарын болжайды.

Критериалды бағалау жүйесі қалыптастырушы бағалау мен ішкі жиынтық бағалауды құрайды.

Қалыптастырушы бағалау түрлі формада (ауызша сұрақ, жазбаша жұмыс, тәжірибелік жұмыс және т.б.) жүзеге асады және жиынтық бағалауды өткізгенше мұғалім мен оқушыларға оқыту процесін түзетуге және мүмкін болатын олқылықтар мен кемшіліктерді жоюға мүмкіндік береді. Оқу тоқсандары ішінде жүргізіледі.

Жиынтық бағалау тоқсанды аяқтауы бойынша білім алушылардың білімді меңгеруінің іріктірілген деңгейімен дағдыларының қалыптасуын айқындауға арналған. Оқу тоқсанының аяғында жүргізіледі.

Бағалауды жүргізу тәртібі бастауыш білім берудің оқу бағдарламаларын іске асыратын білім беру ұйымдарында білім алушылардың оқу жетістіктерінің критериалды бағалау Ережесінде көрсетілген.

Осы құжат қалыптастырушы және жиынтық бағалауды жүргізу тәртібін, тоқсандық жиынтық бағалау модерациясын жүргізу тәртібін, сонымен қатар, білім алушыларға тоқсандық және жылдық баға қою тәртібін енгізеді.

Сонымен қатар, білім алушылардың оқу жетістігін бағалау өлшемшарттары қарапайым балаларға да арналған. Сонымен, ерекше қажеттілігі бар балалар үшін де тілдік емес пәндер және тілдік пәндер бойынша екі түрге бөлінеді.

Ерекше оқыту қажеттілігі бар білім алушылардың оқу жетістігін бағалау өлшемшарттары келесі ережелерге негізделген:

- Біледі – нақты фактілерді, ақпаратты және сипаттамаларды қайта жаңғырту немесе есте сақтау қабілетінің бағасы.

- Түсінеді – ақпаратты дұрыс қайта жаңғырту, болжау немесе түсіндіру арқылы меңгерілген материалды түсіну және түсіндіру қабілетінің бағасы.

- Қолданады – проблемаларды шешу мақсатында меңгерілген материалды нақты жағдайларда және жаңа жағдаяттарда қолдану қабілетінің бағасы. Практикалық жұмыс, эксперименттер, проблемаларды шешу мен жаңа және/немесе түрлі өнімдер жасау білімді қолдануды көрсетудің тәсілдері болып табылады.

-Талдайды – түркілер мен себептерді, ой қорытындыларын анықтау, ортақ ережелерді негіздеу үшін дәлелдер табу арқылы ақпараттық материалдарды құрамдас бөліктерге бөлу, ақпаратты зерделеу қабілетінің бағасы.

-Жинақтайды – бөліктерді (идеялар, элементтер) жаңа мәнмәтінге біріктіру, қиыстыру қабілеті, мысалы қолдағы бар мәліметтерді реттейтін хабарлама (баяндама, сөз), іс-әрекет жоспары, сызбалар. Оқытудың тиісті күтілетін нәтижелеріне қол жеткізу шығармашылық сипаттағы қызметті болжамдайды.

-Бағалайды – қандай да бір материалдың (пікірлер, көркемдік шығармалар, зерттеу деректері) маңызын бағалау қабілетінің бағасы.

Ерекше қажеттілігі бар білім алушылардың оқу жетістігін бағалау өлшемшарттары тілдік пәндер бойынша қызметтің 4 түріне негізделген:

-Тыңдалым – түрлі тақырыпта ауызша айтылғандардың негізгі мазмұнын түсіну; олардан негізгі ақпаратты айырып көрсету; айтушының пікірін тани білу; мәнмәтін бойынша сөздің мағынасын айқындау; түрлі стратегияларды қолдана отырып, білім алушылардың деңгейлеріне сәйкес мәтіндердің әр түрінің мазмұнын қабылдау және түсіну қабілетінің бағасы.

-Айтылым – түрлі тақырыптардағы әңгімеде сөйлесудің ресми және сөйлеу стильдерінің сөздерін қолдану; қажет ақпарат алу үшін анағұрлым күрделі сауалдар қою; өз ойын білдіру; күтпеген түсініктерге пікір білдіру; құрдастарымен тапсырманы орындау барысында қарым-қатынас жасау; арнайы лексиканы сауатты қолдану; тарихты және оқиғаларды қайта айтып беру қабілетінің бағасы.

-Оқылым – түрлі тақырыптардағы көркемдік және ғылыми мәтіндердің негізгі мазмұндарын түсіну, олардың ішінен ақпаратты іздестірудің түрлі стратегияларын қолдана отырып түйінді ақпаратты айырып көрсету; мәнмәтін бойынша сөздердің мағыналарын анықтау; автордың қатынасын және пікірін тани білу; сөздердің мағынасын тексеру және оқылғанды түсінуін тереңдету үшін қағаздағы және сандық дереккөздерді пайдалану қабілетінің бағасы.

-Жазылым – түрлі тақырыптарға жазбаша жұмыстарды жоспарлау, жазу, редакциялау және түзету; қазір болған және ойдан шығарылған оқиғалар туралы, оқылғанға сыни пікірлер жазу; орфографиялық және грамматикалық қателер жібермей, барынша сауатты жазу; белгілі стильді ұстану; түрлі тізбек-сөздерді қолдана отырып, сөйлемдерді параграфтарға байланыстыру қабілетінің бағасы.

Ерекше қажеттілігі бар білім алушылар үшін жаңа бағалау жүйесін қолданудың ерекшелігі, ерекше қажеттілігі бар балаларда тоқсанда және оқу жылы ішінде сол және басқа да өлшемшарттарға қол жеткізу үшін жеткілікті уақыттың болуы болып табылады.

Сонымен, критериалды бағалау жүйесі ерекше қажеттілігі бар білім алушылардың жетістіктерін өлшеу құралы және осындай категориядағы білім алушылар үшін білім беру қызметі сапасын анықтауға мүмкіндік беретін білім беру процесінің диагностикасы және ерекше оқыту қажеттілігі бар балаларды оқыту стратегиясы, мазмұны мен әдістемесі бойынша түбегейлі шешім қабылдау болып табылады.

Инклюзивті оқытуда бақылау, тексеру және оқыту нәтижелерін бағалау – оқыту-тәрбиелеу үдерісінің ажырамас құраушысы болып табылады, оларсыз мұғалім мен оқушы арасында толыққанды өзара әрекет ету

мүмкін емес. Бағалау – бұл қолданыстағы бағдарламалардың талаптарымен салыстырғанда пән мазмұнын меңгерудегі оқушының білім деңгейін анықтау үдерісі.

Пайдаланылған әдебиеттер тізімі:

1. «Білім туралы» ҚР-ның 2007 жылғы 27 шілдедегі Заңы (15 сәуір 2016 жылы өзгертулер мен толықтырулар енгізілген).
2. «Қазақстан Республикасындағы бала құқықтары туралы» ҚР-ның 2002 жылғы 8 тамыздағы № 345 Заңы.
3. Ерекше оқыту қажеттіліктеріне қарайқысқа мерзімдік, орташа мерзімдік және ұзақ мерзімдік негіздеу оқушыларға психологиялық-педагогикалық қолдау көрсету. Әдістемелік құсынымдар. – Астана: Б. Алтынсаринатындағы Ұлттық білім академиясы, 2015. – 80 б.
4. Мүмкіндіктері шектеулі балалардың оқу жетістіктерін критериялды бағалау жүйесі бойынша әдістемелік құсынымдар. – Астана: Б. Алтынсаринатындағы Ұлттық білім академиясы, 2015. – 51 б.

ӘОЖ 398(4/9:801)

ӘН ӨНЕРІНІҢ ЕРЕКШЕЛІГІ МЕН ТӘРБИЕЛІК МӘНІ

Мұсақов Нұржігіт - ПИК-17-15-3к1 тобының студенті
Мұсақұлова Д.А. – магистр, оқытушы

Әннің осы қасиетін қазақ халқы: «Жігітке өнер де өнер, өлең де өнер», «Ақылың болса жыр тыңда» деген сөздер арқылы жақсы айтқан.

Данышпан Абай: Туғанда дүние есігін ашады өлең, Өлеңмен жер қойнына кірер денең,- деген жолдарында әннің өмірдегі орнын нақ суреттеген. Халық аузындағы: «Бір әнді сатып алдым құнан нарға» немесе «Сұрасаң менің атым Таңжармаймын, болсам да малға жарлы әнге баймын» деген әннің аса жоғары бағалағанын, әншілердің өз өнерін сасық байлардың үйірлеген жылқысы мен қоралаған қойынан төмен санамайтын көкірегін көрсетеді.

Қазақтың халық әндері орыс зерттеушілерінің назарына ерте ілікті. Әрине, бұл жөнде қазақ халқының Ресейге қосылуының үлкен рөлі болды. Орыстың этнографтары, саяхатшылары, тіпті жорық себебімен барып қалған көзі ашық офицерлері қазақтың халық әндері жөнінде көп нәрселер жазып қалдырды. Өткен ғасырдың басында бірін-саран, бірлі-жарым болса да әндер нотаға түсіп, түрлі журнал, жинақтарда басылып шықты.

XVII ғасырдың аяғы мен XVIII ғасырдың басында Арқа елінде ертеден дәстүрге айналып, кейінірек әртүрлі себептермен бәсеңдеп қалған сал-серілік өнері XIX ға-сырда қайта жаңғырып, дами бастады. Сал-серілер өз жанынан өлең, ән-күй шығарып, ел аралап, сауық құрып, ойын-тойлардың ұйтқысы, құрметті қонағы болған. Сал-серілік өнерді жоғары дәрежеге көтерген әнші, күйші, суырып салма ақындар серілік үрдісті қатаң сақтап, нағыз бесаспап өнер иесі бола білген. Сонымен қатар олар атақты мерген, сұңқар, лашын ұстаған құсбегі, аттың ең жүйрігін таңдап міне алатын атбегі, он саусағынан өнері тамған теңдессіз шебер, керемет зергер де бола білген. Сал-серілерді халық әрқашан ардақ тұтып, оларды қайда болса да қуанышпен қарсы алып, өнерін аңыз етіп, мақтан тұтқан.

Қазақ ұлтының мәдениеті тарихындағы XIX ғасыр – ақын-әнші, сазгерлердің өзін-дік «алтын ғасырына» айналып, қазақтың кәсіби өнері – әдебиетінің, поэзиясының, музыкасының шыңына кезеңіне шыққан кезі болды. Сөйтіп, XIX ғасырдың екінші жартысы – қазақтың ақындық өнерінің барынша өркендеген кезеңі болды. Осы кезде ақындық өнерге тән тұрақты жанрлар да қалыптасты. Солардың ішінде әсіресе ақындардың өзін-өзі бейнелеуге арналған әндерін келтіруге болады. Оған мысал ретінде «Біржан сал», «Ақан», «Жаяу Мұса», «Мәди», «Әсет», «Майра», «Ағаш аяқ», «Нартай», «Мұхит», «Сары» әндерін атауға болады. Олар бұндай әндерінде әр ақын, бір жағынан өзін тыңдаушыларына таныстырып өтсе, екіншіден туған ел өмірі мен мәдениетінде алып отырған өз орнын жақсы түсініп соны әнге қосады. Бұл әндерде ақынның өзіне тән музыкалық мәнерлі ерекшеліктері шоғырланған. Әр әнші-ақынның өзіндік шығармашылық өнері дербес қалыптасқан. Мысалы, әрбір ақындағы шешендіктің, суырып-салма өнердің, театралдық, актерлік элементтердің болуы, тіпті киген киімі, жүріс-тұрысы, өнерге деген көзқарасы әнші, сал-серілерге ортақ нәрсе болды. Мұхтар Әуезов ақынның осындай орындаушылық өнерлерін сипаттай келіп, оны «жалғыз актердің театры» деп айтқаны кездейсоқтық емес.

Біржан, Абай, Ақан сері, Жаяу Мұса, Кенен Әзірбаевтармен бірге сал-серілік өнерді, дәстүрді әрі қарай жалғастырып, өз үлесін қосқан басқа да әйгілі ақын-сазгерлер, солардың бірі көпке танымал «Ғалия» әнінің авторы Балуан Шолақ Шаймұрзаұлы мен Құлтума ақын. Бұлардың екеуі де Біржан салдың шәкірті болып қасына еріп тәлім алғандар; Біржан дәстүрін XIX ғасырдың орта кезінде халыққа кең таратқан, «Гәкку», «Қарақат көз», «Сүйгенім», «Қараторғай» әндерін шығарған Үкілі Ыбырай Сандыбайұлы; «Әсет», «Гауһар қыз», «Кіші Ардақ», «Қоғыр қаз», «Қысмет» әндерінің авторы Әсет Найманбаев; «Қорлан», «Жайқоңыр», «Еркем», «Қаракөзді» шығарған Естай Беркімбаев; «Мәди», «Үш қара», «Қарқаралы»,

«Қаракесек» сияқты әндер шығарып, ірі әнші ақындар қатарында тұрған Мәди Бәпиұлы Арқаның ән ақындық дәстүрінің көрнекті өкілдері болып, Біржан салдың шәкірттері аталса, Қазақстанның Шығыс өңірлерінде Ноғайбай ақын мен Құдайберген Әлсеитовтың аты шықты. Батыс жақта Мұхит Мерәлиевтың «Зәуреш», «Айнакөз», «Дүние», «Паңкөйлек», «Алуаш», «Бала-Ораз», «Иіс» сияқты әндері халықтың сүйіспеншілігі мен құрметіне бөленді, ал Жетісу өңірінің ән дәстүрі Сүйімбай, Жамбыл, Кенен тәрізді ақындардың есімімен тығыз байланысты аталады.

Халықтың әнші сазгерлерінің тағдырындағы шиеленісті оқиғалар олардың көзқарасына, дүниені танып-білу қабілетіне, көркемдік шеберліктеріне ықпал етпей қалмағандығын атап айтуға тұрарлық. Сондықтан да олар шығарған өлең-жырлардың көпшілігінде азаматтық әуен кеңірек сипатталады. Мәселен, Біржанның «Жанбота», «Көлбай,Жанбай», «Адасқак»,Жаяу Мұсаның «Аксиса», «Хаулау», «Бұзау зары», Кененнің «Бозторғай»,Ақан серінің «Құлагер» әндерінде, басқа да авторлардың шығармаларында әлеуметтік теңсіздік, еркіндік, өмір шындығы айқын көрініс тапқан.

Қазақ өнерпаздарының шығармашылығында өмірбаяндық және тәңірге шағыну, жалғыздық тақырптары кеңінен көрініс тапты. Мысалы «Ақан сері» әнінде романтикалық көтеріңкі сезім азаматтық әуенмен тамаша үндестік табатынын атап көрсеткен дұрыс. Бұл шығарманың негізгі поэтикалық мән мағынасы ақынның өнердің өміршеңдігінде жатыр. XIX ғасырдағы қазақ ақындарына тән ерекшелік-ішкі терең күйзеліс осы әнде аңғарылады. Әнші, сазгер Ақан өз шығармасын оның әнін еститін адам бар ма, өнер иесіне бостандық алар күн туа ма деген сұрақ желісінде құрады.

Қазақтың дәстүрлі кәсіби ән-ақындық өнер өкілдерінің ішінде ұлы ақын-композитор Абай Құнанбаевтың орны бөлек. Ол ауызекі өнер мен жазбаша мәдениеттің дәс-түрлерін біріктірген суреткер. Абай өзі жасынан өлең және сол өлеңніңмақамын шығарса да, басқа сал-серілер тәрізді ауылды аралап, халықты өз өнерімен таныстырған ақын емес. Сонымен қатар, ол өлеңдерін ауызша шығармай, хатқа салып жазатын.

Абайдың әндерін халық арасына жайған өзінің шәкірттері Шәкәрім, Көкбай ақын, Уайыс,ұлдары Ақылбай, Мағауиялар да ұстазы тәріздес, әндерінің сөзін хатқа қалдырып жазған. Ақынның өнеріндегі шешендік өнермен байланысты ерекшеліктің бірі – үндеушілікті, тура айтушылықты кеңінен пайдалануы. Бұл ерекшелікті негізінен Абай да атап көрсеткен. Ол ән мен әуен оятады, адамның жан сезімін толқытады әсерлендіреді деп бағалаған.

Ақындық суырып салма өнерді зерттеп карағанда, суырып салушының жеке басының ерекшелігін, оған ықпал етуші ортаның жағдайын ескерген дұрыс. Бұл ақынның орындаушылық мәнеріне де әсер етеді. Мәселен, Біржан салдың «Жанбота» және «Айтбай» әндері орындалуы, құрылымы жағынан екі түрлі. Құйқылжыға төгіліп, баяулап, шарықтап, адамның жан сеземіне әсер ететін Айтбай әнін атақты композитор М.Төлебаев «Біржан сара» операсында басты кейіпкерге айтқызуы да бекер емес.

Қазақтың ұлы ақын-композиторларының барлығы да дауыс реңіне аса бай, диа-пазоны кең дауыстың иесі болған, өз әуендерінде осы ерекшеліктерді ескеріп, өзіндік копозиторлық, вокалдық мүмкіндіктер тудырған. Ақынның күшті дауысы мен сұлу тембрі, жүйеленген ән айту үрдісі мен мәнерлі орындаушылығы, кең тынысты вокалдық каденцияларды айтудағы жоғары техникалық шеберлігі – қазақ даласында қалыптасқан жоғарғы кәсіби әншілік мектептің болғанын дәлелдей түседі. XIX ғасырда барынша гүлденген бұл үрдіс Біржан, Ақан, Әсет, Балуан Шолақ, Естай, Майра, Мәди, Мұхит сияқты әнші-ақындардың шығармашылығында көрініс тапқан.

Атап айтқанда XIX ғасырдағы қазақтың бір туар сал серілері Біржан, Ақан, Естай, Мәди, Мұхит, Балуан Шолақ, Майралардың өнерінде орын алған қаздай дауысының күші мен реңінің сұлулығы, жылдар бойы қалыптасқан орындаушылық жеке мәнері жүйеленген ән айту үрдісі мен мәнерлі орындаушылығы, өзінің құрылымдық сапа-сына, әншілік параметрлеріне сай алатын орны мен мағыналылығына, тарихи құндылығына эмоция мен драматизмге толы дамыған терме мен желдірмелер, ұзақ кан-тиленалар, нәзік фиоритуралар, каденциялар және жалпы орындаушылықтың өте жоғары деңгейі – осының бәрі қазақ даласындағы жоғарғы кәсіби ән мектебінің қа-лыптасуының айғағы.

Қазақ ақындарының шығармаларында, әсіресе, ән шығару тәжірибесінде бір әннің бірнеше нұсқасының болуы жиі кездеседі. Мәселен Ақанның лирикалық әні «Мақпалдың» алты нұсқасы бар, «Құлагердің» төрт нұсқасы бары кеңінен мәлім. Жаяу Мұсаның махаббат тақырыбындағы «Шолпан», «Гауһар-кыз», «Көгершін» әндерінің барлық нұсқаулары жиі айтылады. Жаңа шығармалар ауыздан ауызға тараған кезде кейбір өзгерістерге ұшырайтыны былай тұрсын, орындаушылардың тарапынан оған өзіндік қосуларын енгізетіні де болады. XIX ғасырдағы ақындық өнердің даму тарихы, оның қалыптасу тарихы, ұлттық аудитория тарихы бір-бірімен өте тығыз байланысты. Ақынның әрбір жаңа шығармасы халық арасындағы орындаушыларға автордың өз аузынан тарайды, мұның бәрі тәжірибелі тыңдарман қауымның қатысуымен, солар арқылы жүзеге асады, есте сақталады, ауыздан-ауызға жалғасады.

Ақын композиторлардың шығармашылығы қазақ халқының жүздеген жылдар бойы дамыған ән ақындық дәстүрдің саласында жалғасын тапты. Осы дәстүрдің шеңберінде ұлттық ой сана мен ұлттық мінезді келтіретін бейнелеу жүйесі, тақырыптары, тіл ерекшеліктері қалыптасты. Мысалы Жетісу, Арқа, Батыстың әншілік дәстүрлері; ал Абайдың тұлғасы жеке ән мектебі болып дараланды.

Қазақтың ұлттық музыка қорының ішінде ән жанры ерекше орын алады. «Ән – өмір шежіресі, өмірдің сәулесі, музыка мектебінің негізі, керегетасы, халықтың игілігімен ақыл парасаты» болды. (А.Толстой)

Халықтың дәстүрлі әндерінің таралып, біздің дәуірімізге жетуінің өзі халық әнші-лерінің өнерімен тығыз байланысты. Өйткені сол әнші арқылы әнді естіп, ұғынамыз, сырына қанамыз. Әншілердің шығармашылық жолы ұлттық дәстүрді сақтаушы ғана емес, бұрынғы мен бүгінгінің арасын жалғастырушы ретінде көрінеді. Осы күні халық игілігіне айналып, қазақ музыка мәдениетіне кесек кірпіш болып қаланған атышулы әнші композиторларымыздың классикалық шығармалары осының айғағы. Бұдан жүздеген жылдар бұрын дүниеге келіп, сол уақыттың, сол заманның көрінісі мен тіршілігін суреттеген бұл туындылар бүгінгі күнде өз қасиеттерін сақтаумен бірге бұрынғыдан да түрлене түсуде. Мұның құпиясы, біздіңше, халық таланттарының озық дарындылығында болса керек. Олардың әндері – адам сезімін оятып, ойын қозғап толғандыратын мәнді мазмұнды шығармалар. Ондай үлгілер тарихтың сан қилы талқысына түсіп, неше буын елдің қолынан өтсе де, өз маңыздылығын жоймастан, адамның өнегелі мақсаттарын жырлап келеді.

Ұрпақтан ұрпаққа жетіп, дамып келе жатқан халық әні – адам баласының айрыл-майтын жан серігі. Басқа халықтар тәрізді, қазақ халқының да әнсіз, өлеңсіз өмір сүрмейтінін, ән, өлеңнің адам баласының дүниеге келгеннен бастап өлгенге дейін ажырымас досы екенін данышпан Абай айтып кетті. Ол әннің ерекше күшін, ролін поэзиясын да шеберлікпен суреттеді. Адамның нәзік қиял шегіне тиіп, қозғау, түрткі салатын құралдың ән екенін:

Ұйықтап жатқан жүректі ән оятар

Оның тәтті орлған мәні оятар,- деген жолдар арқылы суреттеді. Біздіңше, әнші-ақын, ақын-композиторлардың алғаш жеке дара өнерпаз ретінде жіктеліп, таралуы жыршы, жыраулардың қызметіне байланысты болса керек. Сондықтан да сол жыршы жыраулардың өзі қазақ ән өнерінің тұңғыш өкілдері болуға тиіс. Ендеше сол атышулы Ақан сері, Біржан сал, Жаяу Мұса, Естай, Әсет, Шашубай, Қали, Кенен, Манарбек, Жүсіпбек, Ғарифолла, Құтбай, Дәнештердің әншілік өнерін ата дәстүрден сабақталып, ана сүтімен қалыптасқан арна деп қарауымыз керек. Сол сияқты қоғамда өмір сүрген әр түрлі топтардың көзқарастарымен ой мүддесі де ән арқылы көрініс тауып, бізге жетті. Бір сөзбен айтқанда, ән өнері – өмірдегі қоғамдық көұрылыстың жай-жапсарын суреттей алатын идеялық құралдың бірі. Ерте кезде ән бірден-бірге, бір жерден екінші жерге ауыздан ауызға таралып, ауызша үйрену арқылы меңгерілген. Ол заман жай сауаттың да, музыкалық сауаттың да жоқ кезі еді.

Әннің халық аузында сақталып, таралу жолдарының өзінше себептері бар. Ол уақытта қазіргідей композитордың шығармасын профессионал әнші жаттап алып, радио, теледидар арқылы орындайтын жағдайдың жоқтығынан шығарған әнін айтып, халыққа тарататын да композитордың өзі болды. Егер ол композитордың әншілік өнері басым болса, онда орындалған әннің көркемдік дәрежесі де жоғары, сапалы болып шығып, тыңдаушыларды қызықтырып, олардың көкейлеріне тез қонатын. Ал жақсы ән шығарып, бірақ оны автордың өзі тиісті дәрежеде орындай алмаса, ол шығарма аз таралуымен қатар, кейде ұмытылып та кететін еді. Әнші жыршылар бір жерден екінші жерге барып, өнерлерін көрсетіп, елдің сыйлы қонағы болып жүрді.

«Қазақтың ән әуездерінің тамаша бір қасиеті – оның шын жүректен шыққан эмоционалдық сезімталдығымен сезгіштігі... әуендерінің оралымдығы, олардың құлақтан кіріп бойды аларлығы, ән тақырыптарының әр алуандығы – осы қасиеттердің бәрі халық психикасының аса терең толғауын көрсету арқылы, қазақ әншілерінің жарқын орындаулары арқылы айқын сезіліп оырады», - деп белгілі музыка зерттеушісі, академик Б.Асафьев айтқандай, бір әнде қаншалықты музыкалық нюанстар сөйлем, фраза, интонациялар бар. Бір ән жоғары үнмен басталатын болса, екінші біреулері төменгі дыбыстан бастау алады. Міне, осылардың бәрін әнші жете түсіне біліп, сырына қана терең сезімталдықпен шырқауы керек. Сонда ғана әнші ойлаған мақсатына жетіп, тыңдаушылардың алдында абыройы артады. Орындаушылық шеберлікті сөз еткенде үлгі болатын әншілеріміз көп-ақ. Мәселен, Қали Байжановтың орындауындағы «Тоқсанбай», «Алқарай көк», «Жанбота», «Қанапия» және басқа әндер алуан түрлі сөз нақышымен, сезімді қозғайтын сан қилы нюанс көркемдігімен ерекшеледі. Ол қайсы әнді орындаса да, ешбір артық айқайды, құлаққа жағымсыз тиетін ешбір дыбыстарды аңғармайсын, әншінің қоңыр салқын үні тыңдаушысын баурап алатындығы да сондықтан болар. Қалидың орындауындағы әрбір әнге арналған арналған домбырада кіріспелердің өзі бір-біріне ұқсамайтын өзгеше бір әсем сарында басталады, әнді дауысқа қосқанда ғана әнді орындап отырғанын сезесің. Әсіресе Біржанның «Жанботасындағы» «сабап кетті-ау, қойып қалды-ау» дейтін кезеңдері нағыз әнші актердің қолынан ғана келетін дүние, қайталанбас қасиеттер деуге болады.

Әміре, Иса, Қали, Ғаббас, Манарбек, Жүсіпбек, Ғарифолла тәрізді атақты әншілердің орындаушылық шеберлігі, олардың ән салу ерекшелігі, үлгісі өз алдына бір-бір мектеп десе де болады. Әміренің орындауындағы «Үш дос», «Ағаш аяқ», Жүсіпбектің «Сұржекей», «Көгершін», «Жас қазағы», Манарбектің асқақтата салатын «Ардақ», «Топай көк», «Паравоз» әндері Исаның желдірмелері мен Ғарифолланың жорғалаған термелері тыңдаушы көңіліне ұялап, көпке дейін ұмытылмайтыны сөзсіз. Өйткені кез келген әншінің толық меңгеріп орындап шығуы қиын. Бұл әншінің дарынына байланысты. Атап айтқанда, дауыс мүмкіншілігі – орындайтын әнге, ән сол дауысқа лайықты болуы тиіс. Домбыраның сүйемелімен орындағанда ғана халық әнінің әсерлігі мен әдемілігі, жүрек қылын шертетін дыбыс бояуы өз дәрежесінде шығады. Әнді қанша тамылжытып сүйемелсіз салғаныңмен оның ойдағыдай көңілге қонбайтыны белгілі. Естай ақынның «Әншінің домбырасы – қолғанаты» деп жырлауы осыған байланысты болса керек. Сондықтан да әншінің дауысы мен доомбыра үні бір-бірін толықтырып, үндесіп отыруы керек. Әнші

музыкалық пауза жасағанда, сүйемелдеуші аспап шығарманың желісін, жеке интонацияларын, немесе аккордтық гармонияларын орындап, әнге көрік беріп отыратындығы аян.

Бір әншінің аспапта ойнаған кіріспесінен-ақ оның қандай әнді орындайтындығы білінсе, екінші әншіден оны байқау қиын. Ол әнді соған сәйкес басқа бір үнді аккордтар, түрлі өрнектігі саздар арқылы бастайды. Бір әнші пернелерді іліп, шертіп қақса, екіншісі бес саусағымен төгілте, көсілте ойнап әнге ббасады. Осы сияқты түрлендіру, домбыра мен дауыстың бір-бірінен алшақ кетпей, өзара үйлесім табуы – әнші шеберлігі болып табылады.

Әнді нақышында, бұзбай жармай айтудың онай еместігін әншілердің өздері де мойындаған. Солардың бірі – ақын-әнші Әсет «Арғынмын, атым Әсет арындаған, арындап ән сала ма дарымаған» деп, нағыз әнші болу үшін табиғи дарынның қажеттігін, дарынсыздың әнді игере алмайтындығын атап көрсетеді. Шынында да, Әсет әндерін осы күні келістіре шырқайтын әншілердің азайып бара жатқандығы да осындай әншілік шеберлікке байланысты екені даусыз.

Орындаушылық өнері туралы сөз еткенде, бір кезде ән фольклорын насихттауға аянбай атсалысып, қазақ әндерінің інжу-маржандарын жұртшылыққа танытқан Әміре Қашаубаев, Ғаббас Айтбаев, Қали Байжанов, Манарбек Ержанов, Қосымжан Бабақов, тағы басқа майталман әншілердің есімдері ойға оралады. Алайда бұлардың әншілік шеберліктері жөнінде А.Затаевичтің жинақтарында, басқа да еңбектерде сөз болғаны болмаса, қайталанбас дауыстары күйтабақтарға, киноленталарға түсірілмей қалды.

Аталған әншілердің ізін басып, халық әндерін таратуда көп күш жұмсап, бір жағынан ұстаздық жұмыспен шұғылданған Жүсіпбек пен Ғарифолланың, бұлармен үзеңгілес Н.Әбішев, М.Көшкінбаев, Н.Әбілева, Б.Жылқыбаев, Р.Есімжанова, Ә.Нұғыманова, Ж.Қартабаева, М.Ешекеев, Д.Рақышев, М.Балқашева, Г.Ақпанова Қ.Байбосынов, Ә.Еңкебаев, Ж.Кәрменов, Қ.Рахимова тағы басқа өнерпаздардың болғаны және бар екені қуантады.

Сонау Ақан мен Біржандардан соң сал-серіліктен кейін арқаның дәстүрлі әнін мектеп етіп жалғастырушы Қазақстанның халық артисі, Мемлекеттік сыйлықтың иегері, есімі қазақ музыка тарихының төрінен Әміре Қашаубаев, Қали Байжанов, Қосымжан Бабақов, Қуан Лекеров, Әлли Құрмановтармен қатар орын алатын Жүсіпбек Елебеков «Ұстаздық еткен жалықпас, үйретуден балаға» деп ұлы Абай айтқандай, өмірінің соңғы кезеңін жас ұрпаққа тәрбие беріп, әншілікке баулыды. Өзінің әншілік өнерін биік сатыда алып жүре алатын дарынды ізбасарларын дайындауға кіріседі. 1965 жылдан бастап өмірінің соңғы күніне дейін Алматының эстрада студиясының педагогі қызметін атқарып, бойына жиған ән байлығын жас буындарға үйретуден жалықпады. Жүсекеңнің әншілік мектебінен үлгі алған Мағауия Көшкінбаев, Мәдениет Ешекеев, Жәнібек Кәрменов, Қайрат Байбосынов, Мұратбек Жүнісбеков тәрізді белгілі әншілер ән сырының сиқырлы сазын терең түсініп, сан алуан ырғақтарын, неше түрлі сұлу үндерді меңгерді. Осылайша сал-серілік заманнан келе жатқан Арқанның дәстүрлі ән өнері Арқаның дәстүрлі ән мектебі болып қалыптасты.

Өнер гүлі өмірге әнмен келдім
Думандата өңірді сәнмен келдім
Жас ұлғайып қалса да қажымаймын
Әлі дағы келеді шырқай бергім,-деп

Жүсекеңнің айтқанындай, артына өлмес, өшпес із қалдырған ерен әншінің дәстүрін жалғастыратын тамаша әншілердің бары ән сүйгіш қауымды қуантады. Осылайша Арқаның дәстүрлі ән мектебі өз дәрежесінде дамуда.

Әдебиеттер:

1. Әбдікәрімұлы Ә. «Музыка теориясының негіздері». Алматы, 1993. – Б. 4 -150
2. Абдикалиева А., Ұрпақ тәрбиесіндегі ойынның рөлі / А. Абдикалиева//Тәрбие сағаты.- 2014.- №1.-Б.22.
3. Абдуллаева А, Ойын арқылы оқушылардың тілін дамыту / А. Абдуллаева//Шетел тілін оқыту әдістемесі.- 2014.-№1.-Б.33-36.
4. Аубакирова Т, Музыка сабағында ойын технологиясын қолданудың тиімді жолдары / Т. Аубакирова//Қазақ тілі мен әдебиеті орыс мектебінде.- 2007.-№11.-б.30-34.
5. Әшірбай Г. Бала психологиясына ұлттық музыканың әсері / Г. Әшірбай//Ұлағат.- 2008.-№6.-б.81

ӘОЖ 374.7: 614.212

МӘДЕНИ- САУЫҚТЫРУ МЕКЕМЕЛЕРІНДЕ МӘДЕН-ТЫНЫҒУ ІС-ШАРАЛАРЫН ҰЙЫМДАСТЫРУ ФОРМАЛАРЫ

Мирман А. -ПИК-17-15-2к1 тобының студенті
Алтынбекова А.Р.-магистр, аға оқытушы

Мәдени-сауықтыру мекемелері-адамдардың демалуы мен бос уақытты ұйымдастыру болып табылады. Мәдени-сауықтыру орталығының мақсаты, ол жазғы демалыста педагогикалық ұжымның

жұмысын белсендендіру және жеке тұлғаның, яғни жасөспірім, балалардың мәдени және тынығу жұмысын ұйымдастыру, оларды сауықтыру және тәрбиелеу, әртүрлі дағды мен шығармашылық қабілеттерін дамыту, коммуникативті компетенттілікті және әлеуметтік өзара әрекет компетенциясын дамыту. Мәдени-сауықтыру орталықтары денсаулықты жақсарту мақсатында адамдар, үлкендер мен жастар, балалар үшін өнегелі тәрбие, балалардың жан-жақты қызығушылықтарын дамыту үшін, сонымен қатар, әлеуметтік реабилитациялық және профилактикалық жұмысты, еңбек реабилитациясын, бағдарлама реабилитациясын белсенді демалысты қамтамасыз етеді.

Мәдени -тынығу жұмысының қоғам өмірінде арналуы ол:

-біріншіден, адамдардың қызыққан бастамасын, яғни кез- келген әуестігін ынталандыру үшін жағдай ойластырады;

-екіншіден, ынталандыру арқылы қызыққан іс-әрекеттен нәтижеге жетуге мүмкіндіктер арқылы қол жеткізу орындалады (тәжірибе жинақталады).

Мәдени-тынығу жұмысы адамдардың әуесқойлық деңгейдегі қызығушылықтарын мақсатты деңгейдегі қызығушылыққа айналдырады. Мақсатты қызығушылық нақты өнімділік дүние (материалдық немесе руханилық) алуға дейін жеткізетін қозғаушы фактор болып табылады.

Мәдени-тынығу жұмысының міндеттері:

-біріншіден: адамдардың қол бос уақыт жағдайында еріктілік бастамадағы әуесқойлық ынталандыру факторлардың педагогикалық -психологиялық заңдылықтарын;

-екіншіден: адамдардың әлеуметтік-мәдени белсенділігін, мәдени демалыстарын ұйымдастыру қызметтерінің заңдылықтарын, принциптерін, әдістері мен құралдарын, мазмұны мен формаларын, жұмыстың ерекше амалдарын;

-үшіншіден: заңдылықтар т.б. байланысты нәтижелер жиынтығы бойынша жаңа білім жасау жолдарын көрсету болып табылады;

-төртіншіден: мәдени- тынығу жұмысы теориясы педагогикалық білім саласында жаңа қалыптасу мен даму жолына түскен ғылым саласы болғандықтан жаңа жағдайға байланысты ұғымдар мен дәйектерге, терминдерге, терминологиялық аппараттарға түсініктемелер жасау міндеттерінің шешімін табу жатады;

Мәдени- тынығу қызметі-қол бос уақытта адамдардың жан-жақты дамуы мен әлеуметтік мәдени белсенділігін ынталандырушы кәсіби-педагогикалық және қоғамдық қызметтер жүйесі. Бос уақыт туралы түсінік қоғамдық еңбек қалыптасқанда ғана пайда болған. Қоғамдық басшылық жасалып, жоспарланып, түрлері мен салаларға бөлінген еңбек үрдісі қалыптасқан кезде адамның қоғамдық еңбекке жұмсай-тын уақыты және одан тыс уақыт пайда болды. Бос уақыттағы мәдени-тынығу әрекеттерінің мәні оларға жұмсалатын мерзім көлеміне, мәдени әрекеттер мазмұны мен сипатына да байланысты. Мәдени мекемелердің атқаратын жұмысы күнделікті сұраныстарды өтеумен қатар, биік дәрежеге жетелейтіндей етіп атқару үшін, олардың қызметі дәстүрлі мәдениеттің көне үлгілерін сақтай отырып, кәзіргі мәдени үрдісіне лайықталатын әдістер мен жолдарын белгілеу міндетін де орындау үшін мәдени-тынығу жұмысының дәстүрлі формаларын игеруі керек. Мәдени-тынығу жұмысы жалпы түсінікте рухани-шығармашылыққа негізделген, ақыл-ой жұмыс түрі. Мәдени-тынығу жұмысы дегеніміз- ол қол бос уақыт жағдайында әрбір адамның еріктілік негізінде пайда болған, әуесқойлықтарын ынталандыру факторына айналдырып, әлеуметтік-мәдени белсенділікті қалыптастыруға және мәдени демалысын ұйымдастыруға арналған кәсіби-педагогикалық және қоғамдық қызметтер жүйесі.

Мекеме көрсетілген мақсатқа жету үшін мына қызмет түрлерін жүзеге асырады:

-*Мәдени-тынығу іс-шараларын ұйымдастыру мен өткізу*: қойылымдық сипаттағы көпкомпонентті тақырыптық театрландырылған іс-шара; концерттік бағдарлама; көрме; әдеби-музыкалық кештер; шығармашылық кеш және мәдениет және ғылым, қоғам қайраткерлерімен шығармашылық кездесу; кино-видео көрсетілім; дискотека; демалыс кештері; тақырыптық көңіл көтеретін бағдарламалар; фестивальдер; әуесқой шығармашылық бағыт бойынша көріністер мен байқаулар; мерекелік және естелік, көше іс-шаралары;

-*мәдени-ағартушылық іс-шараларды ұйымдастыру және өткізу*: лекция, семинар, конференция, «дөңгелек стөл».

-*спорттық-сауықтыру мәдени-бұқаралық іс-шараларды ұйымдастыру және өткізу*.

-клубтық жұмыстарды ұйымдастыру: шығармашылық ұжым, студия, әуесқой бірлестіктер, қызығушылықтарына байланысты клубтар, секциялар, курстар, үйірмелер.

-*құрмет атағы берілген «Әуесқой халықтық көркемшығармашылық ұжымы», «Үлгілі балалар көркемшығармашылық ұжымы» ұжымның дамуына көмек көрсету, қызметті ұйымдастыру.*

-мекеменің бағытына сәйкес әлеуметтік зерттеулер жүргізу.

-мәдениет саласында ақпараттық және консультациялық қызметті ұйымдастыру.

-мекеме бағытына сәйкес анықтамалық, ақпараттық және жарнамалық қызметті жүзеге асыру.

Мәдени -сауықтыру мекемелерінде көптеген іс-шаралар ұйымдастырылып өткізіледі.

Мәдени іс-шаралар формасы: саяси, экономикалық, рухани.

Мәдени іс-шараларды өткізудегі негізгі мақсат-бос уақытты тиімді ұйымдастыру, қызығушылықты қанағаттандыру, патриотизмді және азаматтылыққа тәрбиелеу. Көпшілік шаралар: әрекет заңдылығына сәйкес алдын ала жоспарланған адамдар жиналысы (орын, уақыт, қатысушы саны).

Мәдени шаралар түрі: спорттық; саяси сипатта, жарнамалық, коммерциялық, діни және рухани ағартушылық, іскерлік, мәдени- көпшілік.

Мәдени шаралар адамдар көп мөлшерде жинақталатын техникалық қауіпсіздік сақталған ашық аспан орындарында өткізіледі. *Мәдени шаралар өткізілетін жер:* саябақ, сквер, алаң.

Мәдени- тынығу бағдарламаларының типі:

-бір реттік ойын бағдарламасы (ұзақ дайындықты талап етпейді, балалар әрекет барысында ойын, би, хор әндеріне қосылып кетеді);

-берілген тапсырма бойынша байқау–ойын бағдарламасы(алдын ала дайындықты талап етеді, бұл турнир, КВН, интеллектуалды ойындар);

-ойын–спектакль, ойын бағдарламасын жүргізетін жүргізушілер керек, негізінде педагог–ұйымдастырушылар болады, Спектакльдің құрылуы, яғни спектакльге қатысушылар алдын ала дайындықсыз шағын рольдерді ойнайды, тапсырмаларды орындайды, осыған байланысты спектакль кейіпкерлерінің тағдыры шешіледі.

-театрландырылған ойын–(әртістер мен көрермендерді белгілі атмосфераға енуді талап етеді, ойын жағдайының нақты құрылымы болады, ұзақ уақыт дайындықты талап етеді.

-қойылым–концерт, әдеби–музыкалық композиция, спорттық жарыстар орындаушылар мен көрерменнің болуымен сипатталады. Орындаушы үшін–жас әнші, биші, гимнаст–бұл үлкен толқу, рухани жоғарылық).

-мереке–дайындықта ерекше маңыздылықты және еңбекті талап ететін тынығу жұмысының бағдарламасы.

Мәдени-тынығу жұмысының мерекелік формалары (слет, қойылым, байқау, шығармашылық есеп, балалар шығармашылығының фестивалі, сәлемдесу, презентация, салтанат, карнавалды жорық, театрландырылған көрініс, денешынықтыру мерекесі, тақырыптық апта, тақырыптық күндер.

Қорыта келгенде, мәдени- сауықтыру мекемелеріндегі мәдени-тынығу жұмысы формалары, сонымен қатар, мәдени іс-шараларды ұйымдастыру және өткізу жолдары, реттілігі туралы сипаттама берілді. Мәдени-тынығу іс-шаралары жасөспірімдерде танымдық, қызығушылық, шығармашылық қабілеттері дамытады, сонымен қатар ерекше маңыздылықты және еңбекті талап етеді.

Әдебиеттер:

1. Жумакулов К. Устройство сцены и методика оформления спектакля. Учебное пособие Шымкент, 2009
2. Туреханов Қ. «Мәдени-тынығу жұмысын жарықпен, дыбыспен безендіру» пәнінен практикалық сабақтарға арналған әдістемелік нұсқау.-Шымкент, 2012
3. Базанов В. Техника и технология сцены Л, 1976
4. Генкин Д.М. Массовые праздники М.1975
5. Аксенов В.С., Наумов А.П. Технические средства в культурно-просветительной работе. М.: Просвещение, 1988

ӘӘЖ (323.574)

ҚАЗІРГІ ТАҢДАҒЫ РУХАНИ ЖАҢҒЫРУДЫҢ ҚАЗЕТТІЛІГІ РУХАНИ ЖАҢҒЫРУ

Студент: **Момынбек Жанель** ПИК-18-17к

Ғылыми жетекшісі: **Ярылхапова Ш.Ұ.**

Еліміз дамып өркендеуде. Алайда толық дамыдық деп айта алу қиын. Себебі дамуымыз бен қатар жұтаңдығымыз азайауда. Барлық мәселе жастарға келіп тіреледі. Себебі ел болашағы жастар. Демек қазыналы тәрбие беретін қарттарымыздың жастарға ықпалы өте зор. Ал осы қарттарымыздың жастарға ықпалы айтарлықтай тиіп жүрме? Осы жайында бір сәт ойландық па? Қарттарымыз азаюда. Бұл саны жағынан ба әлде сапасы жағынан ба? Әрине сапа. Бес саусақ бірдей емес. Дегенмен шындықты жасырып қалуда дұрыс емес. Рухани жағынан дамуымыз үшін барлық мәселелерімізді шешуіміз қажет. Мен көптеген елді мекендерде болдым. Біреу айтса сенбес едім. Сондықтан іс жүзінде көруді ұйғардым. Қарттарымыздың жиналып қарта яғни (құмар ойын) ойнайтынын, ішімдік қолданатынын өз көзіммен көрдім. Жастарға көрсетер үлгісі осы ма? Мұны көрген соң жастарға қалай өкпе айта аламыз? «Қарты бар ел қазыналы» деп бекер айтпаса керек. Бұнда бір үлкен мәселе. Қабырғамызды қайыстырмаса қуанта қойдырмасы анық.

Адам баласы тәрбиеге қашанда мұқтаж. Тәрбие еліміздің, ұлтымыздың бүгінгі мен болашағы баянды болу үшін қажет. Сондықтан да алдымен, бүгінгі қоғам келбетімен үндесетін ұлт болашағының бағытын анықтап алу керек. Әр ұлттың баяғы заманнан келе жатқан тәрбиелеу жүйесінің өзіндік жолы бар. Тәрбие ұлттық табиғи тамырынан кіндік үзсе, тәрбиелік қасиетін жоғалтады. Сондықтан оны рухани тұрғыда ұлт тағдырымен байланыстыра отырып, бүгінгі қоғам келбетімен санаса отырып, алға бастыру қажет.

Мақсатқа жету үшін алдымен нақты теориялық негіз керек. Осындай негіз тәжірибеден жинақталған белгілі бір дәлелдемелерге арқа сүйейді. Ал бұл дәлелдемелер педагогика ғылымының ғана құзырында жатқан жоқ. Оны тереңірек іздеу қажет.

Қоғамдағы әлеуметтік тұрақтылық пен ұлттық мәдениетті сақтайтын мәдени бағдарды анықтауда идея дегеніміз рухани ізденіс, бастауыш, жол көрсеткіш болып табылады. Бірақ әлі де болса ол идея қандай тұжырымдарға сай құрылып, қандай құндылықтар жүйесіне сүйенетінін бірауыздан құптай алмай отырмыз. Ол қалыпты жағдай. Себебі дамудың өзінде шығыстың білім беру парадигмасы руханилыққа бастаса, батыста керісінше, ол құндылық шетке ығыстырылып қойылған. Ал біздің жағдайда адамзат мәдениетінің екі тарихи типі – Шығыс пен Батыстың да үлес салмағы бар. Алайда біздің ойымызша, идеяға халықтың шүбә келтірмес сенімі керек. Ол ұрпақтан ұрпаққа жетелейтін, биік те құнды, рухты болуы тиіс. Тәрбиелік мәнді идея қанша жерден құнды болғанымен, ол өмірлік іс-әрекеттен өз орнын таппаса, оның нәтижесі жоқтың қасы деуге болады.

Баланы білімді ететін мектеп. Ұлттық құндылығымызды көтеру мақсатында мектеп қабырғасындағы бүлдіршіндерге көптеген іс-шаралар мен қатар сабақтар ұйымдастыруымыз қажет. Рухани жаңғыру сөзінің түпкі мақсатын, қарапайым сөзбен жеткізуіміз керек.

Еліміз іргелі, жастарымыз білімді болу үшін бар нәрсені өзімізден бастап, Рухани жұтандыққа емес рухани жаңғыруға бет алуымыз қажет. Әрине ол біздің қолымызда. Жастар білімге қарай бет бұрып, тәрбиені қатар алып жүруге тырысайық. Еліме не беремін деген оймен өмір сүрейік. Себебі біз қайсар халықпыз!

Табысты болудың ең іргелі, басты факторы білім екенін әркім терең түсінуі керек. Жастарымыз басымдық беретін межелердің қатарында білім әрдайым бірінші орында тұруы шарт. Себебі, құндылықтар жүйесінде білімді бәрінен биік қоятын ұлт қана табысқа жетеді. Н. Ә. Назарбаев

Мен еліміздің бір тұлғасы ретінде заман талабына сай көштен қалмай соңғы жаңалықтарға көз жүгіртіп, назардан тыс қалдырмауға тырысамын. Елбасымыздың осы жылғы еліміздегі рухани жаңғырудың тұжырымдамалық бағдары қарапайым азамат түсінетін, баршаға ұғынықты, бай әрі ықшам тілмен жеткізілген. Оның басты мақсаты – Ұлт жоспарын орындау аясында әлемнің ең озық 30 елінің қатарына кіру болып табылады. Рухани жаңғыру бағдарламасының білім саласына қатысты тұсы келешек ұрпақты кемел білімге сусындататын үлкен мүмкіндік. «Білекті бірді, білімді мыңды жығады» деген қазақ мақалының мән маңызы ешқашан кемімек емес. Керісінше, уақыт өтіп, заман өзгерген сайын халық нақылының құндылығы артып келе жатыр. Өйткені алдағы дәуір нағыз білімділердің дәуірі болмақ.

Рухани жұтандық дегеніміз не?

Кез-келген нәрсенің қуанышы мен қайғысы қатар жүрері анық. Рухани жаңғырумыз бен жұтандығымыз қатар жүруде. Жастарға тек білім беру парыз емес. Тәрбие бірінші орында болуы керек. Жастарымыз әке-шешесін, өзінің ортасын сыйлай алмайды. Тәрбие тал бесіктен. Әкесін-анасын сыйламаған бала, болашақ ел патриоты болуы мүмкін емес. Өз елін сыйлайды құрметтейді деп айту қиын.

Пайдаланылған әдебиет:

Н.Ә. Назарбаев «Болашаққа бағдар, рухани жаңғыру» мақаласы.

ӘОЖ 78.07

ОҚУШЫЛАРДЫҢ АСПАПТЫҚ МУЗЫКАҒА ҚЫЗЫҒУШЫЛЫҒЫН АРТТЫРУ МӘСЕЛЕЛЕРІ

Мұратұлы Н. - ПИК-18-к1 тобының студенті
Арипбаева Л.Ш. - п.ғ.к., аға оқытушы

Қазақтың музыкалық мұрасын жинап-теріп, оны зерттеу жолында артына ұмытылмас із қалдырған А.В.Затаевич, академик А.Қ.Жұбанов, өнер зерттеушілері Б.Г.Ерзакович, П.В.Аравин, Б.Ш.Сарыбаев сияқты ғалымдардың ұлан-ғайыр еңбектері халқымыздың игілігіне жарап, ұрпақтан-ұрпаққа жалғасып келеді. Білім берудің бұл жағын мектептегі сынып оқушылары әлдеқайда айқын сезінеді. Бұл міндет педагогикалық міндеттермен қатар оқушылардың аспаптық музыкаға деген саналы көзқарасын қалыптастыра отырып жүзеге асырылады.

Аспаптық музыканың әрбір жанрын бөлек арқау етіп, жеке дара зерттеу жұмыстарына мән беріле бастады. Олардың қатарында өнер зерттеушілері Ә.Райымбергенов, П.Шегебаев т.б. атауға болады.

Республика ғылымы саласында жас ұрпақты халық музыкасы арқылы тәрбиелеу мәселесі жан-жақты да, терең зерттеле бастады. Бұл орайда С.А.Ұзақбаева, М.Х.Балтабаев, Т.К.Қышқашбаев, Р.К.Дүйсембінова және т.б.

Аталған еңбектердің әрқайсысы аспаптық музыка мәселесінің теориялық тұрғыдан қарастырып, әрі қарай жетілдіру жолдарын анықтады.

Сонымен оқушыларды аспаптық музыка негізінде оқыту мәселесіне мән бере отырып, жалпы музыкаға деген қызығушылығын арттыру көзделінеді.

Педагогика ғылымының тарихы мен мектептің қалыптасу кезеңдерінде белгілі педагогтар оқу тәжірибе ісінде қызығушылықпен оқытуға үлкен мән берді. Мысалы, Жан-Жак Руссо оқыту процесінде қызығушылыққа көп көңіл бөле отырып, «оқушының кез-келген материалына қызығушылығы болса, оны тез әрі қарай меңгеріп, кете алады» - деді [1].

Я.А.Коменский еңбектерінде танымдық қызығушылықтың маңызын айқындайды, оқуға, білімге, қызығушылықты арттыруда оқу материалының тиімділігін атап көрсетті [2]. К.Д.Ушинский педагогтардың ой-пікірлеріне қосыла отырып, «Ешбір қызығушылықсыз, тек мәжбүр ету арқылы жүргізілген оқу қажетсіз, оқушы бойындағы білімге деген құштарлығын жойып жібереді» - деп жазды [3].

Белгілі психологтар С.А.Ананьин, М.Р.Беляев, Л.И.Божович, С.Л.Рубинштейн, В.Н.Мясищев т.б. ғалымдар «қызығу» ұғымына өздерінің түрлі көзқарастарын білдіре отырып, «қызығушылық» - жеке адамның белгілі бір бағыттылығы деген ортақ пікірге келеді.

Педагог, музыкант Б.Асафьев «Музыка сабағындағы болып жатқан әрекеттерге эмоциялық қатынасын дамытудың ең негізгісі — оларды қызықтыра білу» - деді [4]. Д.Б.Кабалевский ойынша: «Музыкаға деген қызығушылық, музыкамен әуестену, ұнату да оны ғажайып сұлулығын түсіну үшін қажетті шарт. Сонда ғана ол өзінің тәрбиелік және танымдық ролін атқара алатын болады. Ал музыкаға қызықпаған, онымен айналыспаған, оны ұнатпаған адамға білім және тәрбие берем деу сәтсіздікке ұшыратпай қоймайды» [5].

Қызығушылық мәселесі қазақ ойшылдары мен философтардың, ағартушы педагогтардың да назарларынан тысқары қалмаған. Олар айналамызды танып білуде қызығушылыққа үлкен мән берген. Әсіресе, балаларды тәрбиелеуде олардың білімге деген қызығушылықтарын қалыптастырудың тиімді жолдарын қарастырған. Мысалы, Әл-Фараби «Философияны үйрену үшін қажетті шарттар» атты трактаттарында баланың ішкі сезімдеріне әсер ете отырып, мұғалімнің оқыту үрдісінде қызығушылық арқылы ынталандыру мәселесіне тоқталып, өз ойын білдіреді: «Рухани негізі түзу болса, оның тілегі, қалауы дұрыс болады. Оқу-үйрену нәтижесінде шәкірттің ниеті әсер етеді, көңіл қалауы болмақ» [6]. Сонымен қатар, Ибн-Синаның тәрбие беру туралы пікірі де өте құнды. Ол, «... егер бала-ұжымда тәрбиеленсе, онда ол жалықпай-ды, сабаққа ынтасы мен қызығушылығы пайда болып, басқалардан қалып қоймауға талпынады» - дейді [7].

Ғұлама Абай да өзінің 38-қара сөзінде адамның адамдығы (тәрбиелілігі), ақылы мен ғылымы (алған білімі) туа біткен денсаулығына, психологиялық жан дүниесінің дұрыстығына тәуелді дегенді айта келе, оқуға баулудың мынадай педагогикалық жолын ұсынады: «Ғылым — білімді әуел бастан бала өзі іздеп таппайды. Басында зорлық яки алдау мен үйір қылу керек, үйрене келе өзі іздегендей болдырудың, қызықтырудың тәсілдерін меңзейді» [8].

Балалардың өнер-білімге деген талабын, олардың қызығушылығы мен құштарлығын оятып, тәрбиелеген жағдайда ғана жеміс беретіндігіне қазақ халқының ұлы ағартушысы Ы.Алтынсарин де мән беріп, назар аударған.

Ы. Алтынсарин өскелең ұрпаққа музыкалық-эстетикалық білім беру жөніндегі мұрасының рөлі орасан зор. Орыс-қазақ мектептеріндегі міндетті пәндер қатарына ән сабағын енгізу, оқыту процесінде музыкалық аспаптарды пайдалану, қазақ мектептеріне арналған тұңғыш методикалық құралдар, «Хрестоматияға» әндер текстерін (рас, ноталық сауат жоқтықтан, нотасыз), музыкалық жұмбақтар сериясын енгізу, қазақ халқының ауызекі творчествосының және орыс әдебиеті классиктері шығармаларының таңдаулы үлгілерін пайдалану, хор коллективтерін, көркемөнерпаздар үйірмелерін және басқаларды ұйымдастыру - ол кезде оқушыларды оқыту мен тәрбиелеудің «оның ішінде музыкалық-эстетикалық тәрбие берудің де» формаларын, құралдарын, әдістері мен тәсілдерін жетілдірудің алғашқы талпыныстары болды.

Ы.Алтынсариннің көзқарастарында балаларды мектепке, сабаққа, кейіннен ғылымға өз бетімен құштарландыратынын сабақ балаларға ана тілінде қарапайым, қызықты ұғындырылып, әңгімелер мен ертегілер, мысалдар мен өлеңдер орынды пайдаланса, олардың білім алуға қызығушылығы арта түсетіні айтылады [9].

Қызығушылықтың өнер-біліммен сусындап жүзеге асырылу Ж.Аймауытов, А.Байтұрсынов, М.Жұмабаев еңбектерінде де тыс қалған емес.

Қызығушылық төңірегінде осы ұғымдарды пайдалана отырып, оқушылардың аспаптық музыкаға деген қызығушылығын арттыру, олардың бұл іске белсене араласу дағдысын қалыптастырады.

Аспаптық музыкаға деген қызығушылық жалпы білім беретін мектептердегі музыка сабағы мен сыныптан тыс жұмыстарда мұғалімдердің мақсатты, жүйелі басшылығымен жүзеге асырылады. Мұғалімнің жеке тұлғасының өзіндік қызығушылығы басты роль атқарады. аспаптық музыка өнеріне деген дұрыс көзқарастың қалыптасуына негіз болады.

Өскелең ұрпаққа аспаптық музыканың тәрбиелік сипатын саралау орасан зор роль атқаратынын белгілі. Қазақстанда аспаптық музыканың дамуы халықтың көп ғасырлық тарихы мен оның тұрмыс-салтымен, мәдениетімен тығыз ұштасқан. Бір ғана қазақ халқының ұлттық аспаптары халық бұқарасының рухани творчествосының бағалы нәтижесі болып табылады. Сонымен қатар интернационалдық аспаптық музыканың тәрбиелеуі қазіргі кезде әрбір халықтың мәдени және рухани мұрасына дұрыс көзқарасты қалыптастыру, оларды пайдалану жолдарын іздестіру ерекше мәнге ие .

Аспаптық музыкаға оқушылардың қызығушылығын қарастыра отырып оның эстетикалық тәрбиесіне, ұлттық ерекшеліктеріне, шығу тарихына және сол аспаптарды қолдана отырып, ұлттық ойлау және болмысын қалыптастыруына негіз болып отыр.

Жалпы музыканың тәрбиелік сипаты жөнінде шығыстың ұлы ойшылы, әмбебеп ғалым Әл-Фараби «музыкалық әуендер жақсы мінез-құлық машықтарын, адамның қоғамдық мұраттарын қалыптастыруда елеулі роль атқарады және музыка мен ән адамды эстетикалық сезімдерді туғызу арқылы кісінің өзін-өзі тәрбиеленуіне, бойдағы нашар қасиеттен арылуына ықпал етеді» деп жазды [6].

Аспаптық музыкадан ерекше дыбыстарды есту арқылы белгілі бір әуен шығары сөзсіз. Оқушыларға аспаптық музыканың ерекшелігін, әуеннің саздылығын, әсемділігін, екпінін, ырғақ мәнерін, бояуын түсініп, өз тарапынан қиялдау мен шығармашылық қабілетін көрсете білген жағдайда ғана аспап туралы сөз қозғауға болады. Аспаптық музыканың өзіндік ерекшеліктерін бейнелей келе, белгілі композитор, академик А.К.Жұбанов өз ойын білдіреді: «Халық аспаптарының ішектерінде ғасырлар бойы даналық тұнып тұр» [10].

Ал, қазақтың музыкалық аспаптарын зерттеуші Б.Сарыбаев үрмелі және ұрып ойналатын аспаптар туралы былайша ой тастайды: «... бұл аспаптарды дабыл қағу үшін жорықтарға алып шығатын болған. Мұндай аспаптарға тән қасиеттерін қарастырар болсақ, ұрып ойналатын аспаптардың көлемі үлкен, даусы зор. Халық тұрмысында, сонау бағзы заманнан бері, қоңырау көлемі әр түрлі сақиналар және басқа металл заттар қолданылған. Қазақ бақысылары да өздері ем жасаған кезеңдерінде жынын алдырғандай болып ақыра-бақара отырып қоңыраулар мен сақина-шығыршықтарды қоса даңғырлатып, күңгірлететін болған. Оларды көбінесе музыкалық аспаптар даңғыраға, асатаяқ пен қылбықобызға тағып алады екен» [11].

Қ.Мендіаяқова, Г.Қарамолдаева «Мектепке музыка тәрбиесін беру әдістемесі» арқылы музыкалық аспаптарды сабақтарда қолдану тәсілдерін қарастырды [12].

Айтылған аспаптардан басқа, кейбір музыкалық аспаптар дәріптеліп жырға қосылып отырған. Оқушыларға музыкалық аспаптардың өзіндік қасиеті мен тәрбиелік сипатын ашып түсіндіру музыка сабағында аспаптарды қолдану арқылы жүзеге асырылады. Осындай көне аспаптарды жинау ісінің таза танымдық тұғырымы бірге практикалық маңызы зор.

1.2 Аспаптардың шығу тарихы мен топқа бөлінуі

Музыкалық аспаптардың шығу тарихы, оның өзіне тән ерекшеліктері туралы профессор Б.Ш.Сарыбаев еңбектерінде кеңінен әңгімеленген.

Б.Ш.Сарыбаев аспаптарды төмендегідей топқа бөліп берді:

Үрмелі аспаптар – сыбызғы, камыс, сырнай, саз сырнай, үскірік, тастауық, керней;

Ішекті аспаптар – жетіген, шертер, домбыра, қылқобыз;

Тілшікті аспап – шаңқобыз;

Ұрып ойналатын музыкалық аспаптар – дабыл, даңғыра, кепшін, дауылпаз, шындауыл, асатаяқ, қоңырау және т.б.

Енді осы аспаптардың кейбіреулеріне сипаттама бере отырып оқушыларды осы аспаптар туралы жазылған аңыз-әңгімелерді мысал ету арқылы, қызықтыра тәрбиелеуге болады.

Бұдан шығатын қорытынды: балалардың музыкалық аспапқа деген қызығушылығын оятпай, олармен музыка сабағын өткіземін деу бос әурешілік.

Ал музыкалық аспапты ұнату, оған қызықтыра отырып, сезімдерін ояту арқылы балаларға музыкалық аспаптың нағыз кереметтігін, кездесетін көркем үлгілерін, олардың шығу тарихын, ерекшеліктерін, ойнау тәсілдерін педагогикалық тұрғыда ұғындыру қажет.

ӘДЕБИЕТТЕР:

1. Руссо Ж. Таңдамалы шығармалары. Т-1. М., 1961, 351 бет.
2. Коменский Я.А. Ұлы дидактика. Танд.пед.шығармалары. А., 1955, 164-184 бет.
3. Ушинский К.Д., Книга для учителей. Соб.соч. т.5 М., 335 с.
4. Асафьев Б.В. Избранные статьи о музыкальном просвещении и образовании. Л., 1972, 42-б.
5. Кабалевский Д.Б. Музыка және әңгіме. —А., 1989.
6. Әл-Фараби. Трактаты о музыке и поэзии. А., 1992.452б.
7. Ибн-Сина. Избранные философские произведения. —М., 1980, 81-с
8. Абай (Ибраһим Құнанбаев). Екі томдық шығармалар жинағы. Т - 2.,
9. Алтынсарин Ы. Собранный Сочинений. А., 1975, 212-213 с.
10. Жұбанов А.К. Ән-күй сапары. - А., 1976, 21-бет
11. Сарыбаев Б. Қазақтың музыкалық аспаптары. А., 1978.
12. Қарамолдаева Г. Мектепте музыка тәрбиесін беру әдістемесі. Алматы, 1977, 41 бет.

ӘОЖ 541.18

ҚАЗАҚТАР МЕН ОРТАЛЫҚ АЗИЯ ХАЛЫҚТАРЫНЫҢ ҚЫЗ ҰЗАТУ ДӘСТҮРЛЕРІ

Мұсабек Н - ПЖМФ-15-8к тобының студенті

Қыз баласын құрметтеп, оң жақтан орын беретін халықпыз. Балиғат жасына толған соң, аялы алақанда мәпелеп өсірген аяулы бойжеткеннің де ұзатылар уақыты келеді. Қазақта туыстық жақындығы жеті атаға толмай қыз алыспау тәртібі қалыптасқан. Бұл дәстүр өзбектерде, түрікмендерде, ұйғырларда өзгеше. Олар алыстан қыз іздемей-ақ жақын туғандарына үйлене берген. Ал қырғыздар 4 атаға дейін қыз алыспайды.

Көбіне текті жердің қызына өзгелер құда түсіп алып кетпесін деп алдын ала сырға таққан. Қызға сырға тақпас бұрын оның ата-анасының рұқсатын алады. Кейде жақсы араласатын достар ұл-қыздары бесікте жатқан кезінде құда болысып, сырға тағып, айттырып қоятын. Сырға тағылған қыз қалыңдық аталып, оны кейін бойжетіп, жігіт жақ қалыңмалын төлеп алып кеткенше ата-анасы қатты қадағалаған. Мұнда да үлкен тәрбиелік мән бар. Сырға тағылған қызға сауық-сайран құруға болмайды. Ол барынша инабатты болуы қажет. Сырға тағудың тағы бір тәлімдік мәні - қыз келін болатынын қыз кезінен біліп, үй шаруасына ерте араласып, үлкен өмір заңдарын меңгереді. Ондай қыз аттаған босағасында көп қиналмайды.

Орта Азия халықтарының көпшілігінде, қызға құда түсуді алдымен қыз әкесіне жаушы жіберуден бастаған. Бұл дәстүр өзінің түрі, мазмұны, өткізу рәсімдері жағынан қазақтар мен басқа Орталық Азия халықтарының салт-дәстүріне өте жақын, ұқсас. Қазақ, түркмен, қырғызда, таулы тәжіктерде қалыңдық таңдауда жігіттің әкесінің рөлі басым болса, өзбектердің көп топтарында дәстүр бойынша қалыңдықты ұлдың анасы таңдаған. Қазақ, қырғыз, түркмендерде құдалыққа күндіз баратын болса, өзбектер мен тәжіктерде құдалыққа көбінде кешкі уақытта барған, оның себебі әлі шешімі белгісіз нәрсені сырт көзден таса қылу, артық сөзге барғызбау деп түсіндіріледі. Ал өзбектер мен тәжіктер неке құруда тек ғана туыстыққа артықшылық бермейді, сонымен қатар болашақ құдасының жақынырақ жерден болғанын қалайды. Сондықтан олар әдетте жақын жерде тұратын болашақ құдасына кешқұрым бара салады.

Құдалық мәселесі, қалың, той шығындары, той уақытын екі жақтың келісуімен аяқталады. Құдалық мәселесі шешіліп болғаннан кейін құдалық берік болу үшін ақ бата берісіп, мал шалынып, құйрық-бауыр жесіседі. оны бұзбауға серттеседі. Құдалықты бекітудің бұндай дәстүрі Орта Азия халықтарының көпшілігіне тән. Ал таулы тәжіктерде, өзбектердің кейбір топтарында үй иесі қызын ұзату жөнінде келісім берісімен дұға оқылған және қатысып отырғандардың біреуі нанды ортаға әкеп, оны көпшіліктің көзінше ұсақтап, сындырған. Бұл олардағы құдалықты бекітудің, танудың рәсімі болып саналған.

Енді ежелден келе жатқан салт-дәстүрге сүйенсек, қызының ұшқан ұядан ұзап кетуіне анасы жасауын реттеп, сәукелесін дайындаса, әкесі тойдың қамына кіріседі. Орта Азия халықтарында ұзатылатын қызға *жасау* беру салты бар. Қазақтарда күйі бар ата-ана қызына жасау мен бірге үй тігіп те беретін болған. Көшпелі өзбек халқында қазақтар сияқты болшақ отаудың шаңырағы мен сүйектерін еркек жақ дайындаса, ал қалыңдық жағы отаудың түндік, үзік, туырлық, жіп, өрнек, әшекейлеу сияқты жұмыстарын атқарған.

Қазақтағы сияқты ортаазиялық халықтардың бәрінде де той мәзіріне дайындыққа байланысты туыскандарды жинап кеңес құратын болған. Бұл дәстүрдің ең бір күшті сақталған халқы өзбектер. Бұл күні күйеу жігіттің әкесінің үйінде туыстарға және қыстақтың ер адамдарына қонақ асы берілетін болған. Бұл көшпелі, руға бөлінетін өзбектерде *жилки жиыр* деп аталған. Туыстардың әрқайсысының беретін көмегі қағазға тізімделіп анықталатын болған. Көмекке бәр туыстар қатысуы міндет болған. Әсіресе бұл салт отырықшы өзбектер арасында қатты сақталған.

Өзбек, тәжік, қарақалпақтарда қыз жағындағы болатын тойға жігіт жағы азық-түлік – күріш, ұн, май, сәбіз, пияз және тойға соятын мал жеткізеді. Бұл осы халықтардағы той жасау дайындығындағы ерекшелік деп айтса болады. Ал қазақ қыз жағына тек тоймал береді.

Күйеу болатын жігіт бөркінің төбесіне үкі қадап, иығына қызыл шапан жамылып, өкшелі етікпен жұрттан ерекше киініп келеді. Бөрікті баса киіп, сыпайылықпен келу күйеуге міндет. Құдалар келе жатқан кезде есік алдына екі адам арқан тартады, арқан тартқан адамдарға құдалар жағы өз жоралғысын (орамал, мата, ақша) береді. Құдалар есіктен кіріп амандасқаннан соң қыздың екі жеңгесі жігітті отқа май құйғызуға алып кетеді. Отқа май құйғызғаннан соң жігіт жоралғысын (көбіне ақша, моншақ анау-мынау ұсақ түйектер) береді.

Тамақтарын ішіп алғасын қоржын ашуға кіріседі. Бірінші кезекте, өлілер риза болсын деп босағаға ер адамның костюмін қыстырады. Сонан соң қызға әкелінген сырға салынады. Оның қыздың құлағына енесі салады.

Неке кию қырғыздың, өзбек пен түрікменнің, тәжік пен қарақалпақтың үйлену тойына тән ғұрыптың бірі. Неке көне дәстүр бойынша көбінесе қыздың елінде қиылатын. Кейіннен патриархалдық дәстүрлердің басымдығына байланысты көптеген көшпелі, жартылай көшпелі халықтарда неке жігіт елінде көбірек қиылатын болды. Бірақ бәрінде де солай емес. Мысалы, түркмендердің дәстүрі бойынша ертеден неке міндетті түрде жігіт әкесінің үйінде қиылады.

Қызды алуға келгенде күйеу жігітке толып жатқан жоралар, ырымдар жасалады. Бұл жағынан алғанда көшпелі, жартылай көшпелі, руға бөлінетін өзбектердің жол-жоралары қазақтыкіне өте ұқсас. Мысалы, ит ырылдар, кемпір өлді, бақан тастар, т.б. салттар өзбектерде де бар. Памир тәжіктері ұзатылған қызға алдын ала түрлі тағамдарды дайындап, оларды сандыққа салған. Себебі қалыңдық күйеудің отбасында жеті күн өзінің азығымен тамақтанған. Бұл ғұрып сонау матрилокалды неке заманынан қалған жаңғырық. Күйеудің

үйінде қалыңдық өзінің шымылдығын құрып, соның ішінде отырған. Жалпы қалыңдықтың шымылдығының өзімен келуінен де кезіндегі матрилокалды некенің елесін көруге болады. Шымылдық арқылы үйдің ішінде үй жасалады, сондықтан ол үйдің кішкене символы іспеттес болған.

Сәукеле қазақ, қырғыз, қарақалпақта бар, бұл олардың өзара этногенетикалық және этномәдени ерекше жақындығының бір белгісі деп білеміз. Үйлену дәстүрлерінің бірінші кезеңі болып саналатын құда түсу, қалыңмал төлеу, үйлену тойы, ұрын бару, некелесу сияқты әдет-ғұрыптар қырғыздар мен қазақтарда ұқсастығы жағынан бірдей. Үйлену тойын қыздың әкесінің үйінде немесе жігіттің әкесінің үйінде өткізу мәселесінде, бата беру дәстүрлерінде қырғыздар, қазақтар және жартылай көшпелі өзбектер салттары ұқсас болып келеді. Осы жағынан алып қарағанда қырғыздар мен қазақтарда қолданылатын отбасылық, некелік қарым-қатынас атаулар ұқсастығымен ерекшеленеді. Қазақтар мен қырғыздардың, өзбектер мен түрікмендердің үйлену тойы салт-дәстүрлерінде кездесетін тартыс, қалыңдық пен жігітті байлау, арқан тарту, жар-жар, беташар, неке кию, той ойындары дәстүрлерінің ұқсастығы бірдей.

Мысалға Ура –Төбе «юз» өзбектерінің үйлену салтындағы діни-магиялық ырымдар қыпшақ тобы халықтарына тән нанымдарға жақындығымен ерекшеленеді. Бұл келіннің аяғының астына тон төсеу («постун»), әркілі сый алу үшін күйеу жігітке, қалыңдық көшіне бөгет жасау, шымылдық құру, салттық ойындар («ешкі тартыс» –«улак» және «күрес» -«қураш»), қалыңдық пен жігіт жағы өкілдерін, екі жасты қонақ ету,әрі олардың арнайы сый-мүшесін беру («тукмолок», «туш», «пичча»), «ит ырылдар», «кемпір өлді» ырымдары, келіннің жігіт үйінің босағасын сүйі («бусога упиш») және т.б. ырым-жоралғылар. Ура-Төбе «юз»өзбектерінің үйлену салтында тәжіктер мен отырықшы өзбектердің үйлену салты элементтерінің әсері де көрінеді. Бұл нан сындыру салты, келін мен күйеу жігіттің аяғының астына ақ жаю («пойандоз»), жастарға айна көрсету, келіннің сәлем салуы, жігіт пен келіннің басын жанған шаммен аластау, испанд шөбімен аластау. Қырғыздардың келінге саукеле кигізу, бет ашар айту, отқа май құйғызу, теріге отырғызу, жаңа отаудың шаңырағынан сүйек лақтыру, екі жасты алғаш кездестіргендегі *бақан тастар, ит ырылдар* сияқты көптеген ырым-жоралары қазақтікіне көп жағынан ұқсас. Дегенмен қазақта да, қарақалпақта да кездеспейтін ырым-салттар да аз емес. Мысалы, ұрпақты болсын, пәле жаладан аман болсын деп екі жасты арнайы сойылған ылақтың өкпесімен қағу, жастарға өкіл ата, өкіл ене тағайындау, т.б. салттар.

Сонымен қатар тау тәжіктерінің үйлену тойына байланысты көптеген ырымдары, салттары, жоралғылары түркі тілдес халықтардікінен мүлде өзгеше. Біріншіден, олардың некеге байланысты ғұрыптары түрлі ырым-жоралғыларға өте бай, саналуан. Н.П. Лобачеваның пікірінше, олардың салттық ғұрыптарында нан өнімдері, бақша өнімдері басым болып келеді. Мысалы, өсіп-өнудің, байлық-молшылықтың нышаны ретінде олар ырым-жораларында әртүрлі ұннан жасалған тәтті өнімдерді, өрік, мейіз, жаңғақ, тұт, жібек ағашының шырындарын көп пайдаланады.

Үлкен тойдың алдында тәжікте парсылардағыдай қыздарын моншаға түсіру, қолын қынамен бояу, пәрәнжә кигізу салты бар. Күйеу келгенде қыз жағы оған тиыннан шашу шашқан. Бұл ырым да парсыларда бар. Некенің қыздың үйінде қиылуы, неке кию кезінде күйедің шапанын ине-жіппен тігу ырымы, жас келіннің аяғының астына ақ бұл төсеп, артынан одан жыртас жасап жастар жұғысты болсын деп бөліп алатын заң, жастарды арнайы шөптердің түтінімен аластау, жастардың бірге айнаға қарауы, бір-бірінің ерніне бал жағуы, келіннің жігіт үйіне барар шеруінде алдыда от ұстап жүрушілердің болуы – осылардың бәрі де тәжіктердің парсылық тегінен келген дәстүрлер.

Қыздың өлі тірісі деп бір мал әкеледі. Етке отырған кезде күйеу бала сыбағасы төс тартылады. Төс тартылған табақты қайтарып берген кезде жігіт ішіне ақша салып береді. Үлкендер жағына бауыр асату басталады. Той тарап бір күннен кейін үлкендердің ақ батасын алып, қыз өз босағасынан аттанатын кез келеді. Бұл күні күйеу ең артынан шығып, қайын жұртының босағасына бір шапан іліп кетеді. Бұл күйеу жігіттің «Осы үйдің мен де бір ұлымын, босағасынан қол үзбеймін. Ыстық-суығында осыннан табыламын» деген ишараты. Мұны «босағаға ілу» немесе «су шапан» деп те атайды.

Тұрмысқа шығатын қыз өзінің орамалын сіңдісіне береді. Ол - «сенің де өз бақытың жолығып, жолың ашылсын» деген белгі. Бұл рәсім «шарғы салу» деп аталады. Шарғыны алған қызға жолдастары, жеңгелері, келіндері бақыт, мақсатына жетуіне тілектес болады. Той тарқап, құдалар жолға шыққан соң қыз шешесімен, үлкен жеңгесі мен кіші бауыр-сіңілілерімен арнайы дайындалған көлікке отырады. Ұзатылған қызға артына қарауға болмайды. Құдалар алда, олардан кейін «шаңырақ-түйе» - қыз көші жүріп отырады. Қыз ауылынан шыққан соң бұл көшті «қыз көші» - деп айтады. Біраз жүрген соң «қыз көшін» «келіншек көші» - деп атайды. «Келіншек көші» ауыл жанынан өтерде ауыл адамдары көшті тоқтатып, кәде сұрап, жақсы тілектерін жолдап, сәт сапар тілейді. Бұл салт «Түйемұрындық» деп аталған. Қызды бар салтанатымен жігіттің ауылына әкеледі. Осылай қыз баланың балалық бал дәурені артта қалып, жұбымен бірге жаңа өмірге аяқ басады.

Әдебиеттер:

1. Күйеу келтір, қыз ұзат тойыңды қыл. Б.Әлімқұлов, Е.Әбдіраманов. 1994ж. 240б
2. Қазақтың мәнін жоймас құндылығы. Камалова Н.К Алматы. НұрайПринтСервис ЖШС 2014ж
3. Қазақтың салт дәстүрлері. Құралұлы Н. Оқу құралы. Шымкент.Әлем, 2014ж 220 б
4. Қазақтың салт дәстүрлері мен әдет-ғұрыптары. Кенжеахметұлы С. Алматы. Ана тілі, 1994ж 80 б

ӘН ӨНЕРІНІҢ ЕРЕКШЕЛІГІ МЕН ТӘРБИЕЛІК МӘНІ

Мұсақов Нұржігіт - ПИК-17-15-3к1 тобының студенті
Мусақұлова Д.А. – магистр, оқытушы

Әннің осы қасиетін қазақ халқы: «Жігітке өнер де өнер, өлең де өнер», «Ақылың болса жыр тыңда» деген сөздер арқылы жақсы айтқан.

Данышпан Абай: Туғанда дүние есігін ашады өлең, Өлеңмен жер қойнына кірер денең,- деген жолдарында әннің өмірдегі орнын нақ суреттеген. Халық аузындағы: «Бір әнді сатып алдым құнан нарға» немесе «Сұрасаң менің атым Таңжармаймын, болсам да малға жарлы әнге баймын» деген әннің аса жоғары бағалағанын, әншілердің өз өнерін сасық байлардың үйірлеген жылқысы мен қоралаған қойынан төмен санамайтын көкірегің көрсетеді.

Қазақтың халық әндері орыс зерттеушілерінің назарына ерте ілікті. Әрине, бұл жөнде қазақ халқының Ресейге қосылуының үлкен рөлі болды. Орыстың этнографтары, саяхатшылары, тіпті жорық себебімен барып қалған көзі ашық офицерлері қазақтың халық әндері жөнінде көп нәрселер жазып қалдырды. Өткен ғасырдың басында бір-саран, бірлі-жарым болса да әндер нотаға түсіп, түрлі журнал, жинақтарда басылып шықты.

XVII ғасырдың аяғы мен XVIII ғасырдың басында Арқа елінде ертеден дәстүрге айналып, кейінірек әртүрлі себептермен бәсеңдеп қалған сал-серілік өнері XIX ға-сырда қайта жаңғырып, дами бастады. Сал-серілер өз жанынан өлең, ән-күй шығарып, ел аралап, сауық құрып, ойын-тойлардың ұйтқысы, құрметті қонағы болған. Сал-серілік өнерді жоғары дәрежеге көтерген әнші, күйші, суырып салма ақындар серілік үрдісті қатаң сақтап, нағыз бесасапап өнер иесі бола білген. Сонымен қатар олар атақты мерген, сұңқар, лашын ұстаған құсбегі, аттың ең жүйрігін тандап міне алатын атбегі, он саусағынан өнері тамған теңдессіз шебер, керемет зергер де бола білген. Сал-серілерді халық әрқашан ардақ тұтып, оларды қайда болса да қуанышпен қарсы алып, өнерін аңыз етіп, мақтан тұтқан.

Қазақ ұлтының мәдениеті тарихындағы XIX ғасыр – ақын-әнші, сазгерлердің өзін-дік «алтын ғасырына» айналып, қазақтың кәсіби өнері – әдебиетінің, поэзиясының, музыкасының шыңына кезеңіне шыққан кезі болды. Сөйтіп, XIX ғасырдың екінші жартысы – қазақтың ақындық өнерінің барынша өркендеген кезеңі болды. Осы кезде ақындық өнерге тән тұрақты жанрлар да қалыптасты. Солардың ішінде әсіресе ақындардың өзін-өзі бейнелеуге арналған әндерін келтіруге болады. Оған мысал ретінде «Біржан сал», «Ақан», «Жаяу Мұса», «Мәди», «Әсет», «Майра», «Ағаш аяқ», «Нартай», «Мұхит», «Сары» әндерін атауға болады. Олар бұндай әндерінде әр ақын, бір жағынан өзін тыңдаушыларына таныстырып өтсе, екіншіден туған ел өмірі мен мәдениетінде алып отырған өз орнын жақсы түсініп соны әнге қосады. Бұл әндерде ақынның өзіне тән музыкалық мәнерлі ерекшеліктері шоғырланған. Әр әнші-ақынның өзіндік шығармашылық өнері дербес қалыптасқан. Мысалы, әрбір ақындағы шешендіктің, суырып-салма өнердің, театралдық, актерлік элементтердің болуы, тіпті киген киімі, жүріс-тұрысы, өнерге деген көзқарасы әнші, сал-серілерге ортақ нәрсе болды. Мұхтар Әуезов ақынның осындай орындаушылық өнерлерін сипаттай келіп, оны «жалғыз актердің театры» деп айтқаны кездейсоқтық емес.

Біржан, Абай, Ақан сері, Жаяу Мұса, Кенен Әзірбаевтармен бірге сал-серілік өнерді, дәстүрді әрі қарай жалғастырып, өз үлесін қосқан басқа да әйгілі ақын-сазгерлер, солардың бірі көпке танымал «Ғалия» әнінің авторы Балуан Шолақ Шаймұрзаұлы мен Құлтума ақын. Бұлардың екеуі де Біржан салдың шәкірті болып қасына еріп тәлім алғандар; Біржан дәстүрін XIX ғасырдың орта кезінде халыққа кең таратқан, «Гәкку», «Қарақат көз», «Сүйгенім», «Қараторғай» әндерін шығарған Үкілі Ыбырай Сандыбайұлы; «Әсет», «Гауһар қыз», «Кіші Ардақ», «Қоғыр қаз», «Қысмет» әндерінің авторы Әсет Найманбаев; «Қорлан», «Жайқоңыр», «Еркем», «Қаракөзді» шығарған Естай Беркімбаев; «Мәди», «Үш қара», «Қарқаралы», «Қаракесек» сияқты әндер шығарып, ірі әнші ақындар қатарында тұрған Мәди Бәпиұлы Арқаның ән ақындық дәстүрінің көрнекті өкілдері болып, Біржан салдың шәкірттері аталса, Қазақстанның Шығыс өңірлерінде Ноғайбай ақын мен Құдайберген Әлсеитовтың аты шықты. Батыс жақта Мұхит Мерәлиевтың «Зәуреш», «Айнакөз», «Дүние», «Паңқөйлек», «Алуаш», «Бала-Ораз», «Иіс» сияқты әндері халықтың сүйіспеншілігі мен құрметіне бөленді, ал Жетісу өңірінің ән дәстүрі Сүйімбай, Жамбыл, Кенен тәрізді ақындардың есімімен тығыз байланысты аталады.

Халықтың әнші сазгерлерінің тағдырындағы шиеленісті оқиғалар олардың көзқарасына, дүниені танып-білу қабілетіне, көркемдік шеберліктеріне ықпал етпей қалмағандығын атап айтуға тұрарлық. Сондықтан да олар шығарған өлең-жырлардың көпшілігінде азаматтық әуен кеңірек сипатталады. Мәселен, Біржанның «Жанбота», «Көлбай, Жанбай», «Адасқак», Жаяу Мұсаның «Ақсиса», «Хаулау», «Бұзау зары», Кененнің «Бозторғай», Ақан серінің «Құлагер» әндерінде, басқа да авторлардың шығармаларында әлеуметтік теңсіздік, еркіндік, өмір шындығы айқын көрініс тапқан.

Қазақ өнерпаздарының шығармашылығында өмірбаяндық және тәңірге шағыну, жалғыздық тақырптары кеңінен көрініс тапты. Мысалы «Ақан сері» әнінде романтикалық көтеріңкі сезім азаматтық әуенмен тамаша үндестік табатынын атап көрсеткен дұрыс. Бұл шығарманың негізгі поэтикалық мән

мағынасы ақынның өнердің өміршендігінде жатыр. XIX ғасырдағы қазақ ақындарына тән ерекшелік-ішкі терең күйзеліс осы әнде аңғарылады. Әнші, сазгер Ақан өз шығармасын оның әнін еститін адам бар ма, өнер иесіне бостандық алар күн туа ма деген сұрақ желісінде құрады.

Қазақтың дәстүрлі кәсіби ән-ақындық өнер өкілдерінің ішінде ұлы ақын-композитор-тор Абай Құнанбаевтың орны бөлек. Ол ауызекі өнер мен жазбаша мәдениеттің дәс-түрлерін біріктірген суреткер. Абай өзі жасынан өлең және сол өлеңнің мақамын шығарса да, басқа сал-серілер тәрізді ауылды аралап, халықты өз өнерімен таныстырған ақын емес. Сонымен қатар, ол өлеңдерін ауызша шығармай, хатқа салып жазатын.

Абайдың әндерін халық арасына жайған өзінің шәкірттері Шәкәрім, Көкбай ақын, Уайыс, ұлдары Ақылбай, Мағауиялар да ұстазы тәріздес, әндерінің сөзін хатқа қалдырып жазған. Ақынның өнеріндегі шешендік өнермен байланысты ерекшеліктің бірі – үндеушілікті, тура айтушылықты кеңінен пайдалануы. Бұл ерекшелікті негізінен Абай да атап көрсеткен. Ол ән мен әуен оятады, адамның жан сезімін толқытады әсерлендіреді деп бағалаған.

Ақындық суырып салма өнерді зерттеп қарағанда, суырып салушының жеке басының ерекшелігін, оған ықпал етуші ортаның жағдайын ескерген дұрыс. Бұл ақынның орындаушылық мәнеріне де әсер етеді. Мәселен, Біржан салдың «Жанбота» және «Айтбай» әндері орындалуы, құрылымы жағынан екі түрлі. Құйқылжытпа төгіліп, баяулап, шарықтап, адамның жан сеземіне әсер ететін Айтбай әнін атақты композитор М.Төлебаев «Біржан сара» операсында басты кейіпкерге айтқызуы да бекер емес.

Қазақтың ұлы ақын-композиторларының барлығы да дауыс реңіне аса бай, диа-пазоны кең дауыстың иесі болған, өз әуендерінде осы ерекшеліктерді ескеріп, өзіндік композиторлық, вокалдық мүмкіндіктер тудырған. Ақынның күшті дауысы мен сұлу тембрі, жүйеленген ән айту үрдісі мен мәнерлі орындаушылығы, кең тынысты вокалдық каденцияларды айтудағы жоғары техникалық шеберлігі – қазақ даласында қалыптасқан жоғарғы кәсіби әншілік мектептің болғанын дәлелдей түседі. XIX ғасырда барынша гүлденген бұл үрдіс Біржан, Ақан, Әсет, Балуан Шолақ, Естай, Майра, Мәди, Мұхит сияқты әнші-ақындардың шығармашылығында көрініс тапқан.

Атап айтқанда XIX ғасырдағы қазақтың бір туар сал серілері Біржан, Ақан, Естай, Мәди, Мұхит, Балуан Шолақ, Майралардың өнерінде орын алған қаздай дауысының күші мен реңінің сұлулығы, жылдар бойы қалыптасқан орындаушылық жеке мәнері жүйеленген ән айту үрдісі мен мәнерлі орындаушылығы, өзінің құрылымдық сапа-сына, әншілік параметрлеріне сай алатын орны мен мағыналылығына, тарихи құндылығына эмоция мен драматизмге толы дамыған терме мен желдірмелер, ұзақ кан-тиленалар, нәзік фиоритуралар, каденциялар және жалпы орындаушылықтың өте жоғары деңгейі – осының бәрі қазақ даласындағы жоғарғы кәсіби ән мектебінің қалыптасуының айғағы.

Қазақ ақындарының шығармаларында, әсіресе, ән шығару тәжірибесінде бір әннің бірнеше нұсқасының болуы жиі кездеседі. Мәселен Ақанның лирикалық әні «Мақпалдың» алты нұсқасы бар, «Құлагердің» төрт нұсқасы бары кеңінен мәлім. Жаяу Мұсаның махаббат тақырыбындағы «Шолпан», «Гауһар-қыз», «Көгершін» әндерінің барлық нұсқаулары жиі айтылады. Жаңа шығармалар ауыздан ауызға тараған кезде кейбір өзгерістерге ұшырайтыны былай тұрсын, орындаушылардың тарапынан оған өзіндік қосуларын енгізетіні де болады. XIX ғасырдағы ақындық өнердің даму тарихы, оның қалыптасу тарихы, ұлттық аудитория тарихы бір-бірімен өте тығыз байланысты. Ақынның әрбір жаңа шығармасы халық арасындағы орындаушыларға автордың өз аузынан тарайды, мұның бәрі тәжірибелі тыңдарман қауымның қатысуымен, солар арқылы жүзеге асады, есте сақталады, ауыздан-ауызға жалғасады.

Ақын композиторлардың шығармашылығы қазақ халқының жүздеген жылдар бойы дамыған ән ақындық дәстүрдің саласында жалғасын тапты. Осы дәстүрдің шеңберінде ұлттық ой сана мен ұлттық мінезді келтіретін бейнелеу жүйесі, тақырыптары, тіл ерекшеліктері қалыптасты. Мысалы Жетісу, Арқа, Батыстың әншілік дәстүрлері; ал Абайдың тұлғасы жеке ән мектебі болып дараланды.

Қазақтың ұлттық музыка қорының ішінде ән жанры ерекше орын алады. «Ән – өмір шежіресі, өмірдің сәулесі, музыка мектебінің негізі, керегетасы, халықтың игілігімен ақыл парасаты» болды. (А.Толстой)

Халықтың дәстүрлі әндерінің таралып, біздің дәуірімізге жетуінің өзі халық әнші-лерінің өнерімен тығыз байланысты. Өйткені сол әнші арқылы әнді естіп, ұғынамыз, сырына қанамыз. Әншілердің шығармашылық жолы ұлттық дәстүрді сақтаушы ғана емес, бұрынғы мен бүгінгінің арасын жалғастырушы ретінде көрінеді. Осы күні халық игілігіне айналып, қазақ музыка мәдениетіне кесек кірпіш болып қаланған атышулы әнші композиторларымыздың классикалық шығармалары осының айғағы. Бұдан жүздеген жылдар бұрын дүниеге келіп, сол уақыттың, сол заманның көрінісі мен тіршілігін суреттеген бұл туындылар бүгінгі күнде өз қасиеттерін сақтаумен бірге бұрынғыдан да түрлене түсуде. Мұның құпиясы, біздіңше, халық таланттарының озық дарындылығында болса керек. Олардың әндері – адам сезімін оятып, ойын қозғап толғандыратын мәнді мазмұнды шығармалар. Ондай үлгілер тарихтың сан қилы талқысына түсіп, неше буын елдің қолынан өтсе де, өз маңыздылығын жоймастан, адамның өнегелі мақсаттарын жырлап келеді.

Ұрпақтан ұрпаққа жетіп, дамып келе жатқан халық әні – адам баласының айрыл-майтын жан серігі. Басқа халықтар тәрізді, қазақ халқының да әнсіз, өлеңсіз өмір сүрмейтінін, ән, өлеңнің адам баласының дүниеге келгеннен бастап өлгенге дейін ажырымас досы екенін данышпан Абай айтып кетті. Ол әннің ерекше күшін, ролін поэзиясын да шеберлікпен суреттеді. Адамның нәзік қиял шегіне тиіп, қозғау, түрткі салатын құралдың ән екенін:

Ұйықтап жатқан жүректі ән оятар

Оның тәтті орлған мәні оятар,- деген жолдар арқылы суреттеді. Біздіңше, әнші-ақын, ақын-композиторлардың алғаш жеке дара өнерпаз ретінде жіктеліп, таралуы жыршы, жыраулардың қызметіне байланысты болса керек. Сондықтан да сол жыршы жыраулардың өзі қазақ ән өнерінің тұңғыш өкілдері болуға тиіс. Ендеше сол атышулы Ақан сері, Біржан сал, Жаяу Мұса, Естай, Әсет, Шашубай, Қали, Кенен, Манарбек, Жүсіпбек, Ғарифолла, Құтбай, Дәнештердің әншілік өнерін ата дәстүрден сабақталып, ана сүтімен қалыптасқан арна деп қарауымыз керек. Сол сияқты қоғамда өмір сүрген әр түрлі топтардың көзқарастарымен ой мүддесі де ән арқылы көрініс тауып, бізге жетті. Бір сөзбен айтқанда, ән өнері – өмірдегі қоғамдық құрылыстың жай-жапсарын суреттей алатын идеялық құралдың бірі. Ерте кезде ән бірден-бірге, бір жерден екінші жерге ауыздан ауызға таралып, ауызша үйрену арқылы меңгерілген. Ол заман жай сауаттың да, музыкалық сауаттың да жоқ кезі еді.

Әннің халық аузында сақталып, таралу жолдарының өзінше себептері бар. Ол уақытта қазіргідей композитордың шығармасын профессионал әнші жаттап алып, радио, теледидар арқылы орындайтын жағдайдың жоқтығынан шығарған әнін айтып, халыққа тарататын да композитордың өзі болды. Егер ол композитордың әншілік өнері басым болса, онда орындалған әннің көркемдік дәрежесі де жоғары, сапалы болып шығып, тыңдаушыларды қызықтырып, олардың көкейлеріне тез қонатын. Ал жақсы ән шығарып, бірақ оны автордың өзі тиісті дәрежеде орындай алмаса, ол шығарма аз таралуымен қатар, кейде ұмытылып та кететін еді. Әнші жыршылар бір жерден екінші жерге барып, өнерлерін көрсетіп, елдің сыйлы қонағы болып жүрді.

«Қазақтың ән әуездерінің тамаша бір қасиеті – оның шын жүректен шыққан эмоционалдық сезімталдығымен сезгіштігі... әуендерінің оралымдығы, олардың құлақтан кіріп бойды аларлығы, ән тақырыптарының әр алуандығы – осы қасиеттердің бәрі халық психикасының аса терең толғауын көрсету арқылы, қазақ әншілерінің жарқын орындаулары арқылы айқын сезіліп оырады», - деп белгілі музыка зерттеушісі, академик Б.Асафьев айтқандай, бір әнде қаншалықты музыкалық нюанстар сөйлем, фраза, интонациялар бар. Бір ән жоғары үнмен басталатын болса, екінші біреулері төменгі дыбыстан бастау алады. Міне, осылардың бәрін әнші жете түсіне біліп, сырына қана терең сезімталдықпен шырқауы керек. Сонда ғана әнші ойлаған мақсатына жетіп, тыңдаушылардың алдында абыройы артады. Орындаушылық шеберлікті сөз еткенде үлгі болатын әншілеріміз көп-ақ. Мәселен, Қали Байжановтың орындауындағы «Тоқсанбай», «Алқарай көк», «Жанбота», «Қанапия» және басқа әндер алуан түрлі сөз нақышымен, сезімді қозғайтын сан қилы нюанс көркемдігімен ерекшеледі. Ол қайсы әнді орындаса да, ешбір артық айқайды, құлаққа жағымсыз тиетін ешбір дыбыстарды аңғармайсын, әншінің қоңыр салқын үні тыңдаушысын баурап алатындығы да сондықтан болар. Қалидың орындауындағы әрбір әнге арналған арналған домбырада кіріспелердің өзі бір-біріне ұқсамайтын өзгеше бір әсем сарында басталады, әнді дауысқа қосқанда ғана әнді орындап отырғанын сезесің. Әсіресе Біржанның «Жанботасындағы» «сабап кетті-ау, қойып қалды-ау» дейтін кезеңдері нағыз әнші актердің қолынан ғана келетін дүние, қайталанбас қасиеттер деуге болады.

Әміре, Иса, Қали, Ғаббас, Манарбек, Жүсіпбек, Ғарифолла тәрізді атақты әншілердің орындаушылық шеберлігі, олардың ән салу ерекшелігі, үлгісі өз алдына бір-бір мектеп десе де болады. Әміренің орындауындағы «Үш дос», «Ағаш аяқ», Жүсіпбектің «Сұржекей», «Көгершін», «Жас қазағы», Манарбектің асқақтата салатын «Ардақ», «Топай көк», «Паравоз» әндері Исаның желдірмелері мен Ғарифолланың жорғалаған термелері тыңдаушы көңіліне ұяллап, көпке дейін ұмытылмайтыны сөзсіз. Өйткені кез келген әншінің толық меңгеріп орындап шығуы қиын. Бұл әншінің дарынына байланысты. Атап айтқанда, дауыс мүмкіншілігі – орындайтын әнге, ән сол дауысқа лайықты болуы тиіс. Домбыраның сүйемелімен орындағанда ғана халық әнінің әсерлігі мен әдемілігі, жүрек қылын шертетін дыбыс бояуы өз дәрежесінде шығады. Әнді қанша тамылжытып сүйемелсіз салғаныңмен оның ойдағыдай көңілге қонбайтыны белгілі. Естай ақынның «Әншінің домбырасы – қолғанаты» деп жырлауы осыған байланысты болса керек. Сондықтан да әншінің дауысы мен домбыра үні бір-бірін толықтырып, үндесіп отыруы керек. Әнші музыкалық пауза жасағанда, сүйемелдеуші аспап шығарманың желісін, жеке интонацияларын, немесе аккордтық гармонияларын орындап, әнге көрік беріп отыратындығы аян.

Бір әншінің аспапта ойнаған кіріспесінен-ақ оның қандай әнді орындайтындығы білінсе, екінші әншіден оны байқау қиын. Ол әнді соған сәйкес басқа бір үнді аккордтар, түрлі өрнекті саздар арқылы бастайды. Бір әнші пернелерді іліп, шертіп қақса, екіншісі бес саусағымен төгілте, көсілте ойнап әнге ббасады. Осы сияқты түрлендіру, домбыра мен дауыстың бір-бірінен алшақ кетпей, өзара үйлесім табуы – әнші шеберлігі болып табылады.

Әнді нақышында, бұзбай жармай айтудың оңай еместігін әншілердің өздері де мойындаған. Солардың бірі – ақын-әнші Әсет «Арғынмын, атым Әсет арындаған, арындап ән сала ма дарымаған» деп, нағыз әнші болу үшін табиғи дарынның қажеттігін, дарынсыздың әнді игере алмайтындығын атап көрсетеді. Шынында да, Әсет әндерін осы күні келістіре шырқайтын әншілердің азайып бара жатқандығы да осындай әншілік шеберлікке байланысты екені даусыз.

Орындаушылық өнері туралы сөз еткенде, бір кезде ән фольклорын насихттауға аянбай атсалысып, қазақ әндерінің інжу-маржандарын жұртшылыққа танытқан Әміре Қашаубаев, Ғаббас Айтбаев, Қали Байжанов, Манарбек Ержанов, Қосымжан Бабақов, тағы басқа майталман әншілердің есімдері ойға

оралады. Алайда бұлардың әншілік шеберліктері жөнінде А.Затаевичтің жинақтарында, басқа да еңбектерде сөз болғаны болмаса, қайталанбас дауыстары күйтабақтарға, киноленталарға түсірілмей қалды.

Аталған әншілердің ізін басып, халық әндерін таратуда көп күш жұмсап, бір жағынан ұстаздық жұмыспен шұғылданған Жүсіпбек пен Ғарифолланың, бұлармен үзеңгілес Н.Әбішев, М.Көшкінбаев, Н.Әбілева, Б.Жылқыбаев, Р.Есімжанова, Ә.Нұғыманова, Ж.Қартабаева, М.Ешекеев, Д.Рақышев, М.Балқашева, Г.Ақпанова Қ.Байбосынов, Ә.Еңкебаев, Ж.Кәрменов, Қ.Рахимова тағы басқа өнерпаздардың болғаны және бар екені куантады.

Сонау Ақан мен Біржандардан соң сал-серіліктен кейін арқаның дәстүрлі әнін мектеп етіп жалғастырушы Қазақстанның халық артисі, Мемлекеттік сыйлықтың иегері, есімі қазақ музыка тарихының төрінен Әміре Қашаубаев, Қали Байжанов, Қосымжан Бабақов, Қуан Лекеров, Әлли Құрмановтармен қатар орын алатын Жүсіпбек Елебеков «Ұстаздық еткен жалықпас, үйретуден балаға» деп ұлы Абай айтқандай, өмірінің соңғы кезеңін жас ұрпаққа тәрбие беріп, әншілікке баулыды. Өзінің әншілік өнерін биік сатыда алып жүре алатын дарынды ізбасарларын дайындауға кіріседі. 1965 жылдан бастап өмірінің соңғы күніне дейін Алматының эстрада студиясының педагогі қызметін атқарып, бойына жиған ән байлығын жас буындарға үйретуден жалықпады. Жүсекеңнің әншілік мектебінен үлгі алған Мағауия Көшкінбаев, Мәдениет Ешекеев, Жәнібек Кәрменов, Қайрат Байбосынов, Мұратбек Жүнісбеков тәрізді белгілі әншілер ән сырының сиқырлы сазын терең түсініп, сан алуан ырғақтарын, неше түрлі сұлу үндерді меңгерді. Осылайша сал-серілік заманнан келе жатқан Арқанның дәстүрлі ән өнері Арқаның дәстүрлі ән мектебі болып қалыптасты.

Өнер гүлі өмірге әнмен келдім
Думандата өңірді сәнмен келдім
Жас ұлғайып қалса да қажымаймын
Әлі дағы келеді шырқай бергім,-
деп Жүсекеңнің айтқанындай, артына өлмес, өшпес із қалдырған ерен әншінің дәстүрін жалғастыратын тамаша әншілердің бары ән сүйгіш қауымды куантады. Осылайша Арқаның дәстүрлі ән мектебі өз дәрежесінде дамуда.

Әдебиеттер:

1. Әбдікәрімұлы Ә. «Музыка теориясының негіздері». Алматы, 1993. – Б. 4 -150
2. Абдикалиева А., Ұрпақ тәрбиесіндегі ойынның рөлі / А. Абдикалиева//Тәрбие сағаты.- 2014.- №1.-Б.22.
3. Абуллаева А, Ойын арқылы оқушылардың тілін дамыту / А. Абуллаева//Шетел тілін оқыту әдістемесі.- 2014.-№1.-Б.33-36.
4. Аубакирова Т, Музыка сабағында ойын технологиясын қолданудың тиімді жолдары / Т. Аубакирова//Қазақ тілі мен әдебиеті орыс мектебінде.- 2007.-№11.-б.30-34.
5. Әшірбай Г. Бала психологиясына ұлттық музыканың әсері / Г. Әшірбай//Ұлағат.- 2008.-№6.-б.81

ӘӨЖ: 542.19

БИ САЛАСЫНДАҒЫ АКТЕР ШЕБЕРЛІГІНІҢ ТЕХНИКАСЫ

Назарова А. – Пик – 17-8к
Дильдебаета Г.р – п.ғ.к., доцент

Би - адам денесінің әуенге негізделген түрлі қимылдарының жүйелі түрде ауысып келуі арқылы көркем образдармен айшықтала бейнеленетін, кеңістіктік-уақыттық ауқымы көне заманғы наным-сенімнен бастау алатын өнердің бір түрі. Би ишаралық бейнелеулер арқылы әсерлі көңіл-күйді көрсететін, еңбек үрдістері бейнеленетін халықтық шығармашылық өнер түрі.

Әр өнер адамзаттың қайғы-қасіретін, ойын, сезімін, неше түрлі — бүгінгі, кешегі, тарихи немесе фантастикалық оқиғаларды адамдарға өзіне тән құралдарымен, амал-тәсілдерімен жеткізуге тырысады. Және әр өнер шартты болып келеді. Соның ішінде, музыкалық театр — опера, әсіресе балет — ең шарттысы. Неліктен? Өйткені, тіпті операда кейіпкерлер жай сөздердің орнына ән айтқандарымен ерекше. Сол себепті олардың әндерінің арқауы сөз болады. Хореографияда болса — бәрі де басқаша. Ол — сөзсіз өнер. Оның негізі — би. Хореография — ой мен мазмұнды музыкалық-хореографиялық бейне арқылы ашатын сахналық өнердің бір түрі. Оның қайнар көзі — халық билерінде. Адамның қарапайым пластикалық қимыл-қозғалысынан өнердің қиын түрінің бірі — балет спектаклінің шығуына дейін қаншама жылдар, қаншама тарихи дәуірлер өтті! Қазіргі біз білетіндей балет спектаклі Еуропада XVII ғасырда қалыптаса бастады. Одан бері балет өнері қалыптасу мен дамудың ұзақ та қиын жолын басынан өткізді.

Әдебиетте сөздерден әңгіме мен поэмалар, романдар мен өлеңдер жазылатындай, балетте де қимыл-қозғалыстардан әр түрлі оқиғалар мен кейіпкерлердің жан сезімін әңгімелейтін балет-спектакльдер дүниеге келеді. Балет сөзсіз, тек артистің дене қимылымен, бет-әлпетімен әңгімелейді. Әңгімені би тілімен жүргізу

үшін артистің ерекше табиғи қабілеті, дарындылығы болуы қажет және бұл өнер түрін көптеген жылдар бойы арнайы мектептер мен жоғары оқу орындарында оқу керек. Хореографиялық мектептердегі ең басты сабақ — классикалық би. Латын тілінен аударғанда классикалық — үлгілі деген сөзді білдіреді ([лат. classicus — үлгілі](#)). Классикалық дегенге біз ұлттық және дүниежүзілік мәдениеттің бағалы асыл мұрасын, әдебиет пен өнердің үлгілі, атақты, танымал шығармаларын жатқызамыз. Классикалық деп біз ең керемет, бірінші дәрежелі балет спектакльдерін де айтамыз. Ал оларды жасаушы балетмейстерлерді хореография классиктерінің қатарына енгіземіз.

Итальян тілінен аударғанда балет деген сөз (balletto) "билеймін" деген мағынаны білдіреді. Мұнда либретто жазушы сценарист, музыка шығарушы сазгер, билерді қоюшы балетмейстер және суретші еңбегі тоғысып, ортақ арнада қосылады. [Музыка](#) билерді сүйемелдеумен бірге, балет шығармасының драмалық ой-мазмұнын тереңірек ашуға қызмет етеді. Балетмейстер — балет, би, хореографиялық көріністердің авторы және қоюшысы. Балетмейстер спектакльдің идеясы мен сахналық көркем тұлғаларды неғұрлым бейнелі түрде ашып көрсететін билер жүйесін құрастырады және жеке хореографиялық сахналар мен би нөмірлерін қояды. Балет классикалық және характерлі (халықтық билерге жақын) би үлгілерінен тұрады. Сюжетті балеттерде кимыл-пантомима мен әрекетті көріністер (па, д'аксьон) көп қызмет атқарады. Балеттің дәстүрлі музыкалық-хореографиялық формалары қалыптасқан: екі кісілік би (па-де-де) және көпшілік биі (па-де-труа, па-де-катр, гран-па). Соңғысын кордебалет орындайды. Қаһармандық, драмалық, комедиялық сюжеттер балет жанрын айқындайды. Сондай-ақ шағын балет, балет-пантомима, балет-феериялар болып бөлінеді.

Хореографияның негізгі элементтері халықтың музыкалық-би шығармашылығымен тікелей байланыста туған. Ортағасырлық Еуропада, христиан дінін қабылдаған елдерде храмдарда (ғибадатханаларда) діни драма мистерияларды көрсете бастайды. Сонымен қатар ән-биі аралас комедиялық ойын-сауықтар күдіретті фарстар кең етек жайды. Діни мазмұнды билер үлкен тойларда да орындалды. Олар, көбінесе ас табақтары ауысқанда қонақтарға ермек үшін көрсетілетін. Сондықтан оларды тамақаралық билер деп атады. Ақырындап билер өзінің діни маңызынан алшақтай бастады. [Адамдар](#) мейрам күндері биледі, көп ұзамай тұрмыстық билер пайда болды. Францияда тұрмыстық билерді — бранли деп атайды. Оны ән немесе волюнкананың сүйемелдеуімен орындады. Бранлиді кезбе актерлер халық арасына тарата бастады. Қалаларда ашық аспан аясында жәрмеңкелер, мейрамдар өтіп тұратын. Онда би-пантомималық сахналар жиі көрсетілетін. Бай ақсүйектер халықтық ойын-сауық түрлерін өздеріне негіздеді. Әдемі дамалар мен серілер өзіндік хороводтар жүргізетін. Атақты ақсүйектер бас киіммен билейтін. Әйелдердің қолында әдемі орамалдар мен веерлер болды. Балдарда өте ақырын павана, аллеманда, сарайлық бранль биленетін. Кейінірек ырғақты, сырғымалы минут пен гавот, жига, бурре сынды тез биленетін билер шықты.

Орта ғасырлардың аяғында [Францияда](#) және Батыс Еуропаның басқа елдерінде, көбінесе салтанатты тойлардан кейін бірінші балеттер қойыла бастады.

Еуропада ([Италия](#), [Франция](#), [Англия](#), [Испания](#), тағы басқа) кәсіби балет Қайта өрлеу дәуірінде дүниеге келді. Алғаш [Италияда](#) тұрмыс-салтты көрсететін би түрлері іріктеліп, жүйеге түсіп, сахналық заңдылыққа бағындырыла бастады. Той-думанда орындалатын халық билері жаңа мәнерлі, әсем өрнекті, бір идеяны ұқтыруға, бір ойды айтуға мегзеген балеттерге арқау болды. XVI ғасырда ат үстіндегі балет пайда болады. Францияда Людовик XIII және Людовик XIV корольдер тұсында, әсіресе ат үстіндегі кадрили-балеттер кең етек жаяды. XVI ғасырда би техникасының дамуы әлдеқайда ілгері басады. Сол кездегі атақты хореограф болып Италияда Фабрицио Карозо мен Чезаре Негри, ал Францияда Бальтазарини мен Туано Арбо саналды. 1581 жылы Венецияда Фабрицио Карозоның "Биші" атты кітабы жарық көрді. Онда ол Венецияның халық билерін, олардың орындалу техникасын, бидің негізгі кимылдарын суреттеген. Ал Францияда Туано Арбо диалог түрінде жазылған "Орхесография" атты кітабын шығарды. Сол уақыттағы балет спектакльдері үлкен сарайларда, сән-салтанат ордасында қойылып, аңыздар негізінде құрылды. Балет өнердің басқа түрлерімен тығыз байланыста дамыды. Оған, көбінесе музыка мен әдебиеттегі ағымдар ықпал жасап отырған. Балетке кәсіби дайындалған орындаушылардың келуі бидің әрі қарай дамуына әсерін тигізді. Бірақ бұл үрдіс ұзаққа созылды. Ақырында балет өнердің жеке түріне айнала бастап, би техникасы жақсарды, темп, ырғақ күшейіп, костюм жеңілдене түсті.

XVII ғасырда балет спектакльдерінің мазмұны түрлене түсіп, композициялары қиындайды. Би жаңа әрекеттермен, қимыл-қозғалыстармен байи түсті. XVII ғасырдағы балет спектакльдері, көбінесе аллегориялық болып келді. Олар сахналық машина техникасының күрделілігімен, костюмдерінің әртүрлілігі және байлығымен, көріністердің көптігімен ерекшеленеді. Әр көрініс үш, алты, тоғыз немесе он екі билерден тұрып, қорытындысында куранта, сарабанда, гавот, менуэт, ригодона билерінен тұратын "үлкен балет" көрсетілетін. "Үлкен балетте" арнайы костюмдер киген король бастаған атақты ақсүйектер ғана билей алды. Би техникасы арнайы дайындықты қажет етті. Бұл балеттерге король XIV Людовик жиі қатысатын. Ол Құдайлар мен бекзаттардың ролін орындады және міндетті түрде бетперде киетін. Күрделі характерлі билерге актерлер шақырылған. 1661 жылы Францияда Корольдік би академиясы ашылды. Бұл академияда балетмейстер Шарль Бошан бастаған он үш академик игілікті би өнерін әрі қарай дамытуды көздеді. Балеттегі барлық рөлдерді ерлер орындады. Тек 1681 жылы Шарль Бошанның "Махаббат салтанаты" балетінде бірінші рет әйелдер шықты. Олардың арасында атақты балерина Лафонтен де болды.

XVI ғасыр Англияда II Карлдың тұсында театрлар өз спектакльдеріне тұрмыстық билерді енгізген. Бұған атақты Шекспирдің шығармалары түрткі болды. Оның барлық шығармаларында билер, би мерекелері, маскарадтар суреттеледі. Мәселен, “Махаббаттың бекер әлегі” пьесасындағы кейіпкерлер хей биін билейді, “Ромео мен Джульеттада” үлкен тойдағы билер, ал “Он екінші түнде” гальярда мен жылжымалы курантаны билейді. Шекспир пьесаларында суреттелген шотландтық жига, межер, синкпейс, мореска, менуэт, пантомималық-билік көріністер, үйлену тойлары XVII ғасырдағы [Англияның](#) хореографиялық шығармалар анталогиясын құрайды.

XVII ғасырдағы [Англияның](#) ақсүйектер арасында павана, гальярда, куранта, вольта, броль, джиги сынды билер етек жая бастады. Бұл билер театрланған мейрамдар мен маскарадтарда, сонымен қатар жылжымалы труппаларда орындалады.

XVI—XVII ғасырлардың бірінші жартысында театр ойынының ерекше жанры — бетперделер кең етек жайды. У.Шекспирдің замандасы ағылшын драматургі Бен Джонсон бетперделердің ең ірі авторларының бірі болды. Бетперделер Франция балеттерімен өзара байланысты. Олардың сюжеттері аллегориялық, мифологиялық тақырыпта болды. Ең жақсы бетперделер — эн, би, пантомима, декламациясы аралас спектакль-маскарадтар. Олар: “Әсем Лондонның маскасы”, “Сұлулық маскасы”, “Қара перілердің балеті” деп аталатын. Бетперде жанры — [Англиядағы](#) хореография театрын құрудағы алғашқы тәжірибелердің бірі еді.

Қазақ балеті – ұлттық сахна өнерінің бір түрі. Мазмұны муз.-хореогр. образдар арқылы ашылады. Қазақстандағы кәсіби балет өнері 20 ғ-дың 30-жылдары қалыптаса бастады. 1933 ж. қазақ драма театры жанында муз. студия құрылды. Осы студияда классик. би өнерін игеру мақсатында М.Арцибашеваның жетекшілігімен балет труппасы қалыптастырылды (1934). Би тілінде көркем бейнеленген қазақ өмірінің, күсбегіліктің көріністерін (“Қара жорға”, “Келіншек”, “Бүркіт – қоян”) көрермендер тұңғыш рет М.Әуезовтің пьесасын негізге алып, Әли Ардобус қойған “Айман – Шолпан” муз. спектаклінде тамашалады. Осы жылы студия негізінде қазақ муз. театры (қазіргі Қазақ опера және балет театры) қайта құрылып, оның жанынан балет бөлімшесі (1935) ашылды. Театрдың “Шұға”, “Қыз Жібек” қойылымдарына араласқан балетмейстер А.Александров балет студиясының оқу бағдарламасына классик. би сабақтарын енгізіп, ұлттық қазақ хореогр. өнерінің алғашқы кәсіби мамандарын тәрбиеледі (Ш.Жиенқұлова, Н.Тапалова, К.Қарабалинова, Х.Байзақов, т.б.) 30-жылдардың соңына қарай Қ. б. жеке жанр болып қалыптасты. Тұңғыш ұлттық туынды “Қалқаман – Мамыр” балетінің (24.6.1938) тұсаукесер қойылымы Қ. б. үшін тарихи күн болды (либреттосын жазған – М.Әуезов, комп. – В.Великанов, балетмейстері – Л.Жуков, суретшісі – О.Таңсықбаев). 1937 ж. 17 қаңтарында муз. театр негізінде Қазақ мемл. опера және балет театры құрылды. 40-жылдардан бастап Қазақстанның жас хореографиясы балет классикаларын игере бастады (“Аққу көлі”, “Коппеллия”, “Шопениано”, “Жизель”). Республика балет өнерінің дамуына Куйбышев көшпелі опера және балет театры 2-дүниежүз. соғыс жылдары Алматыға КСРО-ның еур. бөлігіндегі қалаларынан көшіп келген хореогр. өнерінің артистері игі ықпал етті. Балет мектебінің жаңа жетек. А.Селезневтың ұсынысымен оқу бағдарламасына Ленинград хореогр. уч-шесінің 9 жылдық оқу мерзімі негіз етіп алынды. 1950 ж. балет труппасының жетек. М.Моисеев В.Великановпен бірге “Қамбар – Назым” балетін сахнаға шығарады. 50-жылдардың соңында тұңғыш кәсіби қазақ балетмейстрі Д.Әбіровтің келуімен Қ. б-н дамытудың жаңа кезеңі басталды. Ол классик. орыс балеті дәстүрлерін сақтай отырып, “Қамбар – Назым”, “Қозы Көрпеш – Баян сұлу” сияқты эпостық, фольклорлық мұралардан бастау алатын ұлттық тақырыптардың сахналық шешімін табудың жаңа әдістерін игерді. 1958 ж. Мәскеуде өткен қазақ әдебиеті мен өнерінің 2-онкүндігінде үлкен театр сахнасында “Достық жолымен” балеті (балетмейстерлері Әбіров, Р.Захаров) қойылып, астана өнер қайраткерлерінің жоғары бағасын алды. Бұл онжылдықта Қ. б. сахнасында Р.Тәжиева, А.Бекбосынов, Л.Таганов, И.Манская, З.Райбаев, С.Көшербаева, А.Асылмұратов, т.б. бишілер өз өнерлерімен көзге түсті. 60-жылдары “Шопениана”, “Болеро”, “Франческа да Римини” бір актілі балеттерін қойған Райбаев балетмейстер ретінде жемісті еңбек етті. 1974 ж. А.Хачатурянның “Спартак” балеті қойылуы Қ. б. өнері дамуында үлкен белес еді. Спартак партиясын орындаушы Р.Бапов және қоюшы Райбаев Республиканың Мемл. сыйлығын алды. 70 – 80-жылдары балет сахнасы балетмейстер мен композиторлардың жаңа көркемдік ізденістерінің алаңына айналды.

Әдебиеттер:

1. "Қазақстан" ұлттық энциклопедиясы, Алматы, "Қазақ энциклопедиясы", 1998 ж. 5-том
 2. «Қазақстан»: Ұлттық энциклопедия / Бас редактор Ә. Нысанбаев – Алматы «Қазақ энциклопедиясы» Бас редакциясы, 1998 жыл, ISBN 5-89800-123-9, II том
 3. Өнер: Жалпы білім беретін мектептің жаратылыстану-математика бағытындағы 11-сыныбына арналған оқулық/Қ.Болатбаев, Е.Қосбармақов, А.Еркебай. — Алматы: "Мектеп" баспасы, 2007. ISBN 9965-33-998-8
- ӘОЖ94 (574):069

МУЗЕЙЛЕР ҚЫЗМЕТІНДЕГІ АҚПАРАТТЫҚ ТЕХНОЛОГИЯЛАР МӘСЕЛЕЛЕРІ МЕН БОЛАШАҒЫ

Нарзуллаева З. - ПИК 15-12 к тобының студенті

XXI ғасыр ақпараттық технологиялар ғасыры болғандықтан, еліміздің бүкіл ақпараттық жүйесі ақпараттық ресурстар мен электронды технологияларды тиімді пайдалану үшін түбегейлі өзгерістер жасаудың қажеттілігі алдында тұр. Президенттің Жолдауында атап өтілгендей, бәсекеге қабілетті елдердің қатарына кіруге ұмтылған кез келген мемлекет бірінші кезекте жаңа технологияларды игеру керек және бұл технологиялар қоғамның анағұрлым үлкен топтарына қызмет етуі қажет [1].

Музей ісін ақпараттандыру дегеніміз - ол музейлерді компьютерлік технологиялармен жабдықтау, ондағы дәстүрлі құжаттық айналымды электрондық айналымға түсіру музейлік іс-жүргізу жүйесін электрондандыру, интернеттік сайттар құру және осылар арқылы оқырмандардың, зерттеушілердің сұраныстарын аз уақыттың ішінде және ыңғайлы түрде орындау болып табылмай. Ал бұл көрсетілген мәселені орындау үшін ғылыми-анықтамалық аппаратты, музейлердегі іс-жүргізу саласын, дәстүрлі құжаттық айналымды электронды құжатпен алмастыру және көптеген мәселелерді жүйелі түрде шешу ісі жатыр. Музей ісін ақпараттандыру мәселесін жүзеге асырудың негізгі мақсаты - мемлекеттік музейлерде сақтауға келіп түскен құжаттарды қалпында сақтау, оны зерттеушілер мен жалпы оқырман қауымға жылдам әрі тиімді формада ұсыну, интернет сайттары арқылы ақпараттарды кең тарату, музейлерге зерттеушілердің, оқырмандар мен көпшілік қауымның назарын аудару және ең бастысы музей ісін жеңілдету, шығынды аз жұмсау сол арқылы жүздеген жылдық тарихы бар құжаттардың сақталуын қамтамасыз ету шараларын іске асырылуы тиіс.

Ақпараттық коммуникациялық технологияны музей саласында қолдану қоғамдық ортаның дамуына сәйкес келеді. Сондықтан мәлімет қорын қалыптастыруда ақпараттық технологияны қолдану және қалыптастыру әлеуметтік деңгейде музей, мұрағат дамуының айнасы болып табылады. Республикалық музей мекемелерінің ақпараттандырудың бағдарламасында мына мәселелерге асаназар аударылған:

- ақпараттық-коммуникациялық технологияларды музей, мұрағат ерекшеліктеріне енгізу жөніндегі нормативтік-құқықтық базаны жетілдіру;
- компьютер техникасымен қамтамасыз етілудің әлемдік көрсеткіштеріне жету үшін музей, мұрағат мекемелерін одан әрі компьютерлендіру;
- музей, мұрағат мекемесіндегі технологиясын ақпараттық-бағдарламалық жабдықтау;
- ақпараттық технологияларды музей, мұрағат мекемесіне енгізуді қамтамасыз ететін ғылыми-зерттеу, әдістемелік жұмыстарды жүргізу;
- ақпараттық-телекоммуникациялық технологияларды, музей және мұрағат саласында қолдана алатын мамандар даярлау т.б. [2].

Ақпараттық технологияларды қазіргі музей саласында дер кезінде игеру және тиімді пайдалану өз дәрежесінде жүргізілмеуде. Ақпараттық, мультимедиялық технологияларды тиімді пайдалана алатын мамандардың аз болуы. Бұл жоғары оқу орнын бітірген маман мультимедия технологияларды өз дәрежесінде пайдалана алмайтындығын аңғартады.

Жаңаша сипатта ұйымдастыруды музей, мұрағат саласында ақпараттандыру бағдарламаларын басшылыққа ала отырып, кезең-кезеңімен жүзеге асыру қажет. Елімізде музей ақпаратын коммуникациялық тұрғыдан жабдықтау мақсаты іске асырылып келе жатқанымен, сол мақсат-мүдденің қандай қажеттіліктен туындағанына мән берілмей келеді. Атап айтқанда, мәдени мекемелерді интернет желісіне қосу міндеттері біртіндеп жүзеге асуда, бірақ сол әлемдік желі арқылы мультимедиялық технологияларды, интерактивті бағдарламаларды тиімді пайдаланып, жаңаша формада жүргізу жолға қойылмаған [3].

Егемендігіміздің мынайы көрінісі ретінде қоғамның өз тарихымызға деген қызығушылығы мен сұранысы соңғы кездері арта түсуде. Бұған Қазақстан Республикасының Орталық мемлекеттік музей қорларындағы құжаттардың құндылығы ғана емес, сол сияқты бүгінгі қоғамның ақпараттанған жүйесінің де әсері мол. Осыған сәйкес бүгінгі қоғам мүшелерін ретроспективті құжаттармен таныстыру және оны пайдалану мүмкіндіктерін кеңейту мұрағаттың басты міндеті болып отыр. Оған қол жеткізудің ең тиімді және ыңғайлы түрі мұрағат, музей ісін ақпараттандыру болмақ.

Музейлерде ақпараттық технологияларды ендірудің артықшылығы компьютерлік жүйені құру музей қорында керекті мәліметтерді тек мемлекет басқару органдарын - дағыларға ғана емес, сонымен қатар өзге де, музей, мұрағат қоғамына тиімді болуы. Қазір осы жаңа технологияның пайда болуына байланысты Қазақстандағы музейлер жаңаша дамуға және ақпараттық қорларын құруға, әлеуметтік ақпараттық салада таныту керек.

Қазір музейтану тұжырымдамасы музейлерді ашық ақпараттық-коммуникативті жүйеде қарастырады. Жаңа заман талабында мұны тек сақтап, экспонаттап қана қоймай, сонымен қатар ғылыми-зерттеу жұмыстарын жүргізу жаңа ақпараттарды құру адам өміріндегі түрлі салаларда қолданылуы тиіс. Ақпараттық технология мәдениеттің ажырағысыз бөлігі болып келеді. Қазірде виртуальды музей саны өсу үстінде. Мұнда Интернет ресурстарының бар екендігі жөнінде ғана сөз болып тұрған жоқ, физикалық сәйкессіздікте [4].

Қазіргі уақытта мультимедия технологиялары – бұл оқу үрдісінде жаңа ақпаратты технологиялардың кеңінен дамып жатқан бағытының болуы. Мультимедия технологиялары оқу үрдісінің байытады, оқыту тиімді етуге мүмкіндік береді.

Бағдарламалы және әдістемесі қамтамасыздандырулардың жақсартылуы, сонымен қатар, оқытушылар құрамының квалификациясының жоғарылатуында, білім беруде қазіргі ақпаратты технологиялардың қолданылуы көрінеді. Мәтінде ақпаратпен, графикалы бейнемен, дыбыспен, анимациялы компьютерлік графикамен бір кешенде жұмыс істеуге мүмкіндік беретін қазіргі заманғы техникалы орталар мультимедиа ортасы деп аталады. Мультимедиа технологияларды іске асырудың негізгі ортасы, бейнелеудің компьютерлік және бейнекомпьютерлік ортасы болып табылады.

Сонымен, мультимедиялық технологияларды оқу үрдісінде қолдану оқу ақпаратын көрнекті етеді, оны оңай және тез қабылдап меңгерілуіне жол береді.

Жалпы қорыта келе, ақпараттандыру мәселесі күні кеше ғана туындаған проблема емес. Ақпараттың ХХІ ғасырдың рухына сәйкес мазмұны да өзгереді. Қазір электронды технология, электрондық құжат, электронды іс жүргізу, интернет жүйесі арқылы қарапайым ғана компьютерлердің көмегімен бүкіл дүниежүзі өздерінің тұрмыстық қажеттіліктерінен бастап күрделі мәселелерді де алатындай мүмкіндікке ие болды. Қазір осы жаңа технологияның пайда болуына байланысты Қазақстандағы музейлер ақпараттық салада таныту керек.

Осылардан шыға отырып Қазақстан музейлерін жаңарту стратегиясы келесідей бағыттарды қамтиды:

- музей ісіндегі ғылыми-техникалық прогресті жылдамдату;
- Қазақстан халықтарының тарихи-мәдени мұрасын насихаттау мақсатында Интернетке глобальды ақпараттық ресурстарды ендіру үшін елтанулық база мен мәліметтер банкісін қалыптастыру;
- жабылған музей орнына республика ақпараттық музей торабын құру;
- ғылыми аттестаттау арқылы музей кадрларының кәсіби құндылықтарын көтеру;
- маңызы өсіп отырған өткен уақыттардың тарихи деректемелері, құжатты жазбаша мұраларын сақтау бойынша жоспарлы жұмыс жүргізу;
- көпшілік музейлерді бірінші кезекте қаржыландыру, олардың материалдық базасын жақсарту, жаңа компьютерлік технологияны ендіру;

- көпшілік музей арнайы тораптарын жетілдіру мен өркендету;

Жақын болашақта Қазақстан әлемнің бәсекеге ең қабілетті 50 елінің сапына еруге мүдделі екенін қаперге алсақ, бұл үшін үлкен жұмыстар атқару қажет және осы мақсат әр қазақстандықтың белсенді азаматтық ұстанымына да байланысты.

Әдебиеттер:

1. Ақпараттандыру туралы: Қазақстан Республикасы Заңы // Егемен Қазақстан. - 2008. - 22 наурыз.
2. Исақова Р. Информационные технологии в деятельности музеев: проблемы и перспективы // Қазақ тарихы. - 2007. - 79-80 б.
3. Мультимедиа технология в музее // Мир музейных технологий. - 2007. - июнь-июль. - С.10-11.
4. Санақұлова Б. Қазіргі Қазақстандағы музейлердің жүйесі және материалдық-техникалық базасы // Отан тарихы. - 2005. - №2. - 138 б.

ӘОЖ 781.1

МУЗЫКАНЫҢ АДАМ ӨМІРІНЕ ТИГІЗЕТІН ӘСЕРІ

Насырла Н. – ПИК-17-8К

Калыбекова Н. А - Аға оқытушы

Музыка (гр. *μουσική*, тура мағынасында музалар өнері) – белгілі биіктіктегі дыбыстардан тұратын, адамға сазды әуенімен әсер ететін, дыбыстық көркем бейнеге негізделген өнер түрі. Өзінің эмоциялық әсері арқылы музыка адамзат тарихында қоғамдық-идеялық, мәдени-тәрбиелік және эстетикалық рөл атқарады. Музыка адам сезімін, ойын, оның ерік-күшін дыбыстық формада суреттейтін қатынас құралы ретінде қызмет етеді. Адамның жан дүниесін, көңіл-күйін, сезімін бейнелеуде музыка оның сөйлеу тіліне, дәлірек айтқанда, өзін қоршаған ортаға эмоциялық қатынасын білдіретін сөйлеу интонациясына өте жақын келеді. Соған қарамастан, музыка адамның басқа дыбыстық іс-әрекетінен ерекше саналады. Музыкада дыбыстардың биіктік және уақыттық (ырғақтық) қатынастары өте қатаң тәртіпке келтірілген. Музыкалық шығарма мазмұнында адамның ақыл-ой, ерік-күшінің эмоциялық жақтары кеңінен көрініс табады. Мұның өзі адамның психологиялық хал-жайын ғана емес, оның мінез-құлқын да музыкада ашуға жағдай тудырады. Адам **эмоциясын** нақтылы, ерекше сыршыл сезіммен бейнелеуде музыканың мүмкіндігі мол. Сондай-ақ музыка идеялар әлемін, әр алуан құбылыстарды және болмыс шындығын суреттейді.

Соған қарамастан Музыка адамның басқа дыбыстық-әрекетінен ерекше саналады. Музыкада дыбыстардың биіктік және уақыттық (ырғақтық, ритмдік) қатынастары өте қатаң тәртіпке келтірілген. Эмоцияның көп түрлері ішінен Музыка ең алдымен көңіл-күйді білдіреді. Музыкалық шығарманың

мазмұнында сонымен қатар жеке адамның ақыл-ой, ерік-күшінің эмоциялық жақтары кеңінен көрініс табады. Мұның өзі адамның психологиялық хал-жайын ғана емес, оның мінезін ашуда Музыкаға жағдай тудырады. Адам эмоциясының нақтылығы, ерекше сыршыл сезіммен бейнелеуде Музыканың мүмкіндігі мол. Сондай-ақ, музыка эмоциялық сфераларды ашып отырып, сол арқылы идеялар әлемін, алуан құбылыстарды және болмыс шындықтағы процестерді суреттейді. Қалың бұқараны ұйымдастыру, оның рухани өмірін қалыптастыру құралдарының бірі болып отырып, Музыка қоғамдық тәжірибеге де белсенді түрде әсер етеді.

Ұлы Абайдың «Әннің де естісі бар есері бар» дейтін дана сөзі бар. Әуеннің иіріміне түскен толқын құлақтан кіріп бойыңызға тараған кезде түрлі әсерде боласыз. Дегенмен әр музыканың адамға әртүрлі әсер ететінін ескеру керек. Себебі музыканың бәрі бір жанрға негізделмейді. Олардың: хип-хоп, джаз, лирикалық, рок, рок-н-ролл сынды көптеген жанры бар. Әр жанрдың толқыны түрлі болады. Адам қандай жанрда музыка тыңдаса да ең бастысы әуенге деген махаббаты магнитше ұстап тұрады. Бұл – барлық адам баласына тән қасиет. Ал бұл қасиеттің адам баласына әсер ету күші қандай, неге өзімізге ұнайтын музыканы тыңдай бергіміз келеді, жауап іздеп көрсек.

Музыка – адам жанының кілті

Адам музыка тыңдау арқылы ішкі жан дүниесін сыртқа шығарады. Мұнайған сәтте қуану үшін ең жақсы көретін музыкаңызды тыңдау жеткілікті болуы да мүмкін. Тіпті сөзбен жеткізе алмай тұрған сезіміңізді сіз тыңдап отырған әуен жеткізе алады. Жан дүниенің нәзік қылдары әуенмен бірге толқиды. Бұл – жанның тыныштығы. Ішкі әлемнің сырын ақтаруға әсіресе лирикалық жанрдағы сазды әуендер әсер етеді.

Музыка – дәрігер

Музыка жаныңыздың тыныштығын сақтап қана қоймайды. Сіздің ішкі эмоцияңызбен күресуге көмектеседі. Желпініп тұрған, сабырсыз мінезіңізге әуен әсер еткен болса, сіз сабырлыққа үйренесіз. Ал ол үшін арнайы кесте жасаудың қажеті жоқ. Сізге әсер еткен әуенді тыңдаңыз. Бұл тіркес кейінгі кезде пайда болған тіркес емес. Себебі ежелден бері адамдар музыканы емге пайдаланған. Сенбеуіңіз де мүмкін, бірақ музыка дегеннің бәрі барабан мен гитара немесе арнайы бір құрылғы емес. Табиғаттың да өз әуені барын ұмытпаңыз. Әрбір құстың сайрауы, судың сылдыры – бәрі адам миына әсер ету күші бар табиғи емдер.

Музыка – қару

Музыка адам жанының кілті ғана емес, ол – қару. Қоғамда түрлі әлеуметтік жағдай өріс алып жатқаннан кейін, музыканы қару ретінде пайдалануға болады. Мәселен қылмыскерлердің шындығын мойындату үшін кей түрмелерде, жындыханаларда бір дыбысты әуендер қосылады. Ол әуен адам миының белсенді жұмыс істеуін тоқтатады. Не айтып не қойғанын білмейтін дәрежеге жетеді. Бұл ғана емес түнгі клубтарда қойылатын музыкалардың толқынына еріп кетсеңізді таппай қалатын деңгейге жетесіз. Кейбір әндердің әуендері ғана емес сөздері де адамға әсер етеді. Оның әсерінен адам мәңгілік «түнекке» енуі мүмкін, өзіне қол жұмсауы да ғажап емес. Әр ритмге, әр әуенге селқос қараманыз. Себебі адам миы мен жүрегі сезімтал және сырттан келетін кез келген дүниені қабылдауда белсенді. Бәрін өзіңізге жақын тарта берсеңіз аурып қалуыңыз да мүмкін. Музыка барлық дертке ем. Музыканың адам өміріндегі мәні ерекше. "Ән жоқ жерде адам тірлігі де жоқ" деп Ю. Фучек өте тауып айтқан. Музыка адамды шаттыққа бөлеп, мұң - зарын сейілткен. Музыканың әсер - ықпалының күштілігі соншалық, ол адамдардың мінез - құлқы мен салт - дәстүрін де өзгерте алады екен. Сөзіміз дәлелді болу үшін қытайлық музыка зерттеушісі Сыма Цяньның мына пікірін еске алайық: "Дүниеге келген адам баласы өміршең рухты, жүрек пен сананы еншілей туады. Ал, қайғы мен шаттық, ашу мен қуаныш болса, туа бітетін қасиеттер емес, мұның бәрі де сыртқы әсерге деген адам сезімінің өзгеруі ғана, әрі - беріден соң сезімді қалыптастыратын да сол сыртқы әсерлер. Содан да болар, баяу да бойлауық, зарлы да сарнауық әуен бел алған ортада халықтың санамен сарғайып, мұңға батқаны; егер ерке де еркін, жайдары да жеңіл, иірім - қайырымы алабұрта елпілдеген әуен бел алса, онда халықтың шат - шадыман ғұмыр кешкені; егер қатқыл да қаһарлы, бастауы жігерлі, қоштауы асқақ, қайырмасы кең орамды әуен бел алса, онда халықтың өзіне - өзі сенімді де табанды болғаны; егер қоңыржай да ашық, орнықты да қалыпты, байсалды да шыншыл әуен бел алса, онда халықтың сыпайы да ізетшіл болғаны; егер шалқар да шалқымалы, жүрекке жылы, жанға жайлы әуен бел алса, онда халықтың мейірім мен махаббатқа бөленгені; ал егер жабайылардың әндері сияқты шегіне жете бүлініп - бұрмаланған, жанығып – жан ұшырған, ырду - дырду әуен бел алса, онда халықтың бұзылғандық пен бейбастақтыққа белшесінен батқаны" (Трактат о музыке юэшу) – Исторические записки ("Ши цзи". М., 1986. IV том. 74, 81, 82 – б.). Сөйтіп, Сыма Цянь халықтың музыкасы арқылы олардың ішкі және сыртқы тіршіліктерін аңғарып, анықтауға болатынын айтады. Музыка дегеніміз — сырлы да сиқырлы дыбыс. Ал, дыбыс – табиғат. Табиғатсыз тіршілік жоқ болса, дыбыссыз музыка жоқ. Әуен көптеген сансыз дыбыстан құралады. Табиғаттан пайда болған жаңбыр, дауыл, жел үні, су сылдыры, құстардың әні, аңдардың үні мен қимылы, жан - жануарлардың боздауы, кісінеуі т. б. дыбыстарға еліктеуден әуен құралады.

Музыка тыңдау арқылы көңіліміз көтеріліп, әдемі күйге бөленуге болады. Әдемі әуен таңда сізді оятып, түнде тәтті ұйқының құшағына енуге көмектеседі. Музыка – тілге бөлінбейді. Қандай музыка болса да сіз сүйсініп тыңдайтын әуен жаныңызды жадыратып, миыңызды демалтады. Ғалымдар музыканың адам ағзасына біз ойлағаннан да анағұрлым пайдалы екенін анықтады.

Бәлкім әр адамда өмірінің түрлі кезеңінде, көңіл-күйінің өзгерісіне қарай сүйсініп тыңдайтын музыкалық композициясы бар шығар. Түрлі стильдегі музыканы әр адам қалауына сай қабылдайды: мәселен біреулер үшін **классика жанрындағы** әуен жанына жақын болса, енді бір адамдар **ауыр рок** түріндегі аккордтарды тыңдағанды ұнатады. Түрлі жанрдағы музыка адамның психологиялық сондай-ақ физиологиялық болмысына немесе жағдайына белгілі бір әсерін тигізетіні ғылымда дәлелденген құбылыс.

Түрлі стильдегі әуендер адамның денсаулығына әртүрлі әсер қалдырып, эмоция сыйлайды. Ең әуелі музыка адамның психоэмоционалды күйіне қатты әсер етеді. Егер әуен адамның психоэмоционалды күйіне сәйкес келіп, **гармониялық әсерге** бөлейтін болса, онда жақсы әсер еткені. Ал, егер гармония жоқ болса адамның денсаулығы үшін пайдасыз деген сөз.

Музыканы қабылдаудың келесі бір факторы – ұлттық-мәдени құндылығында. Мәселен еуропалық шығыс әуенін тыңдаса өзін сондай жайлы сезіне қоймасы анық. Жан-дүниесі қаламайтын әуенді мәжбүрлі түрде ұзақ уақыт тыңдайтын болса психикасы бұзылуы мүмкін.

Дегенмен де музыканың адамның ағзасына тигізер пайдасы мол екені дәлелденген. Мамандар музыканың тек стилі немесе ритмі мен әуезінен тыс туындының қай аспапта орындалғаны да маңызды екенін айтады. Әрбір музыкалық аспаптың әуені адам организмінен белгілі бір жүйеге түрлі әсер етеді.

Фортпианода ойнаған туындыны тыңдау – психиканы гармонияға бөлейді, әрі бүйректің жұмысын қалпына келтіруге, несеп жолдарының жұмысын жақсартуға сондай-ақ қалқанша безді тазартуға пайдасы зор. Орган дыбысы ми жұмысына пайдалы.

Гитара, арфа, скрипка сынды ішекті аспаптар жүрек қан-тамырлары жұмысын қалыпқа келтіреді.

Үрмелі аспаптар тыныс жолдарының жұмысын жақсартып, өкпе мен бронхитті тазартады. Қан айналымына өте жақсы әсерін тигізеді.

Ал, **барабан** сынды аспаптың туындысы жүрек соғысын қалпына келтіріп, бауырдың жұмысын жақсартыды.

Кез-келген музыка бұлшық еттің ширығуын босатып, белсенділікті арттырады. Ақпаратты анық әрі нақты қабылдауға әсер етеді. Ғалымдар музыканың адамның организміне тигізер пайдасын зерттеу барысында классикалық туындылар ғажап әсер беретінін анықтады. Әсіресе **Моцарт, Вивальди, Григ, Бетховен, Шуберт, Шуман, Чайковский және Дебюсси** сынды ұлы композиторлардың туындыларының әсері терең зерттелуде. Моцарттың әуендері мидың жұмысын белсенді етеді әрі ақпаратты тез меңгеруге әсерін тигізеді деп есептеледі. [Бетховеннің «Фиделио»](#), [Полонез Огинскийдің «Венгерлік рапсодия»](#) сынды туындылары бас ауруын жазады деп айтылады. Ұйқысыздықтың бірден-бір емі – Чайковский мен Григаның сондай-ақ Сибелиустың пьесалары болса, [Вивальдің «Жыл мезгілдері» туындысын](#) тыңдау арқылы еске сақтау қабілетін жақсартуға болады. Бұған қоса **классикалық музыка** – ревматизмнің тамаша емі. Бірқатар эксперимент жүргізу барысында ғалымдар классикалық музыка тыңдаған науқастар ауруынан ертерек айыққанын аңғарған. Ұлттық нақыштағы әуендер адамның ағзасына өте жақсы әсер қалдырады.

Этникалық музыка – денені босаңсытып, тынышталуға әсері мол. Ұлттық нақыштағы әуендер тарихтан сыр шертіп, ұлттық дәстүрлі құндылықтарды терең сезінуге, ерекше қуат алуға әсерін тигізеді.

Егер **Сізге** қандай музыкалық туынды қалай әсер етініні білгіңіз келсе, түрлі стильдегі әуендерді тыңдау барысында қандай эмоцияға бөленетініңізді сынап көріңіз.

Әдебиеттер:

1. Рядом с древнейшей скульптурой найдены музыкальные инструменты, (26 маусым 2009).
2. История зарубежной музыки. М:Музыка, 1969.
3. "Britannica настольная энциклопедия"ТомI,АСТ-Астрель, Москва, 2006

ОӘЖ 032.6

ҚОҒАМНЫҢ ҚАЗІРГІ ДАМУ КЕЗЕҢІ – ИНФОРМАТИКА ДӘУІРІ

Олжабай Ж.Б., Байтасова Ұ.М., Құрбанбек А.Б. -ПИК-18-2к тобының студенттері
Ибраимова П.Т.- магистр,аға оқытушы

Ақпараттық компьютерлік оқыту формасы бүгінде, уақыт және кеңістік белдеулерінен тәуелсіз, көпшіліктің өз бетінше үздіксіз жалпы білім алу жүйесін, өзара ақпарат алмасуын қалыптастырады және жүзеге асырады.

Одан басқа, ақпараттық компьютерлік оқыту жүйесі әлеуметтік жағдайына (оқушыға, студентке, азаматтар мен әскерилерге, жұмыссыздарға ...) қарамастан және еліміз бен шет елдің кез-келген ауданында тұрса да адамның білім және ақпарат алу құқығын қамтамасыз етеді. Ел азаматының білім алу құқығын қамтамасыз етуде және қоғам қажеттілігін өтеуде, тек осы жүйе мейлінше тиімді әрі икемді.

Қоғамның қазіргі даму кезеңі – информатика дәуірі - жедел ақпараттандырылу үрдісімен сипатталады. Ақпараттық компьютерлік технологиялардың білім беру жүйесіне енуі - жаңа тарихи -

әлеуметтік жағдайдың талабы. Бұл - ақпарат пен білімнің қатынас аймағы. Кәсіби білім тез ескіретіндіктен оны тұрақты түрде жетілдіріп отыру керек. Компьютерлік технологиялардың дамуы тұрақты жетілдірілуінің бір түрі кез келген оқушы, студент, оқытушының функционалдық сауаттылығына тағы бір көрсеткіш, компьютерлік сауаттылық көрсеткішін енгізіп отыр. Яғни бүгінгі таңда оқушы, студент, оқытушының білім сапасын, компьютерлік сауаттылығын жоғарылату үшін ақпараттық технологияларды тиімді қолдану мен қатар оларды құрастыру жұмыстарымен айналысуы тиіс.

Ақпараттық технологиялар оқушы мен оқытушының өзара қарым-қатынасының ерекше формасын, ерекше оқу құралы мен әдістемені, оқытудың ұйымдастыру ерекше түрін ұсынады. Сонымен қатар оның құрамы кез-келген оқыту формасында, кез-келген оқыту жүйесінде бар компоненттерден; оқытудың барлық түрінде, әлеуметтік қажеттілікті өтейтін мақсаттардан; оқу орнының түріне қарай қолданыстағы программаларды қамтитын мазмұннан; әдістемелерден, ұйымдастыру формасынан, оқу құралдарынан тұрады. Оқыту компоненті қолданыстағы технологиялық негізге - компакт-дискіде жинақталған мағлұматтармен айрықшаланған.

Компакт-диск – электронды оқулықтың қарапайым басылымнан, кітаптан айырмашылығы:

- көлемді мағлұматтарды тасымалдау мүмкіндігі;
- қысқа мерзімде көшіру мүмкіндігі;
- қысқа мерзімде көбейту мүмкіндігі;

Электронды оқулықтың құрамдас бөліктері:

- дыбыс үзінділері;
- мультипликация және видео үзінділер;
- білімді тестілеу жүйесі;
- білімді іздеу жүйесі;
- қолданушының сұранысы бойынша пайда болатын көмекші жүйе;
- диаграммалар бөлімі мен құрылымдық анимация жүйесі;
- фотосуреттер, мәдени шығармалар жинағы;
- қолданышыларды тіркеу жүйесі. [1]

Электронды оқулықты білім беретін бағдарламалық педагогикалық құрал ретінде қарастыру қажет. Яғни, компьютерді тек қана техникалық жағынан қамтамасыз ететін құрал ретінде ғана қолданып қоймай, оқушымен сұхбаттасатын таза білім “сақтаушысы” ретінде қарастырған жөн.

Сонда ғана мультимедиа жүйесі:

- қазіргі қоғамды ақпараттандыру жағдайдағы жеке тұлғаны дамытуға арналған міндеттерге сәйкес білім мазмұнын, оқыту әдістері мен ұйымдастыру түрлерін іріктеу әдіснамасын жетілдіруге;
- кез келген өнерді, теорияны, технологияны белсенді оқытудың әртүрлі үдемелі әдіс-тәсілдерін жүзеге асыруды қамтамасыз етуге;
- оқушының интеллектуалдық потенциалын дамытуға, өз бетімен білім алу біліктіліктерін қалыптастыруға, ақпараттық оқу, зерттеу әрекетін ұйымдастыруға;
- оқушының оқуға деген қызығушылығын қазіргі кездің кешенді ұсынатын және көру, есту негізінде қабылданатын ақпаратты құбылтып өзгертетін құралдарды қолдану арқылы арттыруға мүмкіндік береді.

Электронды оқулықты құрастыру жұмысына:

- CD-R .avi файл түрінде сақталатын көптеген видео мағлұматтарды;
- PowerPoint бағдарламада жасалынатын іріктелген құжаттық файл;
- PhotoShop6 Flash бағдарламада жасалынатын фильмдер;
- Adobe Premiere жаңа нұсқадағы бағдарламада жасалынатын видео және дыбыстық файлдар

пайдалануға болады. [1]

Оқу үрдісін ақпараттандыру арқылы нәтижеге жетемін деген мұғалім алдымен келесі міндеттерге мән беру керек:

1. Компьютерлік оқу құралдарын зерделеу және қолдану;
2. Тиімді тәсілдерді анықтау;
3. Ақпараттық технологияларды зерделеу;
4. Тәсілдер мен материалдарды құрастыру және қолдану;
5. Қолданылған тәсілдердің нәтижесін бағалау.

Қазіргі кезде сабақта әдістемелік мақсатқа қарай келесі бағдарламаларды қолдануға болады:

1. Тренажер – бағдарламалар;
2. Бақылаушы - бағдарламалар;
3. Тәлімгерлік бағдарламалар;
4. Көрнекіліктер бағдарламалары;
5. Ақпараттық-анықтамалық бағдарламалар [3]

Тренажер – бағдарламалар оқушының білімін, білік-дағдысын бекітуге, пысықтауға арналған. Бақылаушы - бағдарламалар бақылауға қажетті тұрақтылықты, көпнұсқалылықты, бағаның мұғалімнің субъективтік көзқарасынан және тағы да басқа факторлардан тәуелсіздігін қамтамасыз етіп, білім беру үрдісінің сапасын жоғарлатып, оқытушының еңбек өнімділігін, нәтижелілігін жоғарлатады.

Тәлімгерлік бағдарламалар - оқушылардың жауабын өндейтін бағдарламалар. Көрнекілік - бағдарламалары арқылы компьютерді көрнекілік құралы ретінде қолдана отырып, оқушыларды жаңа тақырыпқа керекті материалдармен таныстыруға болады.

Ақпараттық-анықтамалық бағдарламалар керекті ақпаратты алуға арналған. Оқушы компьютер арқылы кез келген ақпарат қорынан керек ақпаратын жинай алады.

Педагогикалық компьютерлік бағдарламалық құралдарды (ПКБҚ) құрастырып қолданамын деген мұғалім келесі талаптарды ескеру керек:

1. ПКБҚ базистік курстың бағдарламасын қамту керек;
2. ПКБҚ жүйелі түрде де, эпизодтық түрде де қолданылу керек;
3. ПКБҚ оқыту, бақылау, ізденіс функцияларын орындау керек;
4. ПКБҚ мазмұнының көлемі ресми оқулықтардың көлемінен асып түсу керек;
5. ПКБҚ дидактикалық мазмұнын компьютерсіз оқытуда да қолдану үшін, бағдарлама басып шығаратын өніммен қамтамасыз етілуі керек. [2]

Компьютерлік оқу құралдарының бірі электрондық оқулықтар мен кешендер. Республикалық білім беру жүйесін ақпараттандыру ғылыми-әдістемелік орталығында (РБАО) құрастырылып дайындалады. Сонымен қатар білім беру жүйесінің мамандарына білім мазмұнын, оқыту әдістері мен ұйымдастыру түрлерін іріктеу әдіснамасын жетілдіру жұмыстарында өз үлесін қосуға мүмкіндігі бар.

Сонымен ақпараттық технологиялар: Өнерді, теорияны, технологияны, тілді белсенді оқытудың түрлері мен әдіс-тәсілдерін жүзеге асыруды қамтамасыз етеді;

-Оқушылардың интеллектуалдық потенциалын дамытуға, өз бетімен білім алу біліктіліктерін қалыптастыруға, ақпараттық оқу, зерттеу әрекетін ұйымдастыруға мүмкіндік береді;

-Оқушының оқуға деген қызығушылығын кешенді ұсынатын және көру, есту негізінде қабылданатын ақпаратты құбылтып өзгертетін құралдар арқылы арттырады.

Әдебиеттер:

1. Белогурский И.М. Что такое «электронный учебник»? Немного о целях, методике и средствах. Пензенский Региональный Центр Федерации Интернет Образования. IX Всероссийская научно-методическая конференция «Телематика 2002». Секция: DCСоздание электронных средств учебного назначения общего и профессионального образования.

2. Якубов А.С. Использование новых компьютерных технологий в преподавании предмета «Основы ИВТ» / ред. С.К. Исмагулова. // Творческая педагогика: ақпараттық - әдістемелік журнал., - Алматы, ДООИВА-Братство, - 2003.- №1 – .95-100 Б.

УДК 793

КАЗАХСКИЙ ТАНЕЦ КАК КУЛЬТУРНОЕ НАСЛЕДИЕ КАЗАХСКОГО НАРОДА

Орешкина Ю. - студентка группы ПИК 19-9 тр
Турдиева А.А - магистр искусствоведческих наук

Испокон веков немаловажную роль в жизни и культуре казахского народа играло танцевальное искусство. Искусство танца передавалось из поколения в поколение, каждое племя имело своих мастеров. Вместе с тем традиционное танцевальное искусство - это та сфера, в которой отражаются практически все стороны жизнедеятельности общества, образ людей, их социальная и половозрастная стратификация, глубинные особенности этнической культуры, мировоззрения и т.д. В этом смысле казахский народный танец - это своего рода художественно-образная летопись не только культурной традиции, но и этногенетической и этнической истории народа. Колорит казахского танца создается всей системой выразительных средств, где одновременно с музыкой и танцевальным текстом важную роль играют атрибуты (бубны, домбры, кувшины, кнуты) и костюм. Каждый из них имеет свою историю возникновения и развития, безусловно играя важную роль в культуре и истории казахского народного танца.

С начала XX века до 90-х гг танцевальное искусство развивается бурными темпами.

Особая роль в дальнейшем развитии казахского танца, обогащении новыми движениями, танцевальной пластикой принадлежит Шаре Жиенкуловой (1912-1991) - первой профессиональной танцовщице, создавшей более 40 танцев, некоторые из которых и по сей день являются своеобразными образцами национальной хореографии.

Большое значение на развитие хореографии оказала балетмейстерская и педагогическая деятельность народного артиста, профессора Д. Абилова. Своими композициями, раскрывающими богатство казахской национальной пластики, являются танцы «Алтынай» Е. Брусиловского, «Бес кыз» (пять девушек), «Балбраун» Курмангазы, «Утыс би» (танец-состязание) М.Тулебаева, «Кара жорга» (черный иноходец) и другие, вошедшие в репертуар профессиональных и самодеятельных коллективов республики.

Огромный вклад в развитие казахского танца как профессионального танцевального искусства внес выдающийся балетмейстер З. Райбаев. Его творчество носит многогранный характер. Особую тонкость движений рук, темперамент движений, богатство танцевальной пластики, технику он передал в казахских танцах, «Праздничная сюита» (из оперы М. Тулебаева «Биржам и Сара»), «Девичий лирический танец» Н. Тлендиева, «Шолпы» (Еркембекова), «Салтанат би» и многих других. Неповторимый колорит танцевальной пластики несут в себе танцы «Акку», «Ынгайтук», «Шернияз» в постановках балетмейстеров Б. Аюханова, М. Тлеубаева, Ж. Байдаралина. Творчество блистательной Г. Талпаковой тоже оставило яркое впечатление в сердцах зрителей и молодых исполнителей.

Своим неповторимым хореографическим языком балетмейстер О. Всеволодская-Голушкевич создала более 20-ти танцевальных композиций. Ей принадлежит первое место в возрождении древних традиций танцевальной пластики в 80-е годы XX столетия. Для ее постановочных работ очень характерны глубина образов, идейное содержание танцев. В своих балетмейстерских работах воссоздает картины древнего быта, придавая своим танцам особый национальный колорит, неповторимость танцевальной лексики, оригинальность хореографического решения и истинную народность.

Очень интересны и разнообразны бытовые танцы («Кииз-басу» - процесс кошмовалания, «Орнек би» - танец ткачихи, «Шалкыма» - танец на каблучках), ритуально-обрядовые («Баксы ойыны», «Айкосак» - пляски шаманов, «Жезтырнак» - пляска ведьмы, «Буын би» - танец суставов, «Жар-жар» - свадебный обряд), воинственно-охотничьи («Сайыс» - поединок, «Акат» - танец по мотивам древней мужской пластики, «Клыш-пен би» - танец с саблей), массовые («Алка-котан» - бок о бок, «Кербез би» - танец девушек) и др.

Народные танцы навсегда останутся актуальным видом искусства. *В Казахстане сегодня наблюдается настоящий ренессанс в области хореографического искусства. Появляются новые коллективы, создаются национальные спектакли.* Казахские народные танцы несут в себе национальный колорит, завораживают своей неповторимостью, дарят возможность познакомиться с самобытностью этнической культуры различных регионов и стран. Казахский танец – национальное достояние страны. Благодаря этому виду искусства можно прочувствовать дух народа, его душу и внутренний мир. В танце всегда прослеживается глубокая связь с философией и мироощущением казахов. Он является важной составляющей художественной культуры общества и воплощает обычаи и традиции многих поколений в этнокультурном пространстве республики Казахстан. Этим объясняется необходимость сохранения и развития казахского народного танца как обязательной составляющей этого процесса. Ведется большая работа по сохранению уникального культурного наследия казахского народа.

Указахского народного танца большое будущее. Перед современным поколением педагогов, исполнителей и балетмейстеров, осуществляющих свою деятельность в области казахского танцевального искусства, перед всеми, кто несет ответственность за воспитание и формирование специалистов, открыты большие перспективы по созданию новых образов, преподаванию, совершенствованию методики обучения. Исследование генезиса казахского танца позволяет обобщить богатейший материал по становлению и формированию современной школы казахского танца с древнейших времен до современного периода. Поэтому не менее важно популяризировать это уникальное сокровище Великой степи на международной арене. В этом смысле казахский танец может выступить культурным посланником нашей страны.

Литература:

1. Абирова Д., Исмаилов А. Казахские народные танцы Алма-Ата «Өнер» 1983 -112 с. - год
2. Жазбасов И. Музыкальное искусство Казахстана. – Алма-ата, 2000
3. Жиенкулова Ш. Тайна танца. – Алма-ата: Онер, 1980
4. Сарынова Л.П. Балетное искусство Казахстана. – Алма-ата, Наука Каз.ССР, 1976

ӘОЖ: 784.85:315.3

ҚАЗАҚ МУЗЫКАЛЫҚ ФОЛЬКЛОРДАҒЫ ӘН ЖАНРЫНЫҢ АЙМАҚТЫҚ ЕРЕКШЕЛІКТЕРІ

Орынбек А. – ПИК-16-1к тобының студенті
Елғонова С.Д. - аға оқытушы

Фольклор мен жазба әдебиет байланысы мәселесі орыс әдебиетінде терең де жан-жақты, әрі ертерек зерттелді. Ал, қазақ әдебиеттану ғылымында бұл проблема кешеуілдетіп қолға алынды десе де болады. Бұған ең бірінші себеп – тоталитарлық жүйенің көп жылдар бойы фольклорға ескінің қалдығы деп қарап, зерттеуді екінші орынға қойып келуі.

Осы көзқарастың салдарынан қазақ әдебиетінің көрнекті классиктерінің шығармаларында тұнып тұрған фольклорлық дәстүрлер күні бүгінге дейін зерттеуден тыс қалып келді.

Фольклорлық сюжеттерге шығарма жазу дәстүрін немесе көркем туындыларында фольклорлық дәстүрлерді молынан пайдаланған қазақ әдебиетінің іргетасын қалаған жазушылар творчествосының осы қыры, яғни фольклорлық айшығын айқындау – бүгінгі әдебиеттану мен фольклортану ғылымының ең өзекті мәселесінің бірі боп отыр.

Осы проблема аясында бүгінгі әдебиеттану ғылымында соңғы кезде жүйелі зерттеулер жасалуда, сөйтіп өз алдына бір дербес ғылым тармағының өзекті мәселесі ретінде күн тәртібінен маңыздылығы бір де бәсеңдемейтін зерттеу объектісі боп қалыптасуда.

Жалпы, фольклор мен әдебиеттің арасындағы байланыс, ең алдымен, олардың біртұтас даму заңдылықтарымен айқындалады. Ол заңдылық – дәстүр мен жалғастықтың сабақтасуымен тығыз байланысты.

Дәстүрді, әдетте, халықтың рухани көркемдік-эстетикалық өмірі жағдайындағы асыл мұраттары, оны ұрпақтан-ұрпаққа жеткізіп, дамытып жалғастырудың тарихи қажеттілігі деп түсінеміз. Қазіргі таңда қазақ әдебиеттану ғылымы жаңа, тың да соны бағытта зерттеулерді қолға алып, бірталай рухани серпіліс дарытып отыр дедік.

Сол бағытта профессор Ә.Молдахановтың М.Әуезов көркем шығармаларындағы фольклорлық дәстүрлерді зерттеген ғылыми еңбегі жарық көрді. С.Мұқановтың шығармаларындағы фольклорлық дәстүрлерді Қ. Байтанасова арнайы зерттеді. Б. Қанарбаева Мағжан шығармашылығының фольклорлық кырларын зерттеп, ғылыми жұмыс қорғады. І.Жансүгіровтің халық ауыз әдебиетін пайдалану әдістері жөнінде Е.Естаев зерттеді. Ж.Ахметова XX ғасыр басындағы қазақ әдебиетіндегі фольклорлық дәстүрлерді Шәкәрім, Сұлтанмахмұт шығармаларының негізінде зерттеп шықты. Бұл тізімді әрі қарай жалғастыра беруге болады.

Яғни, бұдан шығатын қорытынды сонау қазақ әдебиетінің іргетасын қалаған классиктерімізден бастап бүгінгі күнге дейінгі ақын-жазушыларымыздың шығармашылығындағы халықтық негізді айқындау, ғылыми айналымға енгізу ғылымдағы кезек күттірмейтін мәселе екендігі.

Фольклорлық дәстүр мәселесін белгілі бір жазушының көркемдік әдіс-тәсілдерінің жүйесі деп қана емес, сонымен қатар философиялық, этикалық, дүниетанымдық категорияда қарастыру қажет. Отандық ғылымда фольклоризм мәселесін анықтаудың түрлі аспектілері қалыптасып келеді. Ұлттық әдебиеттің қалыптасуындағы фольклордың рөлі зор. «Фольклор» терминіне қатысты тұжырымдар жалпы дүниежүзінің жетекші ғалымдары арасында бірталайға шейін пікір таласқа негіз болып, бүгінгі күні сөз өнерінің ерекше мұрасы ретінде мойындалып, жазба әдебиеттің бастауы ретінде тұжырымдалды. В. Я. Пропп фольклор деп дамудың қандай деңгейде болғанына қарамастан, барлық халықтарды әлеуметтік төменгі сатыдағыларына тән шығармашылықты атайды да, әрі қарай фольклордың өзіне тән белгілерін белгілеп, фольклор мен әдебиет байланысына ұластырады.

Фольклористика мен әдебиеттану ғылымының күрделі де маңызды міндеттерінің бірі ретінде шығарманың ішкі құрылысын зерттеуді атайды. Фольклорлық шығармалар мен әдебиет туындыларының құрылымы әр түрлі екендігі ғылымда дәлелденген, яғни фольклордың тек қана өзіне тән құрылымдық заңдары болады. Ал осы өзіндік заңдылықты түсіндіруге әдебиеттану ғылымының күші келмейді, бірақ оны тек қана әдеби талдау тәсілдерімен анықтауға болатынын айтады. Осылайша фольклор мен әдебиеттің өзара байланысы мен ерекшелігі мәселесі бүгінгі күнге дейін өзек тартып келеді. Әдебиет пен фольклордың байланысының тамыры тым тереңде жатыр. Екеуі де сөз өнері болғандықтан бір-бірімен тығыз байланыста дамитыны сөзсіз. Қазіргі заман әдебиетінде фольклорлық элементтер рөлі шығарманың көркемдік идеялық концепциясының мазмұнын байытып қана қоймайды, халықты адамгершілік рухта тәрбиелеуде де үлкен маңызға ие.

Көркем әдебиеттің фольклормен байланысын тек этно-генетикалық жағынан ғана емес, сонымен қатар тарихи-әлеуметтік тұрғыдан да біртұтас қарастырған дұрыс. Сонда ғана оның көркем әдебиетпен біте араласып кеткен қасиеттерін, оның көркемдік ерекшеліктерін тереңірек ұғамыз.

Сондай-ақ фольклор мен қазіргі әдебиеттің бірінен-бірі туындап, дамып жататын жанрлық принциптерін де ескерген дұрыс. Бұл туралы Б.Н.Путилов: «Разумеется, нет оснований к тому, чтобы вообще отрывать поэтику фольклора от поэтики литературы».

Контакт между ними, взаимодействие, если угодно союз, будут плодотворными и необходимыми, но лишь при том условии, что фольклор и его поэтика станут рассматриваться в их генетической и исторической самобытности, эстетической самооценности как особый художественный (и не только художественный) мир, понять который можно изнутри, раскрыв присущие именно ему закономерности», – деген пікірі ойымызды тұғырлай түседі. Сонымен, фольклордың өзіндік табиғаты оның теориясына да айрықша түр береді.

«Фольклордың теориясы, ең алдымен, оның әр кезде атқаратын әр түрлі қоғамдық-тұрмыстық міндеті мен танымдық, тәрбиелік және эстетикалық функцияларынан, мақсаттарынан туындайтын мәселелерді қарастырады» [5.11].

Осылардың ішіндегі ең бастылары, әрине, фольклорлық дәстүрлермен тығыз байланысты. Фольклорлық дәстүр дегеніміз – қалыптасқан шығармашылық әдістің жалғастығы, ал, әдебиеттегі дәстүр дегеніміз – бұрынғы тәжірибені жаңғырту болып табылады.

Әлде де нақтылы айтар болсақ, фольклордағы дәстүр – қалыптасқан шығармашылық әдістің жалғастығы, ал, әдебиеттегі дәстүр – ескіні өзгертпей қолдану емес, керісінше соны өзгерте дамыту, жалғастыру.

Сондықтан да әдебиетте даралық сипат басым болады да, автор өзіне дейінгіні қайталамайды, бұрынғыны бойына сіңіре отырып, өзі қабылдаған шындықты халыққа қайтадан, жаңарған күйінде ұсынады.

Дәстүр нағыз халықтық рухта сусындаған суреткердің қанымен келіп, еріксіз көрінетін құбылыс. Мінекей, осынау «фольклорлық дәстүр» ұғымы (немесе ғылымда оны «фольклоризм» деп те атайды) қазақ әдебиеттану ғылымының да басты арналарының бірі болып қалыптасуының өзіндік даму жолды да бар.

Ең алғаш XIX ғасырда қазақ даласына орыс ориенталистерінің келуі арқылы қазақ халқының фольклорлық мұраларын жинап, бастырып, бағалау істері қолға алынғаны белгілі. Талай ықылым замандарды басынан кешіріп, рухани байлығын ішіне бүгіп жатқан дархан қазақ даласына патшалық Ресей алдымен осы жағынан қызығушылық туғызды. Қазақ фольклортану ғылымының қалыптасуы осы алғашқы жинап-бастыру істерінен басталғаны мәлім. Ал орыс әдебиетінде ұлттық әдебиеттің қалыптасуындағы фольклордың рөлін бағамдау қадамдары XVIII ғасырдың өзінде-ақ көріне бастады.

XVIII ғасырдың аяғы мен XIX ғасырдың басында фольклоризм «халықтық» деген түсінік аясында қарастырылды. Ал жазушы шығармашылығы мен халық ауыз әдебиетінің арасындағы байланысты зерттеу нақты XIX ғасырдың аяғында байқалды. Жалпы, фольклор мен фольклортану туралы ғылыми таным-түсініктер қазақ арасында XIX ғасырдың екінші жартысынан Шоқан, Ыбырай еңбектерінен бастап қалыптаса бастады. Әрине, қазақ әдебиеттану ғылымының қалыптасу кезеңінде оның ең басты құрамдас бөлігі болып табылатын фольклортанудан басталуы заңдылық.

Әдеби мұраны игеру жұмысы ғылымның ең басты міндеті десек, жоғарыда атап кеткен орыс ориенталистері әуелі осы міндет өресінен көріне білді. Орыстың отаршылдық саясатымен қатар қазақ даласына келген елеулі жаңалықтар ұлттың зиялыларының қалыптасуына да игі ықпал етті.

Абай мен Ыбырай ауыз әдебиеті мұраларын арнайы зерттемегенмен, олардың шығармаларында фольклордың халықтық сипаты туралы көзқарастары айқын танылды.

Ал Шоқан еңбектерінде алғаш рет ғылыми зерттеудің тарихи принциптері жүзеге асты. Ал XX ғасырдың бас кезіндегі зерттеу еңбектерде «фольклор» терминіне балама сөздер қолданыла бастады. Мысалы, А.Байтұрсынов «ауызша шығарған сөз», С.Сейфуллин «ауыз әдебиеті», «ел әдебиеті» деп атаса,

Әуезов «ауызша әдебиет», «ел ақындығы» деп қолданады. XXғ. басындағы әдебиеттану ғылымының дамуына саралағанда байқалатын басты нәрсе әдебиеттің ауыр жүгінің арқасында заматтардың сол өздері жасаған әдебиеттің ғылыми проблемаларынан ашақашантық қалмағандығы. Ғылымға шөлдеген қазақ халқының бағына жаралған асыл заматтарымыздың қай-қайсысында қазақ халқының ерекше мұрасы ауыз әдебиеті үлгілерін жинау мен айналысып қоймай, ғылыми жағынан негіздеді.

Өз шығармаларында халық ауыз әдебиетінің үлгілерін батыл пайдаланды.

Осы орайда жаңа әдебиет үшін күресті қоғамдық революциялық күрестерімен ұштастыра білген Сәкеннің өз халық мұрасының жақсы үлгілерін пайдалануды әдебиеттің басты міндеті деп көрсетеді.

Халық ауыз әдебиеті мұраларын жинап оған ғылыми тұрғыда баға берген Сәкен жаңа әдебиетескі әдебиет мүсіндерінің жүзінде меңгеріп алып, жаңа ережелер мен мүсіннің үлгілерін, типтерін қарастырып, бажайлау, екшеу, сөйтіп оған еңбекші тап мұнының кіргізу негізінде жасалады деп, таптық тұрғыда қарауға басана зараударсада, еңбастысы, фольклордың жазба әдебиетке негіз болатынын айтады.

Мағжан Жұмабаев та ауыз әдебиеті үлгілерінің сабағы рухани байлығымыз ретінде бағалап, оны сақтауға, қастерлеуге ерекше мән береді. «... Бірақ, талайлар ұмытылып қалды деп қанша өкінгенмен, әлде болса да ауыз да аман қалған әдебиетіміз талай елдердің ауыз әдебиетінен бай. Әліде болса ауыз әдебиетіміз, бір елдің жазба әдебиетінен негіз болуға жарарлық.

Өзінің ауыз әдебиетін негіз қылмай еш бір елдің жазба әдебиеті өркендемекемес. Біздің жазба әдебиетіміз ауыз әдебиетін негіз қылуға міндетті.

Негізі берік көзіміздің әдебиеті боламындесе, өзіміздің ауыз әдебиетімізге қайтуға міндетті», деген Мағжан пікірінен жаңа дамып келе жатқан қазақ әдебиетінің алдына нақты, қомақты дасындарлы міндет қойғанын көреміз.

С. Мұқанов та халықтың таңдаулы фольклор үлгілерін жинап, олардағы көркемдік шеберлікті, халықтың тарихымен қоғамдық өмірін үйрену керектігін баса көрсетеді.

Ғасыр басындағы әдебиеттің жүгінің арқасында заматтарымыздың қай-қайсысында халық мұрасынан өз шығармаларынан негізіндеді және қолдана білді.

Яғни сарын, тақырып, кейіпкерлер жүйесі сияқты түрлі фольклорлық байланыстарды өз шығармаларында жан-жақты пайдаланды.

Ұлттық әдебиетіміз де әр суреткер өзгеше көркемдік форматабуымен ерекшеленеді, өзгелерге ұқсамайтын соны сүрлеуімен дарланады.

Сөйтіп әдебиет тарихынан орын алады. Әйтпесе, оны зорлықпен оқырманға таныту мүмкін емес. Көзге көрінбейтін өзгеше тін – фольклор. Осы тін арқылы жазушы оқырманмен біте қайнасып, оның жүрегіне жол таба біледі.

Себебі әр қазақы оқырманның бойында ана сүтімен бірге дарыған, ұлттық сана, ұлттық діл бар. Соны дамытатын, жарыққа шығаратын бір жол – сөз өнері десек, сол өнердің шектеусіз мүмкіншілігін дұрыс пайдалана білген суреткер ғана классикалық дәрежеге жете алмақ.

«Бұрынғы дана қыздарын, бұрынғы батыр ұлдарын, бұрынғы бәйге тұлпарын қазақ халқы жырымен жеткізді бізге.

Бүгінгі дана қыздарын, бүгінгі батыр ұлдарын, бүгінгі жүйрік тұлпарын өзіміз көріп отырмыз. Жаңарған ел, жасарған дүние жаңа жыр күтеді.

Сюжет жайында әдебиеттану мен фольклор туралы ғылымда айтылған пікір әр түрлі. Біз соның бәрін тәптіштей айтып жатпай, осы күнгі анықтаманы және соған негіз болған ойды айтып өтсек те жетерлік.

Пайдаланылған әдебиеттер:

1. Бердібаев. Р. Кәусар бұлақ. – Алматы: Жазушы, 1989. – 360 б.
2. Қасқабасов. С.А. О типах и формах взаимодействия казахской литературы и фольклора //
3. Известия АН Каз ССР. Серия филологическая. – 1984, №3. Б.19- 24.
4. Путилов Б.Н. Фольклор и народная культура. – Санкт-Петербург, – СПб., 1994.
5. Қасқабасов С.А. Ойөріс (фольклор туралы зерттеулер) – Астана: Астана полиграфия, 2009. – 320 б.
6. Жұмабаев. М. Шығармалары. – Алматы, 1989.

ОӘЖ 032.6

ҚАЗІРГІ ЗАМАНҒЫ ПЕДАГОГТЫҢ ОЙЫНДАҒЫ «ЖАҚСЫ» ЖӘНЕ «ҚИЫН» ОҚУШЫНЫҢ ИМИДЖІНІҢ ЕРЕКШЕЛІКТЕРІ

Полатова Р. - ПИК-16-2к тобының студенттері
Ибраимова П.Т. - магистр, аға оқытушы

Бүгінде балалардың әр түрлі екендігіне сендіру қажет емес, бірақ балаларды «жақсы» және «жаман», «тілалғыш» және «тіл алмайтын», «сәтті» және «сәтсіз» деп бөлмеу үшін көп нәрсе істеу керек. Әрбір сыныпта тыныштық пен мазасыздық бар, біреудің бәріне қалай және қалай жетуге болатындығын жақсы түсінуге тура келеді (жақсы немесе нашар ма?). Біреу білмеген кезде де қолын тартып алады, ал екіншісі біледі, бірақ үнсіз қалады. Олардың кейбіреулері тез жауап беру жылдамдығына ие, басқалары жұмысқа біртіндеп қатысады және оларды жаңа қызмет түріне ауыстыру өте қиын (бұл жағдайда «жақсы нәрсе» біржолата анықталуы мүмкін бе?). Балалар ақпаратты әртүрлі қабылдайды, оларды әртүрлі түрде талдайды, әртүрлі өнімділікке, әр түрлі көңіл-күйге, есте сақтау қабілетіне ие болады. Әртүрлі балалар, сайып келгенде, оқытуға әртүрлі көзқарасты, яғни жеке, дифференциалды көзқарасты қажет етеді. педагогикада тек жарияланған, бірақ іс жүзінде ешқандай жолмен жүзеге асырылмайды.

«Жақсы» және «қиын» оқушылардың суреттерін мұғалімдердің санасында анықтау Зерттеу жұмысы барысында респонденттер қатарында 20 мұғалім болды: 8 бастауыш сынып мұғалімі және 12 пән мұғалімі (биология, химия, физика, орыс және шет тілдері мұғалімдері).

Біріншіден, мұғалімдерге өздерінің ойындағы «идеал оқушы» бейнесін жасауды сұрадық, «мен қандай оқушымен жұмыс істегім келеді?» деген сұраққа жауап іздедік. Содан кейін топтың әр мүшесі өз мүсінін басқа қатысушыларға таныстырды және ол құрылған кескінде көрінетін тартымды ерекшеліктері жайлы әңгімелеп береді. Осындай тапсырмаларда графикалық дағдыларды дамытудың төмен деңгейінің сәйкес келмеуінің кедергісін болдырмау үшін, нұсқаулықта өзіңіздің жеке имиджіңізді мүсінге түсіру мүмкін емес, ол ауызша түрде тағайындауға да болады деп ескертілді. Екінші тапсырма біріншісіне ұқсас, бірақ мұғалімдер «сыныпта көргім келмейтін ең «жағымсыз оқушыны» бейнесін жасауға тура келді.

Ұзақ уақытқа созылатын (орташа ұзақтығы 7-10 минут) тапсырманың міндеті- өзі дереу қолмен әрекет етуді талап етеді, әр түрлі «қалыптастырушы» адам санасының нақты өзара әрекеттесуін модельдеу, биодинамикалық әрекет, сенсорлы сурет дағдыларын шыңдайды. Осы жаттығу процесіне сананың барлық деңгейлері қатысқандығын ескерсек, ол қазірдің өзінде қолданыстағы мәндерді қалпына келтіретін функцияны ғана емес, сондай-ақ құндылықтарды құратын генерациялау функциясын орындайды деп санауға болады.

Осы мақалада осы тапсырмаларды орындау нәтижесінде алынған материал тек қана бейнелеу формасы бойынша (жиіліктерді талдау және суреттердің кейінгі эмпирикалық типологиясы) сипаттама аспектісінде ғана талданады.

Нәтижелер және талқылау Айтпа кету керек, барлық мұғалімдер ұсынылған тапсырманы орындамаған: мұғалімдердің 14% -ы оқушыларды тартымды / тартымды емес деп таныған. Психосемантикалық дәстүрді бейнелеу түсінігі ретінде «субъектінің психологиялық мәні» ретінде, мұғалімдердің бұл бөлігі үшін оқушының стандарттары саналы емес екенін көрсетеді.

Шындықтың белгілі бір аспектілерімен ара-қатынастағыдай, мұғалімдердің суреттері педагогтердің жалпы үлгісіндегі жиілікте ұсынылған бірнеше түрге бөлінеді.

1. Табиғат (тірі және жансыз) - 45%. Бұл түрде мұғалімдер оқушыларды жануарлардың бейнелері (котенка, аю, түйіншек, кояң, қасқыр және т.б.), сондай-ақ баланы таныс табиғи құбылыстармен - жаңбыр, бұршақ, дауылмен салыстырады.

2. Мұғалімнің шынайы бейнелері (12,5%) шындықты (баланың, адамның) тікелей қайталану сипатына ие немесе біршама қысқартылған (үлкен құлақ және көзімен, басы күлімсіреп, тегіс тұлға).

3. Таңбалар 13% мұғалімдердер жасаған. Мысалы: шексіздік, көрсеткіш, сұрақ және леп белгісі, жазба, кросс және т.б.

4. Пәннің суреттерінде оқушының 11% мұғалім болып табылады. Әдетте бұл мектеп және үй өмірі туралы: таза тақта, губка, жұмсақ диван, шұңқыр, ине, шалбар, т.б.

5. Әдебиеттерде кездесетін қаһармандар, образдар, 5% салыстырылды: Золушка, Ванка-Встанька, Эмелья, Данно.

Талдау бірнеше педагогикалық сана мазмұнын «ашып көрсетеді», өйткені «мағынасы тек қана жүйеде пайдаланады және осы жүйе арқылы анықталады». Осыған байланысты ерекше және көрнекі бейнелердің қатарында табиғаттың бейнесі - табиғат пен объектілердің (тек 56%) бейнесі және «қоғамдық сана-сезімге мәдениетіне қосылу» бейнелерінде - символдар мен таңбалар (тек 18%) салыстырылған болатын.

Позитивті оқушылардың бейнелері. Ең көп салыстырылған бейнелер бастауыш және орта мектеп мұғалімдерінде бірдей болды. Мұндай жалпы суреттер келесідей: «күн», «гүл», сондай-ақ шынайы бейнелері: «үлкен құлақ, көз» (мұқият, мұғалімге бағдарланған) және «күлімсіреген бас» бейнелері.

Бастауыш мектептің мұғалімдері үшін баланың тәрбиелік іс-әрекеттерге деген көзқарасын дәлелдейтін көріністер: мұғалімдер баланың қызығушылығымен байланысы бар «кітап» және когнитивтік қызметті бейнелейтін «көтерілген қол» мен салыстырды.

Пән мұғалімдері баланың интеллектуалды қабілеттерін сипаттайтын «сұр сұрақ» ты бейнеледі. Орта мектептегі мұғалімдер пайдаланатын басқа да суреттер балалардың жанасатындығын және жылдамдығын көрсетеді, тіпті сөзді қалыптастырудың табиғатынан төменгі жұрнақтармен: балапан, мысық және қоңыраумен салыстырды.

Теріс оқушының суреттері. Екі топтың мұғалімдері үшін ең танымал болып «пиротикалық әсерге баланың қарсылығын көрсететін «тікен» және «кірпі» бейнелері бейнеленген. Әртүрлі мамандықтардың мұғалімдеріне ортақ болып, «жыланның» бейнесі де бар, ол баланың айбындылығы мен тапқырлығы туралы куәландырады. Бұл қасиеттер орта мектептің мұғалімдеріне әсіресе жеке жағымсыз екендігі осы серияның жалғасы болып табылады: «егеу құйрық», «шакал» және «маска» (оқушылардың ашықтығы үшін ересек адам үшін ерекше маңыздылығын көрсететін оң бейнесі бар). Бастауыш мектептегі мұғалімдер мен мұғалімдер үшін жалпыға ортақ белгісіздікті, баланың жеке басын жоғалтуды, ересек адамға түсінудегі қиындықты бейнелейтін «жасырын» бейнесі. Сондай-ақ баланың енжарлығы мен пассивтілігін көрсететін «тас» бейнесі де кең таралған. Бір қызығы, «тас» мағынасының этимологиясы бұл кескінді терең семантиканың «тікендері» бейнесіне жақындаған «өткір, өткір» мағыналарымен арақатынас. Сөйлеу түрінде әртүрлі, бірақ семантиканың ұқсастығы - «бұлттар» (бастауыш сынып мұғалімдері) және «ақылды тұлғалар» (пән мұғалімдері). Бұл баланың теріс нейропсихологиялық жағдайының сипаттамаларын бейнелейтін бейнелер: жаман көңіл-күй, ашқарақтық және қулықтар.

Зерттеу нәтижелері келесі негізгі тұжырымдарға әкеледі. 20 респонденттен әрбір жетінші мұғалім өз ойындағы оқушының имиджін жасай алмады. Суреттің жетіспеушілігі мұғалімдердің оқушылардың жеке басының үлгісі туралы өздерінің идеялары туралы ойларының жоқтығы ретінде қарастырылуы мүмкін.

Қиын оқушымен жұмыс жүргізу жолдары. Бүгінгі күнде қоғамды алаңдататын өзекті мәселелердің бірі – тәрбиесі қиын балалардың көбеюі. Сонымен, тәрбиесі қиын бала дегеніміз кім? Оларды неге қиын деп атаймыз?

«Қиын оқушы», «Тәрбиесі қиын бала» ұғымдары өте кең. Бұл ұғымдар ғылымға 30 жылдары А.С. Макаренко, В.Н. Сорока-Росинскийдің еңбектерінде орын тапқан. Педагогикалық тәрбиесі қиын балалар – бұл оқуға, еңбекке, қоғамдық өмірге ықыласы жоқ балалар. Баланың бас ұстазы-ата-ана. Ата-ананың бала тәрбиелеудегі рөлі ерекше. Өкінішке орай, кейбір ата-аналар тарпынан жасөспірімдерді тәрбелеуде жіберілетін төмендегідей қателіктер байқалады:

Сондықтан барлық мектептердегі психолог мамандар оқушылардың ішкі қасиеттерін анықтауға, дарынын шыңдауға, мектеп пен отбасы арасындағы тығыз байланысты одақтастыруға жағдай жасауы тиіс.

Қиын оқушылардың пайда болуына себепті факторлар. Отбасы тәрбиесінің дұрыс ұйымдастырылмауы, яғни тұрмыстағы ұрыс – талас, даужанжал, баланың табиғи психологиялық ерекшеліктерін ескермеу, ата-ананың біреуінің болмауы, т. б. жағдайлар себепті болады. Оның басшылары: баланың күнделікті жүріс – тұрыстарын қадағаламау; оның көзінше арақ – шарап ішу, дау-жанжал, ұрыс-керіс туғызу. Екіншіден, тәрбиенің көзі, баланы киіндіру, тамақтандыру, мұң-мұқтажын қамтамасыз етуідеп санаушылық.

Әдебиеттер:

1. Артемьева Е.Ю. Субъективті семантиканың психологиясы / Е.Ү. Артемьев. - М: ММУ баспасы, 1980. 128 б.

2. Бодалев, А.А. Адамды кабылдау және түсіну / А.А. Бодалев. - М.: ММУ баспасы, 1982. - 200 бет.
3. Зинченко, В.П. Психиканың белсенділік теориясында сана қалыптастыру мәселесі / В.П. Зинченко // ММУ хабаршысы. Сер. 14, Психология. - 1988 ж. - № 3.-С. 25-34.

УДК 316.7:364.4

ПЕДАГОГИЧЕСКИЙ ПОТЕНЦИАЛ РУССКОГО НАРОДНОГО ТАНЦА И ЕГО ВОСПИТЕЛЬНОЕ ВОЗДЕЙСТВИЕ НА ПОДРАСТАЮЩЕЕ ПОКОЛЕНИЕ

Поповцева Е – студентка ПИК 17-15Р

Тарасенко Т.В к.п.н, ст.преподаватель

Хореографическое искусство является тем механизмом, который способен воспитать в человеке чувство ответственности, чувство долга, внимания к окружающим. Очевидно, что изучение хореографической культуры своего народа – воспитывает чувство патриотизма, гордости за свою нацию, способствует сохранению национального богатства и осуществляет живую связь времен и поколений

В последние годы на государственном уровне проводится активная работа по сохранению культурных традиций общества, являющихся «действенным средством противостояния глобализации общества», а также универсализации и исчезновению этнического колорита. Народная художественная культура выступает тем действенным средством, благодаря которому в сознании каждого субъекта формируются общечеловеческие ценности, терпимость и толерантность. Особенно это актуально «в процессе нравственного воспитания молодежи, когда на основе традиций предков, несущих гуманистические идеалы, формируются активная жизненная позиция» [3].

Танцевальное искусство, как часть народной художественной культуры, является той системой, в которой объединены и отражены как в зеркале все основные нормы общественного поведения, отношений между людьми, гендерные взаимоотношения, а также те культурные ценности, которые близки каждому человеку.

Особенно это очевидно проявляется в народном танце. Именно здесь, как нельзя лучше, человек позиционирует себя как личность посредством кодовой системы хореографических элементов. «Ни в чем так свободно не проявляется народный характер, как в песне и в пляске», – писал М. Фокин [5]. В народном танце, таком понятном и открыто говорящем любому человеку, сокрыто множество информации, которая передается телодвижением, формированием пространственного действия, а также положением танцующих, относительно друг друга.

Так, например, о танцующей плавно, ровно девушке говорили «плывет лебедушкой», что характеризует ее как покладистую, спокойную, уравновешенную. В тоже время, веселую, задорную пляску с крепкими дробями и выдумкой русский человек отождествлял с твердостью характера, умением, выходить из сложных ситуаций, упорством и целеустремленностью.

В парном русском танце важным считалось умение ладить с партнером – «подлаживться» (говорили старики), находить необычные ходы, положения рук, корпуса. И, одновременно, держать парня на расстоянии, не допускать лишнего.

Формированием ответственности, доминирующей функции мужчины в жизни напрямую связано умение вести партнершу в танце, быть предусмотрительным, надежной опорой. Все это, как нельзя лучше формировало навык общения молодых людей, навык выбора жизненного партнера. Недаром в народе говорили о сложившейся паре – «спелись–сплясались».

Это является очередным свидетельством того, что через пляску, танец выражалось и отношение народа к тем нравственным, этическим нормам, которым должен следовать человек в обществе.

Предметом нашего исследования являются танцевально –вокальный коллектив «Славяночка» и процессы, происходящие в сценической народной хореографии. Так как именно она, на сегодняшний день, наиболее ярко и очевидно формирует вкусы и взгляды молодежи на традиции своего народа, служит средством трансляции национальной культуры в массы, а также является неотъемлемым звеном в цепочке сохранения и развития традиционного народного танца.

В сценическом народном танце сегодня наблюдается тенденция к сближению с традиционным танцем (так называемым – бытовым). Сегодняшний сценический народный танец, как и традиционный, направлен на выявление областных, региональных особенностей, самобытности как региона в целом, так и отдельного исполнителя. Специалистами обращается особое внимание на индивидуальные особенности исполнения материала каждым отдельным танцовщиком. Как говорила великая Т.А. Устинова – основоположник русского сценического танца, балетмейстер, педагог – «Сценическая обработка танца состоит в том, чтобы, сохраняя народную основу и замысел танца, его самобытность, своеобразие и, наконец, оригинальность рисунка и манеру исполнения, обогатить его опытом профессионального искусства и тогда уже вынести на суд зрителей. Своеобразный язык танца, его движения, его лексика, точно краски в живописи, помогают создать картину» [6].

Здесь наблюдается много общего и объединяющего, при кажущейся разобщенности взглядов на один и тот же предмет исследования – русский народный танец.

Основным, в обеих точках зрения, остается исполнитель. И именно через призму его восприятия мы формируем свое мнение о том или ином этнографическом материале, с той лишь разницей, что в задачи исполнителя сценического танца входит гиперболизация существующей традиции, обобщение и выявление общего в многообразии частного.

Задачей же аутентичного исполнителя является точное сохранение и трансляция обнаруженной традиции, приема, манеры исполнения танца того или иного региона, местности, села и т. д.

К.Я. Голейзовский в своем труде «Образы русской народной хореографии» говорил: «Русская пляска – она не может быть названа иначе, потому что органически связана с русским человеком, с его натурой, с его манерой и способностью воспринимать окружающее, с его чувствами, с характером времени и обстоятельствами жизни. Когда русскую девушку или юношу тянет поплясать, оба они опираются именно на этот фундамент внутренних ощущений и вкладывают в свое творчество весь внутренний мир» [1]. Так и в сценической хореографии невозможно создавать народный танец без опоры на традицию, первоисточник.

Фестивали и конкурсы народного танца, проводимые в нашей стране и за рубежом, показывают неиссякаемый интерес подрастающего поколения к занятиям народной хореографией, а значит к изучению культурного наследия своего народа. На «творческих лабораториях» с руководителями коллективов, проводимых на каждом фестивале, говорится и о сверхзадачах, которые ставятся перед каждым творческим коллективом – художественно-эстетическое воспитание зрителя, приобщение молодежи к национальному богатству своего народа, сохранение и передача опыта от старшего поколения младшему. Именно этим должен руководствоваться каждый хореограф, задумывая очередное хореографическое произведение. «Наше искусство – яркое, здоровое – должно быть истинным помощником в деле воспитания культуры человека, в деле сохранения лучших народных традиций» [6].

Ведь даже увлекаясь таким прогрессивным видом творчества как современный танец, исполнитель невольно окунается в историю человечества, получая уроки нравственности, впитывая то духовное начало, которое присуще каждому народу, учится взаимодействовать с окружающими его людьми, находя компромиссы.

Литература:

1.1. Голейзовский К.Я. Образы русской народной хореографии / К.Я. Голейзовский. – М.: Искусство, 1964. – С. 287.

2.2. Заикин Н.И. Областные особенности русского народного танца: Учебное пособие. Ч.II / Н.И. Заикин, Н.А. Заикина. – Орел, 2004. – 688 с.

3.3. Пуртова Т.В. О задачах конференции // Традиционная народная культура как действенное средство патриотического воспитания и формирования межнациональных отношений: Сборник материалов Всероссийской научно-практической конференции / Т.В. Пуртова. – М., 2008 – 168 с.

4.4. Стрельцов Ю.А. Педагогика досуга: учебное пособие / Ю.А. Стрельцов, Е.Ю. Стрельцова. – 2-е изд., испр. и доп. – М.: МГУКИ, 2010. – 307 с.

5.5. Фокин М. Против течения / М. Фокин. – Л.–М., 1962. – С. 177.

6.6. Фольклорные танцы Тверской земли / Сост. Т.А. Устинова. – М.: Издательство Алексей Ушаков и К°, 2002. – 160 с.

ӘОЖ 37,372,570

ҚҰРМАНҒАЗЫ САҒЫРБАЙҰЛЫНЫҢ ӨМІРІ МЕН ШЫҒАРМАШЫЛЫҒЫ

Сағдулаева А.-ПИК-17-1к тобының студенті

Асембаева Ш.Д.- оқытушы, магистр

Домбыра мұнша шешен болдың неге? Күй толған көкірегің шежіре ме? Сыр қозғап ғасырлардан жөнелесін. Саусағым тиіп кетсе ішегіңе (Қ. Аманжолов)

«Ақылың болса жыр тыңда», «Жігітке өнер де өнер, өлең де өнер» деген қазақ, музыканы бір мезетте өмір құралы етуден тоқтаған жоқ. Ән-күйдің ат жалында, түйе қамында жүріп те дами беретін ерекшелігі де біздің халықтық музыкамыздың ғасырлар бойы сақталып келуіне себеп болды. Музыка өмірмен бірге қайнап, араласып кеткесін оны тойтаруға ешкімнің шамасы келмеді.

Тарихтың не бір тар жол, тайғақ кешуін өткенде де қазақ халқы әні мен күйін демеу етіп, жан жарасып жазып жібермесе де жұбаныш етіп келді.

Қазақ халқының классик композиторы, ұлы күйші Сағырбайұлы Құрманғазының есімі әлемге кең таралған.

Құрманғазы – қазақ музыка тарихына, қазақтың аспапты музыкасын өркендетуге шексіз үлес қосқан күйші. Композитордың күйлері тақырып, идея, стиль, композиция, көркемдік форма жағынан ерекше көзге түседі және қазіргі заманымыздың күй жанырының төрінен орын алады.

Құрманғазы – қазақ музыка тарихына, қазақтың аспапты музыкасына өркендетуге шексіз үлес қосқан күйші.

Құрманғазы екі ішекті домбыра арқылы өз дәуірінің қоғамдық болмысын-халықтық ауыр тұрмысын, мұңын, арманын, қуанышын, таңғажайып көркем табиғат құбылыстарын, өзінің романтикалық, эпикалық, лирикалық күйлермен көрсете білді. Құрманғазы қалдырған мұрасы өте бай. Композитордың күйлері атадан балаға тарап, біздің заманымызға дейін жетті.

1818 жылы жылы бұрынғы Бөкей хандығына қарасты Жиделі деген жерде, Байұлының ішіндегі Қызылқұрт Сағырбайдың үйінде күнбе-күн болып жататын жәй бір оқиға болды. Сағырбайдың жұбайы Алқа аман-есен «қол-аяғын бауырына алып» кішкене нәрестелі болды. Сағырбай нәрестені қолына алып көтеріп тұрып: «Бүгін құрман айт екен, сенің атың Құрманғазы болсын» деп айналадағыларға жариялады.

Құрманғазы жоқтықтың ортасында болса да күн санап өсті, ауру-сырқаудан аман болды.

Осы кездері –ақ Құрманғазының музыкаға деген бейімділігі көріне бастады.

Құрманғазының өнерге деп созған қолы ата-анасының бірін қуантып, бірін қобалжитқан. Жалғыз баланың бұлай «қу ағашпен» әуестенуі әкесін Сағырбайды бұрынғыдан да тынышсыздандырды.

Ер жетіп, буыны қатқансын Құрманғазы сол Шағбаланың қойын бақты.

Құрманғазы далада жүріп судың сылдыры, желдің суылы, құстың шырылы, көктің күркірегені сияқты жаратылыс үндерін, әсіресе адам қоғамының әділсіздік әлпеттерін көз алдына елестететін, сан-алуан мазмұнды қойшылардың ертегілерін тартқанда «алпыс екі тамырыңды» иітетін сыбызғының үнін асқан ынтызармен тыңдайтын. Ауыл шалдарын жағалай күй тарттыратын.

Домбыра өз бетімен болса да ойнау практикасы жамала, байи келе Құрманғазы орындаушылық жолдың оп-оңай емес екенін сезді. Күй қоры молайып, ойнау техникасы жоғары сатыға көтеріле бастаған сайын ол өзіне –өзі бұрынғыдан жауаптырақ, қаттырақ қарайтын болды. Жас өнерпаздың жолында Сағырбай сияқты әкенің домбыраны «шайтанның ісі» деген молдалардың сандалғанына сенетіні біраз кесел жасады. Құрманғазы оған да қарамады.

Бұл кезде Құрманғазының жасы он бес- он алтыға келеді. Айналаға ақыл көзімен қарап, өзі жүрген ортасының жағдайын білуге тырысады. Бала жасынан көрген қорлық-зорлығын, малшы-жалшылардың адал еңбегін жеп, ақыға ең шетке шығарған қотыр, арық-тұрақтарын ғана беретін байлардың озбырлығын есіне алады. Өмірдің осындай жақтарының не бір қайшылық, қым-қиғаш шытырмандарының сырын ашып, сұмдық негізінің неде екенін жете біле алмаса да өзінің ой өрісі жеткенінше, өмірден алған сабағының нәтижелеріне сүйене отырып, айналаға сын көзімен қарауға беттейді. Бұл сияқты жүгенсіздікке, бұл сияқты әділсіздікке, дүние- құмарлыққа қарсы өзінше жол шара іздейді. Ойланып-толғанып ондай жол тапқанда да болады.

Құрманғазы бүкіл өмірі мен шығармашылығы әлеуметтік, әділетсіздік пен қанаушылыққа, озбырлыққа қарсы күрес жолында өтті. Азатшылдық ойдан, күрес тартыстан бір сәт басын тартпай, домбырасын қару етіп, өнер күшін қиындықтарға қарсы күресті.

Құрманғазының басты жетістігі –күй өнеріндегі эпикалық дәстүрді өзінің заңды ұшығына шығаруы. Зерттеуші Әсия Мұхамбетованың айтысына қарағанда Құрманғазы домбырадағы «үлкен саға» деп аталатын буынды орнықтырып кеткен. Құрманғазы арғы- бергі күй тарихынан өзіне дейінгі күй мұрасынан мол мағлұматы бар эрудит композитор болған. Құрманғазы сол кездегі домбыраның аясына қазақ күйінің ендігі жерде симайтынын анық бағамдаған. Яғни, үлкен саға-үлкен рухани қажеттіліктен туындаған көркемдік жетістік.

Күйші Құрманғазы Сағырбайұлы екі бағытта ізденіс жасаған. Біріншісі - қазақ күйінің дәстүрлі мүмкіндіктерін кемелдендіру, жетілдіріп барып сарқа пайдалану. Екіншісі-күйде жаңа тиянақ, жаңа дәстүр қалыптастыру. Осы бағыттың соңғысы күйші шығармашылығынан кеңірек көрініс тапқан.

Ел аузындағы аңыздарға қарағанда Құрманғазының алғашқы шығармаларының бірі «Кішкентай» күйі XIX-шы 30 жылдары шаруалар көтерілісін бастаған Исатайға арнаған. Күй іштегі шердің сазын, терең ой тебіреністерін аңғартады, әрі ер бастаған елдің қозғалысын басымырақ баяндайды.

Құрманғазының «Кісен ашқан» күйі –үлкен бір психологиялық романдай. Дауылдың кемесі қирап, қиыр шеті жоқ суда, батып бара жатқан, алдында ажалдан басқа еш нәрсе қалмаған. Адамдардың суретін беремін деген жазушы теңіздің толқынының дүрсілін, сынған кеменің шартылын берумен көркемдік мақсатқа жете алмайтыны, сол адамдардың жан жағдайының қалпын беру арқылы ғана шындық суретке келетіні сияқты. Бұл күйде Құрманғазы музыканың басқа бір «өткір тілін» тапты.

Күйшінің «Ақбай», «Кішкентай», «Көбік шашқан», «Кісен ашқан», «Түрмеден қашқан», «Төремұрат», «Сарыарқа», «Серпер», «Саранжап», «Машина», «Бозшолак» күйлерінің әрқайсысы қазақ музыка мәдениетінде кездеспеген ерекше сымбатымен дараланады.

Қазақтың дәстүрлі күйі негізінен баяндауға, әңгімелеуге құрылады. Ал Құрманғазының күйі адамның ішкі сырын суреттеуге бағышталады. «Ақбай» күйінде күйдің бірінші буыны –әдепкі буын. Төменгі ішекте орындалатын жаңғырық әуен де қалыпты құбылыс. Бірақ келесі сәтте күй әуені астан-кестен бұзылады, қат-қабат сезім, қуаныш пен қайғы, ерлік әуен бір-бірімен астаса келе орта буында үлкен толғанысқа ауысады. Мың құбылып аударылып-төңкерілген сурет төменгі ішектен өз көленкесін тауып, қайтара жаңғырып барып бас буынға қайтып келеді.

Бұл қазақ күйінде бұрын-соңды болмаған сымбат.

Құрманғазы кей кезде домбыраны адамның тілімен сөйлеткісі келеді. Ол қазақ күйшілерінде бұрыннан бар нәрсе. Оның «Қайран шешем», «Не кричи, не шуми», «Аман бол шешем, аман бол» және «Бұқтым-бұқтым» күйлерінде осы бір күй аттарымен байланысты сөздер тастай болып естіледі. Ондай «сөйлету» дәрежесіне жету үшін күйші музыканың, бұл арада күй жанрының интонациялық, ырғақтық, интервалдық жақтарын жақсы пайдаланған. Ал Құрманғазының қолында тек домбыра, соны сөйлету керек болып, ол айналдырған 15-16 перне бойынан өзіне керекті үн, ырғақ, интервал іздейді, табады. Күй дами, шыңына шыға келе бұл сөздер унисонмен (жалғыз дауыспен) көп адам, үлкен хор қосылып айтқандай дыбыстық, динамикалық жағынан күшейіп, ладтық жағынан өзгеріп, бір мезет мажорға көшіп алады. Бұл күйлерді оркестрге біліп, түсініп, шебер қолмен түсірсе, шын мәнісінде сөйлеп кетеді.

Құрманғазының «Терісқақпайында», «Адай», «Түрмеден қашқан» сияқты күйлерінде атшабыстық программалы ырғағы бар. А. Затаеваич «Терісқақпайдың» бір түрін жазып, оған берген комментарийінде: «... Тынышсыз, дедек қаққан синкопалар (акцент түрі), төменгі дыбыстарда үзіліп қалатын мына бір драмалық үндер, мына бір екпіннің үндеуі, тоналдық өзгерулер- бәрі келіп бір дүрсіл қаққан ат шабысты суреттейді, (әрбір дала адамының жүрегіне жақын мотив), драмалық шиеленіскен қатынастарды көрсетеді» дейді.

Құрманғазының артында көптеген шәкірттері қалды. Олардың ішінде күйшінің көптеген шығармаларын біздің дәуірге жеткізіп бергендердің ішінде Дина Нұрпейсова, Ерғали Ещанов, Меңдіғали Сүлейменов, Көкбала, Сүгірәлі, Шора, Мәмен т.б.

Ұлы күйші 1889 жылдың күзінде, 71-ге қараған жасында аз ауырып қаза болады. Оны сол «Шайтаниға» жақын жердегі «Албасты-төбеге» алып барып қояды. Айтушылар Құрманғазыны қойған кезде ол төбенің еш бір аты жоқ еді, кейін Құрманғазыны шайтан ісімен (домбырамен) достасты деп, баяғы молдалар төбені «Албасты-төбе» атандырып жіберіпті дейді. Осы кезде ол төбе «Құрманғазы -төбе» болып аталады.

Қолындағы қаруы –домбырасымен халқының бақыты үшін өмір бойы күрескен, музыкасында халық өмірінің ең көкейтесті мәселелерін тақырып етіп алып көтерген реалист суреткер Құрманғазының шәкірттері осы кезде Қазақстанның қай бұрышынан болса да табылады. Оның музыкалық жолын, орындаушылық дәстүрін қуған әулеттері-музыкалық немере-шөберелері ел ішінде тіпті көп. Оның шығармашылығы қазақтың музыка өнеріне, күй жанырына кірпіш болып қалануда. Осы кезде күйші Құрманғазы Сағырбайұлының аты әлем жүзіне таралды.

Әдебиеттер:

1. «Ғасырлар пернесі» Ахмет Жубанов Алматы 1975
2. «Құрманғазы» Ахмет Жубанов Алматы 1978
3. «Струны столетий» Ахмет Жубанов Алматы 1958
4. «Құрманғазы күйлері» А.Тоқтаған, М.Әбуғазы Алматы 2005
5. «Домбыра оркестрін қалай ұйымдыстыру керек» Х. Тастанов Алматы 1956
6. «Ғасырлар пернесі» Ахмет Жұбанов Алматы 2001ж.
7. «Күй шежіре» А. Сейдімбеков Алматы 1989
8. «Домбыра сазы» Т.Мерғалиев Алматы 2000
9. «Құрманғазы. Күйлер» Ө.Ғубайдулин., Ф. Абдихаева Шымкент 2008
10. «Құрманғазы» Ахмет Жубанов Өнер 2005

ӘОЖ 347.131.22:008

ДӘСТҮРЛІ МӘДЕНИЕТ – ҰЛТ НАМЫСЫН ҚАЛЫПТАСТЫРАТЫН ҚАЗЫНА

Садық Ұ. – ПИК-16-8к тобының студенті

Өмірбек М. Н. – оқытушы, магистр

Адам, оның қызметімен өзара қатынасы бар жерде мәдениет бар. Адамзат баласы жасаған мәдениет екі түрге бөлінетінін білесіздер. Біріншісі – рухани мәдениет, екіншісі – материалдық мәдениет. Рухани мәдениетке музыка, әдебиет, сәулет, сурет, кескін өнерлері жатса, адам баласының шаруашылыққа байланысты күнкөрісінен туған дүниелері материалдық мәдениетті құрайды. Зиялы қауым арасында, тіпті оқымысты ғалымдар арасында мәдениет және өркениет ұғымдарын шатастырушылық әлі де кездеседі. Осы арада олар шаруашылық жүргізу мәдениетінің, саяси мәдениеттің, экономикалық мәдениетінің тағы сол сияқты мәдениеттердің болатындығын ескермеді. Осыдан барып, мәселен, көптеген адамдар мәдениетті тек қана өнер туындылары құрайды деп ойлайды да, оны өркениетпен тең қойып, жаңсақ түсініктерге жол береді. Осы мақалада жалпы мәдениет ұғымын «ашық» түрде қарастырып, жансақ пікірлерді оңынан етуді көздеймін.

Мәдениет ұғымының құрылымынан бастасақ. Мәдениет (латын. Cultura - өңдеу, егу деген сөзінен шыққан) – табиғат объектісіндегі адамның әрекеті арқылы жасалатын өзгерістер. Бұл сөзде адам еңбегінің ерекшелігі, оның адамның іс-әрекетімен байланыстылығы, адамның және оның қызметінің бірлігі

негізделген. Кейіннен «мәдениет» деген сөз жалпылық маңыз алды, адам жасағанның бәрін де «мәдениет» деп атады. Осы ұғымда мәдениеттің мазмұнды белгілері, түсінігі көрсетілді. Мәдениет – адам жасаған «екінші табиғат». Дәстүрлі мәдениет – жеке адамның өмір сүру мақсаты мен құндылық жүйесі, адамның өмір сүрген ортамен қарым-қатынасы. Ол - өзара қарым-қатынас нәтижесінде қалыптасатын ерекше құбылыс.

Қазақ дәстүрлі мәдениеті өте бай, әрі құнары мол қазына ретінде қарастыруға болады. Мысалы, эпос жанрын алайық. Айтатынымыз да, мақтан ететіміз де – осы эпостарымыз. Кең қарымды, кең құлашты, қазіргіше айтқанда – поэмаларымыз. Әлемде эпос тудырған халықтар саусақпен санарлық. Батысымызда гректер «Иллиада» мен «Одессеяны» тудырса, Шығысымызда үнділер «Махабхарата» мен «Рамаянаны» тудырған сияқты құранды эпостар туған. Эпостық жырлары бар елдер осылар ғана. Мүйізі қарағайдай «ұлы орыс» халқының «Игорь жорығы туралы жыры» 8 бет болса, мен қарасөзге айналдырған «Алпамыс батыр» эпосы 800 бетті құрады. Мінеки, эпос деген осы.

Эпостардың пайда болуына қатысты жақсы ғылыми зерттеу еңбектер жазылған. Эпос – соны тудырған елдің этникалық қарымының нәтижесі. Яғни, Евразияның ұлы даласындағы бабаларымыздың сөз өнерінің асқақ биігін туындатқанын байқаймыз. Европа әдебиетінің тарихына қарасаңыз, бірінші ауыз әдебиеті, содан кейін жазба әдебиеті пайда болған дейді. Ал, қазақ елінде ауыз әдебиеті мен жазба әдебиетінің арасында бес ғасыр жыраулар поэзиясы жатыр. Аталған бес ғасыр поэзиясы - тәңір тектес асқақ, сөз өнеріміздің ұлы құдіретті сипаты.

Екінші, дәстүрлі мәдениетіміз – қолөнеріміз. Қолөнер мәдениетіміз өте тереңнен бастау алады. Скифтің алтынмен апталған, күміспен күштелген дүние мүліктерінен бастап, өзіміздің күні кешеге дейін ата-анамыз тіккен киіз үй – қолөнердің ең ұлы шыңы. Киіз үйдегі сүйектен, ағаштан, киізден, шиден т.б. жасалған қажетті заттардың бәрінен құрастырылған ғажайыпты ақыл-ойдың нәтижесі, табысы деп қабылдауға болады. Бұл ретте көшпелілер өзінің тұтынатын қолөнер заттарын өнер деңгейіне жеткізген. Қолөнердің ұлы туындысы – киіз үй.

Үшіншісі – музыкалық мәдениеті. Музыкалық мәдениетіне мен мысал келтірейін: сіздер ол мәдениеттің тектілігін, терең асыл екендігін пайымдайсыздар. Қазақ халқы қазақ атауын иемденбей тұрған кездің өзінде осы далада домбыра тартылып, күй жанры туған. Күні бүгінге дейін өзге ұлттар сияқты өзіміздің бұрынғы Кеңес одағының аясындағы елдерді алсақ, осылардың дәстүрлі музыкасында күй жанры, яғни аспапты музыка жанры жоқ. Күй деген – музыкадан сөзсіз бөлініп шыққан дыбыс, музыкалық жанрдың дүниеге келуі. Бұл бейнелеп айтқанда сөз өнерінде роман, эпопея жанрының дүниеге келгені сияқты. Ал енді осы күй өнерін туындатқан авторлы музыканың өзіне осы далада 1200 жыл. Исі 40-тан астам түркі халқының ішінде Қорқыт бабамыздың күйін сақтап қалған жалғыз халық – қазақ. Қорқыттан бізге жиырмаға тарта күй жеткен. Олар әлі күнге дейін үлкен сахналарымызда тартылады. Қорқыттың бергі жағында Шыңғыс ханның алдында күй тартқан – найман Кетбұға күйші. Күйшінің он үшінші ғасырдағы «Ақсақ құлан» күйінің бізге он варианты жетті. Ескертетін жайт, қазір Европа кітапханасында тұрған «Кодекс Куманикус» кітабында сол Кетбұғаның «Ақсақ құлан» күйінің ноталық жазбасы бар. Кетбұғадан кейін сары Салтық, одан бері қарай Байжігіт, кешегі Абылай хан кезіндегі атақты күйшілер. XIX ғасырдағы Құрманғазы, Дәулеткерей, Қазанғап, Тәттімбет сияқты ондаған-жүздеген классикалық күйшілер өткен. Демек, қазақтың рухани мәдениетінің осы үш саласы күні бүгінге дейін ұлтымызға айрықша қызмет етіп келе жатыр.

Салт-дәстүрлер халықтардың тіршілік кәсібіне, наным-сеніміне, өмірге деген көзқарасына байланысты туып, қалыптасып, ұрпақтан-ұрпаққа ауысып, жаңарып отырады. Оның жаңа қоғамдық қатынасқа қайшы келетіндері жойылып, өмірге қажеттілері дамып, жаңа мағынаға ие болады.

Ұлттық мінез-құлық сол ұлтқа тән қызуқандылық, жан-күй, рухани сапамен ерекшеленіп көзге түседі. Мысалы қазақтарға тән бауырмашылдық, ақжарқындық, қонақжайлық мінез-құлық. Бұл қасиеттер басқа халықтарда жоқ, кездеспейді деген ұғым тұмайды. Алайда ол қасиеттер әр халықта әр түрлі қырынан көрініс табады. Ұлттық болмысты анықтауда әр ұлттың өзіне ғана тән этностық таза мінез-құлықтың болуы мүмкін емес.

Ұрпақ тәрбиесі – келешек қоғам мұрагерін тәрбиелеу ісі. Ол мемлекеттік маңызы зор, аса жауапты іс. Дені сау, сезімі сергек, ақыл-ойы жетілген «сегіз қырлы, бір сырлы» абзал азамат өсіру ісі халқымыздың ғасырлар бойы ой-арманы болып келеді. Осы арман дене, ақыл-ой, адамгершілік, кәсіптік және эстетикалық тәрбиенің түрлері арқылы ұрпақтан ұрпаққа заманалар бойы халықтық салт-дәстүрлер мен әдет-құрыптарды марапатталып, сіңіріліп, іске асырылып отырды. Ұлттың тарихи жады әрбір адамның өмірбаянына айналғанда ғана ол ұлт болады. Сол жерлерде жатқан ата-бабаның сүйегі, сол жерлердегі тарихи ескерткіштер, сол жерлерге төгілген әрбір ата-баба қанының тарихы біздің өмірбаянымыздың мәдени құрамдас бөлігі болуы керек.

Дәстүрлі мәдениетке тынымсыз қозғалыс тән. Шексіз далада бір орында тоқталып қалу көшпелілік тіршілікке сәйкес келмейді. Ол мезгілдік, вегетациялық заңдылықтарға бағынып, қозғалыс шеңберінен шықпайды. Әрине бұл қозғалыс негізінен қайталанбалы, тұрақты сипатта болады. Қуаң даланы игеру табиғатты өзгертуге емес, қайта оның ажырамас бір бөлігіне айналуға бағытталған. Бағзы заманнан, адамзат жаратылған кезден-ақ, тәрбиеге мұқтаждық қоса туындаған. Аға буын жинақтаған тәжірибесін кіші буынның бойына сіңіруге, яғни жас ұрпақты еңбекке тәрбиелеуге тиіс болды. Сөйтіп, еңбек ету

барысында тәрбие объективті қажеттілік ретінде пайда болған. Адамдардың тәжірибесі неғұрлым мол әрі жан-жақты бола түскен сайын, сол тәжірибені жаңа буынға үйрету де қиындай береді. Тәрбиелеу ісі зор шеберлікті, өнегелікті талап етеді. Осы айтылғанның барлығы халық шығармашылығында, салт-дәстүрінде көрініс тапқан және халық тәрбиесінің негізін құрайды. Салт-дәстүрдің, әдет-ғұрыптардың тәрбиелік мәнін сөз ете отырып, мысал ретінде әрі қарай олардың кейбіреуіне сипаттама беремін. Олар – халықтың мәдениеті мен данышпандығын бейнелейтін өмір құндылығы іспетті.

«Тілсіз ұлт, тілінен айырылған ұлт дүниеде ұлт болып жасай алмақ емес. Ондай ұлт құрымақ. Ұлттың ұлт болуы үшін бірінші шарт – тілі болу. Ұлттың тілі кеми бастауы ұлттың құри бастағанын көрсетеді. Ұлтқа тілінен қымбат нәрсе болмасқа тиісті. Бір ұлттың тілінде сол ұлттың сыры, тарихы, тұрмысы, мінезі айнадай көрініп тұрады» деп Алаштың ұлы ақыны Мағжан Жұмабаев айтқандай ұлттық сананың өсіп, тілдің қайта жаңғыруы, мәдени және рухани дәстүрлердің, болашақ ұрпақты өз халқының рухани құндылықтарымен, салт-дәстүрлерімен түбегейлі, неғұрлым терең таныстыру қажеттілігі туады, яғни өткен мен бүгіннің және келешектің арасындағы рухани байланысты біріктіруші – дәстүрлі мәдениет болуы тиіс.

Қазақ халқы дәстүрлі мәдениет негізі ретінде отбасылық тәрбиеге ерекше мән береді. Түптеп келгенде, бұл халықтың сан ғасырлық ізгілік дәстүрі мен ұрпақтар сабақтастығын нығайту. Ал отбасылық дәстүрлер – өзіңнің шығу тегінді білу, ұғыну. Бұл тек пен тамыр неғұрлым тарих тереңіне бойлаған сайын күштірек болады. Бұл халықтық тәрбиенің негізгі принципі. Отбасылық тәрбиенің өзегі тәрбиелік дәстүрлерден құралады, олар рухани құндылықтардың негізін сақтау, жаңғырту, сонымен қатар болашақ ұлт санасына сіңіру болып табылады. Солардың көмегімен аға буыннан жас буынға адамдардың мінез құлық ережелері, жеке тұлға қоятын талаптары берілген, өйткені бала ең алдымен негізгі адамгершілік қағидаларды, мәдени құндылықтарды отбасы тұрмысында меңгереді. Үлкендердің беделі, салт-дәстүрлер, әдет-ғұрыптар балалардың белгілі бір өмірлік ұстанымдарын қалыптастырады. Дәстүрлі мәдениет – халықтың рухани өзегі, тілінің тірегі, мәдениетінің арқауы. Ғасырдан-ғасырға, ұрпақтан-ұрпаққа ауысып келе жатқан ата дәстүрінің желісін үзбей халқымыздың асыл мұрасы ретінде бағалап, оларды көздің қарашығындай сақтап, ілгері дамытып отыру өркенді де өнегелі іс. Дәстүрлі мәдениет заманға қарап өзгереді, әркім өзіне керектісін, көңіліне ұнағанын, көкейіне қонғанын қабылдап, іс жүзінде қолданса, оны ұлтымыздың озық салт-дәстүрлерімен байланыстырып, байытып, мазмұндандыра түссе, нұр үстіне-нұр.

Қазақтың байырғы өзінің ұлттық дәстүріндегі табиғатты аялау, оны сүю, жастарды табиғаттың болмысына, заңдылығына үйрете отырып, табиғат байлығын қорғауға және оны тиімді пайдалануға үйрету, танымдыққа тәрбиелеу ең негізгі мәселелердің бірі, себебі адам ғұмыры табиғат аясында өтеді.

Қазақ - табиғаттың төл баласы. Ұрпағын “ көк шөпті баспа ”, “ суға түкірме ”, “ ботам ”, “ құлыншағым ”, “ қошақаным ”, деп атаған. Жерін жұтатпас үшін әр маусымға орай жайлау, күзеу, қыстауға көшіп қонып- жүрген. Көшкен жұртында бір түйір көлденең зат тастамай, ошағын тегістеп, қазығын қалдырмай кеткен. Мұның бәрі табиғатпен етене өскенінің арқасы. Бүкіл әлем табиғатқа тәуелді. Табиғатсыз тіршілік жоқ. Сондықтан да болар табиғатқа өлең, жыр арнамаған ақын жоқ, ән-күй шығармаған композитор жоқ. Табиғат деп ән салмаған әнші жоқ. Мысалы, «Табиғатты сүйем, сұлулыққа бас ием», деген Юн. Байрон. Ал ғұлама Сайф Сарай; «Ағаштың жемісін жеймін десең, түбіне балта шаппа» дейді. Қазақ ақыны Сұлтанмахмұт Торайғыров: «Табиғат адам үшін жаралыпты, бар қызық табиғаттан таралыпты» деп жырлаған. Мұндай ғұламалар тұжырымына дау айту әбестік. Мақаланы ұлы ақын Мұқағали Мақатаевтың өлеңімен қортындылағым келеді:

«Айың анау, күнің мынау, жер мынау?

Ау, адамдар жетпей жатыр енді не?

Табиғат қаталаспаңдарағайын.

Асарайды ол сені, мені, елді де.»

Әдебиеттер:

1. С. Қалиев, М. Оразаев, М. Смайылова Қазақ халқының салт-дәстүрлері, Алматы «Рауан» 1994 ж.
2. Б. Әлімқұлов, Е. Әбдіраманов Күйеу келтір, қыз ұзат, тойыңды қыл, Алматы «Санат», 1994 ж.
3. «Великие битвы кочевников», Алматы «Аруна», 2011 г.
4. М. Жолдасбекұлы, Қ. Салғараұлы, А. Сейдімбек Елтұтқа, Астана «Күл Тегін», 2001 ж.
5. А. Қалыбекова Қазақ халық тәрбиесінің асыл мұрасы, Алматы «Бауыр», 2011 ж.
6. Н. Назарбаев В потоке истории, Алматы, 1999 г.

УДК 053 6:376.5.

ОҚУШЫЛАРДЫ СУРЕТ САЛУ ӨНЕРГЕ БАУЛУ АРҚЫЛЫ ЭСТЕТИКАЛЫҚ ТӘРБИЕЛЕУДЕГІ ПЕДАГОГИКАЛЫҚ МӘСЕЛЕЛЕРІ

Жас оқушылардың, әсіресе бастауыш сынып кезінде, бейнелеу қызметі мен бейнелеу шығармашылығы әрқашан да педагогтардың назарын тартып келген. Т. С. Комарова, Т. Г. Казакова және т.б. авторлардың зерттеулерінде, мектепке дейінгі жастағы балалардың көркемдік өнердің әртүрлі түрлерінің бастапқы негіздерін игерудегі, жасқа байланысты мүмкіншіліктері теориялық тұрғыдан негізделген.[1]

Бүгінгі күнде мектепке дейінгі жастағы және бастауыш мектеп жасындағы балалардың тәрбиелік қызметі проблемаларымен шұғылданушы педагогтардың үлкен пайызы өздерін балалардың бейнелеу өнерін жетекшілік жасауға дайын емес деп есептеуде.[2,3]

Жекелей айтсақ, автор У.Ш. Ибрагимов олардың дайын еместігінің себептерін анықтайды, яғни олар-сурет салу процесін ұйымдастыруды білмеуі, олардың дамуын талдай алмауы, сурет салу саласындағы біліктілікпен тәжірибенің жоқтығы және т.б.

Бала қағазбен, түсті қаламдармен, бояулармен танысып, оларды дұрыс қолдануды, тура сызықтарды, дақтарды жүргізуді, қоршаған ортадағы құбылыстарды образдық бейнелеу үшін түстерді пайдалануды үйренеді.

Бұл жаста ертегілерге иллюстрациялардағы, суреттердегі мазмұны бойынша түсінікті бейнелеулерді баланың эмоциялық қабылдауын қалыптастыру қажет. Жасарбалаларда өздеріне ұнаған иллюстрациялар мен суреттерді таңдау және қарастыру еркі тәрбиеленеді, образдарды, заттар мен құбылыстарды көрсету үшін қалып құрушы қимылдар дамытылады. Бұл жастық кезеңде бала сурет салудың алғашқы қадамдарын игере бастайды (мысалы, қаламмен бояу), түсті, бояуларды ажырату бойынша біліктіліктер үйреніледі. Балалар бүкіл парақ бойлап сүрлеулерді, дақтарды ритмикалық түрде қайталай отырып, қарапайым заттарды, құбылыстарды тура, қисық, ұзын және қысқа сызықтарды пайдаланып бейнелеуге қабілетті.[6]

Заманауи бала қимылдарды түрлі кейіптегі және ұзындықтағы сызықтарды қолдана отырып көрсете алады, мысалы поездың қимылын ұзын темір жол бойлап немесе машинаның жолын бүкіл паракты толтырып көрсетеді. Жастағыбалаларда сурет салуға деген тұрақты қызығушылық тәрбиеленеді, ұлттық өрнектерге, иллюстрацияларға, суреттерге қарай білу біліктілігі қалыптасады, сонымен бірге түстерді, қоршаған ортаның көркем шығарманың, ертегілердің кейіпкерлерін (көрікті, мейірімді, жұмсақ және т. с.) эмоциялық қабылдау қабілеті қалыптасады.

Бұл жастағы бала, дамыған үйлестіруші қимылдар арқылы жануарлардың, өсімдіктердің, адамдардың образдарын декоративтік, сюжеттік сурет салу түрінде бейнелеуге қабілетті. Ол бейнелеудің түрлі тәсілдерін іздестіреді, (сурет салу, аппликация, мүсін жасау) бұл процестің барысында өзінше сюжеттерді құрастыруға, түрлі фигураларды, формаларды, заттарды қиып алуға деген қабілет пайда болады. 6 жасқа қараған балаларда бейнелеу өнерінің түрлеріне қызығушылықты тәрбиелеу жалғасады.

Ойыншықтардың, ертегілердің иллюстрацияларының, мәнерлі суреттің мазмұны мен құралдарын қабылдау біліктілігін қалыптастырумен қатар, балаларда шығармашылық қиялын дамыта түседі. Бұл жастық кезеңдегі бала құбылыстар мен заттарды образдық – көркем түрде көрсеткен кезінде түс, форма, композицияны қолдана отырып, образдық характерге сәйкес бейнелеу тәсілдерін таңдайды.

Бұл концепцияны Н. Т. Дьяченко баяндаған – 6 жасар балаларды, бейнеленген құбылыстар мен образдарға эмоциялық қатынасты үйрету Қазақстан суретшілерінің өнер туындыларымен таныстыру қажет.[7]

Мысалы, Ә. Қастеев, К. Тельжанов, А. Ғалымбаева, Х. Наурызбаев және т. б. туындыларының репродукцияларын тамашалау. Сонымен бірге балаларды қазақ халқының қолданбалы өнеріне тән композициялар мен түстері үйлестірілген өрнектер және оюлардың элементтерімен таныстырып, халық шеберлерінің еңбектерін бағалауды үйреткенде жөн. (Н. Зладкина, Ж. Балкенов). Бұл жастағы балаларды натурадан немесе қиялдан сурет салуға үйреткен кезде, оларда абстрактік ойлау қабілеті дамиды.

Жасқақарай балаларды табиғаттың түрлі кезеңдері (күз, жаз, қыс, көктем) туралы сезімдерді бейнелеу және мейрамдарды бейнелеу біліктілігіне үйрету қажет, мысалы Наурыз, онда образдық мәнерлеу құралдары қолданылады (колорит, композиция), бұл процесте сонымен бірге бейнелеу өнерінің түрлері болған графикамен, қылқалам арқылы бейнелеумен, мүсіншілікпен, декоративтік – қолданбалы өнермен танысу жалғасып кетеді.

Бұл кезеңде балалардың назарын өнер туындыларын бөлмелерге орналастыру эстетикасына аударған жөн (В. Езикеева, Б. Алмухаммедов).[8]

Сурет салуға үйрету барысында бала заттардың пропорцияларындағы, көлемдеріндегі ерекшеліктерді байқауды (биік, төмен, кең және т.б.), адамның, жануарлардың күрделі емес қимылдарын, ертегілердегі, табиғат суреттемелеріндегі және т.б. әртүрлі сюжеттерді өз суреттерінде көрсетуді үйренеді (К. Ералин, Т. Казакова, Н. Квач). Бұл жастағы балалар жаратқан бейнелер фольклорлық образдарға өте жақын келеді. Бала белсенді түрде образға «еніп» оның көз алдында декоративтік жарқындығымен ерекшеленетін суреттер, сызықтар, формалар пайда болады. Бала өзіне «суретшінің», мүсіншінің, «шебердің» ролін қабылдайды да, бейнелеу қызметін таңдау қалыптасады. Ол өздігінше бейнелеу қызметінің әртүрлі

түрлерінде жеке көркемдік образдар жаратады, техникалық біліктіліктер мен білудің кешенін игереді және онда материалды өздігінше таңдауды мотивациялау қабілеті дамиды.[9]

Жоғарыда айтылғандарды талдай отырып, жас өскен сайын балада күрделі қимыл біліктіліктері дами түседі және бұл процесс 6-7 жасқа қарай жылдамдатады.

4-5 жастағы балалардың психофизиологиялық мүмкіндіктері шектеулі болады, егер бұл жаста оларға берілген схема бойынша бейнелеуді үйрететін болсақ, онда бұл жағдай штамптауды келтіреді және сол немесе басқа образдарды өздігінше бейнелеу мүмкіндігінен балаларды айырады. Балаларды сурет салуға үйрету мүмкін, әрі қажет, бірақ ересектердің техникасына үйретуге болмайды. Балаларды олардың жастық ерекшеліктері мен мүмкіндіктерін міндетті түрде есепке ала отырып жаңаша көруге, қарауға үйреткен дұрыс.

Әдебиеттер:

1. Казакова Т. Мектепке дейінгі кіші балалардың бейнелеу қызметі. М. «Просвещение» 1980. 160 б.
2. Казакова Т. Мектепке дейінгі балалардың (3-7 жас) мектепке дейінгі балаларды дамытудың базистік бағдарламасындағы бейнелеу шығармашылығы. «Истоки» М. 1999. 96 б.
3. Комарова Т. Бала бақшасындағы бейнелеу қызметін үйрету және шығармашылық М. 1990.124 б.
4. Комарова Т. Балаларға сурет салу техникасын үйрету. М. 1981. 192 б.
5. Комарова Т. «Шығармашылық әлеміндегі балалар» атты мектепке дейінгі мекемелердегі педагогтар үшін оқулық. М. Мисмозонка 1995. 160 б.
6. Ибрагимов У. «Мектепке дейінгі тәрбие» факультетіндегі студенттерде балалардың бейнелеу қызметіне жетекшілік жасау бойынша педагогикалық біліктіліктерді қалыптастыру. П.ғ.к. Дисс. Авторефераты М. 1985. 24 б.
7. Алмуханов Б. Эстетическое воспитание учащихся IV-VII классов средствами национального изобразительного искусства.(на примере Казахской ССР).Автореф.дисс....канд.пед.наук.-Алма-Ата, 1991. - 20 с.
8. Ералин К., Тастемиров К. Развитие искусствоведения у учащихся: Методическое пособие для учителей изобразительного искусства.-Чимкент: Обл.ПУУ, 1987.-45с.
9. Ералин К. Изобразительное искусство Казахстана как средство эстетического воспитания учащихся.-Алма-Ата: Мектеп,1988,-31с.

ӘОЖ 785

ҚОБЫЗ ДӘСТҮРІНІҢ КӨРНЕКТІ ӨКІЛДЕРІНІҢ ШЫҒАРМАШЫЛЫҚ МҰРАСЫ

Сарбекова Ж.- ПИК-18-15к1 тобының студенті
Кәдіш А.Т.- аға оқытушы

Қобыз - таңқаларлық пішінді және ғажайып сазды, бай тембрлі аспап. Қобыз ең көне аспаптардың бірі. Ұлтымыздың музыкалық мұрасының ішінде біздің дәуірден бұрынғы бастау алатын көне өнер саласы. Қобыз екі ішекті 40-қа тарта аттың ұзын қылы керілген ысқышы бар аспап. Қылқобыз аталуы да осыдан болар. Қобыз үнінің төмендеп қайта жоғарылап дыбыс шығаруы - шектеріне саусақтың ұшын ғана тигізіп, сәл ғана басып шертіп, керілген қылды ысқышпен үйкеп ысқылап тарту арқылы ысқышты аспапқа «іліп қойғандай» етіп көлденең ұстап ысқылап сүйкеп-сүйкеп көсеп-көсеп жібергенде флажолетті обертонды қою-қошқыл сазды мұңлы болып шығады.

Біреулер оны құс даусына ұқсатады: «Оның даусы аспаптың шегін аттың жалынан керілген қылдан тартылған еспе ысқышпен үйкелегенде аққудың үніне ұқсас дауыс шығады» - дейді.

(П. Паллас). Енді біреулер қобыз үнін адам даусына ұқсатады (Б. Сарыбаев) ащы, зарлы, өксікті үн шығарады деген де пікір айтады. Қобыздың 4000 жылдық тарихы бар.

Қобыздың саз аспабы ретінде тағдыры тайғақ, жолы тар, қиын-қыстау болды. Бұл аспап қазақ халқының тарихи-этникалық мәдениетінің көне көзі, рухани қазына мүлкі, эпостық және аспаптық музыкалық өнерін күні бүгінге дейін сақтап жеткізуші ұлттық мұра бола тұра, ол өзіне деген кертартпа ескілікті көзқарастан арылмай ақталмай-ақ қойды. Әу бастан-ақ қобыз бақсының, бақсылық жасаудың құралы деген пікір қалыптасқан болатын. Сондай бір түсінбеушіліктің кесірінен қобыз жаңа заман көшіне ілесе алмай ескіліктің қалдығы саналып жоғалып, жойылып кетудің алдында қалды-дейді А. Затаевич. Осының салдарынан 20 ғасыр басында қобыз аспабына арналып шығармалар жазылмай сиреп ұмытыла бастады. «Әкеден балаға мұра» болып келе жатқан қасиетті өнеріміз, ұлттық салт-санамыз, отбасылық қобызшылық дәстүріміз үзіліп қалды. Классикалық қобыз музыкасының аты аңызға айналған ең соңғы хас шебері 19 ғасыр ортасында дүниеге келген Ықылас Дүкенұлы. Дегенмен жоғалып жойылып құрып кетуге жақын қалған қобыз ойнау өнерін өмірге қайта оралтып «шаң басқан уақыт» пернесін ашуға жасалған шаралармен ізденістер, талпыныстар болмай қалмады. Осындай істің басында бірегей ірі қобызшылар зор

тұлғалы музыканттары болып Жаппас Қаламбаев (190-1970) пен Дәулет Мықтыбаев(1904-1976) тұрды. Шын мәнінде осы екеуінің арқасында музыкалық қобыз аспабының барлық құпиясымен қасиетінің қыры мен сыры сақталып, өткеніміздің баға жетпес асыл мұрасын шашау шығармай жоғалтпай бізге жеткізіп жаздырып қалдырып кеткеніне шүкір дейміз. Қобызда ойнап ең алғаш рет концерттік эстрадаға шыққан, 1968 жылы Алматы консерваториясында ашылған қылқобыз класына бірінші сабақ берген де осы екі тарлан.

Халық аңызына қарағанда, қобыз аспабын Қорқыт ата жасаған және оған алғаш рет күй шығарып тартқан болып шығады. Оның қобызды ойлап табуы жөнінде ел арасына кеңінен тараған бір тәмсіл бар. Онда былай делінеді...

«Қорқыт жасынан өте ұғымтал, күйма құлақ болып өседі. Сол кездегі аспаптардың бәрінде ойнайды екен. Алайда, ол оған қанағаттанбай, адам мен жануардың үнін, табиғаттағы құбылыстар мен дыбыстарды жеткізетін жаңа бір аспап жасағысы келеді. Он ойланып, тоғыз толғанады. Қарағай ағашын кесіп әкеліп, одан бір нәрсенің жобасын жасайды. Бірақ әрі қарай не істерін білмей қиналады. Күндер осылай өте береді. Бір күні шаршап отырып, көзі ілініп кетіп, түс көреді. Түсіне періште енеді. Ол балаға: «Қорқыт, жаққан қобыздың 6 жасар нар атанның жілігіндей екен. Енді оған нар терісінен жасалған шанақ, ор текенің мүйізінен ойылған тиек, бесті айғырдың құйрығынан тартылған қыл ішек жетпей тұр. Осылар болса, аспабың сайрағалы тұр екен» деп кеңес береді. Қорқыт ұйқысынан ояна салып, осы айтылғандардың бәрін жасайды.

«Қарағайдың түбінен

Қайырып алған, қобызым.

Үйеңкінің түбінен

Үйіріп алған қобызым.

Желмаяның терісін

Шанақ қылған қобызым.

Ортекенің мүйізін

Тиек қылған қобызым.

Бесті айғырдың құйрығын

Ішек қылған қобызым.

Құлағыңды бұрайын,

Осы айтқаным болмаса,

Қайырып жерге ұрайын!» - деп қобызды қолына алған кезде аспап боздап қоя беріпті. Қобыз үнін бар табиғат, ұшқан құс, ескен жел, жүгірген аң... бәрі тоқтай қалып, құлақ түре тындапты».

Сондай-ақ, түркітілдес халық тайпаларының сенім-нанымында шамандық дәстүр елеулі орын алған. Сол бағыттағы емші, тамыр ұстаушы, балгер, жын құрсанған бақсылар «абыз» деп те аталған. Ал абыз «қобыз» сөзінің өзгерген түрі-міс. Осы негізге сүйене отырып, абыз бен қобызды байланыстырар болсақ, қазақта Қорқыттан кейін өмір сүрген Қойлыбай бақсы туралы да аңыз көп. Оны Шоқан Уәлиханов: «Қойлыбай бар бақсының түп атасы, оқ тартар садағы іспетті», – деп кейіптеген. Естуімізше, кезінде Қойлыбай киелі қобызын аламан бәйгеге салған көрінеді. Ол әңгіме ел аузында былайша өрбиді: «Жүздеген сәйгүлік қосылған бәйге аттарының келе жатқанын көргенде қолына қанжарын алып, әулие-пірлерін жәрдемге шақырып, Қойлыбай сарнап қоя береді. Сол-ақ екен, бәйге жақтан бір қара дауыл тұрып, отша лапылдаған аптап ыстық жел соғады. Бір кезде сол дауылдың артынан қалың қара көрініп, ат тұяғының дүбірі естіледі. Демде бәйге аттарының алдынан қар борандатып, атты құлаш тамырымен ала жібін сүйреткен алып ағаш көрінеді. Сөйтсе, ағаш дегені – Қойлыбайдың қобызы, дауыл мен желді суырып келе жатқан көкәман жынының екпіні екен». Осындай көптеген аңыз арқауына айналған қобыз аспабы қазақ ұғымында қасиетті саналады. Қарапайым жұрт оны қолдарында ұстауға да қорыққан. Себебі, «қобызды тек бақсы сияқты ерекше сикырлы қасиетке ие жандар ғана ұстайды» немесе «бұл көнеден келе жатқан киелі аспап адам тағдырына тікелей әсер етеді» деген түсінік қалыптасқан. Тағы бір аңызға сенсек, екі қылды шекті, ысқысы бар қылқобыз және қобыздық музыка адам денесінен ауыр рухтарды, аурулар мен өлімді қуған екен. Бұл ретте кәдімгі айнаның да тылсымдық күшін айта кетуге болады. Мысалы, шамандық қобыздың басына үкінің қауырсыны, мүйіз тәріздес темір пластинкалар, құстардың бейнесі ілініп, шанақ түбіне айна орнатылған. Мұның бәрі жай ғана сәндік безендірмелер емес. Әсіресе, айна – жындарды шақыру құралы. Найзағай жарқылдағанда, үйде біреу қайтыс болғанда және түнде ұйықтар алдында айнаның бетін неге жауып қоямыз?... Себебі, адамзатты біздің жалғанға қосалқы әлеммен байланыстыратын тылсым соның ішінде жатыр. Қарапайым тәжірибе ретінде айнадағы өз бейнеңізге майшам жарығымен үңіліп көріңізші... Денеңіз түршігеді!

Қазақ эпосы мен фольклорының барлық түрі музыкамен тығыз байланыста болғандықтан, басқалардан гөрі ұлттық аспаптар әуезіне сәйкес тудырылған аңыз-әңгімелер басымырақ. Мысалы, «Қара жорға» күй-аңызында Абылай ханның қазақ-қырғыз ұрысында қалмақтардан тартып алған жүйрік ат туралы әңгімесі бар. «Ақсақ Құлан, Жошы хан» да сол сарындас күй-аңыз. Еске сала кетсек, онда Жошы хан аңға кеткен баласы кері қайтпаған соң, өзіне содан бір хабар беруді талап етеді. Бірақ жалғыз ұлын өлді деп хабарлауға батылы барған кісінің көмейіне балқытылған қорғасын құятындығын мәлімдейді. Хан қаһарынан қорыққан қарт күйші оның өлімін күй арқылы жеткізеді. Жошы хан қобыз үнінен баласын ақсақ құлан өлтіргенін сезінеді. Өз сөзінде тұру үшін сонша қайғы-қасіретті жеткізген қобыз шанағына қорғасын құюды

бұйырады. «Содан бастап қорғасынмен күйген қобыздың жоғарғы жағы ашық күйінде қалды» дейді аңыз. Кейінгі нұсқаларда «Жошы ханға қаралы хабар домбыра арқылы жеткізілген» делінген. Қайсысы болса да, қазақтың қасиетті күй аспабы екені даусыз.

Әдебиеттер:

1. Д.Тезекбаев.Төрт ішекті қобызға аранлаған пьесалар.Алматы, 1977ж.
2. Д.Тезекбаев. Қобыз үйрену мектебі. Алматы 1980ж.
3. Б.Қосбасар «Қобыз өнері». Алматы «Санат» 2001ж.
4. З.Бисенбаев.Қобызға арналған пьесалар Алматы «Өлке» 1997ж.
5. М.Жарқынбеков. Қорқыт өнер, 1987ж.
6. Б.Әлімбаев «Қорқыт ата кітабы» Алматы 1998ж.

ӘОЖ 7.072.2

ӨНЕР – ҚОҒАМДЫҚ САНАНЫҢ БІР ТҮРІ

Сатанова. Ж. Б. –ПИК 18 -10 ктобының студенті
Жетекшісі: Қариев. С. Ә. - т.ғ.к., доцент

Өнер – қашанда шабыттан туады. Өнердің құдіретті күшіне елең ете қалмайтын жан бар ма? «Адам өнер арқылы уақыт пен кеңістіктен қара үзіп, қалаған бағытына құстай ұшып, жұлдыздай ағады...Өнер дамудың рухын және адамның асыл қасиеттерін шыңдайды...Адам баласының жан сарайын жауқазынға айналдыратын, ішкі тереңдігін бейнелейтін ең бірінші «сурет» – өнері»[1], – дейді Фетхуллаһ Гулен.

Иә, ой, қиялда шек болған ба? Суретші өзінің ішкі сезімдерін бояулар тілімен сөйлетіп, өте нәзәктікпен бұлқынған жан дүниесін қыл қалам ұшымен эмоциялық көңіл - күйдің, эстетикалық талғамның сырлы өзгеше көз қарас ерекшеліктерімен даралайтын формасы.

Идеяның ұстанған өз образы бар. Оның қоғамдағы жалпы танымдық сипаты эстетикалық болмыстың талғамын кеңейтеді. Өмір шындығын көркем образдар арқылы бейнелеп жеткізуде, идеяның көркемдік деңгейіне тәуелдісіз. Егер өнер бағытындағы шығармашыл адам өзін – өзі әрқашан жетілдіріп, жаңартып отырмаса, мәдени өмір сан өзгеріп, тұтастай ғасырдың өтетіндігі өз алдына, күн артынан күн туып, өнер туындыларын тағы бір бел асырып, кешегі көнеріп қашықтай түсетіндігі бар емесе.

Өмір өзені мен таулардан сарқырап аққан өзеннің өзара қайнасқан сюжетін суретші қылқалам ұшымен көркемдік қасиеттерін, оқиғалар жүйесін құрап біртұтас етеді. «Өнер шындығын өмірдің өзі туғызады», әрбір көрерменге ұсынылатын жаңа туындылар суретшінің қиялындағы өзін көптен мазалап жүрген идеяның тууы, көзбен көріп білген яки қолдағы бар заттардан ой өрбіту барысында, адамның ішкі жан дүниесін бейнелеуге бағытталады. Кез - келген туындының көркемдік нәзік түзілімі, сырлы бояу үндестігі көрерменді ойға шомылдырып, ләзәтқа бөлепқана қоймай, рухани азықтандырады.

Қыл қаламына дархан даламның мейірімі мен пейілі ұялаған әрбір өнер адамы – жұмбақ. Дүниеге шынайылықпен қарап сенімді болу, эстетиканың болмысымен жымындаса, үйлесімділік тапқан туындылар ұлттық бояуларға қанық, мазмұндық ұғымы аса бір үлкен қырағылықпен, рухани жан сілкінісінің нәзік пернесін басып, күйін шертеді. «Суретші сурет салмайды, бояулармен жазады» – деген, ғибратлы сөз бар дана халқымызда. Әрбір шығармашыл өнерпаз адамы қоршаған орта мен қоғамды өзінше басқа, ерекше көзқараспен көреді. Картиналар жазу арқылы көрерменімендерімен өз сезімдерін бөліседі.

Революциядан бұрынғы қазақ елінің тарихын бояулар тілімен жазып, өзіндік ойын білдірген, Әбілхан Қастеевтің туындыларын еске алайық. Суретшінің «Сатылған қалыңдық» және «Қыз алып қашу» деген еңбегіне қарар болсақ, автор тұлғаның кескін – келбетін ғана емес, жан дүниесін, мінезін де жеткізуге тырысып баққан.

Тақырыптық мазмұнға сай адамды бейнелеу, оның ішкі жан сырын ақтару, өмірін, көңіл – күйін сипаттау сурет өнеріндегі басты ережелер –дің бірі болып табылады. Кейіпкердің рухани болмысын шынайылықпен көрсету, қоғамдағы сан алуан ортақ дүниелерді сипаттау, Суретшінің өз ойын да білдіреді. Ал, көрермен бұл туындылар арқылы тұрмыс-салт, әдет - ғұрып, тарихымызды тереңінен біліп, адамдарды тани түседі.

Өнер саласы талай –талай ғасырлар жемісінің асыл мұрасы. Онда халқымыздың рухани асыл көркем шығармаларына тән қасиеттерін ұштастырамыз. Бұрынғы және қазіргі ұшан – теңіз туындылар тізімінің бәрін қамту мүмкін емес екендігі айдан анық. Әсіресе, ...Көңілімізден кездейсоқ ғайыпболған өнер бағытындағы дарынды талант иелерінің өмір жолы мен ізін жадыңызға түсіру, санаңызға үлкен бір күш салып еріксіз елжіретіп, жүйкеңізге салмақ салады. Дәл осы орайда:

Сәті бір түсіп жарылдым,
Домбырамды сағындым.
Оңаша ойға батқанда,
Адамша сөйлеп шағындым.
Құлаған күздан, жаңғақтай,

Сырт етіп сынып шағылдым.
Сауыттан ауыр арылдым,
Жүректі ұстап дір еткен.
Құтылғандай бір түнектен,
Жарықты енді көрген дей,
Сәбей дей болдым шыр еткен [2], - деген өлең

жолдарындағыдай екпінмен баяулап барып, ақырыңа терең тыныстауға тура келеді. Соншама не болды таусылып демекшісіз бе? Қоя тұрыңыз! Сабыр етіңіз! Әрбір тақырыптың алдында қозғалатын ой – түйіткілінің талдануы шығарманың ішкі дүниесіне, өз әлеміне енуге жол аша түседі.

Мұнымен менің айтқым келгені, кейіңгі ұрпақ біле бермейтін (Гүлфайрус Мәнсүрқызы Ысмайылова, Әбілхан Қастев, Шайзада Мұхамеджанқызы Байкенова, Нағым Нұрмұханбетұлы Нұрмұханбетов, Ғұбашев Асылбек Ахметұлы, Күләйша Әбдірайымова, Молдахмед Сыздықұлы Кенбаев) алпауыт шабыт иелерінің сыры көп. Жалпы өнер жайында толығырақ сыр шертер болсақ, бүгінгі ұрпақ өзіміздің ұлттық бояуларға қанық дарын иелерінің туындыларынан бейхабар. Әрине, ойсезімдерін пайыммен түсініп, іздеп, оқып білмесе, кім нені үйреніп білмек. Бұл алғырттыққа кінәлі келешек ұрпақ па? Жоқ әрине. Ал, ендеше үлгер меген жас буын, көрмеген толқын «қанықсын», «ғибраттансын», «білсін» деген оймен азын аулақ сыр шертіп сөз бастауымның мәнісі осында[3].

Өнер өлшемі – кірпияз. Үлкен, ірі туындылар қажырлы еңбекті, ұзақ уақытты талап етеді. Өнерпаз бейнеті сондықтан да тәулік пен сағат және минутпен өлшенбейді. Өнердің жүгі ауыр. Беліңе тек шамаң келетін шокпарыңды асқайсың. Шама – шарқыңа қарай аяғыңды аңдап, додаға түсетін сайгүліктей өз әліңді байқағайсың. Өнерде қателесу жарамайды, өйткені өнер деген дүниенің тізгіні екінің бірінің маңдайына жазыла бермейді. Өнер – шапшаңдықты қажет етеді. Әлі де еңбектенуіміз керек, атқарар ісімізден, мойында тұрған міндет көп.

Мен осы сурет өнері арқасында, «мен мына әлемнің ішінде емес, мына әлем менің ішімде» - деп түйіндедім. Өйткені суретші – біздің айналамызды көркемдеуші жан, ол өнер туындыларын жасау барысында өз әлеміне еніп, шынайы обырыздар жүйесін шеберлікпен мына дүниеге әкеледі. Осы өнердің арқасында «Дүниенің шешпесем де жұмбағын, Жауабы бар сұрақтарды үйрендім» дегендей, суретшінің қоғамдағы орны туралы атақты қазақ ақыны Әбілда Тәжібаевтың мына өлең шумағын келтіре кетуді жөн деп таптым.

«Суретшінің қызық қой қол өнері,
Көрген жоқпын мен оның көнергенін.
Өлетін ғып салмайды ол майдандағы,
Қансыраған батырдың өлер жерін.
Қан шапшыған жүректен шок шапшыған,
Естімейміз зарын да ыңырсыған.
Екі көзде лапылдап жанады кек,
Мүмкін бұған мәңгі олім жоқ та шығар.
Суретшінің өнері таңданарлық,
Батар күнгі береді ол бітпес жарық.
Сол нұр бізге от қосып, қуат беріп,
Қанымызда жатады сөнбей жанып»[4].

Өнер тек табиғат берген дарынмен шектелмейді, жанжақты ізденіс нәтижесінде, ой өрбіту барысында білімінді де одан әрмен жетілдіре түседі. Ал, өнердің шынайы бағасын халықтың өзі береді. Өнер – халық игілігі жолында жұмсалатын ең ұлы құндылықтардың бірі болып табылады.

Әдебиеттер:

1. Сана сәулетшісі (қазақ зиялыларының Фетхуллаһ Гулен туралы ой – талғамдары). Құрастырушы: Мәлік Отарбаев, – Алматы, «Ан Арыс» баспасы, 2010. – 536 бет.//
2. Тәңірбергенов М.Ж. Бейнелеу өнері оқыту әдістемесі. – Шымкент, «ОҚМУ М. Әуезов», 2008. – 164 бет.
3. Әлұхамбетов Б., Балкенов Ж. Сурет салу және бояумен жұмыс істеу әдістері. – Алматы, «Мектеп» баспасы, 1987. – 52 бет.
4. Тәжібаев Ә. Өлеңдер мен дастандары. Құрастырған: Е.Дүйсенбайұлы, – Алматы: «Раритет» баспасы, 2005. – 264 б. – «Алтын қор» кітапханасы.

ӘОЖ785

ҚҰРМАНҒАЗЫ САҒЫРБАЙҰЛЫ

Сатылханова Г., Әліпбек А.-ПИК-18-1т тобының студенттері
Ибрагимова Э.-Аға оқытушы

*Жалпы музыка атаулы нәрсе елдің
сезім байлығы мен ішкі жаратылыс
қалпын білдіретін болса, солардың
ішіндегі ең толғаулы,
ең терең сырлысы – күй.
Мұхтар Әуезов*

Құрманғазы - теңдесі жоқ ұлы күйші, төкпе күй шебері. Шығармаларының басты тақырыбы: қазақ халқының өмірі, тұрмысы, әлеуметтік теңсіздікке қарсы күресі және қазақ жерінің табиғаты.

Құрманғазы Сағырбайұлы – күйші-композитор, қазақтың аспапты музыка өнерінің классигі. XIX ғасырда өмір сүріп, қос ішекті домбырадан ғажайып туындылар тудырған Құрманғазы – әлемге құдіретті күй өнерін паш еткен дарынды тұлға. Дәулескер күйшінің есімін ұлықтау мақсатында республиканың барлық өңірлерінде көшелерге, мәдениет үйлеріне, театрларға аты берілді. Бүгінде Құрманғазы атымен Қазақ ұлттық консерваториясы, Қазақ мемлекеттік академиялық ұлт аспаптар оркестрі, музыка колледж-мектептері, көше атаулары аталады. Атақты күйшіге ескерткіш Ресейдің Астрахан қаласында, Атырау мен Алматыда орнатылған.

Астанадағы күйші ескерткішінің ашылу салтанатында Елбасы Нұрсұлтан Назарбаев былай деген еді: «Халқымызда қу тақтайға жан бітіріп, домбыраның көмейіне күллі қазақтың рухын сыйғызған талай дәулескерлер өткен. Олардың бірі әрі бірегейі – ұлы күйші Құрманғазы. Оның «Сарыарқа», «Адай», «Қайран шешем», «Балбырауын», «Кішкентай» күйлері әр қазақтың жадында болса керек. Қазақ барда, күй құдіреті Құрманғазының есімі еш өшпейді. Оның күйіне арқау болған Сарыарқа, ұлы даламыз да бүгінде әлемге танылды». Аты аңызға айналған тұлғаны қазақ халқы «Күй атасы» деп әспеттейді. Құрманғазының ғұмыр кешкен уақыты – бұл кезең патшалық

Ресей жүргізген отаршыл саясаттың мейлінше қарқын алған, шектен шыға басынған кезі болатын. Сондықтан да, замана зобалаңы күйшіні де от-жалынымен шарпыды. Оның ел құлағында сақталған «Түрмеден кашқан», «Кісен ашқан», «Ертең кетем», «Пәбескі», «Бозшолақ», «Аман бол, шешем, аман бол» секілді күйлері қатал тағдырдың кез-келген талқысына тума өнері арқылы берілген жауабы іспеттес. Құрманғазы әлеуметтің жүгін арқалаған күйші ғана емес, сезімге беріле бөленетін өмірге де ғашық күйші. Оның «Қызыл қайың», «Ақжелең», «Адай», «Сарыарқа», «Балбырауын», «Серпер», «Ақсақ киік» секілді туындылары әрқилы суреткерлігінен кеңінен танытады. Дәулескер күйшінің 60-қа тарта күйлері сақталған. 868 жылы «Уральские войсковые ведомости» газетінде журналист-жазушы Н.Ф. Савичев Құрманғазы туралы былай деп жазған екен: «Алғашында мен таң қаларлық күйде болдым, ал кейін тамсандым... Құрманғазы екі ішекті күйлеп, ойнай бастады. Домбырадан мөлдір, таза музыка төгілді, әуен сипаты қазақша болса да, оның берілуінен бұл туындыны үлгілі музыка шығармаларының қатарына қоюға болады. Өйткені Сағырбаевтың күй тартысы сол дарын мен шабыттан шығады... Сағырбаев сирек кездесетін музыкалық жан, ол Еуропалық білім алған болса, музыка дүниесінде ең үлкен жұлдыз болған болар еді».

Құрманғазы Сағырбайұлы 1806 жылы дүниеге келіп, 1879 жылы өмірден озды. Қазақ халқы өткерген сұрапыл тарих беттері мен өзінің жеке қасіреті, өмір туралы ойлары мен қазақ даласының, ұлттық мейрамдардың жарқын көріністері оның күйлерінде көрініс тапты.

Құрманғазы Сағырбайұлы Күйші, композитор, домбырашы, күй жанрындағы қазақ инструментальды музыкасының классигі.

Туып-өскен жері Бөкей хандығы, қазіргі Орал облысының Жаңақала ауданына қарасты Жиделі деген жер. Құрманғазының өмір сүрген уақыты жайлы мәселе әлі күнге дейін шешілмегендігін айта кеткен жөн. Дина Нұрпейісова мен Құрманғазының басқа да шәкірттері мен ізбасарларының айтуы бойынша, ол 1818-1889 жылдар аралығында өмір сүрген, сонда құлпытастағы жазу (1806-1879) нақтылығы күмән тудырады. Музыкалық қабілетті Құрманғазы анасы Алқадан алған, оның тұқымында дарынды ақындар, өлеңшілер мен күйшілер болған. Бүкіл Бөкей ордасына танымал халық музыканты Ұзақтың ауылға келуі Құрманғазының болашақ тағдырына әсер еткен, балалық шағының жарқын сәті болды, ол Ұзақты өзінің ұстазы деп есептейтін. Он сегіз жасында Құрманғазы, әкесі Сағырбайдың қарсылығына қарамастан, профессионал болу туралы шешім қабылдап, туған ауылынан кетеді де, саяхатшы музыкант өмірін бастайды. Кең даланы шарлап, көптеген адамдармен кездесіп, бұрынғы заманғы күйлер мен қазіргі заманғы халық музыканттарының пьесаларын орындап, асқан орындаушылық шеберлігін көрсете отырып, Құрманғазының қадірі артады, халық арасында танымалдылыққа ие болады. Басқа музыканттармен танысу жас домбырашының репертуарын кеңейтеді. Музыкалық есте сақтау қабілеті жақсы болғандықтан, ол танымал халық күйшілерінің шығармашылық мұрасын игеріп, аспаптық пьесалар жазу өнеріндегі күшін сынай бастайды.

Құрманғазының ғұмыр кешкен уақыты, әсіресе оң-солын танып, өмір-тіршілікке белсене араласа бастаған кезі мейлінше күрделі еді. Бұл кезең патшалық Ресей жүргізген отаршыл саясаттың ең бір қарқын алған, әбден құныққан, шектен шыға басынған кезі болатын.

Алғашқы туындылардың дәстүрлі әрі қарапайым болғанына қарамастан, почерк ерекшелігімен, табиғилығымен және еркін интонациялық-тақырыптық дамумен, кейде формалық кемелімен көзге түсті. Композиторға әйгілілік пен танымалдылық әкелген күйлер жас суреткер кемелін көрсетеді, олар: ақжелең жанрында жазылған «Бас Ақжелең», «Ұзақ Ақжелең» және Құрманғазының шедеврлерінің біріне айналған

«Балбырауын» күйі. «Балбырауын» күйінің мазмұны бойынша ешқандай тарихи оқиғамен не сюжетпен байланысы жоқ, яғни онда мәндес бағдарлама жоқ.

XIX ғасырдың 50 - жылдарында Құрманғазыға ат ұрлады деген жалған айып тағылып, түрмеге қамалады. Түрмеде жатқанда шешесін сағынып, оның көңіл - күйін ойлап, анасына «Аман бол, шешем», «Қайран шешем» күйлерін арнайды. Құрманғазы бұл жерден қашып шығады. Осы кезеңде оның мұңды лирикаға толы «Кісен ашқан», «Түрмеден қашқан» тағы да басқа күйлері туады.

Құрманғазы Сағырбайұлы бірнеше мәрте түрмеге де қамалған, алайда халықтың азаттығы жолындағы күрескер сазгердің рухы ешқашан түспеген. Ол Орал, Орынборда, Үркіт түрмелерінде де отырған. Қуғын-сүргін мен сергелдеңге түскен күйші халықтың тәуелсіздік пен бостандық туралы терең ой-толғамын бейнелеген. "Алатау" және "Сарыарқа" күйлерін дүниеге келтірген.

Жанұясы мен жақындарынан ұзақ уақыт ажырап қалғаннан кейін, бөтен елде өткізген жылдардан кейін, уақыт елдегі жағдайды және биліктің бұрынғы тұтқынға деген көзқарасын өзгертті деген үмітпен Құрманғазы туған жеріне оралады. Алайда 1864 жылдың 1 наурызында оны қайтадан тұтқынға алып, түрмеге қамайды, ал 1866 жылдың 23 мамырынан бастап Орал қалалық абақтысына қамалады. Кейін жаңа сот жарғысына сәйкес, әрі қарай түрмелік қамауға алынған жоқ, сондықтан босатылды.

Топырақ бұйырған орыны – Астрахань (Ресей) облысының бұрынғы «Шайтани батаға», қазіргі «Құрманғазы төбе» деп аталатын жер.

Құрманғазының көрнекті шығармаларының бірі – «Кішкентай» күйі. Ұлы күйшінің шәкірттері мен ізбасарларының ойынша, бұл күй Исатай Тайманұлының көтерілісіне арналған.

Құрманғазы қандай тақырыпта күй жазса да, онда адам сезімінің барлық түрі – махаббат та, мейірімділік те, жақсылық та, рақымдылық та болды. Оның өзіне тән орындаушылық стилі болатын, өзінің ұлттық домбыра мектебі де болды.

Құрманғазының өмірі көптеген оқиғаларға толы болды. И. Тайманұлы мен М. Өтемісұлының жетекшілігімен басталған Бөкей ордасы қазақтарының ұлттық көтерілісін (1836-1837 жж.) көрді. Сол уақытта Махамбеттің отты жырлары мен Құрманғазының бүлікші күйлері қазақ даласына тарап, халық жүрегінен үміт отын оятты. Бүлікші күйлері мен билікке бағынбаушылығынан Құрманғазы қудалауда болып, қамауға да алынды, сондықтан ол көп уақыт бойы туған жерінен алыста болуға мәжбүр болды.

Құрманғазы орыс мәдениетінің өкілдері – филологтармен, тарихшылармен, этнографтармен таныс болған, олар қазақ музыкасы, музыканттар мен ұлттық аспаптар жайлы материал жинаған. «Ләушкен» күйін Құрманғазы орыс досы ақын Н. Савичевке арнаған, ол Құрманғазыға өмірінің қиын сәттерінде қол ұшын созған. Оның достық сезімі сонымен қатар, «Машина», «Перовский марш» және т.б. күйлерде көрініс тапқан.

«Сарыарқа» күйі Құрманғазы шығармашылығының биік шыңы, қазақтың дәстүрлі музыкасының шыңында тұрған шығармалардың бірі болып табылады. Ұлттық өнерімізді әлемге танытқан бұл күй ұлы күйшінің туған жеріне, қазақтың кең даласына деген махаббатынан туған туынды, халықтың, даланың өзі сияқты кең, өзі сияқты шексіздігін танытатын дауысы. Қуғын-сүргінге ұшырап жүрген шағында жазылған Құрманғазының «Сарыарқасы» бүкіл қазақ халқының еркіндікке, азаттыққа деген құлшынысының көрінісіндей.

Құрманғазының ұлттық домбыра мектебінің дәстүрін сақтаушылар – халық композиторының бай мұрасын біздің уақытқа дейін жеткізген күйші ұрпақ.

Қазақ халқы – ән мен күйге бай халық. Орыс этнографы және саяхатшы Потанин айтқандай, қазақта қанша түс болса, сонша ән мен күй бар.

Қазан төңкерісіне дейін біздің халқымыз еркіндік, бақыт, бейбіт әрі жасампаз еңбек жайлы армандады. Халық ол арманды ән түрінде көрсетті. Ол жарқын болашақ үшін, бақытты өмір үшін күресті жырлаған, музыкалық шығармаларды дүниеге әкелген ұлдары мен қыздарын әрдайым мақтан тұтты.

Қазақ елі өз жерінің қазына-байлығымен ғана емес, әлемді аузына қаратқан атақты талант иелерімен де белгілі. XIX ғасырдың қазақтың күй өнерінде бірінші және аса құрметті орын қазақтың ұлы күйші-композиторы Құрманғазы Сағырбайұлына тиесілі. Елді өзінің өзгеше өнерімен оятқан жасампаз күйші Құрманғазы Сағырбайұлы болды. Құрманғазы Қазақстанның музыка мәдениетінде айрықша орын алады. Ол қазақтың аспапты музыка өнерінің классигі.

Орал түрмесінде болғанда, Құрманғазы Лавочкиндеген орыс жұмыскері ментанысады да, оған орыс музыкасының ырғағына сай келетін күй арнайды. «Лаушкен»

күйінен кейін күйші өз шығармаларында өзі үшін жаңа орыс музыкасының элементтерін бірнеше рет қолданды

(«Перовский марш»). Құрманғазының «Машина» күйін қала өмірінің суретін беретін «урбанистік» шығарма деп атауға болады. «Машина» күйі Құрманғазының зеркалғырлығын,

дарындылығына шаптық күйлердің бірі. Алғаш рет қазақтың кең даласынан Омбыға келіп, тар көшелердегі жығы адамдарды, көліктердің қозғалысын, жалпы үлкен қаланың өмірін көрген сазгер,

алған әсерінен шығармасында бейнеледі. А.Қ. Жұбановтың айтуы бойынша «күй композициясы, ырғағы және орындалу сипаты Құрманғазының бұл туындыны орыс музыкасының әсерімен жазғандығын көрсетеді»

Құрманғазы сахараның даңғыл көкірек дәулескер күйшісі Соқыр Есжанның алдынкөріп,

Дәулеткерей сияқты жайсаң күйшімен сырлас болып,

Шеркеш,

Байжұма,

Баламайсаңсияқтықкүйшілердіңөнеріненөнегеалған. ҚұрманғазыныңәйгілікүйшіДәулеткерейШығайұлымен (1820 – 1887 гг.) кездесуіоныңшығармашылықбиографиясындағыелеуліоқиғаболды.

Ауызшажеткенмәліметтергесүйенсек, Құрманғазы 70-жылдардың соңында Каспий жағалауынакөшіпбарды, сондаөмірініңсоңғыжылдарынөткізеді. Құрманғазыөмірініңсоңғыкездерінде «Көбікшашқан», «Демалыс», «Итог» аттыкүйлеріншығарады.

Әдебиеттер:

- 1.Қазақұлттықэнциклопедиясы
2. [[[Маңғыстауэнциклопедиясы](#)]], Алматы, 1997;
3. Қазақмәдениеті. Энциклопедиялықанықтамалық. Алматы: “АрунаLtd.” ЖШС, 2005 [ISBN 9965-26-095-8](#)
4. Атырау: Энциклопедия. -Алматы: Атамұра, 2000 [ISBN 5-7667-9129-1](#)
5. Тарихитұлғалар. Танымдық - көпшілікбасылым. Мектепжасындағыоқушылар мен көпшіліккеарналған. Құрастырушы: Тоғысбаев Б. Сужикова А. – Алматы. “Алматыкітапбаспасы”, 2009 [ISBN 978-601-01-0268-2](#)
6. Қарағанды. Қарағандыоблысы: Энциклопедия. - Алматы: Атамұра, 2006. ISBN 9965-34-515-5

ӘОЖ 364-1

КЕДЕЙЛІКТІҢ ТӨМЕНГІ ШЕГІ -«ҚАЙЫРШЫЛЫҚ МӘСЕЛЕСІ.

Сейдан Ж.Т. -ПИК-16-14к тобының студенті
Саухамбаева М.Ж. –магистр, оқытушы

Әлеуметтік жұмыс мамандарының негізгі мақсаты – халықтың әлеуметтік әл-аухатын арттыру. Ал негізгі міндеті - қоғамдағы көптеген әлеуметтік мәселелермен күресу шараларын ұйымдастыру және оларды шешу жолдарын қарастыру болып табылады. Қоғамдағы сан-алуан проблемалардың ең үлкені халықтың кедейлігі, яғни материалдық аз қамтылуы болып табылады. Кедейліктің өзін екі түрге бөліп қарастырамыз, олар: салыстырмалы және абсолюттік. Ал кедейліктің ең төменгі шегі -«қайыршылық» деп аталады. Жалпы кедейлік, қайыршылық тақырыбынСпенсор, К.Маркс, А.Смит,ағылшын ғалымдары Ч.Бут пен С.Раунтри, орыс психологы Холостоваөз еңбектерінде зерттеген.

Қайыршылық - физиологиялық минимумнан төмен өмірсүретінадамдарға қатысты айтылатын кедейшіліктің асқынған түрі. Жалпақ тілмен айтқанда, тапқан табыс мөлшері тек биологиялық тіршілік етуді қамтамасыз ететін, қайыр сұраумен күн көретін, жиынтық табысы төменгі күнкөріс деңгейінен екі есе аз адамдар тобын «қайыршылар» деп атаймыз.

Өмірде адамның басына қиын жағдай тумаытынына, әрқашан баршылықта өмір сүретініне ешкімге ешқандай кепілдік жоқ екені анық. Ғылыми жобаның негізгі мақсаты «Аш адамға балық берме, қармақ бер» деген сөзді ұстанып әрбір адамның өз күшімен өмір сүруіне жағдай жасау, шынайы мұқтаж адамдарға мемлекеттік әлеуметтік көмек көрсетуге бағытталған.

Қоғамдағы көлеңкелі мәселелердің бірі халақтың қайыршылығы туралы деректер тарихтан көптеп кездеседі. Ежелгі, орта ғасыр тарихын оқысақ, кез-келген елде қайыршылардың болғанын, әсіресе соғыс, дағдарыс кездерінде олардың саны көбейіп кететінін оңай аңғарамыз. Қазіргі дамыған заманда да қайыршыларсыз қоғамды шаңқай түсте шам алып іздесек те таппаймыз. Тіпті дамыған елдердің басында тұратын АҚШ пен Батыс Еуропада да қайыршылық үлкен проблема. Әсіресе соңғы жылдардағы саяси тұрақсыздық салдарынан босқындардың Еуропаға, Түркияға, Америкаға ағылуы қайыршылардың санын арттырып, проблеманың өзектілігін арттырып отыр.

Кейбір деректерге қарағанда, жер шарында 100 миллионға жуық қайыршы бар көрінеді. Олар негізінен қалаларды паналайды.Үйсіз қаңғыбастар саны АҚШ-та 1,6 млн-ға жетсе, Германияда 890 мың, ал Арабия астанасы Эл-Рядь қаласының өзінде 60 мың алақан жаюшы анықталған екен.

Дүниежүзілік Банктің Ғалам туралы баяндамасына жүгінер болсақ, онда: «Асып-тасыған молшылық заманда тақыр кедейлік артып отыр. Жер шарында 6 миллиард тұрғынның 2,8 миллиарды, демек тең жартысына жуығының бір күндік табысы 1 АҚШ долларына жуық болса, 1,2 миллиард адамның, яғни, ғалам халқының бестен бір бөлігінің күн көрісі тіпті 1 АҚШ долларына жетпейді» деген мәліметті оқимыз.

Ал еліміздегі қоғамдық проблемаларды талдау орталығының деректеріне сүйенсек Қазақстан халқының 60 пайызы кедей тұрады. Ендеше, Қазақстандағы ең бай адам мен ең кедей адамның әлеуметтік жағдайының айырмасы 30 есе екендігі осыдан болса керек. Өкінішке орай, біздің елімізде де кез-келген қаланың орталық көшелерінен қайыршыларды, тұрғын үй қоқыстары мен ескі жертөлелерден қаңғыбастарды кездестіру қиын емес. Жалпы ғалымдардың айтуынша Қазақстанда қаңғыбастар саны салыстырмалы түрде аз болғанымен, қайыршылар көбейіп отыр.

«Қайыршы киімі жыртық, жалаң аяқ,
Мойнында ескі дорба, қолда таяқ,
Қалада қайыр сұрап жүруші еді,

Күн көріп бергенімен әркім аяп»-деп өткен ғасырдың басында Ахмет Байтұрсынұлы өлеңге қосқан қайыршылық бүгінгі тәуелсіз қазақ қоғамында да белең алуда. Негізгі себептер: жеке бастың қайғылы жағдайлары мен психологиялық қиындықтар, отбасындағы ұрыс керіс, ажырасу, жазылмайтын аурулар, маскүнемдік, есірткі, мүгедектік пен жұмыссыздық. Сонымен қатарсоңғы жылдары қайыр сұрауды кәсіпке айналдырғандар мен желі арқылы алдап ақша табатын алаяқтар қатары да көбейген. Және де қайыр сұрау мақсатында шетел асып келетіндер саны күрт өскен. ПМ-нің мәліметінше Қазақстандағы қайыршылардың 80%-ы шетелдік мигранттар екен. Оларды қанша рет құқық қорғау қызметкерлері жауапқа тартқанымен саны азаймай отыр. Біріншіден, экономикалық тұрғыдан қарайтын болсақ әрбір шетел азаматы қол жайып тапқан азды көпті қаржысын өзімен бірге өз еліне әкетеді, бұл деген Қазақстаннан шыққан қаражат өзге ел экономикасына түсіп сол елге қызмет етеді деген сөз. Бір ғана Өзбекстаннан келетін мигранттар кеден бекетінен ресми түрде жыл сайын 840 млн теңгеден аса қаржы алып өткен. Бұл суммаға заңсыз өтетін қаржыны қосыңыз. Әрине бұл адал еңбек етіп ақша тапқандарды қоса есептегендегі көрсеткіш. Екінші мәселе, қалалардағы қайыршылардың көбеюі қала сәні мен тұрғындарға айтарлықтар кері әсер етіп, кей жағдайларда жаяу жүргіншілер және көлік қозғалысына кедергі жасайды. Ал қаңғыбастар әртүрлі туберкулез секілді жұқпалы ауруларды тез жұқтырып тарату көзіне айналады, маскүнемдікке әуес қаңғыбастар әртүрлі деңгейдегі қылмыстар жасап қоғам дамуына кері әсер етеді. Аштықтан, суықтан, аурудан арам өліп жатқан қаңғыбастар да көп. Өркениетті қоғам ретінде біздің қоғам мен демократиялық мемлекетіміз осындай кедейліктің ең төменгі шегіндегі әлеуметтік азғындаған топтармен күресу, алдын-алу шараларын жүргізуге міндетті. Осы жолда аталған тұлғаларды қайта оңалтуға, емдеуге, лайықты өмірге қайта бейімдеуге әлеуметтік іс-шаралар, жәрдемдер ұйымдастырылуы керек.

Жалпы осы ғылыми жұмысты зертеу барысында еліміздегі қайыршыларды 4 түрлі топқа бөліп қарастырдым:

1. *Әлеуметтік қайыршылар* – еңбек етуге қабілетсіздік, оқыс жағдайлар, тұрақты табыс көзі болмауы себебінен амалсыз жан бағу мақсатында қоғамнан көмек сұрауға мәжбүр топ. Бұлар аталған түрлердің ішіндегі ең мәжбүрлі жағдайға ұшырағандар.

2. *Қаңғыбастар (Бомждар - Без определенного места жительства)* – олар баспанасы жоқ, көбісінде жеке басын қуәландыратын құжаты, тіркеуі де жоқ, өмір сүруін қамтамасыз етуге мүмкіндік беретіндей табыс көзі мүлде жоқ және қылмысқа жақын адамдар.

3. *Андертап қайыршылар* – қоғамдағы азғындалған кедей адамдар. Олардың көпшілігі маскүнемдер, нашақорлар, жезөкшелер сияқты топтарды құрайтын әлеуметтік тап. Олар алкоголь, есірткі заттарына тәуелділік салдарынан қайыр сұрау әрекетіне барады.

4. *Миграциялық қайыршылар* – табыс табу мақсатында шекарадан өтіп қайыршылықпен айналысатын шетел азаматтары. Оларға көбіне Өзбекстан, Тәжікстан ауағынан келетін азаматтар мен көшпелі сығандарды жатқызамыз.

Қазақстандағы жалпы қайыр тілеушілердің 80%-ын құрайды. Осы тақырыпты зертеу барысында қайыршылықтың аталған түрлерімен арнайы күресу жолдары мен алдын-алу шараларын қарастырып ұсыныс ретінде төмендегі кестені түздім:

№	Түрлері	Күресу жолдары	Алдын-алу шаралары
1	Әлеуметтік қайыршылар	Жергілікті әлеуметтік басқармаларда хабарлап арнайы тіркеуге алу; әлеуметтік қызметкермен бірлесіп мәселелерін шешу жолдарын қарастыру.	Әлеуметтік-психологиялық жұмыстарды күшейту.
2	Қаңғыбастар (Бомждар)	Арнайы жергілікті басқармаларда тіркеуге алу; арнайы оңалту, бейімдеу орталықтарына орналастыру; қайта құжаттандыру жұмыстарын жүргізу.	Жергілікті органдармен байланыста аймақтарды бақылауда ұстау.
33	Андертап қайыршылар	Әкімшілік жазалар қолдану; қайта бейімдеу орталықтарына орналастыру; түнгі уақытта, демалыс күндері ішімдік сатуға тиым салу; норкологиялық заттармен күресуді күшейту.	Қоғамдық орындарда мас жүруге тиым салу, нашақорлыққа, маскүнемдікке қарсы жалпықоғамдық акциялар ұйымдастыру.
4	Миграциялық қайыршылар	Қоғамдық орындарда қайыршылықпен айналысқан шетел азаматтарын жаппай тұтқындау; айыппұлдар салып, өз еліне эвакуациялау.	Шекарадан қайта кіруге мерзімдік шектеу қою; айыппұлдар көлемін арттыру.

Халықаралық тәжірибеде қайыршылыққа қарсы қабылданған заңдар бар. Соңғы жылдары көп елдер кодекстер мен қаулылар қабылдай бастады. Мәселен, Ресейде жаңа заңға сәйкес бұл іске қоғамдық

орындарда тәртіпті бұзу деп қарап, әкімшілік жауапкершілікке тарта бастаған. Нәтижесінде Мәскеу метроларындағы қаптаған қайыршылар күрт тыйылған. Татарстанда да осы тәжірибе бар екен. Демократиялық негіздерге қарамастан көптеген Еуропа елдерінде де қайыршылық үшін жаза қатаң. Латвия, Франция, Норвегия мемлекеттері «қол жайғыштарға» тосқауыл қойған. Литвада қайыр беруге тыйым салынған. Тек мүгедектерге ғана көмек көрсетуге рұқсат.

Қазақстанда қайыршылықпен күресетін нақты бір құзырлы мекеме жоқ. Бізді біраз ақпаратпен қамтамасыз еткен ПМ-нің өзі қайыршыларға тікелей жауап бере алмайды. Олар тек «Әкімшілік құқық бұзушылық туралы Кодекс» бойынша өз міндеттерін атқарумен шектеледі. 2015 жылдың 1-қаңтарынан бастап қайыршылар мен жезөкшелер, балгерлер жайлы жаңа заң жобасы қолданысқа енгізілді. Оған сәйкес, қайыршылар адамдардың мазасын алатын болса бірінші заң бұзушылығы үшін 5 АЕК көлемінде айыппұл салынбақшы. 5АЕК биылғы жылғы бағаммен 12 000 теңгені құрайды. Екінші рет бұзса 10 АЕК көлемінде айыппұл салынады, жәнне 5 тәулікке қамауға алынады. Ешкімге зияны тимейтін, өз жөнімен отырып, кедергісін келтірмейтіндерге бұл жазаның қатысы жоқ.

Қандай қоғам болмасын әлеуметтік жағдайы төмен жандарды жолықтыратынымыз жасырын емес. Бірі жұтым араққа тиын жинаса, бірі сұраншақтықты кәсіпке айналдырған, енді бірі қайыр тілеп күнін көруде. Жұртқа жалтақтап, беттің әрін белге түйіп алақан жаю оңай емес, әрине.

Қазақстан Республикасы Конституциясының 1-бабында көрсетілгендей «Мемлекеттің ең басты қазынасы – адам және оның өмірі» болғандықтан еліміздің әрбір азаматы лайықты өмір сүруге құқылы. Абсолюттік кедейлік деңгейіне түскен жандарға «тұлға» ретінде қарап оларды қалыпты өмір сүруге көмектесу мемлекет пен қоғамның ортақ міндеті!- деп ойлаймын. Бұл мәселе әзірге толық шешімін таппаған күрделі мәселе және болашақта қиындап кету қаупі бар. Ертеден қонақжай және қайырымды қазақ халқында қайыршылық өте сирек болды. Себебі, қазақ - жетімі мен жесірін жылатпаған, жұтқа ұшыраған халыққа жылу жинаған, өткен заманда өзі ғана емес қуғынға ұшыраған өзге жұрттан да көмегін аямаған ұлт. Қазіргі ғылым мен білім дамыған, ұлттық құндылықтар төмендеген заман қайыршылықпен ХХІ ғасырға сай, жүйелі түрде күресуді міндеттейді. Осы мақсатта негізгі қызмет етуші «әлеуметтік жұмыс мамандары» болса, жалпы әрекет етуші мемлекет, заң және жалпы қоғам: сіз бен біз!

Иә, қайыр мен қайырым – сұралатын емес, берілетін дүние. Ал сұраудың жөнін айттық. Сыған үшін ата-дәстүр, қазақ үшін – әлсіздік, ал біреулер үшін жеңіл табыс табу жолы. Мұқтажын жылатпаған ұлтпыз, шын қауқарсызға қол ұшын созайық, көмектесейік. Қолдан келгенше тіленшіліктен арылатын жағдайға дейін апарайық. Шын қайыршылық емес, рухани қайыршылыққа ұшырағандардың қауіпті екенін ескере жүрейік!

Әдебиеттер:

1. Нұрбекова Ж, Жаназарова З Әлеуметтік жұмыс мамандығына кіріспе Алматы,2009.
2. Жиенбекова А.А, Дарибаева Р. Д, Толегенова К.Қ. Әлеуметтік жұмыстың әдістері мен технологиясы Шымкент, 2013.
3. Дарибаева Р. Д, Толегенова К.Қ. Әлеуметтік терминалогиялық сөздік.Шымкент, 2010.
4. «baq.kz» порталы, Желтоқсан 2013
5. **Жан М.А.** «Қайырсыз қоғам». Сақшы газеті, 25.02.2016жыл.
6. <http://ernur.kz/turkistan-oblysy/kayyrshylarmen-kures-kalay-zhurip-zhatyr>. 01.03.2018.
7. <https://www.kaztag.info/kz/news/aza-standa-y-ayyrshylardy-80-y-sheteldikter>.

ӘОЖ 78.089.81:071.2

МУҚАН ТӨЛЕБАЕВТЫҢ ҚАЗАҚ ӨНЕРІНДЕГІ АЛАТЫН ОРНЫ

Сейт Қ. – ПИК-16-7к тобының студенті
Жомартова Ғ.Р. - доцент

Қазақстанның білім беру жүйесінің әлемдік білім беру моделіне өтуі еліміздің ғаламдық өркениетке кешенді түрде бет бұруының маңызды заманауи жаңашыл бағытының жарқын көрінісі болып табылады. Әлем мемлекеттерінің дамуының басты көрсеткіші халқының білімділігінің алдыңғы қатарлы орында болуы.

Халқымыздың ежелден дамып келе жатқан жас ұрпаққа тәлім-тәрбие бере отыра қоршаған ортаға бейімдеу атадан-балаға мұра болып қалыптасқан үрдіс. Қазақ халқының ұлттық ерекшелігі өмір сүру кезеңіндегі барлық жақсылығы да, қиыншылығы да ән мен күй өнерімен сарындатып, болған өмірін табиғаттың ерекше бояулы әуенге айналдыруында болып табылады. Қазақ музыка өнерінің бастауы халық шығармашылығынан таралған. Атадан-балаға, ұрпақтан – ұрпаққа беріліп, жалғасын тапқан. Қазақ халқының құдіретті музыка өнерінің қайнар бұлағынан сусындаған, қазақ музыка өнерін кәсіби музыка өнеріне айналдырған, әлемге паш еткен композиторлары өмірге осылай келген. Қазақ музыка өнерінің мектеп жүйесінде игертілуі, болашағымыздың тірегі жас өрендерімізді әсемдікке, сұлулыққа, белгілі бір

деңгейде қалыптасқан өнерлі ерекше тұлға болып қалыптасуына алып келеді. Бүгінгі таңда жастарға әлеуметтік ғылым мен прогресс деңгейіне сәйкес білім мен тәрбие беру, олардың рухани қоры мен мәдениетін, ойлай білу мүмкіншілігін жетілдіру, сонымен қатар әр адамның кәсіби білімділігін, іскерлігін арттыру әділетті қоғамның міндеті болып табылады.

Тәжірибе көрсеткендей, оқу-тәрбие процесін жетілдіруде-білімді, эмоционалды тұлғада қабылдауда әлемге аттары әйгілі болған Қазақстан композиторлары – М.Төлебаев, А.Жұбанов, Б.Байқадамов және т.б. музыкалық шығармашылығын пайдаланудың мүмкіндіктері анағұрлым жоғары екендігі байқалады. Композиторлардың ішінде М.Төлебаевтың музыкалық шығармалары өзінің мазмұны жағынан біздің заманымызбен үндесіп жатыр. Олай дейтініміз, олар халықтық, ұлттық негізде жазылған. Оларда қазақ халқы өмірінің күнделікті тіршілік қарекетінің, салт-дәстүр мен әдет-ғұрыптарының, туған жер табиғатының өзіндік, ұлттық ерекшеліктері көрініс тапқан. Олардың бейнелілік ортасы, әсерлі амал-жолдары, әдіс-тәсілдері әрбір тыңдарманға жақын да, түсінікті. М.Төлебаевтың музыкалық шығармашылығын айқындау мақсатында, соның ішінде сазгердің музыкалық мұрасының қазақ музыкасында алатын орнын анықтауда мақаланың тақырыбын Мұқан Төлебаевтың қазақ музыкасында алатын орны деп таңдадым.

Тәңірі өлшеп берген өнер дәні құнарлы топыраққа түссе бауыры сая, жемісі азық болары сөзсіз. Кезінде ақиық ақынымыз Ілияс Жансүгіров: Ыстықкөл жер айнасы мөлтілдейді, Балқашты қамыс қамап желкілдейді. Аттанған алты өзені Жетісудың, Балқашқа бауырымдап еңкілдейді - дейтін елді мекенде, анығырақ айтқанда, қазіргі Алматы облысы Қаратал ауданына қарасты Балқаш көлінің оңтүстік жағалауындағы Қарашыған аулында әйгілі композитор Мұқан Төлебаев дүниеге келді (1913-1960). Мұқанның азан шақырып қойған аты Мұхамедсәлім - Мұқан Төлебаевтың анасы Тәжібала Ақшалқызы суырып салма ақын, әрі әнші болғандықтан композиторлық қасиет оған ана сүтімен сіңген деседі. Әкесі Төлебай Үйсінбайұлы қарапайым ұсталық қасиеті бар өте еңбекқор, біртоға жан болыпты. Бес жасында бала Мұқанның қолына нағашы ағасы дәстүрлі айтыскер ақын, домбырашы Апырбай Әуелбайұлы музыка өнеріне баули бастайды.

Ол бала күнінен әнші, сазгер Құл ақын мен суырып салма Шашубай Қошқарбайұлы сынды өнер санлақтарының туындыларымен сусындапты. Қолына қазақтың қара домбырасын ұстатып, Мұқанның талабын байқап көрген ол баланың бойындағы дарынын аңғарып, саз әуенінің иірімдеріне бойлатады. Домбыра үні сыбызғы үніне алмасады. Бала Мұқанның жан дүниесін тербеген күй ұстазына да ұқсайды. Тылсым дүние сыры сыбызғыда шыға береді. Өнерге бас иген халық Мұқан өнеріне сүйсініп қамысты көлге Сыбызғы көлі деп ат қойып алады. Мұқан жиырма жасқа келгенде ол кісі дүние салады. Өзінен кейінгі екі інісін жеткізем, анама көмектесем деген оймен Мұқан «Үлгі» ұжымшарында есепші болып екі-үш жыл еңбек етеді. «Алмас қылыш қын түбінде жатпайды» дегендей, болашақ өнер иесі ақыры Бөрлітөбеге барып, аудан орталығында өнерлі жастардан «Жұмысшы жас» театрын құрады. Мұқан Төлебаевтың өнерге алғаш қадам басуы осыдан басталған. 1936 жылы Мұқан дарынды жастардың слетіне қатысып, өнерімен көзге түсіп Мәскеудегі П.Чайковский атындағы консерватория жанынан құрылған қазақ студиясына әншілік оқуға түсіп, бірер жылдан соң профессор дайындайтын бөліміне оқуға ауысады. 1941 жылға дейін сол жерде оқи жүргенмен денсаулығы сыр беріп, Мұқан Төлебаев Алматыға оралады. Мұқан 1942-44 жылдары халық аспаптар оркестріне дирижерлік етеді.

Ал 1947-51 жылдары Мәскеу консерваториясында оқуын қайта жалғастырып, композицияның қыр-сырын жете меңгереді. Осыншама дарындылық, өнерге бейімділік қайдан десек, тарих сыр шерткендей, Мұқанның шешесі Тәжібала бірбеткей, арқалы жан еді. Бір жағынан суырып салма ақын, әншілігімен де Жетісу өңіріне белгілі болған деседі. Бесіктен ана әлдиін естіп, ес біле қоңыр дауыспен салған небір халық әндерін тыңдаған Мұқан әкесінің інілері Әлім мен Әбікеннің домбыра, мандолина, гармонмен қосылып салған қазақ, татар әндерін жадында сақтаған. Кейін сол әндер жаңа әндердің тууына септігін тигізді. Мұқан Мәскеу консерваториясында оқып жүріп, бірталай ән шығарды. Алғаш «Мәскеуге сәлем», «Жастық шақ», «Шаттық жыры», «Есімде», «Әнші сыры», «Домбыра сыры», «Қанатым», «Фестиваль әні» деген әндерді шығарса, кейін аспаптық музыкаға көбірек көңіл бөлді. Ауылдан естіген халық әндері болмаса композицияның қыр-сырын түсіну алғашында Мұқанға қиынға соқты. Композиторға керек гармония, полифония, музыка формаларын талдау сияқты пәндер оның дүниетанымын кеңейтті. Сол кездің өзінде операға музыка жазу, күрделі шығармаларды шығару оның толғандырып жүрген тақырыптары еді. Мұқанның композиторға қойылатын талаптың салмағын сезінуі, үлкен мақсатқа батыл қадам басуы, көңіл қуантарлық жағдай болатын. Ұстазы профессор Глиэр Мұқанның зор қабілет иесі екеніне көзі жетіп ерекше баулыды. Білгенін аямай үйретті. Сол жылдары халқымыздың сүйікті композиторы Нұрғиса Тілендиев те Мұқан Төлебаевпен бірге Мәскеуде оқыған. «Жақсыдан шарапат» демекші, Нұрағанның ән өнеріне қызығушылығы досының қосқан ақыл-кеңесінен кейін жүзеге асқан. Мұқан елге оралған соң сүйікті ісін жалғастырып, Брусиловскийден сабақ алып тыным көрмей үйрене берді. Оның арманы симфония оркестріне, аспаптық музыкаға, көп дауысты хорға шығармалар жазу болса, сол тілегі бірте-бірте орындала бастады.

М. Төлебаев шығармаларындағы музыкалық – эпикалық үрдістің бел алып жататыны, оның ұдайы халық өнеріне табан тіреп, халықтың бай музыкалық қазынасынан шабыт алып отыратынын аңғартады.

М.Төлебаев туындатқан опералардың, оркестрлік немесе вокалды-симфониялық шығармалардың, камералық-аспаптық пьесалардың, әндер мен романстардың қай-қайсысы да терең сезімталдығымен,

музыкалық тілінің шыншылдығымен, өзіндік қолтаңбасымен дараланып отырады. Оның шығармаларының көркемдік қуаты тегеурінді, парасат-пайымы өрелі, көркемдік-идеялық бағыты айқын, ұлттық-төлтумалық бояуы қанық. М.Төлебаев қысқа ғана ғұмырында жүзден астам музыкалық шығармалар туындатып үлгерген. Бұлардың ішінде опералық, контаталық-ораториялық және ән-романстық шығармалары айрықша ден қойдырады.

Әсіресе, «Біржан-Сара» операсы оның композиторлық дарынының шырқау шыңы ғана емес, сонымен бірге қазақтың XX ғасырдағы музыкалық мәдениетінің ең көрнекті табыыстарының бірі. «Біржан-Сара» операсы өзінің полифониялық болмысына қарамастан, ұлттық нәрі құнарлы туынды. Нағыз өнердің табиғатына тән төлтумалық «Біржан-Сара» операсының өнбойынан айқын аңғарылып отырады КСРО Халық артисі, Мемлекеттік сыйлықтың лауреаты Мұқан Төлебаевтың есімі ұлттық мәдениетіміздің тарихына алтын әріппен жазылған. Аса көрнекті композитор, қазақ жазба музыкасының негізін қалаушылардың бірі М.Төлебаевтың шығармалары өзіне тән мазмұндылығымен, көркемдік құндылығымен, асқан шеберлік тілімен классикалық маңызға ие болып, халқымыздың асыл мұрасына айналды. Оның асқақ туындылары азаматтық үнімен, әдемі лирикалық сарынымен, эпикалық серпінімен, айқын бояуымен күнделікті өміріміздің ажырамас серігіндей қабылданады. Туған халқының өмір салтынан ажырамай, сан ғасырлық өнерінен рухани нәр алған композитордың музыка тілі жалпыға түсінікті бола тұра, жоғары кәсібилік сипатқа ие. Онда отанға деген сүйіспеншілік, туған жерді қорғау мен елінің бақытты өмірін жырлау тақырыбы мен халықтық мейрамдардың сәулелі суреттері сияқты қоғамдық мәселелер көтеріледі.

Мұқан Төлебаев қазақтың кәсіптік музыкасының аяғынан тұруына және өркендеуіне өз тарапынан көп үлес қосты. Композитор түрлі жанрда жан-жақты шығармалар жазды. Олар: камералы-аспаптық, симфония мен опера, фортепиано мен жеке дауысқа арналған өңдеулер және көптеген ән-әуендер болды. М. Төлебаев музыкасын қарастырып, талдау жасау арқылы оның вокалдық шығармалары халық әуеніне, дәстүрлі қазақ әніне негізделгенін байқаймыз. Ол кәсіптік музыканың классикалық формасымен халық әндерінің қырларын шебер үйлестіре білген. Оған қоса авторлық және халықтық әндер араласып жаңа синтезделген шығарма тудырады. Мұқан Төлебаевтың басқа композиторлардан ерекшеліктері – оның әндер мен романстар жазудағы өзіндік белгілері. Бұған дәлел ретінде композитордың «Ақмарал», «Жылқышы», «Қырымды», «Тос мені, тос», «Кестелі орамал», «Жастар вальсі», «Бақыт вальсі» және т.б. шығармаларын атауға болады.

1945 жылы М.Төлебаев, Е.Брусиловский және Л.Хамидилермен бірлесе отырып, сөзін жазғандар Ғ.Мүсірепов, К.Мұхамеджанов, А.Тәжібаев «Қазақ ССР гимні» жарыққа шықты. Онда Қазақстан халқының осы уақытқа дейінгі жеткен жетістіктері, бұқаралық салтанаты әуенмен қортыланды. Әуенде қазақтың дәстүрлі лирикалық-эпикалық әуеннің жиынтығы, ұстамдылық пен ұлылығы және ер мінезділік пен салтанаттылық қарқынды үстемдік етіп, аса сәтті болып, көпшіліктің көңілінен шықты.

Мұқан Төлебаевтың «Бесік жыры», «Кестелі орамал», «Тос мені тос», «Жылқышы», «Ақ мақта» әндері мен «Көп жүрдім», «Мен көрдім ұзын қайың құлаганын» романстары кім-кімнің де жанын байытады. Мұқан өмір жайлы үлкен философияны музыка арқылы жеткізе білді. Мұқан Төлебаевтың симфониялық оркестрге арнап жазған «Қазақ увертюрасы», «Той», «Лирикалық би» шығармалары асқақ үнді, лирикалық сезімге толы ойлы да көлемді шығармалар. Композитордың шығармаларынан даланың кеңдігі, халықтың рухы, жігері анық байқалады. Мұқан әндерінің гармониялық құрылымы, полифониялық стилі шығарманың көркемдігін аша түсті. «Қойшы әні», «Қырман жыры», «Ақмақта» әндері ауыл тынысын, қаз-қалпында шат көңілмен жеткізе білген сәтті шығармалар. Композитордың жеке аспаптарға жазған шығармаларының да мазмұны бай. Әсіресе скрипкаға арналған «Лирикалық би», «Бесік жыры» туындылары фортепианоға арнап жазған поэмалары да өз кезінде тыңдаушы жүрегіне жол тапқан. Ал симфониялық оркестрге арнап жазған «Қобыланды» увертюрасы аспапты музыкаға да батырлар жырындағы Қобыланды батырдың ерлік ісін шебер жеткізе білді. Осыдан кейін «Қазақстан» атты поэма туды. Бұл да полифониялық әшекеймен безендірілген лирикалық шығарма. Бақыт таңының атқанын жырлаған ол жарқын болашаққа деген сенімді музыка тілімен шаттана баяндады.

Қорытындылай келе, қасиетті қазақ елінің інжу-маржанын теріп, табиғи өнердің көшін ілгері дамытқан, өзінің аз ғұмырында батыс үлгісіндегі классикалық қазақ музыкасының негізін қалаған қайраткер, Кеңестер одағының халық әртісі, Мемлекеттік сыйлықтың иегері, ұлағатты ұстаз, білімді дирижер Мұқан Төлебаевтың қазақ өнерінде алатын орны қашанда ерекше. Ұлттық болмысымызды сақтап, еліміздің музыка жанрын дамытуымыз керек болса, соның ішінде Мұқан Төлебаевтың өзіндік сіңірген еңбегі орасан зор. Ұлты үшін еңбек етіп, тер төккен азаматты қашанда құрметтеп, оны келешек жас ұрпақтың бойына дарытып, өз тарихымыздың ірге тасын бірге бастауымыз керек достар!

Әдебиеттер:

1. Бекенов Уәли. Шертпе күй шеберлері. А.: Жалын, 1977.
2. С. Балмағамбетов. Саз зергері Қазанғап. Алматы. 2001.
3. Есенұлы Айтжан. Күй-Тәңірдің күбірі. А.: Дайк-Пресс, 1996.
4. А. Есенұлы, Г. Елеусізқызы. Күйқастерлі әуез. Алматы. Өлке. 1998.
5. Қазақ мәдениеті. Энциклопедиялық анықтамалық. Алматы: "Аруна"
6. Ахмадияров А.Ф. Сержанкүмбірлеткен күйлер. – Алматы, 1997.

АКТЕР ӨНЕРІНІҢ ШЫҒУ ТАРИХЫ

Сейтмұрат А. – ПИК-18-8к тобының студенті
Джукеева Б.А. – м.т.ж. магистрі, аға оқытушы

Актерлік өнер — адам бойындағы қабілеттерінің көмегімен белгілі бір кезең мен уақытқа тән тірі кейіп жасау өнері. **Актер** (фр. *acteur*, лат. *actor* — орындаушы сөзінен) — драмалық спектакль мен кинофильмде рөл орындаушы. **Балет, эстрада, цирк** ойын-сауығы мен опералық спектакльдегі рөлдерді орындаушыны көбінесе әртіс немесе әнші-әртіс деп те атайды. Актерлық өнер, қанша дегенмен орындаушылық өнер екені бесенеден белгілі. Қаншама талантты, ұлы болғанымен, ол сахнадан автордың жазып берген сөзін айтады. Сөз жаттау – актер шеберлігінің ең соңғы сатыда тұрған керектілерінің бірі болса да, сөзсіз сахналық бейне жасау мүмкін емес. Мылқау адамның да айтар сөзі бар, ол ым-ишарат арқылы айтылады. Ал, актердың аузынан шығатын шешен сөздердің тағдыры, көрерменге әсері әлбетте, айтушының өресі мен дуасына тура пропорционалды екені сахна мен экранда қатты байқалады. Қазақта әжептәуір ән еді, пұшық айтып қор қылды деген, айтушының жауапкершілігін арттырып, кері болған жағдайда құтын қашыратын астары мол аталы сөз бар. Ел аузындағы сөз айтудың осындай халықтық теориялары, актер қауымының қаперінен еш шығармайтын қағидалары іспеттес.

Сондықтан, шешендік сөздің кепіеті дегенде, оның актер өнеріне жасайтын баға жетпес ықпалын құрметтемеу кесірлік болып табылады. Екпіндеп, кестеленіп, ырғақтанып тұрған қанатты да сұлу, мағыналы да мәнді, нұсқалы да ойлы шешендік сөздер саналы актердың тек сахналық бейне жасаудағы құдіретті көмекшісі ғана емес, шынайы суреткер етіп қалыптастыратын, сөз өнерін көкейіне қонған дуа сынды сезініп, былайғы өмірде де өн-бойына тұлғалық азық ретінде сіндіретін, басқа пенденің бақ-талайына бұйыра бермейтін бақыты. Актерлер мен көрермендерге жіктеліп бөліну теардың аса маңызды қоғамдық қызметін айқындай түсті. Бұл процесс еуропалық театр өнерінің өркен жаюына зор ықпал жасаған Ежелгі Грекия театрында айқын көрініс тапты. Біздің заманымыздан бұрын 5 ғасырдың өзінде-ақ ежелгі гректердің мемлекет-қалаларында театр қоғамдық өмірдің орталығына айналды. Бұларда ойын-сауықтар бүкіл халық мерекесі саналды. Аспан аясында, төбесі ашық алып амфитеатрларға он мыңдаған көрермендер жиналып, ойын-сауықты тамашалап отырды. Ал мұндай ойын-сауықтар маман актерлерден басқа хорға қатысатын барлық көрермен-азаматтардың өздерін де қамтитын болған. Ежелгі грек драматургтері Эсхил, Софокл мен Еврипид трагедияларында аңыз құдайлары мен қаһармандарының тұлғасы жасалды, ал Аристофан комедияларында ежелгі дәуірдің саяси және әлеуметтік күресі бейнеленіп, қоғамда орын тепкен кемшіліктер мен орынсыз жайлар өткір күлкі отына ұшырады. Грек театр мәдениетінің дәстүрі жаңа қоғамдық өмірдің ерекшелігіне орай Ежелгі Рим театрында өзінің жаңа даму жолын тапты. Рим театрында (драматургтер Плавт, Сенека, Теренций, т.б.) спектакльді қою мен театр техникасы едәуір дамып, сахна түрлері өзгерді; ойын-сауықтың жаңа түрлері, оның ішінде мифологиялық сюжетке құрылған музыка- би сауығы - пантомима пайда болды. Ойын-сауықтың көптеген алуан түрлері Ежелгі Шығыс елдерінде де, соның ішінде Жапонияда, Индонезияда, Қытайда, Үндістанда, т.б. елдерде туып, өрістей бастады. 19 ғасырдың аяғы мен 20 ғасырдың басында азаттық қозғалысының өрлеуімен байланысты Ресейде де театр өнері бойынша жаңа ізденістер жүргізілді. Әсіресе, режиссер К.С. Станиславский мен В.И. Немирович- Данченконың спектакль қоюдағы тың ізденістері өте жемісті болды. Өз шығарм-нда замани театрдың жаңашыл бағытын ертеден келе жатқан халық театрларының (балаған, дель арте комедиясы, т.б.) демократиялық дәстүрімен шебер ұштастырған В.Э. Мейерхольдтың реж. өнері батыл ізденістерге толы болды. Актерлік өнерде нәзік психологизм (Мәскеудің Көркем академ. театры актерлері, В.Ф. Комиссаржевская, П.Н. Орленев пен М.А. Чехов) және сахналық шеберліктің синкретизмдік қасиетін қайта жаңғыртқан театрлық (реж. А.Я. Таиров пен актриса А.Г. Коонен) сияқты екі бағыт белгіленіп айқындалды. Кеңес өкіметі жылдарында бұрын кәсіби театры жоқ немесе алғашқы сахналық белгілері ғана болған халықтардың (қазақ, өзбек, қырғыз, тәжік, түрікмен, т.б.) Театр мәдениеті туып, дами бастады. Өзара үнемі шығармашылық тәжірибе алмасып отыру көркемдік процесті байытып, жаңа үлгідегі театрдың туып, қалыптасуын қамтамасыз етті. Өнердің басқа түрлері секілді ТМД елдері театрында да драматургия, актерлік өнер саласында көркемдік ізденістерге кең жол ашқан сахналық реализм әдісі қалыптасты. Адамзат Сахнаға тұңғыш рет аяқ салған санаткер, тіршілік кілті - сахналық тебіреніс көзін қайдан алу керек деген сұраққа ғасырлар бойы жауап іздеумен болды. Сондай-ақ сахнада өмір сүру сәтінде оның психикасында өзі бейнелеп жүрген образдардың ішкі көркемдік дүниесіне сай шынайы толғаныс процестері қайдан пайда болды? Актерге құдіретті қуат қорын кім береді? Шалқар шабыт, қуатты көркемдік құйылыс қайдан келеді? Актердің ішкі тербеліс техникасын сараптайық аталмыш сауалдар не заман жауабын таба алмай жабулы жатты. Ақыры, бұл сұрақтарға жауап беруді К.С. Станиславский қолға алды. Бұған ол, көптеген эксперименттер жасау арқылы қажымай-талмай еңбек етіп, мазасыз ойлармен ұзақ жылдарын сарп етті. Оны тапты да. К.С. Станиславскийдің ең алғашқы көз жеткізген ақиқаты - тебіреніс зердесіне тезірек қол жеткеру мақсатымен сахналық сезімді зорлап шақыруға болмайтын заңдылық. Мәселен: қолма-қол жылап жіберуге, сық-сық етіп күле салуға, аяқ асты біреуге ғашық болуға

немесе оны жек көруге, әлде біреуге аяушылық білдіріп, әйтпесе көл- көсір шаттыққа бөленуге, актер өзін-өзі қанша зорлағанмен сахналық шындық пен көркемдік мұратқа жете алмақ емес. Өйткені ол барынша күшке салып, сезімді ойнауға тырысады. Жалаң сезім процесін зорлап, өз бойынан сығып шығаруға барын салады. Ал, актер, бар жанын салып, жанталасқа түскен сайын сезім ұстатпауға айналады. Сезім секемшіл, үркек құбылыс. Сағымдай бұлдырап, тотыдай құлпырып, үнемі өзгеріп, өңін айналдырып тұратын психологиялық сын-сипаты сусымалы сынаптай тайғанақ, құпия дүние. Сондықтан, актер, сезім туралы ойламай, әрекет туралы қам жеу керек. Сезімді емес әрекетті ойлауы тиіс. Актер шындап әрекетке көшкенде, сезім өз-өзінен пайда болады. Яғни, сезім- әрекетті емес, әрекет - сезімді тудырады. Әрекет - сезім дүниесінің қазыналы қоймасы. Сахна алаңында әрекетке бару керек. Актер өнері мен драма өнерінің тірегі - белсенділік пен әрекет деп жазады. К.С. Станиславский. Драма деген сөздің өзгерек тілінде оқиға тудырушы деген ұғымда саяды. Ал, латын тілінде айтылатын action сөзінің act түбірі сөзінен пайда болған акт, актер, активност атаулары біздің творчестволық төл тілімізге айналып, терминалогия ретінде біржолата қалыптасып қалды. Сайып келгенде драма дегеніміз біздің көз алдымызда сахна алаңында өтіп жатқан әрекетте, ал, сахнаға аяқ салған актер, сол әрекетті тудырушы яғни өмірге әкелуі. Солай десек сахналық сезім - тек әрекет атрибуты болып табылады. Ал, әрекет - актер ойын өнерінің ауыр жүрегін арқасына салып арқалаушы, оны көздеген көркемдік межеге жеткізуші би элемент. Осы шындықты ашқан К.С. Станиславский актер өнерінің тұнық табиғаты - әрекет екенін теория мен практика жүзінде бұлтартпай дәлелдеп, актер творчасының методологиясы театр педагогикасы саласында әлемдік ұлы төңкеріс жасады. Алайда сахына алаңында жиі ұшырасатын кідіріс немесе әрекетсіз көріністердің шынайы әрекетін түсіну шарты. Мәселен, жайлы креслоға жайғасқан актер томаға - тұйық, үнсіз отыр делік. Сырттай қарағанда, ол әрекетсіз күй кешуде. К.С. Станиславскийдің атауынша, актер сахнада әрекет ету керек. Әрекет - қимыл, тіршілік, белсенділік. Сөзді тағыда К.С. Станиславскийдің сөзіне берейік: Сахнада топ қозғалмай отырған адамды белсенділік танытпады деп қортынды шығаруға болмайды. Топ қозғалмай отырып - ақ, сырттай қимыл-іс арқылы ғана емес, іштей психикалық түрде де шынайы әрекет етуге болмайды. Әйтседа бұл аздық етеді. Творчестводағы ең қызық, аса маңызды, физикалық қимылсыздық, көбіне-көп ішкі тосқан әрекеттен пайда болады. Өнер бағасы рухани мазмұнмен бағаланбақ. Сол себепті мен өзімнің формуламды біршама өзгертіпкіреп сахнада - іштей және сырттай әрекет ету керек демекпін деп, әрекеттің ішкі және сыртқы түрлері болатынын айтады. Станиславскийше актер болмысының шынайылыққа жетуі нақты шығармашылық қызыну градусымен байланысты. Жылулықты сезіну актер ең болмағанда бір сәтін сезінгенде пайда болады. Рөл өмірін сезіну артисттің ішкі дүниесіндегі шығармашылық таным процесіне қажетті ішкі қызынуды, қайнаууды қоздырады. Тек осындай шығармашылық жағдаймен ғана рөлге келуге болады.

Әдебиеттер:

- 1) Актер және азамат : Мақалалар мен естеліктер / құраст.: Қ.Уалиев. - Алматы : Өнер, 1982. – 284с
- 2) Емқулова А.Е. Актер шеберлігі : 5В090600 - "Мәдени-тынығу жұмысы" маман. студ. арналған оқу құралы Шымкент : ОҚМУ, 2015. - 80 с
- 3) Жандарбеков Ә. Театр ұжымын басқару және оның режиссурасы : 5В090600 - "Мәдени тынығу жұмысы", Алматы : ССК, 2017. - 88 с
- 4) Мухамедин М. Драма теориясы : Режиссура, Актер шеберлігі маманд. студ. арналған оқу құралы Шымкент : ОҚМУ, 2011. - 101 с
- 5) Нуртазина А. Актер шеберлігі . Шымкент : ОҚМУ, 2012. - 62 с
- 6) Сығай Ә. Актер әлемі / Ә. Сығай. - Алматы : Ан Арыс баспасы. - 20081-ші том. - 272 с.
- 7) Шикиртаев Б.Б. Актер шеберлігі - II : 5В040600 - "Режиссура" маман. студ. арналған оқу құралы Шымкент : ОҚМУ, 2016. - 95 с
- 8) Құлбаев А.Б. Актер шеберлігі: теория және тәжірибе : ҚР Білім және ғылым мин. оқулық ретінде бекіткен Алматы : ЖШС РПБК "Дәуір", 2012. - 320 с.
- 9) Құрманбаев С.А. Актер шеберлігі : 5В040600 - "Режиссура" маман. студ. арналған оқу құралы – Шымкент: ОҚМУ, 2015. - 102 с

УДК 004:340.115.4

РЕЗУЛЬТАТЫ ВНЕДРЕНИЯ E-GOV В КАЗАХСТАНЕ

Семёнов Р. А. группа: ПИК-17-5р
Таукебаева Э.С. – Ph.D., доцент

Многие уже слышали, а кто то даже успел сделать цифровую подпись и теперь не выходя из дома собирает все нужные справки для учебы, работы, а кто то и для своего собственного бизнеса. Все это упрощенно по возможности, благодаря онлайн базе данных и порталу, именуемому Электронное Правительство.

Электронное правительство – это единая система взаимодействия между государством и гражданами, а также обоюдного взаимодействия государственных органов, обеспечивающая их согласованную деятельность при помощи современных технологий. Именно благодаря этой системе сократились очереди в государственные органы, упростились и ускорились получения справок, свидетельств, разрешительных документов и многого другого. Именно для того, чтобы взаимодействие граждан и государства было комфортным, простым, доступным и понятным была разработана концепция электронного правительства.

Идеология электронного правительства основана на двух вещах. Это создание инфраструктуры для оказания сервисов и сами сервисы. В инфраструктуру е-правительства» включает государственные базы данных «Физические лица», «Юридические лица», «Адресный регистр», «Регистр недвижимости»; веб-портал и шлюз е-правительства, единую систему электронного документооборота (ЕСЭДО), удостоверяющие центры (инфраструктуры открытых ключей); единую транспортную среду (ЕТС).

Важным новшеством является развитие инфраструктуры оказания электронных услуг, с учетом активного проникновения мобильной связи и мобильных технологий среди населения, то есть создание Мобильного правительства РК. Сегодня существует мобильное приложение eGov.Kz. Одно из недавно внедренных новинок- это электронная цифровая подпись, записанная на SIM-карту телефона. Благодаря ей любой обладатель мобильного телефона, в том числе старых моделей может воспользоваться услугой приложения eGov.Kz.

Постоянно совершенствуются и оптимизируются процессы. Так, например, значительно упрощена процедура регистрация бизнеса. Раньше этот процесс был очень непростым и долгосрочным, занимал более месяца, то сейчас за счет интеграции систем – несколько часов. За четырнадцать лет программы формирования электронного правительства было пройдено четыре глобальных этапа становления и развития.

Вначале прошел первый этап - информационный . Именно в этот период был запущен портал электронного правительства и наполнен информацией. Появилась информация о госорганах, их работе и услугах, которые они предоставляют населению. Уже тогда каждый гражданин мог получить на портале всю необходимую информацию – перечень нужных документов, размер госпошлины, контактные данные госоргана, в который нужно обратиться. Уже на первом этапе беготня по инстанциям и количество посещений сократились, за счет предоставления полного объема необходимой информации.

Второй этап – интерактивный, был представлен стартом предоставления на портале электронных услуг. Внедрение интерактивных услуг на портале электронного правительства позволило в разы экономить время на сборе пакета документов.

Третий этап развития электронного правительства – транзакционный. На этом этапе граждане получили возможность оплачивать государственные пошлины и сборы, штрафы, коммунальные услуги через портал электронного правительства.

Четвертый этап– трансформационный, на этом этапе прогрессе e-Government находится сегодня. Главной целью отныне является максимальная оперативность в оказании услуг гражданам. Именно ради достижения этой цели интерактивные и транзакционные сервисы объединяются в комплексные услуги, в которых часто нуждается казахстанское население.

Оптимизация позволила объединить несколько услуг в комплексные. К примеру, если при рождении у гражданина ребенка, ему требовалось трижды обращаться за получением услуг: для регистрации рождения ребенка, затем чтобы оформить социальное пособие, и еще раз – чтобы поставить ребенка в очередь в детский сад, то сейчас все эти услуги объединены в одну композитную услугу «Рождение ребенка». Т.е. одним шагом человек получает сразу три услуги.

Электронное правительство РК было позитивно принято и высоко оценено мировым сообществом - об этом свидетельствуют высокие позиции в международных и республиканских рейтингах, номинации в конкурсах. Степень развития казахстанского электронного правительства оценивается как «развивающиеся» (emerging leaders) и считается одним из самых успешных. Каждые два года Департамент по экономическим и социальным вопросам Организации Объединенных Наций проводит исследования по оценке уровня развития электронного правительства в мире (192 страны). В 2012 году электронное правительство республики Казахстан в этом рейтинге заняло 38 место. В июле 2016 года был опубликован доклад Всемирного экономического форума (WEF), согласно которому Индекс сетевой готовности Казахстана находится на 39 месте из 139 стран. По сравнению с 2012 годом страна поднялась с 55 позиции в рейтинге и показывает стремительный рост по многим параметрам, являясь лучшей среди стран СНГ по развитию е-правительства. По итогам международного конкурса Всемирной встречи на высшем уровне по вопросам информационного общества WSIS Prizes-2017 три проекта от Республики Казахстан признаны чемпионами Электронное правительство, Открытое правительство, Единый контакт центр 1414. На ежегодном Международном правительственном саммите TheWorldGovernmentSummit, прошедшем в Дубае, мобильное приложение Egov.Kz было отмечено премией FirstWorldGovtechiners Race-2017, как самое лучшее и передовое приложение в сфере мобильного правительства.

Результатами реализации Программы стали:

формирование базовых компонентов инфраструктуры «электронного правительства»;

создание нормативной правовой базы;
формирование и развитие электронных услуг государственных органов;
повышение уровня компьютерной грамотности населения.

За последние годы казахстанцы уже смогли оценить преимущества электронного правительства. Из существующих сейчас электронных услуг у населения наиболее популярны - получение адресной справки 12 664 835 запросов. Запись на прием к врачу и выдача справки об отсутствии (наличии) судимости по 2,5 и 1,7 млн запросов соответственно.

Следующий пятый этап развития электронного правительства - так называемое «умное» или «проактивное» правительство, когда гражданину даже не нужно будет направлять никаких запросов для получения государственных услуг. «Проактивное» правительство будет отслеживать жизненные ситуации и выполнять необходимые процессы за место гражданина. А гражданину только нужно будет подтвердить, действительно ли ему нужна именно эта услуга.

Литература:

1. <https://egov.kz/cms/ru/information/about/stat>
2. <https://egov.kz/cms/ru/information/about/projects>

УДК 541,18

ЗАНЯТИЯ ХОРЕОГРАФИЕЙ В СИСТЕМЕ ДОПОЛНИТЕЛЬНОГО ОБРАЗОВАНИЯ КАК СРЕДСТВО ЭСТЕТИЧЕСКОГО ВОСПИТАНИЯ ДЕТЕЙ

Серказиева А.М.-студентка ПИК -15 -9р
Тлеубаева Б. С. - к. п. н., доцент

В формировании эстетической и художественной культуры личности занятия хореографическим искусством является важнейшим аспектом эстетического воспитания. Хореография - это мир красоты движения, звуков, световых красок, костюмов, то есть мир волшебного искусства.

В системе дополнительного образования занятия хореографией воспитывают и развивают не только художественные навыки исполнения танцев разных жанров, но и выработку у ребенка привычки и нормы поведения в соответствии с постигаемыми законами красоты.

Занятия хореографией как средство эстетического воспитания готовит детей к преобразовательной деятельности, формируя, развивая и укрепляя у детей потребность в общении с искусством, понимание его языка, любовь и хороший вкус к нему.

Хореографический коллектив в определенном смысле и в определенных условиях способствует разрешению возникающих проблем у детей: снимает отрицательные факторы (закомплексованность в движении, в походке, поведении на дискотеках и т.д.); воспитывает ответственность (необходимая черта в характере маленького человека, так как безответственное отношение одних порой раздражает и расслабляет других); убирает тенденцию «исключительности» некоторых детей (это отрицательно влияет на весь коллектив); бережет ребенка от нездорового соперничества, злорадства, «звездной болезни», что является важной задачей в воспитании детей. Преподаватель хореографии должен научить детей способности сопереживать чужой беде, умению защищать, возможно, вопреки всему коллективу. Выразить свою точку зрения, отстаивать ее ребенок учится в коллективе. Педагог активно воспитывает в них порядочность, долг и честь в человеческих отношениях, независимо от изменений их суждений и позиций.

Сегодня в сфере дополнительного образования детей хореографы- педагоги наряду с традиционными, изученными методами обучения должны также руководствоваться современным обучением с применением новых технологий.

Отметим, что традиционные технологии, используемые при обучении детей хореографией в системе дополнительного, основаны на методах и рекомендациях по изучению истории становления и развития искусства танца, изучении основ музыкального движения, танцевальной техники, построения и разучивании танцевальных комбинаций, постановке танца, отработке движений [2: 85]. Эти технологии доказали свою эффективность и продолжают широко применяться в настоящее время.

Рассмотрим методы традиционных технологий

Игровой метод. Основным методом обучения хореографии детей является *игра*, так как игра – это основная деятельность, естественное состояние детей дошкольного возраста. В процессе игры дети знакомятся с окружающей жизнью, уточняют и осмысливают свои представления о мире.

Танец в сочетании с игрой помогает переработать напряжение чувств, а музыка способствует выражению радости и легкости исполнения движений. Мы хорошо знаем, что именно музыкальные игры пользуются у детей большой любовью, вызывают у них веселое настроение, укрепляют жизненный тонус. Именно поэтому детям нравятся характерные танцы, в которых они могут проявить свои творческие способности «вживаясь» в разнотипные образы, проявляя своеобразный индивидуальный артистизм.

Наглядный метод – выразительный показ под счет, с музыкой.

Метод аналогий. В программе обучения широко используется метод аналогий с животным и растительным миром (образ, поза, двигательная имитация), где используется игровая атрибутика, образ, активизирует работу правого полушария головного мозга ребенка, его пространственно-образное мышление, способствуя высвобождению скрытых творческих возможностей подсознания.

Словесный метод. Это беседа о характере музыки, средствах ее выразительности, объяснение методики исполнения движений, оценка.

Практический метод заключается в многократном выполнении конкретного музыкально-ритмического движения.

Метод зеркального показа применяется тогда, когда необходимо контролировать методику исполнения движения или комбинации. Этот метод позволяет делать анализ и исправлять ошибки во время исполнения движения. Преподаватель стоит лицом к детям и выполняет движение по зеркальному принципу: говорим о правой стороне, а выполняем левой.

Показ при помощи ученика используется тогда, когда дети уже имеют определенные навыки и умения, и могут пользоваться своими знаниями.

Видео-метод может применяться для самостоятельной работы детей и часто используется в обучении танцевальных движений. Безошибочное воспроизведение изученного – главное требование и основной критерий эффективности хореографического обучения. Кроме того, он экономит время и облегчает понимание несложных комбинаций.

Работа по данной программе строится на принципе *интеграции образовательных областей* в соответствии с возрастными возможностями и особенностями воспитанников, носит инновационный характер, так как в системе работы используются игровые методы и способы развития творчества детей.

С другой стороны, в современных условиях в основу деятельности всех субъектов педагогического процесса заложена модель «Я сам учусь, а не меня учат», т.е. перед хореографами в сфере дополнительного образования, занятыми обучением детей, стоит задача развития у воспитанников таких качеств, как самостоятельность, активность, инициативность в поиске ответов на вопросы, активное применение полученных умений и навыков в практической деятельности. Решению данной задачи оптимально соответствует использование инновационных методов и технологий, все более широко используемых в обучении хореографии.

Рассмотрим основные технологии, применяемые в современном обучении хореографии в системе дополнительного образования

1. Технология обучения в сотрудничестве.

Данная технология позволяет организовать обучение воспитанников в тех формах, традиционно применяемых на занятиях хореографией. Технология обучения в сотрудничестве основана на применении индивидуально-групповой и командно-игровой работы. В первом случае происходит разбивка занимающихся на небольшие группы (по 4-6 человек), каждая из которых получает определенное задание, например, самостоятельно сделать танцевальный этюд, затем показывает их друг другу с дальнейшим обсуждением и с указанием недочетов.

Еще один вид сотрудничества в рамках данной технологии – коллективный, применяющийся для проведения сводных репетиций, ансамблей, а также постановок танцев, где, к примеру, задействовано несколько возрастных групп.

Основными принципами педагогики сотрудничества являются: принцип учения без принуждения; право каждого на свою точку зрения; право на ошибку; успешность; принцип сочетания индивидуального и коллективного воспитания [1].

2. Здоровьесберегающие технологии. Данный вид технологии представляет собой целостную систему воспитательно-оздоровительных, коррекционных и профилактических мероприятий, осуществляемых в процессе взаимодействия ребенка и педагога, ребенка и родителей, ребенка и доктора [3:96].

Целью здоровьесберегающих образовательных технологий является обеспечение занимающимся хореографией возможности сохранения здоровья, формирование у них необходимых знаний, умений и навыков по здоровому образу жизни, обучение использованию полученных знаний в повседневной жизни. На занятиях хореографией, как правило, принимаются дети, отличающиеся друг от друга по физическим данным, а потому бывает необходимо заниматься и общим физическим развитием ребенка, и исправлением (коррекцией) физических недостатков.

В работе педагога-хореографа возможно использование следующих здоровьесберегающих образовательных технологий: организационно-педагогических, психолого-педагогических, учебно-воспитательных, лечебно-оздоровительных и физкультурно-оздоровительных.

Формирование правильной техники исполнения движений. В процессе обучения в хореографическом коллективе создается более совершенная, в плане «скульптурности», форма тела; воспитанникам прививаются необходимые знания, умения и навыки по здоровому образу жизни, которые они учатся использовать в повседневной жизни, что способствует общему оздоровлению организма.

3. Технология проектной деятельности. Проект как технология включает в себя 5 «П»: 1. Проблему; 2. Проектирование или планирование; 3. Поиск информации; 4. Продукт; 5. Презентацию [5: 34].

Использование метода проектов в обучении хореографическим дисциплинам – средство, способное обеспечить высокую эффективность эстетического воспитания, ведь главная особенность проектной деятельности – осуществление ее в пространстве возможностей, где какие-либо готовые решения изначально не определены и требуется поиск, а это пробуждает фантазию, познавательную и творческую активность занимающихся, повышает самостоятельность мышления.

В зависимости от характера конечного продукта проектной деятельности выделяют такие виды проектов в сфере изучения танца:

- проекты конструктивно-практического характера, например, трансформация игр в хореографии, создание танца или танцевального этюда на основе игры, их разбор и семантическое описание.

- сценарные проекты, предполагающие разработку сценария какого-либо внеклассного мероприятия для школы или отдельного мероприятия, например, «Недели хореографического искусства»;

- проекты по созданию композиционного плана, подбору музыкального материала, сочинению лексического материала для создания хореографической постановки [4].

4. Информационные (информационно-коммуникационные) технологии. Их использование стало характерной чертой современности, необходимой для материально-технического оснащения работы хореографического коллектива. Так, применение компьютерного оснащения позволяет:

- обеспечить качественное звучание танцевальных фонограмм, соответствующих современным техническим требованиям,

- создавать базы музыкальных файлов;

- менять темп, звук и высотность музыкального произведения;

- производить монтаж, компоновку музыкального произведения;

- хранить фото- и видеоматериалы хореографического коллектива;

- эффективно осуществлять поиск и переработку информации для проектной деятельности и т.д.

Таким образом комплексное использование традиционных методов обучения современными технологиями позволяет обеспечить гармоничное развитие личности обучающихся, улучшить процесс их самостоятельной творческой деятельности, сделать исполнение хореографических номеров более качественным и в целом повысить качество хореографического обучения в системе дополнительного образования

Литература:

1. Брунь Е.А. Современные образовательные технологии и методики, используемые при обучении детей хореографии / Е.А. Брунь. – [электронный ресурс

2. Карпенко В.Н. Хореографическое искусство и балетмейстер / В.Н. Карпенко, И.А. Карпенко, Ж. Багана. – М.: НИЦ ИНФРА-М, 2015. – 200 с.

3. Кузнецова И.В. Психологические основания реализации здоровьесберегающих технологий в образовательных учреждениях / И.В. Кузнецова. – М.: Радио и связь, 2013. – 224 с.

4. Самоволикова Т.Л. Инновационные технологии обучения детей хореографического коллектива / Т.Л. Самоволикова. [электронный ресурс]. – режим доступа: <http://psihdocs.ru/innovacionnie-tehnologii-obucheniya-detej-v-horeograf...> (дата обращения: 01.03.2019г.)

5. Яковлева Н.Ф. Проектная деятельность в образовательном учреждении / Н.Ф. Яковлева. – М.: ФЛИНТА, 2014. – 144 с.

ӘОЖ 391.395

ЖЕКЕ ТҰЛҒАЛЫҚ МӘДЕНИЕТТІ ҚАЛЫПТАСТЫРУДЫҢ ДӘСТҮРЛІ АМАЛДАРЫ

Толыс Сымбат ПИК 16-15к3 -тобының студенті

Байгунова Д.М.-аға оқытушы, магистр

Көне мерекелік құндылықтар туралы материалдар бүгінгі ұлттық мәдени тәжірибе үшін аса бағалы. Ұлттық болмысымыздың жеке тұлғалық мәдениетті қалыптастыратын дәстүрлі әрекеттерді анықтап, ұрпағымызды қоғамдағы рухани ауытқулардан ұлтжандылыққа бағыттайтын адами қасиеттерге бой алдыру үшін аса қажет болып отыр. Салт-дәстүр арқылы адам өзінің қоршаған ортасын өзгерткен, қоғамдасу әрекеттерін ұйымдастырған, яғни айтқанда, мәдениеттің негізін салған.

Бұл топтағы салт-дәстүрлер тайпалы қоғам пайда болмас бұрын қалыптасып- ғылымғы инициация деген ұғыммен енген. Әлеуметтік топтағы балалар ересектер қатарына өтуі арнайы рәсімдік әрекеттер арқылы белгіленген. Ересек адам ретінде ол түрлі өмірлік қиындықтардан өтіп, тәзімділік байқататындай қасиеттер таныту керек болған. Сол себептер баланың дайындығын сынау арқылы анықтап, ол сынды әрекетті ғылымда «Инициация» деп атаған. Инициация- межелік жастан өту – әртүрлі сындар арқылы

бейімділік тексеріліп, өмірге дайындықтан гөрі тұрмыс-тіршілікте, шаруашылыққа жарамдылығы қатаң қадағаланып, бағаланатын күрделі қоғамдық әрекет.

Өз ісін тиянақты игергендер ғана келесі сатыдағы әлеуметтік әрекеттерге араласуға мүмкіндік алған. Оның қоғамдағы орны анықталып, әлеуметтік баға беріліп отырған. Инициация мақсаты ұрпаққа жалпы тайпалық өмір тәртібін ұғындыру мен жеке тұлға ретінде қоғамдағы өз орнын алуға мүмкіндік туғызу, қоғам қастерлейтін құндылықтарды игеруге, сақтауға, жалғастыруға ұмтылдыру. Инициацияның рәсімдік әрекеттер мазмұны жас және жыныс ерекшеліктерге орай қалыптасқан. Инициациядан өту әр адам үшін шартты сынақ болған. Өте алмағандар есейгенше бала саналып, қоғамда алатын орны да соған сай болған. Бұл салт өмір мәнін ұғынып, үлкендердің соңынан ерген жеткіншектеріне деген қамқорлық сезімін оятып, олардың алдындағы жауапкершілігін айқындап, жасөспірімдерді тұрмыс-тіршілікке бейімделуге талпындырып, түпкі өмірлік мақсатты белгілейді. Қоғамдағы ұрпақтар сабақтастығын қалыптастырып, өмір салтына енген. Қоғамдық тәртіпті қатаң сақтайтын нормаға айналдырған.

Қазақ өміріндегі бұл топтағы салт – дәстүр үлгісі ретінде оң босағаға шығару мен тоқымқағар мерекелеріне тоқталайық. Қазақ отбасылық салт-дәстүрлері мен мерекелерін этнографиялық тұрғыдан жан-жақты зерттеген ғалым Қ.Арғынбаев пен дәстүрлі мәдениетінің анықтамалығы кітабының авторы А.Құралұлының еңбегінде ғана аталған қазақ қызының әлеуметтену сәтін сипаттайтын әрекет-оң босағаға шығару деп аталады. Қ.Арғынбаев этнографиялық тұрғыдан бұл әрекеттің кезеңдеріне қысқаша назар аударса

А.Құралұлы оң жаққа шығару деп өзгешелеп атап, «Қызы он екіге толғанда ата-анасы киіз үйдің оң босағасынан орын беріп, оны көрпе төсегін көлегейлеп, шымылдық ілген» деумен басты назарды қыз төсегінің орнының аусуына аударады. /Қ.Аюбаев Қазақ дәстүрлі мәдениетінің анықтамалығы.- Алматы, Сөздік-словарь, 2001, /128/, 66 бет/ Екі автор да тақырып бойынша мәліметті өз мақсаттарына орай берумен шектелгенін байқап отырмыз.

Ұлттық мәдени әрекет ретінде, әсіресе қыз баланың қоғамдық роліне аса назар аударуға бет бұрыс болып отырғанда, біз оң босағаға шығаруға, оның ұлттық дүниетанымын байқатар әрекеттері мен этномәдени сипаттамаларына ерекше көңіл аудару қажет дейміз.

Біріншіден айтарымыз, оң босағаға шығару тойы қызбаланың мүшел жасында аталады. Алғашқы мүшел жас 13 (он үш) жаста аталатыны мәлім. /Қараңыз: Көмеков Б.Е. Мүшел жас.- Алматы, Аруна, 3 бет/. Қоғамдық үйлесімділік пен қарым-қатынас жарасымдығының негізгі ұйытқысы әйел. Сұлулықпен әсемдікті тек өз басынан ғана емес, қоршаған ортасына өз келбеті мен жүріс-тұрысы, сөйлеген сөзі, түр-сипаты арқылы паш етіп, жүрген ортасын сәндікке бөлеп жүретін, ұлттық эстетикалық талғам әуелі әйелдер арқылы танылатыны сөзсіз. Сонымен қатар ата салттың сақшысы, таратушы, жаршысы да ана мен әже, ене мен келін. Сонымен бірге зергерлер мен қатар көзі барды тамсандырар қол бұйымдар жасау арқылы елдік өнер таңбаларын жасап, сақтаушылар оларға түсірілген ою-өрнектің мән-мағынасын баяндап, қолдану тәртібінің егжей-тегжейін ұғындырар да солар. Сонымен, әйел заты ұлттың ұлт болып, сақталуында өзіндік орыны бар қоғам мүшесі. Бұл қабілеттер мен бейімдердің қалыптасуы мен дамуына ықпал етуші тағыда ұлттық мәдени әрекеттердің реттеушілік міндеті басым-салт-дәстүрлер мен той-мерекелер. Олардың ішінде оң босағаға шығару тойының алар орны ерекше.

Қызы мен немересінің мүшел жасқа келетінін аға-жеңгелері мен апке-жезделеріне, әжесі мен анасына хабарлап, дайындалуға өтініш білдіреді. Ол дайындық мүшелжасқа дейін көзге түспейтіндей, көптің назарынан тыс боларлықтай сырт-сипатымен мінез-құлқына қадағалап көңіл аудартпаған бойжеткенге ендігі жерде арнайы киім мен әшекей бұйымдарды жабдықтауға арналады. Қуаныш пен қайғыны ортақ бөлісе білген қазақ, бойжеткен қыздың қатарынан қалмай, өз дәрежесіне тең боларлықтай сипат алуы ата-анасы мен туғандары үшін де парыз. Сол себептен күнделікті тұрмыстық киімдерімен қатар сауықтық-салтанаттық киімдер де мүшел жасқа толған қызға сыйлық етіп ұсынылған. Бойжеткенге алғашқы қосетек көйлегімен мықынды камзолын апке-жеңгелері кигізсе, күміс белбеу өңіржиек алқа, бойтұмар, шолпы, құсмұрын жүзік сияқты сәндік бұйымдарын ағалары мен жезделері арнайы тапсырыс бойынша дайындатқан. Осы күні бойжеткен алғашқы рет шашын қосбұрым етіп өріп, ұшына шолпы тағып, оның сылдырымен жүрісін түзей бастаған.

Ел көзіне еленер қыздың жүріс-тұрысымен бірге ендігі жерде жатар орныда тиянақталған. Қ.Аюбаев жазғандай киіз үйдің оң жағына, яғни өзге табалдырық аттар уақыты келді деп қонақтар жағына қыздың төсегін ауыстырып шымылдырық тұтқан. Шымылдыңтың жоғарыдағы көлденең қасы көсеге деп аталып, үкі тағылып, кестеленіп әшекейленген. «Көсегең көгерсін» деген ізгі ниет білдірілгені қыз өсіп, өрісін тауып, үл өсіп келін келтіріп осындай салтанат сабақтастығы бола берсін дегеннен туса керек. Бұған қоса ендігі жерде бойжеткенді тұрмыс тіршілігін игеруге үйретер, оның үй шаруасына тиянақтылығы мен ұқыптылығы, алғырлығы мен үйлесімділігі жарасуына ықпал етер жеңге осы оң босағаға шығаруда дайындалған.

Тоқымқағар тойы туралы қазақ мәдениетін зерттеушілер еңбегінен кездестіруге болады. Бірақ көбінесе қысқаша анықтамалық немесе шағын сипаттамалық мәліметпен ғана шектеледі. Қазақ мәдениетін түп тамырынан бастап терең зерттеген А.Сейдімбек тоқымқағарда қарттардың жол жүрерінде немесе жас баланың тұңғыш рет атқа мінерде атқарылатын әрекет деп түсіндірілумен шектеледі. /Қараңыз: Қазақ әлемі, Алматы, Санат, 1977, 93бет/. Қазақ салт-дәстүрлерін зерттеу тақырыбы еткен С.Кенжеахметов

тоқымқағарды «сапарға шыққан жігіттің тоқымы жерде қалмасын, ат-көлігі аман келсін», - деген тілекпен байланыстырады. /Ұлттық әдет-ғұрыптың беймәлімі 220 түрі.- Алматы, санат, 1998, /256/, 94 бет/.

Екі ғалымның да тоқымқағар туралы пікірін біріктіретін әрекет-жол жүру, сапар шегу. Тек осы әрекеттің бас кейіпкері бірде жас, бірде қария болуының себебіне терең ой тасталмаған. Қазақ мәдениетіндегі азамат қалыптасуына арналған тұрмыстық салт-дәстүрлері ішінде бастау алды болып саналатыны-тоқымқағар тойы. Баланың ат жалына қолы жетіп, ашамайға отыру тойы еркектік санасын оятып, қызығушылық сезімін қалыптастырса, тоқымқағар тойы азаматтық жолына салу, әлеуметтендіру салтанаты. Аттың құлағында ойнап, оңайлықпен жеңістік бермейтін күш қайраты мол болуы үшін жігітті жылқы тандап баптауға ат спорт ойындарына баулыған.

Жігіт тек қара күш иесі ғана емес отағасы атанатындай тұрмыстық қарым-қатынас жасай алатындай, ағайын- туыстары арасында өз орнын жоймастай болуы үшін рулық, отандық асқақ намысжігерін шыңдаған. Елдің де жердің де иесі сен деп үйретіп, туған жерінің, отанының алдындағы жауапкершілігін қалыптастырған. Жігіт отбасы ғана емес ел жұртының тірегі деген ұғымды бойына сіңіріп, сол ортаның бақдаулетін қалаушы, ұйтқы, көзін тауып, жолын біліп, шеберлігін шындап шаруа құруды да міндеттілігіне алған. Бұл міндетті бұлжытпай орындау үшін балалық шақтан ата кәсіпті игеруді, шаруа көзін табуды, еңбегінің нәтижесін еселі етуді атадан қалған кәсіби мұраны игеруге бейімделген.

Сегіз қырлы, бір сырлы болуға талпынуы жігітке жеке тұлғалық қасиеттер, байсалдылық, ұстамдылық, төзімділікпен қатар орынды да ойып айтатындай шешендік, өз ортасының серісі атанатындай өнерлілік, барынша әсемпаздық бәрі қадірлі болуға азаматтыққа дайындық.

Бұл қабілет-қасиеттер қалыптасуы тек жігіттің өзі ғана емес ата-анасына да сын болған. Тіпті сол рудың, отбасының, ауылдың намысына тиетін қылық көрсету-абройсыздыққа ұшыратқан. Сол себептен он үш жасқа толған ер баланы жігіттік қасиеттерін сынау үшін тоқым қағар тойын жасап, нағашы жұртына алғашқы рет жеке аттандырған. Естияр болған ер бала өздігінен нағашы немесе басқада туыстарына барып, үлкендер мен қатарластар сынынан өтіп, өскенін, қатарға енгенін дәлелдеу салты. Тоқымқағар тойы ата-анасы үшін дәстүрлі мәдениетті, атадан қалған рухани мұраны сақтап, ұрпағын қоғамдық нормаларға сай әлеуметтендіру жолын сақтау сыны болса, бала үшін- қоғам санатына еніп, балалықпен қоштасып, ересектерге тән қабілеттілік байқатып, 13 жасқа дейін бойына қалыптастыра білген тұлғалық мәдениеттілігінің дәлелденер сәті. Осы сын сәттен аброймен өту ру, отбасы, жеке тұлға үшін қоғам тарапынан алатын бағасы. Көргенділік байқату-қоғам талабына сай мінез-құлық таныту. Алғашқы мүшел жасқа толған кезде әуелі туған-туысқан арасында, кейін олардың берген ақыл-кеңесін ескере отырып нағашылар ауылында жетіліп, ел қатарына енгенін дәлелдейтін көрінеді.

Той боларын ата-анасы туған-туысқандарға хабарлап, үйге шақырған. Баласының бұрын соңды көбіне айтумен емес жеке үлгі арқылы дәріптелген құндылықтарға қоса сындарлы сәтінде ағайынның тілегін есітіп, оның жақтаушысы, тілеуқоры бар екенін білдіру бұл жиынның мақсаты. Бала жол жүрген сәтте Д. Қатыранұлы мәліметіне қарағанда ұзақ жол сапарынан оралғанда. / Қараңыз: Ұлттық тағамның этномәдени қызметтері ата-салтыңды аяла кітабында, құрастырған Н. Ақбаев, - Алматы, Ана тілі, 1998, /160/, 134 бет. Көнеден келген тоқым қағар рәсімі атқарылады. Рәсімді атқарушы аналар. Баласының үлкен сыннан аброймен оралуына тілек білдіріп, қайтып келгенде амандықпен аттан түсіріп, тоқымын қағып қарсы алайық деген ниетпен атқарылатын рәсім.

Алты жасар бала келсе алпыс жастағы қария сәлем береді дегенге сай үлкендерді жинап, жаста болса баланы төрге отырғызып қонақ қылады. Үлкендер жиналу себебі қарым-қатынастық байланыс түрі тек келген-кеткендер арқылы болғандықтан аман-сау сұрасып, ел хабарын есту жиенінің азаматтық жолға аяқ басу сәтінде бірге болып, қариялық тілегін білдіріп, туыстық сабақтастыққа жауапкершілігі барын дәлелдеу болса керек. Жас бала қойылған сұрақтарға мүдірмей жауап беру, сабырлылық білдіріп сөз тыңдау, әңгімеге орынды араласа білу, өз елінің тұрмысын баяндағанда тиянақты мәлімдеу, тағыда басқа да әңгіме-дүкен құру заңдылықтарын ескеруімен білуі арқылы ой-сана сынынан өтсе керек.

Қыдырып барған туысын нағашы ағалары мен қатарластары ер балаларға тән ойын сайыстарынан өткізіп, ат жарыс, тенге алу сияқты сындар арқылы күш қайраты мен ептілігін ат құлағында ойнай аларлықтай шеберлігінде байқаудан өткізсе керек. Ер жігері мен қайраты ат үстінде танылған. Жігітке жол бастау сөз саптаумен де байланысты. Орынды сөйлеу тапқырлық таныту, әзілмен қалжыңды түсінетін кейістік байқатпай, есесін қайтаратын орақты ауыз атандыратын ер сыны тоқым қағарға аттанған жас баланың да басында болар. Ол сын кешкі сауықта, жастар жиынында өткізілсе керек. / «Мұнда ойын- сауық, өлең жыр айтылады», - деген С. Кенжеахметов пікірі сондай сынға сай келеді. / аталған шығарма, 95 бет/. Сонымен, тоқымқағар жігіттікке жол бастарда ер баланың ақыл-ойы, күш-қайрат ептілігі, өнерлілігі-яғни айтқанда азаматтық қасиеттерін байқаудан өткізіп, бағасын алып, қоршаған ортасында өзі туралы пікір қалыптастыратын шақ, әлеуметтену кезеңі. Бұл рәсімнің қалыптасу кезеңі өте ертеректен басталса керек. Жаугершілік кездерде ұрыс алаңынан үйіне ат-тұрмансыз оралуы иесінің қаза тапқанының белгісі болған деседі. Азаматын қарсы алып, ер-тоқымын үйге кіргізу бұйырмағандағысы. Сол себептен тоқым қағып шығарып салу мен қарсы алу-азаматтың үйіне амандықпен оралуының тілеуі ретінде қалыптасса керек. Ал мүшел жасқа толған ер баланың тоқым қағу тойының тағы бір бастауы-дүние жүзі халықтарының көбінде кездесетін, ғылымға «инициация» ұғымымен енген салттың жалғасы, ұлттық көрінісі іспеттес. Инициация-тайпалық өмір сүру кезінде ер балаларды шыдамдылық, күш-қайраттылық, сабырлылық сынынан өткізу

салты болғанын білеміз. Міне тақырыптың басында анықталған ғалымдар пікіріндегі ұштаспаушылық негізіне жауап тапқандаймыз. Қыз бен ұлдың өмірдеалатын орнын белгілеп, қоғамдық талапқа сай болуына ықпал ететін әлеуметтендіру салтының ұлттық түрі – оң босағаға шығару мен тоқымқағардың сипаты осындай.

Әдебиеттер:

1. А. Сейдімбек «Қазақ әлемі». - Алматы 1977, Санат, 193 бет
2. С. Кенжеахметов «Ұлттық әдет-ғұрыптың беймәлім-220 түрі». - Алматы 1998, Санат 256-94 бет.
3. Н. Ақбаев «Ата салтыңды аяла». - Алматы 1998, Ана тілі, 160-134 бет.
4. Қ. Аюбаев «Қазақ дәстүрлі мәдениетінің анықтамалығы». - Алматы 2001, 128-66 бет.

УДК 796:304.2

ФИЗИЧЕСКАЯ КУЛЬТУРА И ЕЕ ВЛИЯНИЕ НА РЕШЕНИЕ СОЦИАЛЬНЫХ ПРОБЛЕМ

Түймебай Н. – студент группы ПИК 18-18р
Касымбеков Б., Балабеков М., Кадыров Е. – преподаватели

Ключевые слова: физическая культура, общество, социальные проблемы, физические нагрузки, здоровый образ жизни, физическая активность, спорт

Физическая культура - вид культуры общества и человека. Это деятельность и ее результаты по формированию физической готовности к жизни; с одной стороны, специфический процесс, с другой - результат человеческой деятельности, а также средство и способ физического совершенствования людей. По отношению к культуре человек выступает в трех ипостасях: он ее осваивает, является носителем культуры и создает новые культурные ценности. Освоение, "потребление" физической культуры проявляется в результатах этой деятельности - в овладении знаниями, развитии физических качеств и двигательных способностей, "владельцем" которых он и является. Физическая культура, решая проблему воспроизводства физических способностей человека, является важной частью культуры общества в целом. С одной стороны, от духовной культуры общества она получает и перерабатывает идейно-теоретическую и научно-философскую информацию. С другой - она сама обогащает культуру, науку, искусство, литературу специальными ценностями в виде теории, научных знаний, методик физического развития и спортивной тренировки. Деятельность в сфере физической культуры имеет как материальные, так и духовные ценности. Материальными ценностями физической культуры являются результаты ее воздействия на биологическую сторону человека - физические качества, двигательные возможности. К материальным ценностям физической культуры относятся также спортивные сооружения, спортивные базы учебных заведений, спортивно-медицинские учреждения, учебные заведения, готовящие кадры физической культуры и спорта, научно-исследовательские институты. Физическая культура стимулирует развитие духовной и материальной деятельности, поскольку создает общественные потребности и побуждает к поискам, открытиям в области науки, новым методикам, новым техническим средствам. Она увеличивает потребности общества в строительстве материально-технических сооружений, побуждает к созданию приборов, конструированию и совершенствованию инвентаря и оборудования. Тем самым она способствует созданию новых материальных и духовных ценностей. Физическая культура обогащает культуру общества уникальной информацией о влиянии на человека предельных физических и психических нагрузок, об особенностях адаптации к ним, о биологических резервах организма. Она способствует возникновению и развитию новых направлений в теории и практике строительства, технологий, созданию искусственных покрытий. В социальной жизни, системе образования, воспитания, повседневного быта, здорового отдыха, образовательные, оздоровительные, экономические и общекультурные функции, способствует возникновению такого социального течения, как физкультурное движение. Физическая культура призвана выполнять ряд специфических функций: - образовательную - получение знаний, необходимых для понимания природных и социальных процессов функционирования физической культуры общества и личности, способность их творческого использования для личного и профессионального развития; - прикладную - повышение специфической физической подготовленности и работоспособности для трудовой деятельности и воинской службы средствами профессионально-прикладной физической культуры; - спортивную - достижение максимальных результатов в избранном виде спорта; - рекреативную - организация содержательного досуга; - оздоровительно-реабилитационную - предупреждение утомления и восстановление временно утраченных функциональных возможностей организма. Приведенные функции физической культуры могут удовлетворить запросы и потребности в физкультурной деятельности любого человека. В современных системах физического воспитания все большее место занимает спорт. Это объясняется особой действенностью спорта как средства и метода физического воспитания, его популярностью, широчайшим развитием в последние десятилетия международных спортивных связей, неуклонно возрастающей общекультурной и престижной значимостью спорта. Несмотря на то что спорт без соревновательной деятельности не существует, его

функции не исчерпываются достижениями чисто состязательных целей. Спорт представляет собой эффективное средство для совершенствования человека, преобразования его духовной и физической природы в соответствии с запросами общества, является действенным фактором воспитания и самовоспитания. Социальная ценность спорта заключается и в том, что он является средством этического, эстетического, нравственного воспитания личности. Достижимый в процессе занятий спортом повышенный уровень функциональных возможностей организма и создаваемый одновременно фонд полезных умений и навыков могут в значительной мере предопределить ускоренное усвоение спортсменом профессионально-трудовой, военной и иной социально нужной деятельности. Велико значение спорта как своего рода эталона оценки человеческих возможностей. Спортивный эталон предполагает использование спортивной деятельности в качестве модели для изучения максимальных возможностей человеческого организма при физических и психических напряжениях в экстремальных условиях и обладает широкими возможностями для развития познавательных способностей человека. Она способствует привитию интереса к занятиям физической культурой и спортом, внедрению их в образ жизни. Современные технические средства коммуникаций способствовали тому, что аудитория спортивных зрелищ как никогда прежде расширилась, а это увеличило неординарное влияние спорта на эмоциональный мир человечества. При характеристике социальной роли спорта важно иметь в виду его немалое экономическое значение. Материальные вложения общества в развитие спорта многократно окупаются прежде всего повышением общего уровня работоспособности, укреплением здоровья, увеличением продолжительности жизни человека. Экономически значимы и финансовые доходы, получаемые от спортивных зрелищ, эксплуатации спортивных сооружений, продажи спортивного инвентаря, оборудования, атрибутики, издательской и научной деятельности. Спорт считают одним из средств социализации личности. Непосредственно в процессе спортивной деятельности возникают разнообразные специфические отношения соперничества и сотрудничества отдельных спортсменов, между командами, организаторами, спортивными арбитрами и т.д., которые так или иначе включены в систему социальных отношений, выходящих за рамки спорта. Совокупность всех этих отношений составляет основу формирующего влияния спорта на личность, становление социального опыта.

Список литературы:

1. История физической культуры и спорта. Учебник для физкультурных ВУЗов.-М:ФиС,1983.
2. Визитей Н.Н. Физическая культура и спорт как социальное явление.
3. Бальсевич В.К. Физическая подготовка в системе воспитания культуры здорового образа жизни человека. Материалы Всесоюзной научно-практической конференции «Физическая культура и здоровый образ жизни». М., 1990.

ӘОЖ 791.633:059.1

ӘМИНА ӘМІРЗАҚОВАНЫҢ ӘМІРІ МЕН ШЫҒАРМАШЫЛЫҒЫ

Хамза М. Н. – ПИК-18-8к тобының студенті

Тамбетова Д. Х. – аға оқытушы

Әмина Әмірзақова (08.03.1919 - 28.09.2006) Қазақстанның халық әртісі, Мемлекеттік сыйлықтың лауреаты, кино және театр әртісі. 1919 жылы 8 наурызда Шығыс Қазақстан облысы Қарауыл ауылында дүниеге келген. Әкесінен ерте айырылған Әмина ағасымен бірге бауырларын өсіріп жеткізеді. 30-шы жылдары ашаршылықты бастан кешеді. Ол туралы бір сұхбатында былай деп еске алады: «Әкеміздің орнын жоқтатпаған ағайым тері зауытында жұмыс істеді. Кейін комсомол активісі ретінде Алматыға кәсіподақ жұмысына ауысып, бүкіл отбасын өзімен бірге Алматыға ала кетті. Қалтасына сап әкелген бір уыс дән бізді ашаршылықтан құтқарды». Әмина 15 жасында құрбыларымен бірге Ленинградқа барып, театр институтының актерлік факультетіне оқуға түседі. Курсқа қабылдау жасаған белгілі әртіс Василий Меркурьев тәмпіш танау қызды көріп: «Бұл не балабақша? Тез арада үйіне, анасына қайтарыңдар!» - дейді. Бірақ әзірлеген нөмірін көргеннен кейін Меркурьев иығынан құшақтап: «Бұл қыз актриса болады!» - дейді.

Ленинградта оқыған төрт жылы өміріндегі ең бақытты жылдар еді. Әмина студенттік жылдары «Ленфильмде» киноға түсе бастады. 1938 жылдың күзінде жаңадан құрылған Шымкент облыстық драма театрына бір топ жас әртістер жіберіледі. Әмина Әмірзақова Ф.Шиллердің «Коварство и любовь», Ғ. Мүсіреповтың «Қозы-Көрпеш–Баян Сұлу», К.Гольдонидің «Слуга двух господ» спектакльдерінде басты рөлді ойнайды. Кейін Алматыдағы Қазақ драма театрына шақырылады. Дегенмен, Әмина Әмірзақованың өмір жолы мен тағдыры ауыр болды. Ағасы репрессияға ұшырап, өмірінде қиын кезеңдер басталды. Соғыс қарсаңында жас актриса театрдан қуылды, таныстары теріс айналды, афишадан есімі жойылды. Соғыс басталды.

Алматыға «Мосфильм» және «Ленфильм» киностудиялары көшіп келді. Сонымен, бірлескен киностудия құрылып, мұнда еліміздегі көркем және деректі кинофильмдердің 80% түсірілді. Әмина

Өмірзақова монтаждаушы мамандығын игерді. Түні бойы көз ілмей салқын бөлмеде таспаларды кесу, желімдеумен айналысты. Әмина шеберханада «Абай әндері» фильміне басты рөлге орындаушы іздеп жүрген белгілі режиссер Григорий Рошальдің көзіне түсті. Ол Әминаны киноға түсіп көруге шақырды. Үміткерлер көп болып, Әмина тізімде он үшінші орында болды. «Мен мынандай тәмпіш танаумен, әдемі актрисалар Шара Жиенқұлова, Нұрсұлу Табаловалар тұрғанда өте алмаспын», – деп ойлайтын. Тіпті сценарист Мұхтар Әуезов «Тәмпіш Ажар? Ол бұл рөлге жарамсыз» – дейтін. Сонда Рошаль «Біздің гримшілер кез келген гримді жасай алады. Ал сіздер бұл қыздың көзіне қараңыздар! Онда қаншама мәнер, тереңдік пен әдемілік тұнып тұр» – деп байыппен жауап берген. Сонымен көркемдік кеңес Әминаны басты рөлге тағайындайды. Кейін Әмина былай деп еске алады: «Маған мұрынды арнайы гумус деген заттан жасады. Ал, сөйлеу камера түсірген кезде ғана рұқсат етілді. Басқа уақытта мен үндемей отыратынмын, сондай-ақ, мұрынға сызат түсірмеу үшін күні бойы ас ішпейтінмін». Шындығында да, «Абай әндері» фильмінде ойнаған алғашқы рөлі үлкен табыспен өтті. Енді режиссерлер Әминаны киноға түсуге жиі шақыратын болды. Әминаның тағдырына әйгілі Наталья Ильинична Сацпен кездесуі ерекше әсерін тигізді.

Қазақ кинематографиясының баға жетпес қазынасына айналған: “Абай”, “Жамбыл”, “Бір ауданда”, “Ана туралы аңыз”, “Арманым менің”, “Ақ шаман”, “Нан дәмі”, “Шанхай” фильмдерінде жасаған бейнелері, әсіресе әйгілі “Тақиялы періштедегі” актриса ойнаған Тана апайдың рөлі қалың жұртшылықтың махаббатына әлі күнге дейін бөленіп келеді. Әмина Өмірзақова Азаттық радиосына 2006 жылдың наурыз айында сұхбат берген еді. Радиомыздың мұрағатында сақталған Әмина апайдың сол кездегі әңгімесі кино өнерінің төңірегінде өрбіген болатын. – Мені халыққа танытқан кино. Сондықтан мен кино десе жанымды беремін. Ал кинода жасаған бейнелерім өмірлік тарих болып қалар деген үміттемін”, – деген еді Әмина апай өзінің соңғы сұхбатында. Ол көпшіліктің есінде әйгілі «Тақиялы періште» фильміндегі күлкісімен қалғаны сөзсіз:

Біздің отбасымыздан әрдайым күлкі кетпейтін, әкем болғанда да, одан анам жалғыз қалғанда да. Алайда, сол кинодағы күлкіні анам қайта сала алмаймын деп айтатын. Себебі, ол күлкі фильмді түсіру барысында шынайы шықты, ол үшін еш дайындық жасалған жоқ болатын дейтін анам, – деп еске алады актрисаның ұлы Талас Өмірзақов. Азаттық радиосына 2006 жылы берген сұхбатында ол «Ана туралы аңыз» фильмін өзінің бағын ашқан картиналардың бірі деп санайтындығын айтқан еді. Дәл сол туынды бірнеше жүлделерді жеңіп алып, көпшілік көңілінен шыққан болатын. Н.Сац Алматыда тұңғыш Балалар мен жасөспірімдер театрын ашты. Әмина Өмірзақова театрдың жетекші актрисасы болды. Оның осы театрда ойнаған рөлдері халық көңілінен шықты: Уильям Шекспир "Два веронца" спектакліндегі Джулия, «Ыбырай Алтынсарин» спектаклінде Шаули, Расул Гамзатовтың "Тау қызы" спектаклінде Ашур т.б. Әрбір кейіпкері – жаңа бейне, жаңа тағдыр, көрерменнің талантты актрисамен жаңа кездесуі. Әмина ойнаған кинофильмдер: «Тақиялы періште», "В одном районе", "Бойся, враг, девятого сына", "Шанхай". Мемлекет Ә.Өмірзақованың Қазақстанның театр және киноөнеріне сіңірген еңбегін жоғары бағалады. 1965 жылы Республикаға еңбек сіңірген әртіс, 1966 жылы – КСРО халық әртісі атағына ие болды. Қазақ ССР-інің К.Байсейітова атындағы Мемлекеттік сыйлығы және «Тарлан» сыйлығының иегері.

Өмірзақовтар отбасында үш бала дүниеге келді. 38 жасында жесір қалған Әмина тіршіліктің барлық қиындығын жеңіп, екі ұл бір қыз өсіріп, жеткізді. Үлкен ұлы Талас анасының жолын жалғап, актер мамандығын таңдады. Ол режиссер Юрий Карасиктің «Дикая собака Динго или Повесть о первой любви» фильмінде Филька рөлін ойнады. Талас есейген шағында ВГИК режиссерлік факультетін бітіріп, 1992 жылы «Әмина» фильмін түсірді. 1964 жылы Анатолий Карповтың "Ана туралы жыр" фильмі экран бетіне шықты. Бұл фильмде Әмина Ерғожаевна ұлының майданда қаза тапқаны жайлы есірткен, бірақ бар қайғыға төтеп берген ананың рөлін сомдады. Кейіпкер оқу–жазу білмейді. Майданда болып жатқанның барлығынан хабардар болудың жалғыз тәсілі осы болғандықтан, өз бетімен оқуды үйреніп алады да почтальон болып жұмыс үстейді. Ол бірнеше рет басқа аналарға қайғылы хабар жеткізсе де, оларға сүйеу болып, көмек қолын созады. Фильм көпшіліктің көңілінен шығып, ҚазКСР Мемлекеттік сыйлығын жеңіп алды, ал Әмина Өмірзақова 1964 жылғы Жалпыкеңестік кинофестивальде "ең жақсы әйел рөлі" сыйлығын, К. Байсейітова атындағы ҚазКСР Мемлекеттік сыйлығын жеңіп алды. "Ана туралы жырдан" соң 1968 жылға дейін "Ең тілалғыш", "Мың шақырым саяхат" картиналарында басты да, екінші реттік рөлдерді сомдап жүрді. Сондай-ақ, "Алдар-көсе" бейнефильмінде эпизодтық рөлде ойнады. 1968 жылы Шәкен Аймановтың "Тақиялы періште" комедиялық фильмі жарық көрді. Бұнда Әмина Ерғожаевна Тана атты ананың бейнесін сомдады. Бүкіл фильм бойы ол өзінің Тайлақ атты ұлына қалыңдық іздеумен болады. Бұл рөлдің қызығы, актриса едәуір жас болса да, өзінен бірнеше есе үлкен кейіпкерді ойнады. Сондай-ақ, өзге рөлдерінен ерекшелігі— көңілді кейіпкерді сомдауы. Картина бүкіл Кеңес Одағындағы кинотеатрларында көрсетілді. Соның арқасында оны бүкіл ел таныды. "Тақиялы періштеден" соң оншақты фильмдерде түсті. Соның ішіндегі ең ерекшесі "Мама Роза" картинасы. Бұл фильмде ол қара нәсілді баланың өгей анасы бейнесін сомдады. Актрисаның кейіпкері — шейіттей баланың тәрбиесін қолына ойда жоқта алған, жасы келген адам. Ойнаған рөлі үшін "Шоқжұлдыз" кинофестивалінің лауреаты атанды. Бүкіл карьерасында Әмина Өмірзақова көп рөлде ойнады. Десе де, "Ана туралы жыр", "Тақиялы періште", "Жұлдызыңды сақта", "Мама Роза" картиналарында ойнаған ана рөлдері нағыз қазақ анасының бейнесін айқын көрсетті. 1996 жылы ұлының бастама фильмі "Аминада" өз-өзін сомдады. – «Ана туралы аңыз» фильмі жарыққа шыққанда мен ауылда шопыр болып жұмыс істеп жүргенмін. Әмина апамның сомдаған ана образына мен сол кезде таң-

тамаша болдым. Сол фильмнен кейін барша қазақ аналарының басынан кешкені сол болған шығар деген ойға қалғаным есімде. Мен үшін ол кісі әлі тірі, менің жүрегімде апамның бейнесі, ал құлағымда «Тақиялы періште» фильміндегі жарқын күлкісі, – дейді Нұржұман Ықтымбаев. Ол өмірінің қиын болғанына қарамастан өзінің бақытын сахна биігінен іздеді. Тағдырдың желі ұрып, шиттей үш баласымен жалғыз қалғанында да қайтпайтын актрисаның: «Өзім үшін емес, балаларым үшін қайтадан сілкінуім қажет» деп әкемтеатрдың мінберіне батыл көтерілгенін әріптестері әлі таңданыспен айтып жүр. Әрине, талантының арқасында танымалдылықтың тәжін киген Әмина Өмірзақоваға басында қызғанышпен қарайтындар да аз болған жоқ. Оның шеберлігін көбісі мойындамауға тырысқаным...ен, көрермендерінің актрисаның аяғын жерге тигізбей қолпаштап жүргені басқалардың үнемі ашуын туғызатын. Тіпті, оның талантына сүйсінген кей өнертанушылар оның сөзсіз шебер образына:

Егер орыс кинематографиясында ананың ролін ерекше сомдаған Вера Марецкая, итальян киносында Анна Маньяни болса, қазақ киносындағы ана образы Әмина Өмірзақовамен тығыз байланысты, – деп баға берді...Рас, Жаны сұлулықты сүйетін, болмысы шынайы актрисаның тарихта қалуы күмәнсіз еді. Өзі де журналистерге беретін кезекті сұхбатында:

Мені халыққа танытқан кино. Сондықтан мен кино десе жанымды беремін. Ал кинода жасаған бейнелерім өмірлік тарих болып қалар деген үміттемін», – деп көсіле сөйлегені бар

Табиғатынан ширақ, ойын ашық білдіре алатын Әмина Өмірзақова, қызығы, өзінің 8 наурызда дүниеге келгенін де қандай да бір сәйкестік деп ешқашан ойлаған емес. Оған көбісі мейрамда барша ұлттың «анасы» болғандығы үшін жиі гүл ұсынатын. Әжімдері тереңдеген ол — ұлтын әрдайым ана мейірімімен сүйеге тырысты. Сүйді де!Қазір қалың көрермен оның кіршіксіз бейнесін көгілдір экраннан сағынады. Себебі ол болмысымен, тағдырымен «ана» болған жалғыз актриса!

Мен актриса боламын деп Алматыға келгенімде Балалар театрына бардым. Сол жерде шамамен 10 жасар баланың образы ерекше есте қалды. Сондай бір пысық, қолды-аяққа тұрмайтын баланы сомдап жүрген Әмина апай екен. Сол кезде маған «мынандай актриса болу қайда» деген ой келгені рас. Одан біршама уақыт өткенде тағы да театрға бардым. Сол жерде бір қойылымда Ыбырай Алтынсариннің әйелінің ролін ойнайды екен. Өте керемет, мәдениетті, жүріс-тұрысының өзі ерекше, сөйлеген сөзінің өзі өзгеше сұлу әйелді көрдім. Сол кезде тағы да Әмина апайды танымай қалдым. Одан өзге «Тақиялы періште» мен «Ана туралы аңыз» фильмдеріндегі образдарды айтсаңызшы... Олар бір-біріне мүлдем ұқсамайды. Бұл жерде Әмина апамның сан қырлы екендігін, оның кәсіби актриса екендігін аңғаруға болады. Ондай актриса енді туса туар, алайда дәл қазір ондай талант жоқ деп айта аламын, – дейді Зәмзәгүл Шарипова.

Көпшілікке Тайлақтың анасы ретінде есте қалған Әмина Өмірзақова көзі тірі болғанда биыл 90 жасқа толар еді. Қанша қиын-қыстау заманды басынан өткерсе де, Әмина Өмірзақова – театр өнерінің шыңын бағындырған тума талант. "Мені халыққа танытқан кино" деп өмірін өнерге арнап, бар қиындықты табандылығымен жеңе білген Әмина Өмірзақованың сахнада сомдаған рөлдері бір төбе, ал кино әлеміндегі образдары өз алдына бөлек әңгіме десе де болады. Бір кездері орыс режиссері Александр Карпов халық әртісінің шеберлігін жоғары бағалап, бүкіл ананың жиынтық образын бір адамның бейнесінде ұсынды. Расымен де, соғыс уақыты қазақ әйелінің болмысын түгелдей өзгертті. Себебі самайы ағарған аналар қайнатып отырған құрты мен күнделікті үйреншікті тіршілігін шетке ысырып, тылға еңбек етуге аттанды. Актриса әртүрлі образы арқылы осы қазақ әйелінің шынайы бейнесін көрсете білді.

Нағашы ата-әжеңіз туралы не білесіз?

Анамның руы – Арғын, арғынның ішінде – Тобықты. Анам «Туған жеріме, шыққан тегіме кір келтірмеуім керек» деген сөзді жиі айтатын. Атам Ерғожа өмірден ерте өтіпті. Ал әжем Ғықила есімде. Әжемнің өңі аппақ, ал көздері көкпеңбек болатын. «Біздің қанымыз моңғолдармен араласып, бұзылмаған» деп күліп отыратын. Әжем де анам сияқты 86 жасында қайтыс болды.

Әкеңіз бен анаңыздың таныстығы жөнінде не білесіз?

Ата-анасы ертеректе қайтыс болғандықтан, әкем балалар үйінде тәрбиеленіпті. Анам екеуі алғаш бір түсірілім кезінде танысқан. Әкем анам сияқты жоғары оқу орнында оқымаған. Бірақ анам «Мен Кәмәсиден көп нәрсе үйрендім» деп отыратын. Екеуі де театрда еңбек етті. Түнімен қойылымға дайындалып, таңертең ерте жұмысқа кететін. Әкем 1965 жылы дүниеден өткен соң, анам жалғыз өзі бізді жетілдірді. Анамның арқасында тамағымыз тоқ, киіміміз таза болды. Мен де оқи жүріп жұмыс істедім. Әпкеме оқуын аяқтауға көмектестім.

Халық әртісі Әмина Өмірзақова халықтың есінде тартымды, ақкөңіл, жайдары қалпымен мәңгі қалды.

Әдебиеттер:

1. Қазақстан[Мәтін] : ұлттық энциклопедия. – Алматы: Қазақ энциклопедиясы, 2005.- Өмірзақова Әмина Ерғожақызы: б. 250-251.
2. Қазақ мәдениеті [Мәтін] : энциклопедиялық анықтамалық.- Алматы : «Аруна Ltd», 2010. – Өмірзақова Әмина Ерғожақызы : б. 502-503.
3. Шығыс Қазақстан Облысы [Мәтін] : энциклопедия. - Алматы : Қазақ энциклопедиясы, 2014. - Өмірзақова Әмина Ерғожақызы: б. 606.

4. Сығай, Ә. Сахна саңлақтары [Мәтін] / Сығай Ә. - Алматы : Жалын, 1998. - 512 б. Қазақтың кино жұлдыздары [Мәтін]. - Алматы : Аруна, 2002. - 10 б.
5. Құсанбек, Б. Ғұмыр-дария [Мәтін] / Б. Құсанбек. - Алматы : Өлке, 2008. - 160 б
6. Сығай, Ә. Сахна әлемі [Мәтін]. Т. 2 / бас ред. Т. Ахметжан . - Алматы : Ан Арыс, 2009. - 336 б.
7. Өмірзақова Әмина [Мәтін] : фотоальбом. - Алматы : Өнер, 2013. - 240 б.

УДК 373.2:687.01

МЕТОДЫ ЭСТЕТИЧЕСКОГО ВОСПИТАНИЯ ДЕТЕЙ ДОШКОЛЬНОГО ПЕРИОДА В СИСТЕМЕ СОВРЕМЕННОГО ВОСПИТАТЕЛЬНОГО ПРОСТРАНСТВА

Студент ПИК 18-15 тр Шорикова У.
Руководитель Губайдуллин А.У.

В основе методики эстетического воспитания лежит совместная деятельность педагога и ребенка по развитию творческих способностей к восприятию художественных ценностей, к продуктивной деятельности, осознанного отношения к социальной, природной, предметной среде.

Методы, по выражению А.С. Макаренко, – это инструмент прикосновения к личности, способы, с помощью которых совершается целенаправленное педагогическое воздействие на сознание и поведение воспитанников[1].

В сфере современной педагогики действуют основные методы эстетического воспитания:

1) Методы и приемы формирования элементов эстетического сознания. По тому, как дети получают эстетическую информацию (знакомятся непосредственно с произведением искусства, слушая музыкальную пьесу, песню, сказку, рассматривая картины, или через воспитателя, который рассказывает, объясняет, задает вопросы).

Ведущими методами становятся показ, наблюдение, объяснение, анализ, пример взрослого. К ним предъявляются определенные требования.

Исполнение литературных и музыкальных произведений должно быть художественно-выразительным, эмоциональным, иначе встреча с искусством не окажет своего влияния.

Также необходимо добиваться яркой образности, чтобы дети поняли не только содержание картины, стихотворения, песни или смысл задания, но и пережили настроение, соответствующее настроению персонажей.

Выразительность интонации и искренний восторг по поводу красивой вещи, неподдельное огорчение при встрече с небрежностью в одежде, неряшливостью служит активным методом воздействия на ребенка, так как опирается на особенность детства – подражательность.

2) Следующая группа методов – методы, направленные на приобщение детей к эстетической и художественной деятельности, на развитие их умений и навыков художественное воспроизводить окружающее, осваивать элементарные средства художественной выразительности в зависимости от вида искусства: музыки, пения, танца, рисования, лепки, аппликации, художественного слова. Это могут быть сочетания различных наглядных, словесных и практических методов и приемов. Сущность этих методов в том, чтобы научить детей вглядываться, вслушиваться и соответственно активно действовать, осваивая элементарные приемы и способы отображения.

К этой группе методов и приемов можно отнести показ способа действия, образец для обследования, упражнения, тренировку в навыках, показ способа сенсорного обследования с сопровождением разъясняющего слова. Одна из форм организации – занятия, на которых педагог дает точные указания, показывает или предлагает детям самим найти приемы исполнения и т. д.

Например, разучивание стихов или песен потребует предварительного исполнения их взрослым, беседы о художественных качествах, выражающих содержание и настроение произведения, применения наглядных пособий (по мере необходимости), повторного неоднократного исполнения детьми текста и т. д.

На занятиях художественной лепкой детей обучают приемам, позволяющим им самим составить предмет из отдельных частей или из целого материала (глина, пластилин) вылепить отдельные детали. Творческие задания и всякое проявление творчества обязательно должны сочетаться с обучением навыкам художественной выразительности.

Если ребенок не владеет навыками рисования, он не сможет создать что-то творческое при всей условности понимания данного термина применительно к дошкольникам.

Такие задания можно использовать и при обучении детей танцевальным движениям, в театрализованных играх, при создании музыкально – игровых образов и др.

Следует помнить, что в процессе усвоения умений и навыков воспитатель всегда должен поощрять творческую инициативу ребёнка.

3) Третья группа методов и приемов направлена на развитие эстетических и художественных способностей, творческих умений и навыков, способов самостоятельных действий детей. Эти методы

Литература:

1. М.П. Павлова. Педагогические воззрения А.С. Макаренко. –Москва, 1956.–С.187.
2. Козлова С.А., Куликова Т.А. Дошкольная педагогика. –10изд., Издательский центр «Академия», 2009. –С.268.
3. «Дошкольная педагогика и психология»/ Под ред. В.И. Логиновой, П.Г. Самураковой.– М.: Просвещение, 1983. –С. 293
4. Н.А.Ветлугина « Эстетическое воспитание в детском саду» 1978. –С. 320.
5. А.А. Адашкина « Особенности проявления эстетического отношения при восприятии действительности» 1996. –С.289.
6. С.А.Козлова «Дошкольная педагогика» –2008. –С.167.
7. «Воспитание детей в Средней группе детского сада»: Пособие для воспитателя. Анфицера А.А., Владимирова Т.А., Гербова В.В. – 1982. –С. 231.
8. Курочкина Н.А., Лейкина Б.С. «Дошкольная педагогика .– 1988. –С.199.

ӘОЖ 304.2:343.575.2

НАШАҚОРЛЫҚ ӘЛЕУМЕТТІК МӘСЕЛЕ РЕТІНДЕ

Шымырбай А. – ПИК-17-15-2к1 тобының студенті
Әбенов Қ.Қ – аға оқытушы

Нашақорлық - есірткі заттарға дағдыланудың нәтижесінде пайда болатын созылмалы ауру.Есірткі адам баласы үшін аса зиянды дүние екендігі даусыз.Бірақ,бұны түсінбейтіндер қаншама.Және бұндай азамттар мен азаматшалар біздің де қоғамымызда өмір сүруде.Біз бұл індетпен қалай күресеміз?

Нашақорлық- бүгінде еліміз үшін қауіпті «індет». Алдымен тарихына үңілетін болсақ, б.з.д. 2700 жылдары көршілес Қытайда анаша пайдаланылды деген дерек бар. Египетте емдік және діни ғұрыптарда пайдаланғаны туралы грек тарихшысы Геродоттың да еңбектерінен кездестіруге болады. Ең алғаш рет есірткінің зиянын шығыс ғұламасы Ибн Сина жазып көрсеткен деседі. Есірткі таралуы ХІХ ғасырда кеңінен етек алды. ХХ ғасырдың ортасында дамыған батыс елдерінде нашақорлық пен есірткі айналымы қауіпті жағдайға жетті.Бұл кезекте АҚШ бірінші орынға ие болды.Есірткілік заттарды тұтыну алкоголь мен темекі тұтынуға ұқсас.Бұлардың бәрі «зиянды ләззаттарға» жатады, өйткені олар тұтынушыға субъективтік ләззат сезімін сыйлайды, бірақ организмге зиянын тигізеді. Есірткілік заттарды тұтыну тек «ләззат алу» ғана емес, сондай-ақ дәрігермен дәрілік препарат ретінде берілуі мүмкін.. Бұның нәтижесінде есірткілерді тұтыну ауруды азайтатын, басатын қажеттілікке айналады. Үнемі есірткілерді тұтынуға құштарлық нашақорлық деп аталады. Медицинада "наркотизм", ал оның ауыр түрін " наркомания " дейді. Адамның орталық жүйке жүйесіне әсер етіп,рухани және физикалық тепе-теңдікті бұзады.Жыл өткен сайын құрбандарының қатары көбейіп келе жатқан осы мәселеге қатысты елбасы көптеген шаралар қолданып, өзінің және өзгенің өміріне қауіп төндіргендерге қатысты жазаны да күшейту керегін мәлімдеп отыр.Жалпы, нашақорлық денсаулық үшін аса қатерлі екендігі бесенеден белгілі.Есірткі заттарды көп тұтынатын жанның қоғамға тигізер пайдасы да шамалы.Себебі,өз іс-әрекетіне жауап бере алмайтын күйдегі адам айналасындағы оны қоршаған қоғамға да қауіпті екені даусыз.”Есірткінің адам организмне әсері қандай?” деген сұраққа былай жауап берер едім: Адам организмне түсетін барлық есірткі түрлері қан арқылы адамның барлық дене мүшесіне әсер етеді. Оның қызметін бұзады, уландырады. Есірткіні алғаш қолданған адамның басы қатты ауырып, әлсіздік басады.Есірткіні анда – санда қолданатындардың іші өтеді, асқазаны ауырады, тамаққа тәбеті болмайды, жиі құсады, аяқ – қолдарының сіңірі оқтын – оқтын құрысады. Тері, жұқпалы ауруларымен жиі ауырады. Тері ауруларына, жұқпалы жыныс ауруларына, өкпе қабынуына шалдығады. Тамаққа тәбеті жоғалады, жиі шөлдейді. Олардың көз жанары солғын болады.Есірткіні жиі қабылдайтындардың миы әбден есірткіге үйреніп кетеді, тиісінше мидағы эндорфин заттары оған үйренеді де жүйке жасушаларын өлтіре береді. Адамның миы ештеңеге зейін қомайтын, әлсіз болып қалады.Міне,осындай адам миына сымайтын сорақылықтарға душар болады.Нашақорлықтың соңы- қайғылы оқиғамен аяқталып жатқан жайларды соңғы кезде қоғамда көп кездестірудеміз. Сондай-ақ, бүгінде нашақорлардың қатарын жағдайы орташа және жақсы отбасынан шыққан жандар да толықтырып отыр.Айта өту керек,олардың арасынан жасөспірімдерді де кездестірудеміз.Неге қоғамымызда осы «дертке» шалдыққандардың саны азаймай отыр? Не себепті біз күнделікті есірткі заттарды тасымалдау барысында қолға түскендер туралы жиі естудеміз? Халықты «улаумен» айналысатындарға қолданылар жаза түрі күшейіп жатса да ,неге олардың саны азаймай тұр?Міне осы сұрақтар көптеген жандардың көкейінде жүрген сауалдар екені жасырын емес. Менің ойымша нашақорлықпен күресті өзімізден, өз ортамыздан бастауымыз қажет.Нашақорлықтың адам денсаулығына аса зиян екендігін есіңізден шығармаңыз және үнемі өзгелерге құлаққағыс ретінде ескерте жүріңіз.Есірткінің адамның болашағына балта шабатыны есіңізде жүрсін.Мәселен, нашақорлыққа шалдыққан адамның өмірінің қалай өзгеріске ұшырағанын сараптаңыз. Жыл сайын нашақорлар санымен

бірге есірткінің заңсыз айналымы жөніндегі көрсеткіштер де өсіп отыр. Осы мәселеге алаңдаушылық білдіріп отырған мамандар елде нашақорлар санының артуына әлеуметтік жағдайдың төмендеп кетуі себеп болғанын айтады. Әсіресе, 12-14 жас аралығындағы жасөспірімдер нашақорлыққа бейім болғандықтан осы кезеңде мыңдаған жасөспірім жыл сайын есірткінің жетегінде кетіп жатыр деп ескертеді мамандар. Есірткінің түрлеріне тоқтала кетейін. Атының өзі жаман бұл есірткінің - [Токсикомания](#), [Марихуана](#), [Героин](#), [Кокаин](#), [Экстази](#) секілді түрлері бар. Сонымен, жеке-жеке тоқтала айтатын болсам мынадай :

Біріншісі - Токсикомания – булармен, газдармен демалу. Токсикоманияның кейбір формалары ароматтық және басқа да заттар, мысалы тұрмыста қолданылатын ацетон, бензол арқылы таралады. Токсикоманияның әсерінен бұлшық ет аурулары, жүріс-тұрыс бәсеңдеуі, салмақ жоғалту, бауыр мен бүйрек қызметінің бұзылуы, бас миының және жүйке жүйесінің бұзылуы, еске сақтау, ойлау қабілеттерінің әлсіреуі сияқты ауруларға, ал әрі қарай Асфиксияға, естен тануға, комаға және кенеттен тіпті қайтыс болуға әкеліп соғады.

Екіншісі - Марихуана – кептірілген, ұсақ туралған жапырақтың, тұқымдар мен жасыл, қоңыр немесе сұр түсті сора гүлдерінің қосындысы. Марихуана – көптеген елдерде, оның ішінде Қазақстанда көп таралған заңсыз есірткі. Марихуананың ықпалындағы адамның басы айналады, жүрісі бұзылады, үнемі күле береді және есте сақтау қабілеті төмендейді.

Үшіншісі - Героин - ең алдымен опий пайда болды, содан кейін одан морфин алынды, одан героин шығарылды. Героин өзінің есірткілік белсенділігімен морфийнен әлдеқайда асып түседі. Ол қыздырғаннан кейін тамырға егіледі, шегіледі, онымен демалады. Нашақорлардың түн ұйқылары бұзылады, артериалдық қан қысымы төмендейді, ине салу нәтижесінен тамырлары тесіледі, бауыры мен бүйректері ауырады, организмі дене және психологиялық жағынан әлсірейді, гепатит пен СПИД-ке шалдығады (аса қатерлі вирустық дерт), ақырында өлімге әкеп соғады.

Төртіншісі - Кокаин – коки өсімдігінен шығарылған, негізінен ақ ұнтақ тәріздес есірткі. Кокаин ұнтағын ұсақтап мұрын арқылы тартады немесе тамырға енгізу үшін езеді. Оған тез үйреніп кетуге болады. Кокаинді қолданушылар параноид болып келеді, олар миына қан құйылуынан, жүректің қысылуынан кенеттен өліп кетеді. Алғашқы дозадан алған жақсы әсерлерді сезіну үшін кокаинді жиі және көптеп қолдану керек болады. Есірткіні алғашқыда эйфорияны сезіну үшін енгізсе, кейін тек өзін жақсы сезініп, күйзелу немесе шаршаған жағдайын кетіру үшін қолданады. Қолданудың ақыры – сандырақтауға, дем алуының бұзылуына, есінен тануына, ақырында өлімге әкеліп соғады.

Бесіншісі - Экстази қолданғаннан кейін жеңілдік сезіледі, күш-қуаты күшейеді, көңіл көтеріп, бірнеше сағат қатарымен шаршамай билеуге болады. «Экстази» 2 сағаттан 8 сағатқа дейін әрекет етеді. Алайда «Экстазиден» қайтыс болғандардың саны көп. Ол ең қауіпті есірткі құралдарының қатарына саналып, БҰҰ-ның барлық елдерінде тыйым салынған. Осы есірткіні қолданған кезде адамның ми клеткалары, бауыры, бүйрегі бұзылады, жүйкесі бұзылады, тамырлары қысылады, ақырында өлімге әкеліп соғады. Өздеріңіз байқағандағыдай барлығы дерлік, соңында адам өліміне әкеліп соғады. Ең сорақысыда міне сол. Жасөспірімдер мен жастар арасындағы нашақорлық тек кең ауқымды мәселе ғана емес, сонымен қатар даму үстіндегі Қазақстанның маңызды проблемасы. Бұлай деуіміздің себебі, оның әлеуметтік салдары бар: қылмыстар мен адамгершілікке жат әрекеттер жасалады, жеке тұлғаның және жалпы халықтың кері кетуі байқалады, өлім, әсіресе жастар арасындағы өлім жағдайлары етек алуда, өмірге қауіп төндіретін дерттердің дамуы және берілуі байқалуда, ауру және кеміс балалардың тууы, ажырасулар көбеюде. Біріккен Ұлттар Ұйымының есірткілер мен қылмыс бойынша Басқармасының 2008 жылғы деректеріне сәйкес, әлемде есірткі тұтынуда тәжірибесі бар 200 млн. адам бар, 110 млн. есірткілерді салына тұтынады және 25 млн. адам есірткілерге тәуелділіктен зардап шегеді. Міне бұл нақты дәлел. Нашақорлық - адам ағзасын өте тез уландыратын аса қауіпті психологиялық дерт. Қазір республикамызда нашақорлықтың дені 15 пен 25 жас аралығындағы жастар. Есірткі заттарды ішуге әбден дағдыланған аурулар оларды 12 -18 сағаттан кейін тағы ішпесе болмайды. Елімізде есірткі заттарын дайындау, сақтау, тасымалдау және сату әрекеттеріне тыйым салынған. Алайда, ерекше қобалжу тудыратын мәселе жоғарыда атап көрсетілген жағдайлардың әсерінен есірткіге тәуелді тұлғалардың арасында кәмелет жасына толмаған жеткіншектердің аса қауіпті дерт - нашақорлыққа салынуы соңғы жылдары күрт өсіп отыр. Жылдан жылға олармен есірткі қолданудың әсерінен жасалған қылмыстар саны да артып келеді. Есірткі бизнесі, кез-келген ұйымдасқан қылмыс секілді шектеуі жоқ және ұлт талғамайды. Есірткі қолдануға әсіресе құмарлық адам өмірі мен қоғам үшін шын мәнінде қауіп төндіретін хак. Менің ойымша, баспасөз беттері және электронды бұқаралық ақпарат құралдары арқылы халыққа есірткінің зияны туралы кең көлемде ақпарат бере отырып, есірткі пайдалануға және нашақорлыққа қарсы насихаттау жұмыстарын күшейтсек ана ғұрлым бұл індеттің алдын алалар едік.

Қорыта айтқанда, қылмыстар мен зұлымдық атаулының туындауына әкеліп соқтыратын нашақорлық және есірткі бизнесіне қарсы күрес - бүгінгі таңда ерекше назар аудару арқылы, мейлінше өзекті әрі тиімді шараларды үздіксіз жүргізіп отыруды қажет етеді. Олай болса нашақорлықпен тұрақты әрі кешенді күрес жұмыстарын одан әрі жандандыру мақсатында жігерлі жастарды індеттің тамырын қиюда бірлесуге шақырамын! Нашақорлық – еліміздің дамуына орасан зор кедергі келтіретін індет, сондықтан біз осы індетпен табанды түрде Қазақстанның болашағы үшін аянбай күресуіміз қажет деп білемін!

Әдебиеттер:

- 1.Әділман Нұрмұхамбетұлы “Патофизиология” (2ші басылым,2000 ж.)
- 2.В.Ю.Шанин “Патофизиология” 2003 г.
- 3.В.С. Моисеев, А.А.Шелепин “Алкоголь и болезни сердца”
- 4.Харкевич Д. А. Фармакология. Жоғары оқу орындарына арналған оқулық. . Мемлекеттік тілдегі аудармасы. – Алматы, 2004. — 608 бет.
5. Маркова И. В. , Неженцев М. В. Фармакология. С-Петербург. 2001. С. 33 -47
6. Аляутдин Р. Н. Фармакология. Учебник. Москва. Изд. дом «ГЭОТАР-МЕД» . 2004. С. 98 -128.

ӘОЖ 374.7: 005.84

МӘДЕНИ-ТЫНЫҒУ ІС-ШАРАЛАРЫН БЕЗЕНДІРУ ТҮРЛЕРІ МЕН ЕРЕКШЕЛІКТЕРІ

Шымырбай А. -ПИК-17-15-2к1 тобының студенті
Алтынбекова А.Р.-магистр, аға оқытушы

Мәдени- тынығу мекемелерінде көркемдік бұқаралық іс- шаралардың өзіндік ерекшелік-тері олардың нақты көрермендер үшін бір рет қана өткізілуінде. Бұқаралық мерекелер мен спектакльдер тек бос уақытты ғана емес, білім беру және тәрбиелеу функцияларын орындайды. Мәдени іс -шара бизнестің дамуы бүгінгі күні көпшілік театрландырылған қойылымды насихаттайтын перспективалық бағыт болып табылады.Кез-келген мерекелік іс-шараны ұйымдастыру, театрландырылған қойылым, театраландырылған концерт - бұл өте қиын жұмыс, ол белгілі бір материалдық шығындар мен дайындыққа көп уақытты қажет етеді. Іс-шараның үшін ең жоғары деңгейде өткізілуі үшін мерекелік іс-шаралар ұйымдастырушылар өз міндет-терін өте байыпты қабылдап, орындаулары қажет.

Мәдени-тынығу іс-шараның ұйымдастырылуы мен өткізілуінің төрт кезеңі бөлінді:дайындық; ұйымдастыру; іс-әрекет кезеңі; қорытынды кезең.Мәдени-тынығу іс -шараны өткізу үшін алдыменен жоспарды құрастыру керек. Жоспарға қаланың көркемдік безендіруі мен жарнама кіреді. Безендіру территория көлеміне сәйкес болады.

Безендіруде іс- шараның тақырыбын бейнелейтін белгілі идеяны тудыруға тырысу керек. Іс- шараның жарнамасы өткізу уақытынан біраз уақыт бұрын өткізілу қажет. Мәдени- тынығу іс- шара бағдарламасы мазмұнды, қызықты және әртүрлі болуы шарт. Жұмыс әрбір іс- шараның орны, уақыты көрсетілген толық жоспардан басталады. Мұндай құрама жоспар аймақтағы мерекенің қандай да бір мезетінде не және қай жерде өтіліп жатқаны туралы білуге мүмкіндік береді.

Мәдени іс- шараны ұйымдастыру және өткізуі барысында ең алдымен сахна, алаң көркемдік(декоративті), музыка және жарықпен безендіріледі.

Сахна- театралдық, бұқаралық қойылымдар өткізілетін жер. Көрермен орындары мен сахналық алаңдардың формалары әр кезеңдегі әлеуметтік және эстетикалық талаптармен ғана емес, сол даму кезеңіндегі көркемдік бағыттың шығармашылық ерекшеліктерімен айқындалды. Екі кеңістіктің бір- біріне деген қарым- қатынасты, олардың үйлесім тәсілдері қойылымдық сахна тарихының маңызын құрайды.

Сахнаның негізгі формалары: 1.сахна- қорап; 2.сахна -арена; 3. кеңістіктік сахна; а) ашық алаң, б) сахна- қораппен ашық алаң; 4. шеңбер сахна-а) ашық; б) жабық; 5.симультантты сахна а) тұтас алаң; б) жеке алаң.*Сахна- қорап*-жан-жағында қабырғамен қоршалған сахналық алаң, бірақ оның біреуінде көрерменге қаратылған кең саңылау болады. Көрермендерге арналған орындар сахна алдында, ойын алаңы жақсы көрінетін шетте, фронтальды орналасқан. Сахна - қорап екі кеңістік ортасынан бөлінген осьті типті театрға жатады. Сахна-қорапқа жабық сахналық кеңістік тән, сондықтан ол жабық сахна категориясына жатады.

2)*сахна -арена*–формасында еркін, айналасында көрермендер орналасқан шеңбер алаң. Сахна мен зал кеңістігі біріккен.

3) *кеңістіктік сахна*; а) ашық алаң, б) сахна- қораппен ашық алаң–арена түрі және театрдың центрлік типіне жатады. Аренадан ерекшелігі- кеңістік сахна алаңы көрермендерге арналған орынмен толық қамтылмаған, тек жарым-жартылай бұрыштары ғана қоршалған. Шешімге байланысты кеңістіктік сахна остік және центрлік бола алады. Қазіргі шешімде сахналық кеңістіктің үлкен әмбебаптылығына жету үшін кеңістіктік сахна сахна– қораппен жие үйлеседі. Арена және кеңістіктік сахна ашық типті сахнаға жатады және оларды ашық сахна деп атайды.

4). *шеңбер- сахна*- екі типті: а) ашық; б) жабық). Негізінде бұл сахнада көрермендер шеңбердің ішінде орналасқан, жылжымайтын және жылжитын шеңбер түрінде орындалған. Бұл шеңбердің көп бөлігі көрермендерден қабырғамен жасырылуы мүмкін, сонда шеңбер сахна- қораптың механизация тәсілі ретінде пайдаланады. Шеңбер- сахна осьтік сахна тобына жатады.

5).*симультантты сахна*, екі типті: а) тұтас алаң; б) жеке алаң. Көрермен залында орналасқан бір немесе бірнеше алаңда әртүрлі әрекеттік орынды бірмезетте көрсетумен ерекшеленеді.Ойын алаңының әртүрлі композициясы және көрермендер үшін орын сахнада типтерге жатқызбайды. Сөз жоқ бұл шешімде

театралдық кеңістік кей уақытта қиын айқындалатын шектеумен сахна мен көрермен аймағының едәуір тұтас бірігуі.

Сахна- қорап вертикалды кесіндісінде 3 негізгі бөлікке бөлінеді: трюм, планшет және колосниктер.

Авансцена—бұл перде сызығынан көрермен залына өтетін сахна бөлігі.

Кулиса —сахнаның екі жағына ілінген және оның екі жақ бөлігін жауып тұратын жұмсақ және қатты декорация.

Падуга-негізінде сахнаға горизонталды көлденеңінен ілінген кулисалар. *Рампа* (жарық техникасы) - авансценаны жағалай өтетін биік емес ұзын барьер және сахнаны жарықтандыруға арналған құралдарды көрермен-дер залы жағынан жауып тұрады.

Сахна алаңы: ойын бөлігі мен сахнаның екі жағындағы кулиса кеңістігі деп бөлінеді.Сахнаның ортаңғы бөлігі ойын бөлігі деп аталады, екі жағында ол кулисамен, артқы жағында фонмен шектеледі.

Авансценадан артқы жағында тұратын архитектуралық арка *сахна порталы* деп аталады.

Арка порталының ішінде болатын кеңістік -сахна айнасы деп аталады.

Сахнаның екі жағында қосымша резервті алаңдар-*қалталар орналасады*.

Мәдени- тынығу іс -шараларын көркем безендіру:

- жастарды көркемдік мәдениетке баулу;

-мәдени қарым -қатынасты тәрбиелеу;

-тынығуды ұйымдастыруда мәдениетті қалыптастыру;

-тұрмыс мәдениетінің негізіне үйрету;

Мәдени -тынығу бағдарламасын едәуір табысты жүзеге асыруды қамтамасыз ететін іс- шаралар тобы:

1.Жалпы білім беру мекемелеріндегі дәстүрлі көпшілік іс- шаралар (*фестиваль, олимпиада, бал, турнир т.б.*);

2.Жеке балалар бірлестігінің тынығу жұмыстары (сынып, қосымша білім беру жүйесіндегі топтар) – *экскурсия, конкурс, әдеби және музыкалық кештер*);

3.Бірнеше балалар бірлестігі-үйірме, студия, клубтағы бірнеше сынып қатарының біріккен тынығу жұмыстары (кештер, КВН, жорық, жарыстар);«репертуарлық» іс-шаралар (театрлар спектакльдері, көркем ұжымдардың концерттері (кейбір балалар орындаушы, ал кейбірлері көрермен болады);

Педагог ұйымдастырушыларға қажетті тынығу іс -шараларының схемасы:

балалар тобының жалпы сипаттамасы: құрамы, жасы, жас және жеке ерекшеліктері, қызығушылығы, балалар сұранысы.

-Өткізетін орын мен уақыт

-Өткізу тақырыбы, мақсаты, формасы

-Іс-шара дайындығы сапасына талдау: өткізу жоспары; міндетті анықтау; педагог мен балалардың белсенділігі; ата аналардың қызығушылығы мен қатысуы;

-Іс -шара барысына талдау: мазмұны мен тәрбиелік бағыттылығы: қатысушының іс шараға қарым-қатынасы, еліктеушілігі, шығармашылық, инициатива, педагогикалық әдісінің сипаты, педагог сапасының айқындылығы, оның абыройы, балаларға әсер ету үшін жағдай жасау.

-Қорытынды, ескерту, ұсыныс: іс-шараның әдістемелік өзінділігі мен тиімділігі, іс-шараны ұйымдастыру мен өткізу барысындағы кемшіліктер, оны жою жолдары, дайындықты жақсарту бойынша ұсыныстар, іс- шараның мазмұны мен ұйымдастыру формасы.

Мәдени шаралар түрі: спорттық; саяси сипатта, жарнамалық, коммерциялық, дәни және рухани ағартушылық, іскерлік, мәдени- көпшілік.

Мәдени шаралар адамдар көп мөлшерде жинақталатын техникалық қауіпсіздік сақталған ашық аспан орындарында өткізіледі.

Мәдени шаралар өткізілетін жер: саябақ, сквер, алаң, уақытша жабылған көшелер, табиғи ландшафттар, жие мерекелік кеңістікке тарихи мәдени ескерткіштер кіргізіледі: соғыс және әскери даңқтар, монументтер, заманауи және тарихи сәулеттік ескерткіштер Көпшілік шаралар-ды өткізу үшін егер ол ашық аспанда өткізілетін болса, мерекелік кеңістіктің шегі айқындалу керек.Осы шектеуде бір немесе бірнеше концерттік алаңға орын бөлінеді, ойын, би бағдарламасы, демалыс орыны алаңы жоспарланады.

Нақты уақытпен шектелген іс-шара арнайы учаскілерде, жабық жерлерде өткізіледі. Ұйымдастырушылар көрермендердің жинақы образын қалыптас-тыру керек: оның жасы, әлеуметтік статус, т.б. ерекшеліктері.

Мәдени іс-шаралар *ірі* және *шағын* масштабта болады. *Ірі* масштаб: мереке, көпшілік ойын сауық, орнаментальды декоративті ойын сауық, сюжетті образды және театрландырылған қойылым. *Шағын* масштаб. ғұрыптық және дәстүрлік салтанатты шерулер.

Қандай да бір театрландырылған қойылым, іс -шара белгілі жағдайды талап етеді. Жалпы кеңістікте тек актерлер, қатысушылар ғана емес, көрермендер де кірістірілген. Қойылым немесе іс- шара қай жерде өтсе де көшеде, ғимаратта болса да екі зона тіршілік етеді ол көрермен залы мен сахна. Олар үнемі өзара әрекетте болады. Кеңістік формасының құрылуы тікелей кезеңге байланысты: оның эстетикалық және әлеуметтік құндылықтары, көркемдік бағыттары. Декорация да дәуір әсеріне бағынады. Сахнадағы жарықтың ұстанған басты бағыты кейіпкер мен декорацияны жарықтандырып, орындаушы (актер, биші, әнші)тұлғалы бейне жасауға жәрдем етеді. Декорациядағы жарық-үлкен жұмыс немесе сахнадағы жарық

көп мәселені шешеді. Жарықпен сахнадағы көріністердің бәрін реттеуге болады немесе бәрін жоқ етуге болады..

Мәдени іс–шараларды ұйымдастырып, өткізуде сахнаны көркемдік безендіру жалпы ойға бағынады. Қала қойылымдары, бизнес оқиғалар, конференция әрқайсысына ерекше жолдары бар. Табиғат аясындағы сахнаны безендіру алдыменен сахнаны жүзеге асыруға дейінгі кезең эскизден басталады. Эскиз жобасымен қатар деталды сипатты алатын әрбір элементтің есебі қажет. Эскиздік жоба бекітілгеннен кейінгі кезең материалды алу мен дайындау, жобаны жүзеге асыру. Әсем және лайықты безендіру кәсіби мамандарға байланысты.

Сахна әртүрлі жағдайда пайдаланылады:

- спорттық оқиғалар
- концерттер мен фестивальдер
- сән көрсету
- көркем көрмелер

Мәдени іс- шараларда сахнаны безендіруге қажетті: идеяны жетілдіру; безендіруге қажетті материалдар мен құрал жабдықтар; іс шараға байланысты арнайы сахналық декорацияны дайындау; логотип, эмблема, графикалық элементтері енгізіп барлық декоративті элементтерді жетілдіру; дыбыстық және жарықтық қамтамасыз ету, қажетті құрал жабдықтарды алу; сахнаны дайындау және безендіру; сахнаның заднигі мен экранын безендіру; софит т.б. құрылғыларды орнату. Сахнаның планшетін безендіру, сатыларды дайындау қажет.Сахна үшін декорация өзінің мағыздылығы және күрделілігімен ерекшеленеді. Қарапайым іс-шараға жеңіл декорация болады, ал егер үлкенконцерттік бағдарлама болса онда күрделі және ауыр конструкциялар қажет. Безендіру барысында көптеген факторларды ескеру қажет: түс, өлшем, оқиғаға сәйкестілік.

Қорыта келгенде, мәдени іс-шараларды безендіру үлкен ауқымды жұмыс, сондықтан да көркемдік, музыкалық, жарықтық безендіру ұқыптылықты, білімділікті, жан-жақтылықты, шығармашылық қабілетті талап етеді. Мәдени іс-шараларға арналған сахна, арнайы сахналық алаң-қойылымдар үшін қажетті орталық элемент. Сахнаны дайындау мен безендіру нағыз әрекет: мұнда технология, шығармашылық, шеберлік, дизайн жатыр.

Әдебиеттер:

- 1.Организация системы методического руководства культурой и художественным творчеством : Учебное пособие / Абишев М.А. - Шымкент, 2005.
- 2.Жарков А. Д. Теория и технология Культурно - досуговой деятельности: учебник., - М.:. 2007 .
- 3.Омар Е.О. Мектептентысмекемелердетәрбиежұмысынұйымдастыруәдістемесі –Оқулық. Шымкент, 2009ж
- 4.Көркемөнершығармашылығы.Оқулық / Е. О. Омар, Ю. А. Сапарова. - Шымкент : ОҚМУ, 2009.
- 5.Жумагулов Қ. Сахна құрылымы, оның техникасы және технологиясы Шымкент 2012

ӘОЖ 792:7.071.1

ЕРҒАЛИ СИЯБЕКҰЛЫ ОРАЗЫМБЕТОВТЫҢ АКТЕРЛІК ШЕБЕРЛІГІ МЕН РЕЖИССЕРЛІК ӨНЕР ЖОЛЫНЫҢ ТӘРБИЕЛІК МӘНІ

Шымырбай А. -ПИК-17-15-2к1 тобының студенті
Нуртазина А. -оқытушы

Рухани жаңғыру бағдарламасының аясында, дара тұлғаларымызды, тума таланттарымызды, өткенді қайта жаңғырту, яғни жастардың еншісінде. Жалпы, режиссура - белгілі бір көркем идеяға құрылған өнер туындысы. Режиссер өзіндік ой қиялымен драмалық шығарманы талдап түсіндіре отырып, қойылымға қатысатын өнер иелерін эстетикалық тұрғыдан біріктіреді. Сонымен қатар,ол спектакльдің мазмұны, оның жанрымен сыртқы пішінін табумен қатар,сахна кеңістігінде орындаушылардың мизансценалық орналасуын анықтайды, спектакльге қатысушылардың күш-жігерін бір мақсатқа жұмылдыру, кейіпкерлер өмір сүрген орта мен тарихи жағдайы мүмкіндігінше дәл, шынайы бейнелеу режиссерлік өнер.

Қазақ театр режиссурасының ілгерілеуіне Қазақстан Республикасының еңбек сіңірген қайраткері, бірнеше дүркін Республикалық театрлар фестивалінің жеңімпазы, Халықаралық театр фестивальдерінің дипломаты Ерғали Оразымбетовтың қосқан үлесі зор. Көрермендердің ыстық ықыласына бөленіп, олардың эстетикалық көзқарасының қалыптасуына, рухани азықтандыруға елеулі еңбек сіңірген Е.Оразымбетовтың есімі айрықша аталады. Қызығы мен қиындығы қатар жүретін режиссерлік кәсіптің қыр-сырын меңгеріп, құпиясына терең бойлауға талпынған режиссер осы уақытқа дейін жүзден астам спектакль қойды. Әсіресе оның әлемдік драматургияның алыптары Шекспирдің «Гамлет», «Жазғы түнгі түс», А.П.Чеховтың «Шиелі бау» тәрізді күрделі дүниелерін сахнаға шығаруы үлкен мәдени оқиғаға айналды.Жамбыл облыстық қазақ драма театрының сахнасына шығарған А.Арбузовтың «Осынау көзіме ыстық көне үйде» пьесасы бойынша қойған «Қынжылмасқа не шара?», «Ойнақтаған от басар», В.Шекспирдің «Гамлет», Б.Мұқаевтың

«Сергелдең болған серілер», Г.Боровиктің «Буанос-Айрестегі интервью», О.Боранбаевтың «Оң жамбас», О.Иоселианидің «Арбаның ізімен», Қ.Найманбаевтың «Ерлі-зайыптылар және басқалар», В.Шекспирдің «Дуалы түнгі думан» спектакльдері режиссердің күрделі шығармалармен еркін жұмыс жасай алатын қабілетін көрсетті.

Режиссура жаратылысынан ешкімге, ешнәрсеге тәуелді емес өнер. Бұған бедел, билік араласса шығармашылық еркіндік, әділеттілікке нұқсан келетіні анық. Осындай қиын да, күрделі қызығы мен шыжығы қатар жүретін мамандықтың туын ұстаған бірден бір тұлға Ерғали Сиябекұлы Оразымбетов. Ерғали Сиябекұлы 1943 жылы 10 қазанда Оңтүстік Қазақстан облысы, Түркістан ауданы Шорнақ ауылында Заң қызметкері отбасында дүниеге келген. Әкесі Оразымбетов Сиябек Ұлы Отан соғысында қайтыс болған. Шешесі Кульбаева Оразгүл 1995 жылы дүниеден өткен. 1950 жылы Түркістан қаласында №19 мектепте, кейіннен №386 деп аталған мектепті 1959 жылы бітіреді. 1960-1962 жылдары Түркістан ауданы, Кентау қаласындағы СУ №2 «Ағаш шебері» деген мамандық алады. 1962-1966 жылдары жылдары Кеңес одағының қарулы күштерінің қатарында, азаматтық борышын өтеді. 1967 жылы Шымкент қаласындағы телефон станциясында «оператор» болып қызмет жасап, осы жылы Алматыдағы Құрманғазы атындағы Өнер институтының актерлік факультетіне түсіп 1972 жылы жоғарғы білімді «актер» деген мамандығын алады. Сол жылдары қазақ-орыс драма театрында режиссер ретінде түрлі жанрдағы қойылымдар қойған. Актерлік өнерге қарағанда режиссураға әуелден көңілі ауған оның осы жылдар аралығында сахнаға сан алуан жанрда бірнеше қойылымдар шығаруда алғашқы қадамдар жасады. 1972 жылы СССР Мәдениет Министрінің бұйрығымен Ленинград мемлекеттік Академиялық Ленсовет атындағы театрында, СССР халық әртісі-театрдың көркемдік жетекшісі И.П.Владимировтың шәкірті болып 1981 жылы «Режиссер драмы» деген жоғарғы білімді маман. 1981 жылы Жамбыл облысының Абай атындағы драма театрында бас режиссері. Сол жылдары Қазақстан қазақ-орыс Алматы театрларында Г.Боровиктің «Буанос-Айрестегі интервью», В.Шекспир «Гамлет», «Дуалы түнгі думан», В.Шаңқовтың «Волокалам тас жолы», Б.Арбузовтың «Қауіпті ойын», М.Митровигтің «Түнгі тонау», Ғ.Мүсірепов «Қозы көрпеш Баян сұлу», М.Әуезовтың «Еңлік-Кебек», О.Иоселлани «Арба аман болсын» сынды спектакльдерге жетекшілік етті. Ол Қызылорда облыстық Н.Бекежанов атындағы қазақ драма театрында Ш.Айтматовтың «Жан пиди», М.Ғапаровтың «Тұзды шөл», Қ.Сүйенішевтің «Сен де жалғыз, мен жалғыз», И.Оразбаевтің «Желжуан немесе мен байымнан қорықпаймын», Қ.Шаңғытбаевтың «Беу, қыздар-ай!», «Ой, жігіттер!» спектакль-дерін сәтті қойды. Москва және де басқада Республикалық театр сыншылары Е.Оразымбетовты диапазоны кең, қиялы алыс, терең ойға құрылған режиссер екенін мойындаған. Оның Сыр сахнасында жасаған еңбегі өз алдына бір төбе. Атышулы «Ақырзаманнан» бастап жоғарыда аталған бірқатар қойылымдармен бірге М.Ғапаровтың «Тұзды шөл», Қ.Сүйенішевтің «Сен де жалғыз, мен жалғыз», И.Оразбаевтың «Желжуан немесе мен байымнан қорықпаймын». Белгілі режиссер, Ерғали ағамыз классикалық 50-ден астам қойылымдардың авторы. Москвалық, Республикалық театр сыншылары қиялы алыс, терең ойға құрылған режиссер екенін мойын-даған. Айта кету керек, қазақ фильмдегі «Охотник», «Доверие», «Құлан», «Манчжурский вариант», «Екі сериялы Абай», «Көшпенділер», «Мұстафа Шоқай» фильмдерінде рөлдерді сомдағанын актер ретінде де тани аламыз. 2006 жылы «Нұрын шашқан Оңтүстік» атты энциклопедиясына «Сахна ардагері» ретінде кітапқа енген. Ж.Шанин атындағы қазақ драма театрының репертуарында біраз жылдарға дейін сахнадан түспей жүрген Ғ.Мүсіреповтың «Қозы Көрпеш-Баян сұлу», А.П.Чеховтың «Шиелі бау», Б.Брехттің «Кавказдың бор шеңбері», Ш.Айтматовтың «Жан пидасы» Е.Оразымбетовтың ешкімге ұқсамайтын даралығын көрсеткен спектакльдер қатарында қалды. Түркістан сазды драма театрында Д.Исабековтың «Құстар фестивалі» спектаклі де республикалық театр фестивалінде жүлделі орынға ие болды. Өмірі өнеге болатын режиссердің өнердегі жолы туралы толыққанды ғылыми-зерттеу жұмысы әлі жасалған жоқ. Сондықтан да қазақ театр тарихында өзіндік із қалдырған Е.Оразымбетовтың спектакльдері мен шығармашылық ерекшелігін жүйелеп қарастырудың перспективалық маңызы зор. Ерғали Сиябекұлы Оразымбетов Н.Бекежанов атындағы Қызылорда облыстық қазақ драма театрында, Жамбыл облыстық қазақ драма театрында, Ж.Шанин атындағы облыстық қазақ драма театрында, Түркістан қалалық сазды драма театрында көркемдік жетекші, бас режиссер, директор қызметтерін атқарды. Қызылорда облыстық қазақ драма театрында, Жамбыл облыстық қазақ драма театрында, Ж.Шанин атындағы облыстық қазақ драма театрында, Түркістан қалалық сазды драма театрында көркемдік жетекші, бас режиссер, директор қызметтерін атқарды. 2013 жылы білім ордамыз ОҚМУ-дың 70 жылдық мерей тойында, «Университеттің 70 жылдық орденімен» марапатталды. Тағдырдың жазуымен 2016 жылы 73 жаста дүниеден озды. Өмірден озғанымен көңілден озбады. Ерғали Сиябекұлының асыл жары Ақжарқын Нуртазина өзінің маған берген сұхбатында былай деп еске алды: «Ол кісі, жұмыста өте қатал болғанымен, өмірде қарапайым, өзінің жұмысын сүйетін, адамды адам деп тани алатын, шыншыл жан болатын» деді.

Режиссер Е.Оразымбетов еліміздің республикалық, облыстық театр сахналарында жүзден аса спектакль қойған білікті режиссер. Бұл дүниелер оның шығармашылық ізденісін, кәсіби қабілетін танытады. Сонымен қатар, өзін толғандырып жүрген мәселелерді уақыт талабына сай өзіндік түйіндер жасап, ерекше көзқарасын, талғамын, қолтаңбасын қалдыруға ұмтылғанын көрсетеді. Спектакльдердегі түрлі бейнелер, көркемдік идеялық, философиялық, қоғамдық-әлеуметтік, моральдік-эстетикалық мәселелер режиссердің алға тартқан мақсат-міндеттерін анық байқатады. Е.Оразымбетовтың шеберлігін шындай түскен

режиссерлік шешім, драматургиялық ойды сахна тілі мен актерлер ойыны арқылы жеткізе білетінін, бүгінгі театр сыншылары мен зерттеушілері үнемі айтып келеді.

Қорыта айтқанда, Ерғали Сиябекұлы Уразымбетов Қазақстан Республикасының белгілі зиялы, атакты шебер «кәсіби» суреткері, жеті мәрте үздік режиссер номинациясының иегері. Таңдаулы өз мектебі, қолтаңбасы бар алдыңғы шептегі Қазақстанның режиссері деп толықтай айта аламыз. Е.Оразымбетовтың режиссура саласындағы тың ізденістері республика-мыздағы бірнеше театрлардың кескін-келбетін ажарландыруға қомақты үлес қосқаны хақ. Қазақтың театр өнері дара тұлғаларға бай екенін ескерсек, олардың әрқайсысы жеке дара зерттеулерге өзек бола алатынына көзіміз толықтай жетеді. Өзінің талантымен, шеберлігімен елге танылған санаулы суреткерлердің қатарында Ерғали ағамыздың есімі жарқырап көрінеді.

Әдебиеттер:

1. Оразымбетов Е. Сахнаның Бауыржандары. // Аңыз адам, - №9 2010
2. Қуандықов Қ. Театрда туған ойлар. - Алматы, Жазушы, 1972
3. Уәлиев Қ. Сахна - менің өмірім. - Алматы, Өнер, 1981
4. Сығай Ә. Режиссер - лауазым емес, ол театрдың көшбасшысы. // Қазақәдебиеті, 2003
5. Сығай Ә.Т. Толғам. - Алматы, Парасат, 2004

ӘОЖ 37.015.3

ҰСТАЗДЫҢ ДЕОНТОЛОГИЯЛЫҚ ДАЯРЛЫҒЫН ҚАЛЫПТАСТЫРУДЫҢ ЖОЛДАРЫ

Шыңғысбек С.Д. - ПИК17-4к тобының студенті
Жетпісбай З.Б. - ФК15-3к1 тобының студенті
Молдаханова М.М. - магистр, аға оқытушы

Ұстаздың деонтологиялық даярлығы – кез келген білім беру мекемелерінің оқыту-тәрбиелік үдерісінің тиімділік шарттарының бірі. Ұстаздың деонтологиялық даярлығы – бұл ұстаздың кәсіби парызылығына, біліміне, қабілеттілігіне, дағдыларына сәйкес білім беру, тәрбиелеу қызметтерін орындауда сана-сезімінің дайындық күйі. Кәсіби сана-сезімінің даму деңгейі, кәсіби қызметінде міндеттерді тани білуі оның дайындығының жалпы міндетті бөлігі болып табылады. Басқалай айтқанда, бұл - ұстаздың ғылыми-теориялық, әдістемелік және психологиялық-педагогикалық дайындықтан, сонымен қатар жеке тұлғаның кәсіби қабілеттілігінен, кәсіби маңызды қасиеттерінен тұратын тұлғасының интегративті сипаттамасы.

Ұстаздың деонтологиялық даярлығы кәсіби құзыретінің даму деңгейін, құндылық бағдар басымдылығын, педагогикалық әдептіліктің, деонтологияның, әлеуметтік өмір заңдылықтардың, Конституцияның және тағы басқа заң актілерінің нормаларын сақтау және меңгеру деңгейін сипаттайды.

Ұстаздың деонтологиялық даярлығы тек қана педагогикалық деонтологияны білу және түсінумен шектелмейді, сонымен бірге білім беру мекемелердің әртүрлі салаларына оны енгізу бойынша белсенді жұмыс жасауды да білдіреді. Осының нәтижесінде ұстазда деонтологиялық интуитивизм пайда болады, яғни кәсіби парызылық түсінігінен немесе алдындағы логикалық бастамасынан (мейірімділік борышты орындауынан құралады) тәуелсіз болып есептеледі. Деонтологиялық интуитивизмге сәйкес имандылық міндеттердің әлеуметтік қажеттіліктер бойынша негізі жоқ, олар өз беттерімен, мәңгілік және тәуелсіз екені анық.

Басқа сөзбен айтқанда, ұстаздың деонтологиялық даярлығы - бұл ұстаздың қызметі барысында өзіндік сана-сезіміне айналатын, санасының (деонтологиялық санасы) позитивті кәсіби күйі. Ұстаздың деонтологиялық сана-сезіміне өзінің мінез-құлқының уәжін түсінуі, рефлексияның пайда болуы, кәсіби борышын түсіне біліп, әрекет жасауы жатады.

Мұғалімнің деонтологиялық сипатын жеке тұлғаның сан қырлы білім алып, тәрбиеленуі тұрғысынан қарастыруға болады. Мұндай білім алу парызылық сана сезім, таным және ерік үдерістерінің нәтижесі болып табылатын парызылық месел (уәж) мен кәсіптік мінез-құлық тәсілдерінің синтезімен, болашақ педагогтың мінез-құлқындағы кәсіптік этикаға деген тұрақты көзқараспен, өзін-өзі икемдеу, жетілдіру көрінісімен сипатталады.

Егер деонтологияны маманның кәсіптік парызығанегізделген мінез-құлқы, тәртібі туралы ғылым дейтін болсақ, онда оның деонтологиялық даярлығы - бұл кәсіби іс-әрекетте парызылықты міндеттенуді қамтитын сананың күйі.

Сананың реттеушілік функциясы бойынша деонтологиялық сана «адам-адам» жүйесіндегі маманның қызмет барысында кәсіптік парызына негізделген нормалар, ұстанымдар мен ережелерге сәйкес барлық іс-әрекетін, тәртібін, жүріс-тұрысын, мінез-құлқын реттеуші күш бола алады. Деонтологиялық даярлығы қалыптасқан маманның кәсіптік іс-әрекетіне, қызметінің сапасына арнайы сырттан бақылаушы, тексеруші (инспектор, директор, проректор т.с.с.) керегі жоқ. Оның бақылаушысы – парызылық сана сезімі. Ондай

маман қарым-қатынастың, қызметінің әр сәтінде өзінің әрекеттерін саналы бақылауды естен шығармайды. Саналы бақылаудың екі түрі белгілі: *белгілеуші* бақылау және *реттеуші* бақылау.

Белгілеуші бақылау дегеніміз адамның жан-жақта болып жатқан жағдаятты көріп, тыңдау кезінде өзінің іс-қимылдарына сырттай көз тастап, белгілеп, санасында, есінде ұстауы. «Өз ісіне өзі есеп беру» қабілеті осындай бақылауға негізделген.

Реттеуші бақылау адамның іс-әрекеттерін басқарып, қылықтарын өзінің түсінігі бойынша заң және мораль талаптарына сәйкес бағындыра білу қабілеттерінде көрінеді. Мұнда, міне, маманның деонтологиялық әлеуетінің мөлшері көрініс табады.

Ұстаздың деонтологиялық сана-сезімін сипаттайтын жалпы көрсеткіштер:

- «оқушының жан саулығы мен денсаулығына зиян келтірме!» атты киелі қағиданы іске асыратын жоғары ұстаздық мәдениетті құруға ынталылығы;

- кез-келген жағдайды әділ бағалау, өзінің және бөгде біреудің көзқарасын дұрыс түсіне білу, өзінің қарым-қатынас әрекеттеріне сыни қарауға икемділігі;

- қызметінің әрбір саласына және ұқсас салаларына қатысты жедел ақпараттана білуі, пассионарлық индукцияны (басқа адамдарға өзінің идеялары мен көңіл-күйін жұқтыру), педагогикалық шеберлікті меңгере білуі, өз бойында жалпы және арнайы-кәсіби интеллектті, ой-саналылықты тәрбиелеуі.

Мұндағы интеллект – зеректілік, саналы, сыни тұрғысынан ойлау қабілеті, кез-келген ақпаратты талдау-таразылауды қамтитын ақыл-ой функцияларының тұтастығы. Сондықтан, жоғарыда келтірілген келеңсіздіктердің алдын алу үшін және елдің әлеуметтік-экономикалық тұрғыда өсіп-өнуін қамыту үшін білім беру саласының басты рөлі – интеллектуалды ұлт қалыптастыру. Бұл - заманымыздың ең өзекті мәселесі.

Ал интеллектуалды ұлт қалыптастыру үшін болашақ мамандардың деонтологиялық санасын тәрбиелеу қажеттігі туады. Өйткені деонтологиялық сана - өзіндік ойлау, кез-келген іске шығармашылықпен қарау, жалпы адамзаттық құндылықтарды түсіне білу, қарама-қайшылықтарды жоюда болжамдар құра білу, білімге деген белсенді құштарлықпен оны сауатты игеру мүмкінділігімен сипатталатын тұлғаның интеллектуалдық мәдениетін қамсыздандырады.

Ұстаздың деонтологиялық сана-сезімін қалыптастыру өмір бойы жүреді. Бірақта бұл үдерісті жас кезінен бастау керек, себебі қазақ философы Зейнолла Серікқалиұлы «Бүгінгі студент келешекте сапалы қызметкер болу парызын белгілі бір сала бойынша жанына жайлы күн көріс қамына мамандану деп сезінсе, ел басшысы болуды атқамінерлікке баласа, онда арам шөбің не, алаяғың кім бәрібір, дәл өзімізден аумаған қосаяқты пенденің бірі деп шүкірлік етеміз де, арамзамен ауыз жаласып жүріп-ақ адаматқа (кентаврға) айналған тіршілік жұрағаты құқында ғұмыр кешкен бола береміз» деп, мұғалімнің санасын деонтологиялық тұрғыдан тәрбиелеудің мәні мол екендігін ескертеді.

Сондықтан, ең алдымен, болашақ ұстаз өз пікірінің дұрыстығына жеке тұлғалық сенімділік қасиетін тәрбиелеу керек, яғни өзіндік бағалы бағдарына сәйкес саналы әрекет жасауға мүмкіндік беретін өз танымы қалыптасуы қажет. Болашақ ұстаз деонтологиялық дайындық нәтижесінде қабылдайтын сана-сезімі оның педагогикалық сана-сезімнің жоғарғы көрінісі болады, сонымен қатар кәсіби парызына қарым-қатынасын көрсетеді. Жоғарыда айтылғанның дәлелі ретінде К.Д.Ушинскийдің сөзін келтірейік: «Мұғалімнің педагогика және психология саласында білімі, теориялық тәжірибесі болуы керек. Бірақ оған тек қана терең білім жеткіліксіз. Өзіне-өзі сенімді адам болуы керек. Сенімсіз шығармашылық шабытта жұмыс істеуге мүмкін емес. Адамзатты тәрбиелеудің басты жолы - сендіру. Тәрбиелеушінің сендірусіз тәрбиелік әдістері жақсы болса да, ешқандай әсер етпейді, әлсіз күйінде қалады».

Ұстаздың қалыптасқан ішкі наным кәсіби қызмет үдерісінде деонтологиялық кредоға («кредо (лат. тілінен *credo* – сенемін, сенімдімін – сенім, көзқарастар, өмірге көзқарасының негізі») айналады - ол кәсіби парыздылығын түсіну негізінде қызметтік әрекеттерге талаптар қалыптастырады және мінез-құлықтарына ішкі реттеуші күш болып табылады.

Ұстаздың деонтологиялық даярлығы деонтологиялық мінез-құлықтарын қалыптастыруға көмектеседі. Олардың қалыптасуы:

- педагогикалық деонтологияның негіздерін меңгеру деңгейіне;
- педагогикалық деонтологияны жете түсіну деңгейіне;
- педагогикалық деонтологияның ерекшелігіне;
- әрбір ұстаздың жеке тұлғалық қайталанбас шығармашылық дарашылдығына байланысты.

Сонымен педагогикалық кәсіп мағынасына ұстаздың қоғамдық функцияларының мақсаты мен мәселелерін адамтану проблемаларын түсінудегі рөлін анықтайтын жоғары дамыған парыздылық санасы, деонтологиялық нышаны енеді.

Бұл жүйенің («деонтологиялық сана, деонтологиялық сана-сезімі, деонтологиялық сенімі, деонтологиялық кредо») бір элементінің түсіп қалуы ұстаздың деонтологиялық дайындығының қалыптаспауына әкеледі.

Ұстаздың деонтологиялық даярлығының қалыптаспағаны олардың қызметіндегі олқылықтарынан көрініс табады, нақтырақ айтар болсақ:

-тәрбиешілердің, ұстаздардың кәсіби парызын түсінбеуі тәрбиеленушімен дұрыс қарым-қатынас құрай алмауынан, олардың көңіл-күйін түсінбеуінен, оқушылардың белсенді дамуына барлық күшін жұмылдыра алмауынан байқалады;

-ұстаздың кәсіптік санасының қалыспағандығы, яғни кәсіби «Мен» концепциясының жоқтығы кәсіби-деонтологиялық өзіндік сана-сезімінің деонтологиялық сеніміне және кредоға айналуына мүмкіндік бермейді.

Осыдан мектепке дейінгі мекемелердегі тәрбиешілерден бастап, жалпы білім беретін мектептер, лицейлер, колледж мұғалімдерін, жоғары оқу орнының оқытушы-профессорлар құрамын, яғни білім беру жүйесіндегі барлық қызметкерлердің деонтологиялық даярлығын қалыптастыру қажеттігі туады.

Әдебиеттер тізімі:

1. Ғ.М. Кертаева Ұстаз қызметіндегі педагогикалық деонтология. - Монография. Алматы: «Ғылым» ғылыми баспа орталығы, 2002,- 224 б.
2. Жарықбаев Қ., Табылдыев Ә. Әдеп және жантану, Алматы, Қазақстан, 1994.
3. Абайдың дүниетанымы мен философиясы. Жауапты редактор Ә.Нысанбаев, Алматы, Ғылым, 1995, 114 б
4. Көбеев С. Кейбір педагогикалық мәселелер туралы. Таңдамалы шығармалары. Алматы, 1960, 145с
5. Құдайқұлов М.Ә. Жаңаша ойлай білсең ғана – ұстазсың. //“Егемен Қазақстан” газеті, 02.07.16

ӘОЖ 810:35.082.23

ТІЛ МӘСЕЛЕСІ-ҰЛТ МӘСЕЛЕСІ

Эргашева М. – ПИК-16-16р тобының студенті
Байғунакова Г.С. – аға оқытушысы, тарих магистрі

Президентіміз Н. Ә. Назарбаевтың үлкен тебреніспен айтқан сөзімен бастағым келіп тұр. «Тіл біздің анамыз, өйткені ол ұлтымыздың анасы. Мейлі дана болайық, мейлі бала болайық, біз өз тілімізден үлкен емеспіз. Қазақ тіліне үлкен қамқорлықпен қарау, бұл біздің перзенттік борышымыз.»- деген.

Бүгінде қазақ халқының өзіне тән ұлттық салт-санасы, мәдениеті, әдебиеті бар екенін әлем елдері мойындай бастады. Ұлттың ұлт ретіндегі бедері сақталып қалды. Ұлттың ұлт болуы үшін бірінші шарт – тілі болуы керек. Ұлттың тілі кеми бастаса, ұлт құри бастағанын көрсетеді. Тіл мамандарының зерттеулеріне сүйенетін болсақ, жылына 25 тіл жойылып отырады екен. Қазақ тілінің мәртебесін көтеру болашақ ұрпақ, біздің қолымызда.

Қазақ тілі Қазақстан территориясындағы ежелден тұратын, тегі жағынан бір-біріне жақын тайыпалардың тілдері негізінде қалыптасты. XV ғасырда қазақ тілі өзіне тән ерекше белгілермен дербес тілге айналып, қазақ тілінде тарихи шығармалар пайда болды. Бір жарым ғасыр отаршыл патша өкіметінің кемсітушілік саясатынан кейінгі 1989 жылы 22 қыркүйекте «Қазақ КСР-дегі тілдер туралы заң» қабылданды. Республикада қазақ тілін дамыту жөнінде жұмыстар атқарылды. Бірақ сонда да қазақ тілі тапталған күйінде қала берді.

«Қазақстан Республикасының мемлекеттік тілі- қазақ тілі » -деп 1995 жылы 30 тамызда қабылданған Ата заңымызда анық жазылған. Ал, мемлекеттік тіл –мемлекеттіліктің атрибуты. Олай болса тіл – сол елдің халқын біріктірген, елге деген перзенттік ықыласты қалыптастыратын бірден бір құрал. Біздің ең бай, асыл мұрамыз өз ана тіліміз, яғни қазақ тілі.

1997 жылы «Тіл туралы заң» қабылданды, бірақ қазіргі таңда анау айтқан өзгеріс тағыда жоқ. Осы заңға сәйкес қазақ тілін қолдану 2001 мен 2010 жылдары кезең кезеңмен жүзеге асырылады делінген.

Мемлекеттік тіл – қазақ тілі деп танылды, шетел тілдері оның қасында екінші немесе үшінші қосымша тіл ретінде қызмет атқаратын болды. Ұлттық сана мен мемлекеттік тілді бірінен-бірін ажыратып жатудың қажеті шамалы, бұл ұғымдар қажетті жағдайда бірдей де қолданыла береді. Себебі, бұл турасында Президентіміз Н. Назарбаев«Егемен Қазақстан» газетінде жарық көрген «Болашаққа бағдар: рухани жаңғыру» атты бағдарламалық мақаласында, «Біз жаңғыру жолында бабалардан мирас болып, қанымызға сіңген, бүгінде тамырымызда бүлкілдеп жатқан ізгі қасиеттерді қайта түлетуіміз керек» деп жазды.

«Ұлттың тілі –сол ұлттың жан-дүниесі. Ол жүректі соқтырып тұрған қан тамыры сияқты. Егерде қан тамыры жабылып қалса, жүрек те соғуын тоқтатпай ма? Тіл жойылды деген сөз, ұлт жойылды деген емес пе?» деп М. Әуезов айтқандай тіл жойылды деген, ұлт жойылды дегенді білдіреді.

Жазушыларымыздың тілге байланысты айтқан сөздерін тағыда тілге тиек етсем артық болмас. Тілін білмеген, түбін білмейді-деген Ғ. Мүсірепов.Ана тілін біліп тұрып, бөтенше жақсы сөйлесең, бұл – сүйініш. Ана тілін білмей тұрып, бөтенше жақсы сөйлесең, бұл-күйініш – деп айтқан А. Байтұрсынов демек, өзге тілдің бәрін біл, өз тіліңді құрметте.

Елбасымыздың пікірі бойынша: «Еуропалық Одақтың 400 миллионнан астам тұрғыны ана тілдері – неміс, француз, испан, итальян немесе басқа да тілдерді сыйламай ма? Әлде 100 миллиондаған қытай мен индонезиялықтар, малайлар ағылшын тілін еріккеннен үйреніп жатыр ма? Бұл – бәзбіреулердің әншейін қалауы емес, жаһандық әлемге еркін кірігіп, жұмыс істеудің басты шарты. Бірақ, мәселе бұған да тіреліп тұрған жоқ. Азиядағы екі ұлы держава – Жапония мен Қытайдың бүгінгі келбеті – осы мүмкіндіктерді тиімді пайдаланудың нағыз үлгісі. «Өзімдікі ғана таңсық, өзгенікі – қаңсық» деп кері тартпай, ашық болу, басқалардың ең озық жетістіктерін қабылдай білу, бұл – табыстың кілті әрі ашық зерденің басты көрсеткіштерінің бірі». Жаһанданудан тыс қалу мүмкін болмаған заманда оған қарсы жүру – кездескен қиындық атаулыны тез еңсерудің мүмкіндігі. Жаһандану құрдымына жұтылмаудың дара жолы – ұлттық дәстүрден ажырамау. Ал ұлттық дәстүрдің өзегі – ана тілімізде.

Тәуелсіздік алғаннан бергі кезеңде елімізде қазақ тіліне байланысты үлкенді-кішілі іс-шаралар жүзеге асырылды. Көп мәселе айтылып та, жазылып та жатыр. Міне осылардың басым көпшілігі біз ойлап тапқан жаңалықтар емес. Мұның бәрі – кезінде Алаш қайраткерлері ойлап, жоба-жоспарын жасап, бірақ жүзеге асыра алмай кеткен мәселелер. Алаш алыптарының бірі Міржақып Дулатов «Оян Қазақ»-деп жар салса, Алаштың тағы бір қайраткері Халел Досмухамедов «Өз тілін өзі білмеген ел-ел бола алмайды. Тілінен айрылған жұрт-жойылған жұрт»-депті. Соған орай, біз бұл салада үлкен жаңалық ойлап табамыз деп шаршап-шалдықпай-ақ, сол Алаш қайраткерлерінің көрсетіп берген бағыт-бағдарламасымен жұмыс істесек, тіл саласында көп мәселе қазіргіден әлдеқайда тез, әлдеқайда жемісті шешілер еді. Бұл жұмыстың басты мақсаты, тар жол тайғақ кешуде қалған өз ана тіліміздің тереңінен үңіліп, өмір бесігінде тербелуіне жол ашып, өрісі кең өзекті мәселесінің шешуін табу болып табылады.

Осыған орай мына мәселені де ашып айта кеткенім жөн деп ойлаймын. Бүгінгі таңда тіл мәселесіне келгенде екі түрлі пікір бар. Оның біріншісі – тәуелсіздік алғаннан кейін тіл мәселесі жақсы шешілуде, бұған үлкен мөлшерде қаржы бөлініп, басқа да іс-шаралар қолға алынуда, соған орай қазақ тілінің болашағы жөнінде алаңдайтын ештеңе жоқ дегенге саяды. Екіншісі, қазақ халқының алпыс пайызы өз ана тілін білмейді екен, сондықтан қазақ тілінің жағдайы барынша мүшкіл, ол құруға айналған дегенге тіреледі.

Осы екі пікірдің қайыссы дұрыс?! Бірден ашып айтайын, мен өз басым қазақ тілі құрып кетеді дегенге ешқашан сенбеймін. Рас, қазақ тілінің басына қатер төніп, қазақ халқының ұлт ретінде жойылып кету қаупіне ұшырағаны жасырын емес. Мұндай қауіп өткен ғасырдың жетпісінші, сексенінші жылдарында болған.

Өркениеттен өз еншісін алған ұлттардың тілі мен салт-санасы, барлық құндылықтары өркендеу кезеңінде тұр. Алаш көсемі Әлихан Бөкейхан «Қазақ тілі ғұмыр жүзінде өз бәйгесін алар» дегені рас болса, республика жұртшылығының 67 пайызын құраған қазақ халқының тілі болашаққа бет алары сөзсіз. Сырттағы 5 миллион ағайынды қоспаған күннің өзінде осындай жетістігімізді жоққа санамауымыз керек, ертеңдері олар Қазақстан азаматтығын алғанда автоматты түрде бірнеше есе көбейгенімізді ойласақ, жұбаныш егеміз. «Қазақ тілі жаппай қолданыс тіліне айналып, шын мәніндегі мемлекеттік тіл мәртебесіне көтерілгенде, біз елімізді ҚАЗАҚ МЕМЛЕКЕТІ деп атайтын боламыз» деген президенттің шынайы тұжырымына көзіміз жететін кезең алда тұр.

Қорыта келе, келер ұрпаққа тіліміздің тарихын таза күйінде жеткізіп, қазақ жастарының қазақ тілінде сөйлеуі үшін қызмет ету. «Мемлекеттік тіл-елдіктің айнасы»- дей келе егеменді еліміздің өткен тарихына көз жүгіртіп, ендігі жерде тіліміздің мәртебесін көтеру үшін жіберілген қателіктерді қайталамау, «Қазақ тілі дипломатиялық тілге сай келмейтін тіл» деген пікірді жоққа шығару. Қазақстан сары даласы қандай кең болса, қазақ тілінің де өрісі кең, сөзге бай. Ұлтқа тілінен, жерінен қымбат еш нәрсе жоқ. Бір ұлттың тілінде, сол ұлттың жері, тарихы, тұрмысы, әдет-ғұрпы, салт-дәстүрі, мінезі айнадай ашық көрініп тұрады. Тіл қарым қатынас құралы ғана емес, тілдің өзіндік жаны, рухы бар. Тіл барда сен барсың, яғни ұлт, ел бар. Әрбір өркениетті халықтың басты мақтанышы, рухани қазынасы ол – тілі. Туған тілің – сенің жаның, тағдырың. Олай болса, келер ұрпаққа қалдырар басты байлығымыз-асыл ана тіліміз. Біз өзіміз, қазақ халқы, халық болып, ұлт болып бәріміз тілімізді қолдауымыз керек және бүкіл қазақстандықтарға осы тілді қастерлеп үйретуіміз керек. Сондықтан да ана тілімізді құрметтеп, қадірлей білейік, мәртебесін көтеруге барынша ат салысайық.

Пайдаланылған әдебиеттер тізімі:

1. Жұбанов Қ. Қазақ тілі жөніндегі зерттеулер. А., 1999
2. Назарбаев Н. Болашаққа бағдар: рухани жаңғыру//Егемен Қазақстан. 2017. 12 сәуір.
3. Аударматану (ғылыми-практикалық көмекші құрал). Құраст.: Құлманов С. – Алматы: «Тіл» оқу-әдістемелік орталығы, 2008. – 328 б.
4. Аудармашыға көмек: Аударманың көкейкесті мәселелеріне арналған әдістемелік / Мемлекеттік тілді дамыту басқармасы; Құраст.: Ақыпбек Ө., Тұтқышбаева Г. – Астана: ІС-Сервис ЖШС, 2005. – 240 б.
5. Мұқанов Д. Көне үнді дастандары мәтінінің қазақ тіліне аударылуы мәселелері: оқу құралы. – Алматы: 2004.

ВИРУС АУРУЛАРЫН ТАРАТУДА БАНАН ӨСІМДІГІНІҢ ТІКЕЛЕЙ ТИГІЗЕНТІН ӘСЕРІ.

Бектаев Ерлан Айнұрұлы.- ф02-17к,18жж.
Жанқалова Р.М.– Анатомия пәнінің мұғалімі

Банан ағзадағы қан мөлшерінің бір қалыпты болуы мен қан қысымының өзгермеуіне ықпал етеді. Сүйек, тырнақ, шаш өсіміне оң әсерін тигізеді. Аяқ-қолдың мезгілсіз тартылуын, шаш түсімін, теріге ерте әжім түспеуін қадағалайды. Ағзадағы зиянды қалдықтарды сыртқа шығарады, өт, бауыр, асқазан жолдарын тазартады. Күйзеліс, көңілсіздік, стресс кезінде көмекке келеді. Көңіл-күй гормонының пайда болуына септігін тигізеді.

Банан Үндістан, Эквадор және т.б. әлемнің бірқатар оңтүстік елдерінде өседі. Бұл жемістің бірнеше сорттары бар. Біздің елде кең тарағандары - Кавендиш, Гро Мишель, Лакатан. Бұл сорттар ағаштан піспеген, жасыл күйінде теріліп, бірден қораптарға жинастырылғады. Жеміс ұзақ жол барысында өзі пісіп жетіледі. Аяқ киімге арналған жақпа май. Банан қабығының құрамындағы майлар мен балауыз оны аяқ киімді тазалап, жылтырату үшін қолдануға мүмкіндік береді. Аяқ киімді қабықтың ішкі жағымен сүртіп, үстінен құрғақ матамен сүртесіз. CD немесе DVD дисктердің сырылған жерлерін қалпына келтіреді.

Банан жемісінің қасиеті.

Табиғи үш қанттан бөлек банан құрамында алма қышқылы, ферменттер, минералды заттар, фосфор, магний, калий, кальций, натрий, А,В,С,РР,Е дәрумендері бар. Банан диеталық тағам болып есептеледі. Жүйке жүйесі, анемия, жүрек қан тамырлары, бауыр, бүйрек, өт ауруларының алдын алып, артық салмақтан арылуға жол береді.

Мақсаты:

1. Вирус туралы жинақталған мәліметті ұғындыру;
2. Банан жемісінің құрылысындағы ерекшеліктерін баяндау;
3. Зерттеудің өзекті мәселелерін анықтау;

Вирустар-табиғатта өте көп таралған. Жасушасыз тіршілік иесі. XIX ғасырдың соғында орыс ғалымы Д.И.Ивановский темекі теңбілі ауруын зерттеп, ол аурудың қоздырғыштары бактериялардан да ұсақ тіршілік иесі екенін дәлелдеді. Вирус (лат.-у деген мағына) ағзадан тысқары тіршілік ете алмайды. Тек қана тірі ағзаға енген соң тіршілік ететіндігін барлығымызға аян.

Вирустың құрылысына тоқталсақ:

ДНК, РНК қышқылынан құралған нуклеотид, азотты негіздерден, сыртқы қабығын ферментті нәруызбен қапталған капсидтерден тұрады. Осы қабығы вирустың, құрамындағы нк-н сыртқыортаның қолайсыз жағдайларынан қорғайды.

Вирустың іс-әрекеті: Вирус тірі ағзаға енген соң пайдалы бактерияны зақымдап, бактериофагқа айналады. Бактерия хромосомасының белсенділігі төмендеп, фагқа айналады да құрылысы өзгереді. Денесі-басы-құйрығы-базальды түтікше. Осы құрылысы күшіне еніп жасушада тез көбейеді 5-30мин, көбейю ұзақтығы 30-90мин-қа дейін барады, осы жылдамдық ағзаны уландырады.

Вирус арқылы таралатын аурулар: тұмау, полиомиелет, шешек, ВИЧ, менингит.

Зерттеу жұмысы:

1. Жасөспірімдер арасында вирус арқылы жиі кездесетін тұмау аурудың көбею себептерін анықтау;
2. Зертханада микроскопиялық әдіс арқылы банан жемісінен сарысу сұйықтығы ерітіндісін дайындау;
3. Дайын препаратты 350 есе ұлғайтып көрсететін микроскоппен анықтау, жасушада қандай өзгеріс болатынын бақылау.

Жаңашылдық:

Вирус ауруларын таратуда банан өсімдігінің тікелей тигізетін әсері зор екендігін анықтадым.

А. Банан жемісі сопақша пішінді, ұзындығы 20-25см, ұсақ дәні талшықтары жұмсақ, сыртқы қабатының тін талшықтарыда жұмсақ. Осы қасиетіне қарай шприцпен инъекция жасау өте тиімді екендігіне көз жеткіздім.

В. Вирус енгізілген банан жемісінің түсі өзгереді, сыртқы қабығы бүрісіп шиыршықтанады, жемісінің сапасы төмендейді.

С. Күресу шараларын күшейтуді қатаң түрде бақылау жүргізу.

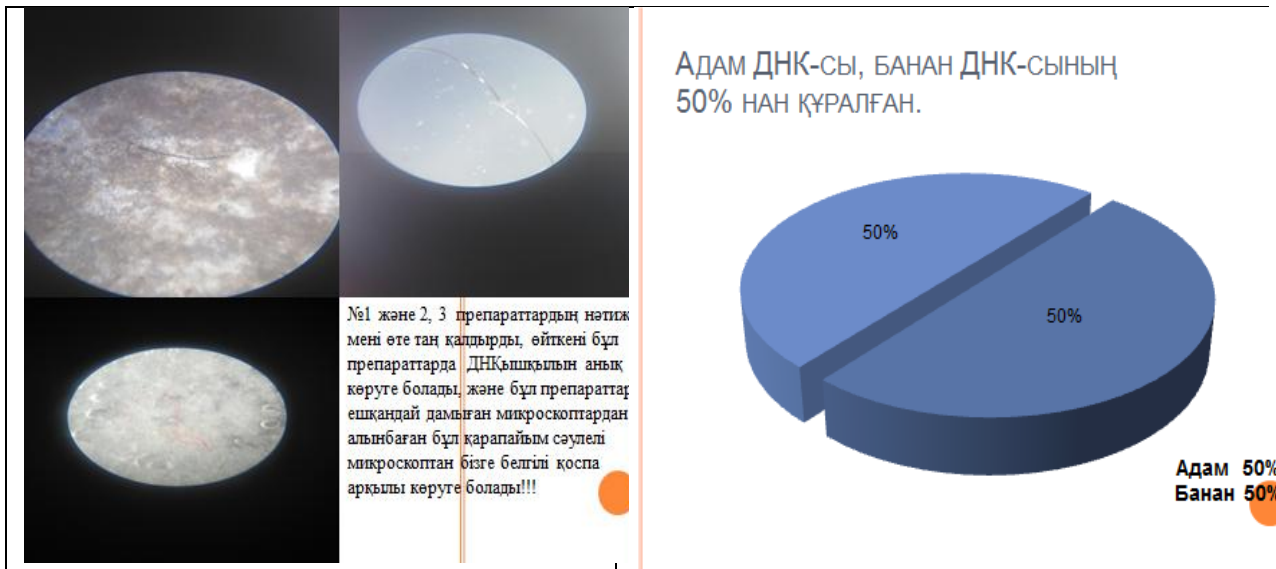

банан - Производство (Тонны)

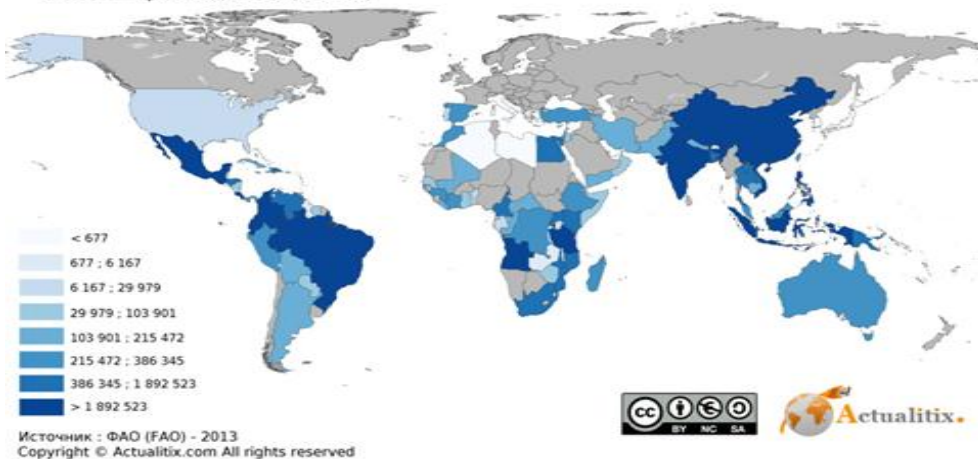

Бақылау нәтижесін қорытындылау:

Зерттеу барысында банан жемісінің жасушадағы хромосома анық көрініп днк тез жылдамдықпен ажыратылатындығына көз жеткіздік.

Пайдаланылған әдебиеттер:

1. Майко Есимото. Есимото Банана, Амфора, 190бет, 2009жыл.
2. Михаил Иванов. Банан, «Ад Маргинем пресс» 2006жыл, 230бет.
3. Инна Прудникова. Банан, «mybook» 2009жыл, 97бет.

ҰЛУ ЖӘНДІГІНІҢ БАУЫРЫНАН БӨЛІНГЕН СҮЙІҚТЫҒЫНАН КОСМЕТИКА ЖАСАУ

Лесбай Сымбат Қасымханқызы - ф01-17к тобының студенті
Есенбекова Мөлдір Бақытжанқызы – Биология пәнінің оқытушысы

“Ұлу” келіп көтереді елдің обалын,
 Мал жұтатып, сынын алды қораның.
 Нақ “ұлудың” ұлытқан жоқ қазақты,
 Аты шулы былтырғы өткен “қояның

Ұлулар - жұмсақ тәнді жәндіктердің – моллюскалардың бір класы. Бұл ұлулардың 3 класс тармағы бар: алғыжелбезекті, артқыжелбезекті және өкпелі. Бұлардың 90000-дай түрі бар. Теңіздің 4800 метр терең түбінде және 5000 метр биік тауларда да тіршілік етеді. Ұлулардың денесі жұмсақ, былқылдақ. Ұлулардың буылтық құрттардан негізгі айырмашылығы – денесі бунақтарға бөлінбейді. Сондықтан ішкі мүшелердің денеде орналасуы қайталанбай, атқаратын қызметі бірдей, біртұтас күйде болады. Айқын жіктелмесе де, олардың бас бөлігін тұлғадан ажыратуға мүмкіндік бар. Ұлулардың ішкі мүшелері бастан кейінгі тұлға қапшығында орналасады. Тұлғадан ерекше қатпарлы қабат– шапанша (мантия) түзіледі. Тұлға мен шапанша аралығында шапанша қуысы болады, ал шапаншаның үстіңгі бетінен бақалшақ қалыптасды.

Зәршығру жүйесі мен жыныс тесіктері және артқы ішектің аузы шапанша қуысына ашылады. Бақалшақтар құрылысы үш түрлі үлгіде кездеседі: қозғалмалы бөлікті тақташа түрінде (сауытты ұлуларда); екі жақтау түрінде

(қосжақтаулыларда); имек немесе бұрала оралған түтік түрінде немесе қақпақша тәрізді бауыраяқтарда. Аяқ – ұлулардың негізгі қозғалу мүшесі.

Ұлулардың зәршығару жүйесі бір немесе екі бүйректен және несепағар түтіктен құралады. Қан құрамындағы улы заттар бүйректен өтіп, сүзінді сыртқа бөлініп шығады. Табиғатта қосжынысты да, дара жынысты да ұлулар тіршілік етеді. Қосжынысты ұлулар өзін – өзі ұрықтандыра алмайды. Сондықтан ұрықтандыруға өзге дарағы қатысады. Мұны айқаспалы жолмен ұрықтану деп атайды. Жұмыртқадан тікелей жәндіктер дамиды.

Қосжақтаулы ұлулар және басаяқтылар – дара жынысты жәндіктер. Бұлардың даму жолдары түрліше өтеді. Мысалы, қосжақтаулы ұлулардың ұрықтануы іште өтеді. Жұмыртқадай дернәсіл дамиды, ал дернәсілден ересек жәндік өседі. Дамудың бұл жолы- түрленіп даму деп аталады. Паразит қосжақтаулылардың (айқұлақтың) дернәсілдерді балықтың терісінде паразиттік жолмен тіршілік етеді. Басаяқты ұлулар (ірі басаяқтар)су астындағы әр түрлі заттарға топтастырып жұмыртқа салады. Дамудың бұл жолы-тура даму. Ұлулардың көпшілігінің жүйке жүйесі жүйке түйіндерінен тұрады. Алайда басаяқты ұлулардың жүйке жүйесінің күрделеніп, ми түзілетіні мәлім. Олардың көз құрылысы күрделі.

Кальмарлар, каракатицалар, сегізаяқтылар өте жылдам реактивті қозғалыс жасайды. Олар саңылауы арқылы шапанша қуысына су жиналып, алады да, күшпен айдай шығарады.

Денесінің алдыңғы бөлігінде орналасқан аяқтары түрін өзгертіп, қармалауыштарға айналады. Аяқтарының орналасуы және пішініне қарай бұл жәндіктер бауыраяқтылар т.б. кластарға жіктеледі. Тұщы суда мекендейтін ұлулардың екі көзі – қармалауыштардың түбін ала (тоспа ұлу), ал құрлықта мекендейтіндерінің (жүзім ұлуы, жалаңаш шырыш) қармалауыштардың ұшында орналасады.

Құрлықта мекендеп, өкпе арқылы тыныс алатын былқылдақ денелілер де бар, солардың бірі-жүзім ұлуы. Жүзім ұлуының өкпемен тыныс алады, көздері қармалауыштардың ұшында болады. Жазғы ыстықта денесін бақалшықтың ішіне таратып алып, қатқыл қақпақ түзетін шырыш бөлінеді де, қақпақпен бақалшықтың кең аузын жауып ұйқыға кетеді. Бұл-қосжынысты, аналығы жұмыртқасын топыраққа салады.

Мақсаты:

-қосжақтаулы моллюкалы класының өкілі – алып ахатинаның морфологиялық-анатомиялық-құрлысының ерекшеліктерімен таныстыру;

-салыстырмалы әдіс арқылы “ ахатина ұлуын ” дербес медицинада қолдана отыра, тәжірбиелік-бақылау жасап зерттеу;

-терінің жаңаруын, әдемілігін сақтау: бет-әлпетінің сұлулығын арттыру мақсатында қолданылады;

-Төлеби ауданында орта және шағын бизнесті дамытуға өз үлесімді қосу.

Зерттеу өзектілігі:

I. Салыстырмалы әдіспен ахатина ұлуын дербес медицинада қолдану, зерттеу тәжірбиелік бақылау жасау.

Ахатина ұлуының анатомия – морфология, физиологиялық құрлысының ерекшелігіне тоқталып өтсек.

Қолданылатын ұлу ғылыми тілде “Алып ахатина ұлуы” деп аталады. Ахатина ұлуы тропиктік климатты мемлекетте тараған. Сол себепті – бұл ұлулар көбінесе АҚШ және Африка да кең таралған. Қолда

өсетін үй жануары. Оның 100 дан аса түрі бар. Бұл жануар көбінесе – үй жануары ретінде асыранылады. “Алып ахатина ұлуы” шамамен 5- 6 жыл өмір сүреді егер жақсы қараса 10 жылға дейін өмір сүреді. Ахатина ұлуының жасын сауытындағы ирегінен білуге болады. Оның қабықшасының түсі тамақ жеуіне байланысты қалыптасатын жануар. Кәрі ахатина ұлуларының қабықшасы 7 – 9 бөлікке дейін бөлінеді. Олар өсе бастағанда қабықшалары жасылдана бастайды.

“Алып ” дейтін себебі бұл кәдімгі ұлулардан ірілеу, орташа алғанда денесі 5 – 10 сантиметрді құрайды, жақсы күтім көрсеткен жағдайда 15 -20 сантиметрге жетеді. Отаны – Африканың шығыс аумағы, бірақ оны бүгінде барлық елдерден кездестіруге болады. Мұны негізінен үй жағдайында өсіреді, косметикада пайдаланады.

II. Ұлу жәндігінің маңызы.

Ұлудың бауырынан сілекей бөлінеді, оның құрамында теріні жасартып, жаңартуға пайдалы заттар бар. Теріні жасартатын кологен, эластик А, С, Е, В6, В12 витаминдерін шырыштан бөліп шығарады. Осы заттар мен ұлудың баяу қозғалысы теріге жағымды әсер етіп, ондағы қан айналымын жақсартады, сол арқылы бөртпе, безеу, дақ, әжім, тыртықтардың ізсіз жойылуына әсер етеді. Оның май жиналуынан болатын целлюлитке де қарсы шипасы бар.

III. Үй жағдайында ахатина ұлуын косметика жағдайда пайдалану үшін өсіру.

Леңгер қаласының тұрғыны Толыбаева Маржан Тулыбекқызы мен Есенбекова Мөлдір Бахытжанқызына эксперименттік тәжірбие жасалды.

Жасалу әдісі:

Бетке ұлуды денесін тазартып, залалсыздандырып барып қоямыз. Бет терісі де алдын-ала тазартылуы керек. Бес-алты ұлу жарты сағатқа қойылады. Олар ақырын жылжи отырып, бауырынан сілекей бөледі. Кейін сілекейді бетке толықтай жағамыз, ол бет терісін “ пленка ” қабатын құрайды. Оның кебуін күтіп, 10 – 15 минуттан соң терінің тартылуын сезіледі, кейіннен жылы сумен шайылынады. Ылғалдандыратын май жағып нәтижесінде бет ағарып, жылтырай басталғаны байқалды. Емделуші күн астына шығар кезде бетке оның зиянды сәулесінен қорғайтын крем жағуы керек. Аллергия бермейді.

Ахатин ұлуын өсіру тәсілі:

Ахатиндер қолдан өсірілетін азық – түліктермен қоректенеді және азық – түліктердің жұмсақ болғанын болғанын қалайды. Ахатина кішкентай кезінде тірі өсімдіктермен қоректенгенді жақсы көреді. Ахатина ұлулары өскен сайын, тамақты көп жей бастайды. Ұлуға азыққа сәбіз, шөптер, жасыл салаттар, қияр, алма, банан және басқа да көкөністер, жемістер турап беріледі. Қияр мен жасыл салаттарды көбірек жейді, өйткені шырындылау, құрамында косметикада қажетті витамин, минералдар бар. Тек қышқыл нәрселер бермеу керек. Әсіресе кішкентай кезінде жұмыртқаның қабығымен қоректендіруге дұрыс. Себебі – оның қабығын жеген сайын қатая бастайды. Арасында тауықтың етімен қоректендіруге болады. Бірақ тауықтың еті тұзсыз болуы керек. Оларға құрамында тұз, тұздалған, спиртталған заттар беруге болмайды. Ахатиндардың қабыршағының өсуіне кальций карбонаты өте қажет. Қосымша топырақпен, борлармен т.б заттармен қоректенеді. Кальций жетіскен сайын қабыршағы жақсы болып өседі. Денесін таза ұстау, залалсыздандыру мақсатында жиі шомылдыру керек. Тұншықтырып алмас үшін аса мұқият қимылдау қажет. Тамағы тоқ, ұйқысы тыныш болса, арнайы ыдыс ішінде алаңсыз жүре алады.

Дейін Кейін

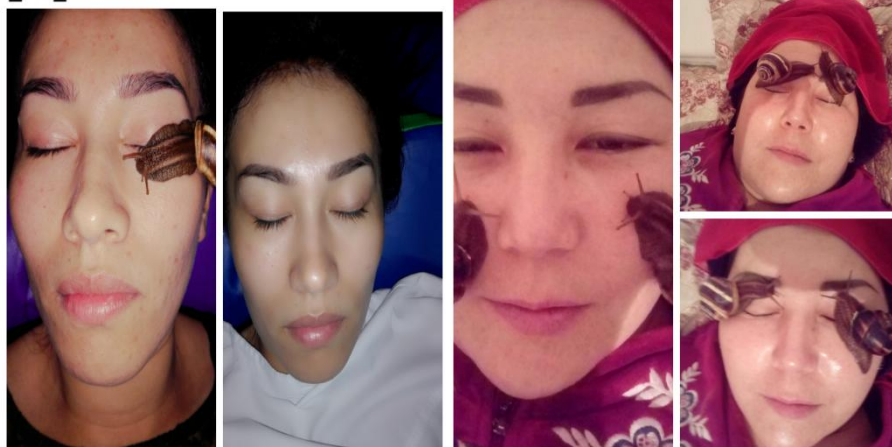

Жаңашылдық:

-“ Ахатина ” ұлының бауырынан бөлінген құрамындағы А, С, Е, В6, В12 витаминдері және каллоген нәруыздың теріні жылтырататындығына, жасартып бөрітпе, безеу, дақ, әжім, тыртықтардың ізсіз жойылуына әсер ететіндігіне көзімді жеткіздім.

- болашақта “ Ахатина ” косметика шығару және шағын кәсіп бизнесті дамытуға өз үлесімді қосу.

Қорытынды:

Эксперименттік тәжірбиесін қорытындылай келгенде, терінің (әжім, безеу, тыртық, дақ) жаңаруын, әдемілігін сақтау барысында халықтық тәсілмен “ ахатина ” ұлу жәндігін пайдалануды ұсынамын. Төлеби ауданында орта және шағын бизнес кәсіпкерлерімен байланыс жасап, елдің экономикасын және әлеуметтік жағдайын көтеруге үлесін қосамын.

Пайдаланылған әдебиеттер.

1. Биология: Жалпы білім беретін мектептің 7 – сыныбына арналған оқулық. Алматы: Атамұра, 2007.
2. Онегов А.С., Агальцова Л.Е. Необычные обитатели аквариума. Биология. – 2004.
3. Улитки атакуют: Остров Барбадос подвергся нашествию гигантских африканских улиток. Огонек. – 2006.

ӘОЖ845/76

ҚҰМЫРСҚА ҚЫШҚЫЛЫНЫҢ СҮЙЕК-БУЫН АУРУЛАРЫНА ЕМ ҚАСИЕТІ.

**Мірәлі Акерке Жұлдызханқызы-ф01-16к тобының студенті.
Қуандық Айгерім Әлжанқызы-клиникаға дейінгі пәндер мұғалімі**

Мақсаты:

- Құмырсқа жәндігінің анатомиялық-морфологиялық ерекшелігін анықтау.
- Құмырсқа жәндігі, қышқылының түрлерін анықтау.
- Құмырсқа жәндігінің илеу туралы мәлімет.
- Құмырсқа қышқылының сүйек-буын ауруларына тигізетін әсері.

Жаңашылдық:

Буын ауруларын, халықтық тәсілмен емдеу жолдары.
Құмырсқа жәндігінен бөлінетін қышқылының сүйек-буын ауруларына ем қасиеті.

Зерттеу жұмысы: Мен зерттеу жұмысын, өз әжеме жүргіздім. Джалбарисова А.А 63 жаста. Құмырсқа жәндігінің, қышқылдарының ішіндегі, қарапайым қышқылыны бөледі. матаға түскен қышқылды 5 мин қоюдан бастайды және ұзаққа қоюға болмайды, күйдіріп жіберу мүмкін.

Қорытынды: Қазіргі таңда үлкен қарияларда сүйек-буын аурулары кездесіп жатыр және кейбір отбасыда үлкен қаражаттағы дәрі-дәрмекке жағдайлары жетпей жатады. Үй жағдайында осы құмырсқаның

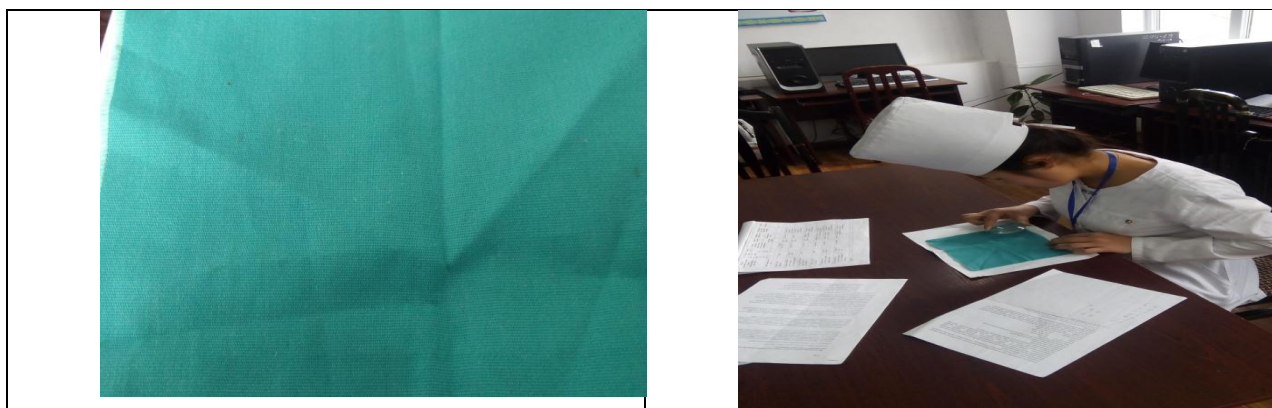

қышқылын алып пайдалануға болады.

Күнтузбе

Уақыты	Белгілері	Нәтижесі
9-00	Алғашқыда қызғылт түстер пайда болды.	Алғашқыда әсер байқалмады.
13-00	Орташа қызыл болды	Ауырсыну сезімдері азая бастады.
17-00	Нақты қызғылт түстер пайда болды.	Сүйек-буындарының ауырсынуы және ісінуі қайтты.

Құмырсқа-жарғаққанаттылар отрядының бір тұқымдасы.Денесі бас,көкірек және құрсақтан тұрады.Басы үлкен, жақтары жақсы жетілген ауыз аппараты кеміргіш.Көкірек бөлімі жіңішке,онда үш жұп аяқтары жақсы жетілген.Құрсақ бөлімінде шаншпары мен улы бездері жақсы дамыған,улы бездерінен бөлінетін сұйықтық-құмырсқа қышқылы деп аталады.Құмырсқа денесінде 70-тен астам микроэлемент,20-дан астам аминқышқылы,витаминдері бар.Құмырсқа қышқылы Н-СООН.Бір негізді қаныққан қышқыл.Құмырсқа қышқылы құрылысының ерекшелігіне байланысты

Шаңқай түс болып,күн ысығанда оларға шөп-шаламнан қалқа құрастырып,көлеңке жасайды.Қар түсіп ,күн суытса,ұрғашы сиырларды жып-жылы,құп-құрғақ мекен-жайға жайғастырады..Қоймадағы қызметшілер даладан жиылған әр алуан дәнек,шопактығазалап,сұрыптайды.Жиналған астықты жемес бұрын қауызынан аршып,тазартып,ұн қылып ұнтақтайды.Дастарханға жауапты аспазшы құмырсқалар ұнтақ ұнды сілекей суларына араластырып,қамыр илеп,быламық жасап,құндақта жатқан «бөпелердің» аузына апарып салады.Сондықтан тіршілік кепілі болған дәнді ұзақ мерзімге дұрыс сақтау үшін жанкешті еңбек етеді.Нөсер жауыннан соң «ас-ауқаттары» дымқыл тартып қалса дереу оларды далаға шығарып,кептіріп,құрғатып,ішке қайта тасиды.

Амазонкадағы құмырсқалар жемдік іздеп,» аңға шыққанда алғашқы қауымдағы жабайы адамдардың дәу мамонтты жарға жығып,жабылып жәукемдегенін еске салады.Бұл жәндіктер дене тұрқы өздерінен екі-үш есе үлкен жәндікті қулыққа құрылған айла-тәсілімен оп-оңай қолға түсіреді.Үлкен-үлкен өсімдік жапырағының талшықтарын қиып алып,олардан іші қуыс кішкене үйшік жасайды.Үйшікті құрастырып болған соң ішіне көп жауынгер жасырынып жатып алады.Бірнеше ұсақ құмырсқа басын ғана қылтитып,жемтігін шақырады.Әлгі жердегі өсімдіктің шырынынан жиналған ара, шегіртке немесе қоңыз ол үйшікті өсімдіктің жапырағы немесе сабағы деп ойлайды.Олжасын күтіп отырған құмырсқалар ұйымдасқан түрде қорегіне күпеген жерден тарпа бас салады.Мұндай шапшаң шабуыл күтпеген қоңыз,шегіртке.дәуіт не болғанын түсінбей, тапырақтап қалады.Сол сәтті күтіп жатқан жауынгерлер жан-жақтан лап береді

Енді **егінші құмырсқалар** қауымының қызығына қынығалық. «Агроном» құмырсқалар құрамында калориясы өте жоғары белогы бар саңырауқұлақтың тктас бір плантациясын ұстайды.Бұл егінді өсіру үшін құмырсқалар ең бірінші талдың жапырағын турап,кесіп,бөлшектеп үйлеріне тасып алады.Бірақ жапырақты жемейді.Олардың асқазаны саңырауқұлақ жегенде ғана жұбанады.Сондықтан жер асты мекендерінде саңырауқұлақ плантациялары міндетті түрде жайқалып тұруы керек.Құдай сақтасын,алда-жалда жер астында жұт болып, егін шықпай қалса,барлық қауым үрім-бұтақ,зәуәт-жұрағатымен аштан катады.Саңырауқұлақ өсетін құнарлы топырақты қолға түсірі оңай емес.Оның құнарлымен құрамынреттеу үшін талдың төбесіне шығып,бұтақ,сабақтың арасында жүгіріп жүріп,жасыл жапырақты қырқып,төменге тасып алады. Жұмысшылар жағы талғанша жапырақ қидалап,турап,шайнап,майдалаған соң оларды өздерінің ки-нәжісіне араластырыпйлейді. Тыңайтқыштың иі қанған соң оған егін еге беруге болады.Әдетте бір жерге бидай,күріш,қауын,қарбыз қайта-қайта егіле берсе,топырақ эрозияға ұшырап құнары құриды.Мұнда да дәл солай.Сол үшін жасыл плантацияны үнемі жаңартып отыруға тура келеді.Жаңа мекендегі плантацияның топырағы әбден дайын болғанда күллі қауымды басқарып отырған аналық құмырсқа саңырауқұлақтың тұқымын ұртына салып алып,шалқар көшті бастап, жер үстіне шығады.Көш көлікті болып,дiттеген жерге келген соң, жаңа үйдегі жас плантацияға жас тұқым себіледі. Осылайша егіннің жаңа маусымы басталады. Бірақ мұнымен шаруа бітпейді. Еккен егінді зиянкестерден сақтап,қорғау керек. Әдетте кез келген қолда өсетін егіннің өсімі оның даладағы жабайы түрінің өніміне қарағанда әлдеқайда көп болады. Есесіне жабайы егіннің жаулары аз болады да,керісінше қолда өсетін егінге құрт-құмырсқа,зиянкес,бактерия үйір болады. Адамдар өздерін бес мың жылдық өркениет тарихында егіннің зиянкестен сақтау үшін неше түрлі айла-тәсіл ойлап тапты. Қазір де егінге арнайы дәрі шашып,күтіп отырмасаң күз келген банкрот болып,топырақтан картошка емес,қоңыз теріп кетуің демде. Ендеше арнайы егін егіп қана күн көретін құмрсқа зиянкестен қалай сақтанады? Таң қалатын түгі де жоқ. Олар егіннің адамнан артық кориды. Әдетте саңырауқұлақтың қас жауы-аскомицетті паразиттер. Бұлар жайқалып тұрған плантацияға түсетін болса,аз ғана уақыт ішінде ас-ауқатты көгертіп,шірітіп,бұзып,айнытып жібереді. Бірақ құмырсқа да қарап жатпайды. Олар егіс алқабын ары-бері кезіп,жауқауланбай жіті бақылап,жүгіріп жүреді. Жылт еткен паразит тұқымын байқай қалса,сол арада шапшаң шара қолданып, «оңбағанның» тұқымын тұздай құртады. Американдық ғалымдар ерен еңбекпен осы құмырсқалардың зиянды паразитке қарсы қолданатын дәрісін зерттеп тапты.Жер астындағы супер агрономдар асқан ұқып-тылықпен жасалған өте күшті антибиотикті пайдаланады.Ең қызығы,бұл дәрі зиянды паразитті ғана өлтіреді,ал саңырауқұлақ көшетіне еш залалы жоқ.Аналық құмырсқа плантация ауыстырып көшкен кезде дәрінің бактерияларын ауызға салып,тастамай алып жүретін болды. Әл-бетте көптеген паразит улы дәріге үйреніп алған соң оған екінші мәрте уланып өлмейтін өнер ойлап табады. Бірақ құмырсқа да дәрісін жаңалап,жетілдіріп,құрамын ауыстырып,ата жауына сайланып дайын отырады. Әрбір қауым пайдалы бактерияның бірнеше түрін дайындап, қорда ұстайды. Зиянды паразит бірінші дәріге өлмей қалып,ары қарай егінді қиратып бара жатса,екінші түрін дереу қарсы қолдана қояды. Енді ең жойқын,ең жыртқыш,ең қауіпті құмырсқалар қауымына кезек берсек. Африканың ит тұмсығы барпайтын ну ормандарында қаптаған құмырсқа өмір сүреді. Құжынаған бұл көшпелі қауым араға 23 күн салып,бір орыннан екінші мекенге ұдайы көшіп-қонып өмір сүреді. Әрбір қайымда ана-мынау емес, 20 миллион құмырсқа тұрақты түрде еңбек етіп, тіршілік кешенді. Олардың саны Қазақстан ел-жұртынан

үш миллионға көп деген сөз. Бұл жәндіктерді «эволюциялық жолмен өсіп-өніп, балшықтағы был-жыраған балтырдан өніп шығып, дами келе осындай күдіретті жағдайға жетті» деп есі дұрыс адам айта алмас, сірә. Себебі мұншама көп құмырсқаны туып, өмірге әкеліп отыратын аналық құмырсқа бүкіл қауымда жалғыз болады. Яғни 20 млн-ға бір ғана шеше. Оның үлкендігі – 5 см. Ол – қауымдағы, қала берді Жер планетасындағы ең үлкен құмырсқа. Ол-империяның анасы, патшасы, ханшасы, егесі, күдіретті қожайыны. Бұл империяда әлеуметтік дәрежесі жағынан екінші сатыда солдат құмырсқалар тұрады.

Буын аурулары.

Ревматизм(құздама)-дәнекер тінінің жүйелі қабыну ауру. Ревматизмнің типті жағдайларында жүрек зақымдалады.

Емі:Өсімдік текті дәрілерді ішінен тамақты және ауыз қуысынан стрептококкты шайып тастау мақсатында ромазулан (Romasylon) және шалфей жапырағынан тұнба (inf. Fol. Salvae) қолданады. Тамақты шаю үшін 1,5 шай қасық ромазулонды 1 л ыстық суға араластырады. Шалфей жапырағынан тұнбаны 200 мл ыстық суға 1 са жапырақ есебімен дайындайды.

Ревматоидты артрит - этиологиясы мен патогенезі жеткіліксіз түсінікті жалпы жұқпалы-аллергиялық ауру.

Емі: Ырғай гүлдері қайың жапырақтары сәмбітал тамыры. Тұнбаны 0,5 стаканнан тамаққа дейін күніне 4 реттен қабылдайды.

Қайың жапырақтары, қалақай жапырақтары үш түсті шегіргүл шөбі. Тұнбаны 0,5 стаканнан тамаққа дейін күніне 6 рет қабылдайды.

Жер жаңғағы майының 50 гр жарты литр алма сірке суына қосып, гр жарты литр алма сірке суына қосып, күн ұдайы шайқап жатар алдында буындағы ревматизм, полиартрит ауруларына өте жақсы көмектеседі.

Адыраспан шөбін көлеңкеде кептіріп ұнтақтайды. Сол ұнтақтың 200 грамын 10 литр суға салып 2 сағат қайнатып ваннаға құяды. Ваннадан шыққаннан кейін үстін алма сірке суымен сүртіп, жылы қымтанып жатады. Емдеу курсы-3 рет. Он күн түсіп 10 күн демалады. Ревматизм, Полиартритке ауруларына пайдасы бар.

Пайдалынған әдебиеттер:

1. Қызықты биология жануарлар дүнесі Р. Сәтімбеков. Р. Әлімқұлов Алматы 2007
2. Улы жәндіктер-Алматы «Аруна баспасы»
3. Britannica настольная энциклопедия 2006

ӘОЖ627

ТӨЛЕ БИ АУДАНЫНДАҒЫ КИЕЛІ ОРЫНДАР

Жарылқасын Мадина Мұратқасымқызы- Ф 01-16к тобының студенті
Турибекова Жұмақұл Амирбекова- Қазақстан тарихы мен саясаттану пәндерінің оқытушысы

О, Тарих! Тіршілікте оның алдында бас ие, тағзым ете жүріп, келер күңіңе үміт артасын! Егер салиқалы да парасатты ой шыңын бағдарлай білсеңіз, тарих деген ұлы ұғымның қайталанбас, бағасыз кен байлығына кенеле беретініңіз табиғи құбылыс. Төле би ауданында тарихи орындар мен археологиялық ескерткіштерден бөлек, киелі, әулиелі жерлер көп. Атап айтар болсақ:

- лаған ата
- Жетім бала
- Мейрам ана
- Ғайып ерен қырық шілтен
- Қырық қыз
- Ойрантөбе
- Жыланбұзған
- Дарбаза
- Қасиетті Қазығұрт
- Қырық қыз
- Ақбастау әулие
- Қайнар ата әулие
- Маржан ана әулие
- Жаппас ата әулие
- Мансұр ата әулие
- Көз ата әулие
- Қотырбұлақ әулие
- Нұр ата әулие

- Ақбура әулие.

Ғайып ерен қырық шілтен- Қазығұрттың басына тоқтаған Нұх пайғамбардың кемесімен байланыстыра айтылатын Әулие Ғайып Ерен Қырық Шілтен халық ауыз әдебиеттерінде, батырлар жырында, көптеген діни кітаптарды адамдарға септігі тиген әулие, тылсым күш иесі ретінде сипатталады. Әсіресе, әулие туралы «Мұнлық-Зарлық», «Қобыланды батыр», «Алпамыс батыр», «Көрұғлы» жырларында көп айтылады.

Ғайып Ерен Қырық Шілтен – арабтың көне түркінің және парсының сөздерінен құралған ғажап тіркес. Арабтың «Ғайыбы» -«Жоқ болып кету», «көзден тасалану», «құдайлық іс», «адам», деген мағыналарда жұмсалады. «Шілтен» парсы тілінде «қырық тән немесе қырық дене» деген ұғым береді.

Ғайып Ерен Қырық Шілтеннің тікелей өмірге келуіне Әл-Фарабидің тетелес замандасы, арабтың аса көрнекті ғұламасы Әл-Ғазали себепші болыпты. Ол он үш-он төрт жасында Үндістаннан Араб елідеріне білім іздеп шығады. Әкесі бір соғыс кезінде Үндістанға қашып барған араб екен. Арабияны өз отаным деп есептейді. Жолда керуені қарақшыларға тап болады. Керуендегілер ақшасын жасырады. Әл-Ғазали бір тиынын жасырмай, қалтасынан шығарып береді. Қарақшылар таңырқап, себебін сұрайды. Анамның «Құдайдан қорық, адам баласына қиянат жасама, өтірік айтпа адалдан мал тап деген өсиетін орындап тұрмын»-дейді. Бұл сөз қарақшыларға қатты әсер етеді. «Мына қаршадай бала тегін болмауы керек. Біз құдайдан қорықпаймыз, адамдарға қиянат жасаймыз, өтірік айтып арамнан мал тауып жүрміз. Кішкентай бала құрлы бола алмадық-ау» деп өзара күңкілдеседі. Бәрі ақылдаса келіп, Әл-Ғазалиден бата сұрайды. Батасы қолма-қол қабыл болады. Керуендердің алдында әлгі қарақшылар құс сияқты пыр етіп ұшып кетеді. Содан бастап «Ғайып Ерен Қырық Шілтен»-атанады.



Жыланбұзған- «Ертеректе осы ауылда Кенжебай деген жалғыз ұлы бар жесір кемпір мекен етіпті. Күн көріп отырған бір-екі қой-ешкісі болса керек. Таңертең малын сауып, сүтін қазанға қайнатып, құйып алып, енді қаспағын қырайн деп ошақ қасына келсе, қазан тап-газа, қаспақ жоқ, орнында бір алтын тіллә жатыр дейді. Осы жағдай күнде қайталанатын, кемпір де «Алланың берген ризығы шығар» деп алтын тілләларды жия береді. Бұл не құдірет, байқайынша деген оймен кемпір бір күні қазаннан піскен сүтін құйып алып болып, тасадан жайлап көз салса, бір жылан келіп қаймақты жалап жатыр дейді. Жылан жалап болып кеткеннен кейін қараса, қазанда тағы бір тіллә қалыпты. Осылай күндер өте береді. Әлгі жесір кемпір байып, бақуттанып кетіпті. Бірақ сырын ешкімге айтпайды. Бұл кемпір қалай байып кетті деп ауыл да аңтаң.

Дүниесіне қызығып, кемпірге ұқсап баюды армандаған ауылдың үш малайы күндердің күнінде сол үйді аңдып жүріп ақыры әлгі жыланды, оның тастап кеткен алтынын көреді. Қызығады, пейілдері бұзылады. Сөйтіп әлгілер жыланды аңдып жүріп, ауылдың шетіндегі ордасын табады. Бар алтын осы жерде деп ойлаған олар жыланның ордасына от қойып өртейді. Өрттен қашқан жыландар бұларға тап беріп, екеуін сол жерде шағып өлтіреді. Үшіншісі әзер дегенде қашып үлгереді. Сол кеткеннен мол кетіп, жыланнан қорқып, ауылды тастап Ташкент жаққа өтіп кетеді. Сол жақта бір байдың қолында жалшылықта жүріп жатады. Күндердің күнінде ауылдың бір адамы қой ешкілерін Ташкент жақтағы базарға айдап барады. Жол жөнекей егістіктің жанында дем алып отырғанда баяғы ауылдан қашқан малайды кездестіреді. Екеуі амандасып, жөн сұрасады. Жағдайға қаныққан малшы әлгіге сақ болуын өтінеді. Баяғы оралы жыланның бірінің ешкі мүйізіне оралып осында келгенін айтады. Хабарды естіп, үрейленген жалшы етігін киейін деп қолын соза бергенде, етік ішіндегі жыланды байқап қалады. Зер салып қараса баяғы ауылда көрген жыланы, кек қуып жеткен екен. Мені шақпай тұрғанда өлтірейін деп кетпенін сілтеп қалғанда жылан екіге бөлініп кеткен екен. Аспанға ұшып кеткен бір бөлігі қайта атылып, әлгі малайды өлтіріпті де, өзі де мерт болыпты.» Міне осындай жағдайдан кейін «Жыланбұзған» аталған екен!

Мейрам ана-жергілікті халық Мейрам, кейде Мәһрам ана деп те атайды. Қабірі үстіне салынған кесенесі Кемеқалған ауыл әкімшілігіне қарасты Ұйымшыл ауылындағы қорымда орналасқан. Қорымды жергілікті халық «Мейрам ана қорымы» деп атайды.

Мейрам ана басына тұрғызылған 4х3 метрлік кесененің биіктігі 2,80 метр, төбесі төрт жақтама ақ түнікемен жабылған, диаметрі 2,50, биіктігі 2,0 метрлік күмбез қойылған. Темір есігі солтүстікке қараған,

кесененің іші-сырты әктелген. Кесене ішінде қабір бар, қабірді жергілікті халық «Мейрам ана қабірі» деп атайды. Қабір үсті 2,30 x 1,20x1,0 метр биіктеле көтеріліп, үстіне ақ мата жапқан.

Кесене Мариям ана қорымының солтүстігінде орналасқан. Солтүстігі мен солтүстік-батысында «Жәнібек ата» және Ұйымшыл ауыл мешіті бар. Шығысыан қорымды айнала топырақ жол өтеді. Кесенің батысында үлкен бұлақ көзі бар.

Мейрам ана бұлағы Мариям ана кесенесінен 4,5-5 метрдей батыста орналасқан. Диаметрі 3,5 метрлік бұлақ көзі айналдыра тас аралас цементпен қоршаған. Бұлақ көзіне жиналған судың тереңдігі 0,20-0,25 метр аралығында. Су бұлақ көзінің батысына қойылған цемент труба арқылы батысқа ағады. Шығысы мен оңтүстігінде жуандығы екі адамның құшағы еркін келетін үш түп және бірнеше жас тұт ағашы бар.

Жергелікті халықтар бұлақ суын шипалы су деп біледі. Сондықтан суды тиімді пайдалану және гигиеналық тазалықты сақтау мақсатында, бұлақ көзінен 25-27 метрдей батыста орналасқан 8x4 метрлік ескі мешітке арналған үйдің 4,5x4,5 метрлік бөлмесін арнайы жуыну үшін дайындап, жуынуға қажетті жағдайдың бәрін жасап қойған.

Мейрам ана бұлағының суы басқа бұлақтар суынан өзгеше: қақаған қыста қанша қар қалың жауса да, бұлақ төңірегінде қар жатпайды, аяз қатты болған сайын суы жылып, қыза түседі. Сондықтан қақаған қыста далада қалып, суыққа тоңған адам бұлақ суына түсіп, жан сақтайды, жылынады екен. Мейрам ана суы сыртқы тері аурулары мен ішкі ағза мүшелеріне шипа:асқазан, бауыр, бүйрек, өт жолдарын тазалайды. Көз, тыныс жолы, тамақ ауруларын жазатын қасиеті бар. Құрамында Менделеев таблицасында кездесетін элементтердің көпшілігі бар.

Жетім бала-әулиенің қабірі- Кемеқалған ауыл әкімшілігіне қарасты Абай ауылының солтүстігінде, Рабат-Ленгер автомобиль жолының оң қапталында, жол жиегінде орналасқан. Басына тұрғызылған кесененің солтүстігі төбелі, батысы жазықтанып келіп, төбе етегіндегі тұрған үйлермен шектеседі. Шығысы мен оңтүстігі автомобиль жолы арқылы Абай ауылымен шектеседі,кесененің 3x3 метрлік іргетасына 0,20 метрлік биіктікте цемент құйылып, 3 метр қабырғасы силикат қыштан өрілген. Кесене есігі оңтүстікке қараған, ашық есік қойылмаған. Есіктің екі жақтауында 1x0,80 метрлік екі терезе бар. Кесенені айналдыра 0,70 метр ендікте цемент құйылып, оның сыртын темір тормен қоршап қойған. Қоршаудың ұзындығы мен ені 4,5 метр, биіктігі 0,90 метр. Кесене төбесі қышпен күмбезделген, диаметрі 3 метрлік күмбез биіктігі 2,0 метр шамасында. Кесененің маңдайшасына «Жетім бала әулие XII XIIIғ» деп жазылған.Ел арасындағы әңгімелерге қарағанда,Жетім баланың шын аты Дәулан, бірде оны Оғлан екен дейді. Оны Мейрам ананың немересі, ол тау етегіндегі әжесіне бара жатып, осы арада дәм-тұзы таусылыпты дейді.

Ойрантөбе- қазақтың ұлан-байтақ даласында не көп төбелер көп. Ал, Ойрантөбе... Бүкіл қазақ жерінде екеу-ақ сияқты. Жетісуда Райымбек батыр жоңғарлармен соғысқан бір төбе Ойрантөбе ретінде белгілі. Меркі мен Құлан ауылдарының арасында Алатаудың Сандық жайлауында апаратын шатқал аузының Ойранды аты қалыпты. Бірақ төбе емес...«Ойрантөбе ойылды, Секер, Барақ қойылды» деген қасіретті де қанатты сөздер Алтайды, Арқаны, Ақ Жайықты жайлаған қазақтар арасында мәтелдей тарап кеткендігі танданарлық. «Жақсыға талас көп» демекші, кейбіреулер Ойрантөбеге қойылған Барақты да өз жерінің батырлары санайды. Кіші жүз ханы Әбілқайырды өлтірген сұлтан Барақты бөлек табанынан шыққан Асау Барақтың ел қорғаудағы ерлігі де исі қазақ баласына белгілі ғой... Кейбір ізденушілер Барақ атты айтулы батырдың санын тіпті жетеуден де асырып, он үшке дейін жеткізеді. Соған қарап Барақ есімінің батырлыққа бастайтын бір тылсым қасиеті бар ма деп те қалғандайсың...1993 жылы күзде Жезқазған, Жамбыл облыстарының тұрғындары ортақ жерлесі, Қоқыттан кейін ұмытыла бастаған қобыз күйдің құдіретін қайта тірілткен композитор Ықылас Дүкенұлының туғанына 150 жыл толуына арналған ұлан-асыр тойлар өткізді. Сонда Секер, Барақ батырлардың есімдері тағы да еске алынды. Теңдессіз қобызшы бабамыздың «Секер Барақ» атты күйі бар екендігін кейбір білікті зерттеушілер ел алдында айтты.



Бар қазаққа белгілі Ойрантөбе міне осы...

Мақсаты:

- Туған өлке тарихын дәріптеу және туризмді дамытуға баса мән беру;
- Халыққа киелі жерлерді таныстырып, ерекшеліктері және адамға тигізетін пайдасы туралы түсінік беру;

Жаңашылдық:

• туған өлкесіндегі киелі орындардың тарихын жастар санасына жеткізу.

- қазақстандық жастардың бойында Өз тарихына деген мақтанш сезімін ұялату;

Қорытынды:

Қорытындылай келгенде, бұл тақырыпты ала отырып, халыққа Төле би ауданындағы киелі жерлерді насихаттай отыра, ол жерлердің тарихы мен таныстырып, ерекшелігін жеткізгім келді. Сонымен қоса жастардың туған елге деген көзқарасын және ынтық сезімін көрсеткім келді. Төле би ауданында осындай керемет жерлердің бар екендігін жастардың бірі білсе, енді біреулері білмей жатады. Елбасымыз Нұрсұлтан Әбішұлы Назарбаев өткен жылғы 5 қазандағы жолдауында «2019 жыл - Жастар жылы» екендігін жариялаған болатын. Жариялай отыра, «Біз төл тарихын жетік білетін, оны бағалайтын және мақтан ететін өскелең ұрпақты ұлттық өркениетті рухта тәрбиелеуге белсене атсалысуға міндеттіміз» - деген де болатын.

Пайдаланған әдебиеттер:

1. Атажұрт құрастр. С.Зиябеков, Е.Бабаев, Ә.Әсілбек Шымкент, «КІТАП» ЖШС баспасы, 2011-324б.
2. Тарих пен тағылым.- Алматы: «Қазығұрт», -2006.-288 б.

ОӘЖ 6:001.8

МЕТОДЫ АКТИВИЗАЦИИ ТВОРЧЕСКОЙ ДЕЯТЕЛЬНОСТИ

Алпысбаев Р.Д. – школа – гимназия Дарын № 2

Адилбек А.С. – студент группы СМ-17-1к2

Туленов А. – к.т.н., профессор

Как известно, главным производительным фактором в создании новейших технологий, развитии производств, повышении их эффективности выступает человеческий капитал. Как отмечает Глава государства, сегодня мир вступает в эпоху Четвертой промышленной революции, эру глубоких и стремительных изменений: технологических, экономических и социальных. И этот новый технологический уклад кардинально меняет у нас с вами, открывает иные возможности для реализации потенциала человеческого капитала, который научит молодое поколение казахстанцев функциональной грамотности и критическому мышлению.

В обеспечении послания Президента возрастает роль специалиста, обладающего высокой культурой профессиональной деятельности, творческим потенциалом. В этой связи возникла необходимость систематизировать и доступно изложить эвристические методы активизации творческой деятельности.

Люди издавна стремились к поиску форм и методов активизации мышления в процессе творческого поиска. Наиболее ранние попытки выявления закономерностей творческого мышления относятся к античному периоду и нашли свое отражение в мыслях Платона, Аристотеля, Эпикура, Архимеда, Саракузского, Гераклита Эфесского, Сократа и др.

Создатель первой логической системы творчества в античный период Демокрит строил ее в основном на аналогии и индуктивном методе. У Архимеда аналогии из техники и механики широко проникали в его математические методы.

Сущность творческого процесса заключается в том, что на основании имеющего опыта и специальных знаний изобретатель ищет новое, более прогрессивное решение поставленной творческой задачи. Степень оригинальности, новизны, ценности технического решения характеризуют его творческий уровень, определяют долю творческого акта в процессе решения задачи. Как правило, изобретатели пользуются различными методами, которые активизируют творческую деятельность, помогая решить поставленные технические задачи.

Научно-техническая революция, характерной чертой которой является бурное развитие науки, техники и производства, вошла в противоречие со старыми малопродуктивными способами мышления и поиска новых решений, что привело к созданию эвристики - учения о методах творчества.

В настоящее время существенно изменился научный уровень методов, который поднялся до обоснованных алгоритмических методик, позволяющих в кратчайшее время находить новые решения высокого уровня с помощью ЭВМ.

Как известно, в настоящее время сформировались терминология и некоторые основные понятия методологии творчества.

Цель- желаемый результат деятельности лица или коллектива в пределах некоторого намечанного интервала времени.

Эвристическое правило- это элементарная единица методологических средств, содержащая приказание действия, разрешение его либо запрет. Несколько элементарных правил, объединенных для достижения определенной цели, представляет собой эвристический прием- следующую ступень методологических средств.

Краткое указание того, какие преобразования в данной технической системе можно провести для получения нового решения, достижения поставленной цели, называется эвристическим приемом.

Прием, развиваясь, превращается в метод, т.е. способ достижения какой-либо цели, решения конкретной задачи, совокупность приемов или операций практического или теоретического освоения действительности.

Операцией называется действие, направленное на достижение цели. Оно может быть как простым, не расчленяемым действием, так и сложным, расчленяемым на ряд более простых действий. Существует также понятие процедура. Это совокупность указаний о порядке выполнения всех операций, приводящих к достигнутому определенной цели.

Эвристический метод содержит один или несколько методологических приемов, изложенных с соблюдением целеустремленной упорядоченности предписываемых действий, процедур.

Дальнейшей ступенью развития методологических средств является методика. Этот метод, обогащенный целенаправленными руководящими принципами. Структура методики содержит несколько принципов и упорядоченных методических правил.

Методология - наука о методических средствах. Новые физические эффекты и явления, новые материалы в руках разработчиков становятся неисчерпаемым источником новых технических идей во всех областях техники.

Творческие задачи условно можно разделить на пять уровней:

1. Использование готового объекта (объект не изменяется, усиливается какой-то признак; в процессе решения используется готовая поисковая концепция, готовое решение, готовая конструкция, на этом уровне задача и средства ее реализации находятся в пределах узкой специальности).

2. Выбор одного объекта из нескольких (объект изменяется незначительно; в процессе решения выбирается одна поисковая концепция из нескольких, одно из нескольких решений, одна из нескольких конструкций; решение задачи не выходит за пределы одной отрасли).

3. Изменение исходного объекта (объект изменяется сильно; изменяется применительно к условиям задачи поисковая концепция, известные решения, исходная конструкция; задача и ее решение затрагивает несколько отраслей, но не выходит за пределы одной науки).

4. Создание нового объекта (найден новая поисковая концепция, новое решение, создана новая конструкция; решение задачи находится за пределами одной науки и возможно при использовании физических явлений и эффектов, а также новых материалов).

5. Создание нового комплекса объектов (найден новый метод, новый принцип, на базе которого создаются принципиально новые технические решения, лежащие за пределами ранее известных достижений наук).

Чем выше уровень изобретений, тем больше количество проб нужно совершить для решения задачи. Для решения задачи 1-го уровня необходимо совершить 1-10 проб, 2-го уровня – 10 проб, 3-го-100, 4-го-1000, 5-го-10000 проб. Чем выше уровень изобретения, тем меньше этих изобретений, так как на порядок выше трудоемкость решения задач.

Пример зависимости количества изобретений от их творческого уровня:

Уровень 1 2 3 4 5

Количество изобретений, % _ 32 45 19 4 0,5

Изобретения 3-5 уровней, составляющие менее 25% всех регистрируемых изобретений, обеспечивают качественное изменение рассматриваемого объекта.

Литература:

1. Назарбаев Н.А. Послание Президента народу Казахстана: НОВЫЕ ВОЗМОЖНОСТИ РАЗВИТИЯ В УСЛОВИЯХ ЧЕТВЕРТОЙ ПРОМЫШЛЕННОЙ РЕВОЛЮЦИИ // Казахстанская правда. 10 января 2018г.
2. Зорин В.А. Основы работоспособности технических систем.-М.: ООО «Магистр-Пресс», 2005г.
3. Крутов В.И. Основы научных исследований. –М.: Высшая школа, 1989г.
4. Пахомов Ю.А. Основы исследований и испытаний тепловых двигателей. –М.: Транслит, 2009г.

ӘОЖ 517.968.72

БІР АЙНЫМАЛЫСЫ БАР СЫЗЫҚТЫҚ ТЕНДЕУЛЕРДІ ШЕШУ ӘДІСТЕРІ

Алпысбай А.А.- С.Ерубаяев атындағы мектеп-лицей мұғалімі
Асылбаева Ж.У.- магистр, аға оқытушы

Әрбір бір айнымалысы бар сызықтық тендеулерге берілген есептерді шешуде белгілі бір немесе бірнеше дидактикалық мақсаттарға жету үшін берілетіндігі түсінікті бір айнымалысы бар сызықтық тендеулерге дидактикалық мақсаты мен мазмұнына байланысты математикалық ұғымдарды

калыптастыруға, символикаларды меңгеруге, дәлелдеуге үйретуге, білім және біліктілікті қалыптастыруға, ойлау қабылеттерін арттыруға т.б. арналуы мүмкін.

Бір айнымалысы бар сызықтық теңдеулерді шығару барысында оқушылардың шығармашылық құзыретін арттыру. Математика пәнін оқытуда оқушылардың шығармашылық құзыретін дамыту құралы ретінде, физикалық, логикалық, байырғы қазақи мазмұндағы мәтін есептерді пайдалануды теориялық тұрғыдан негіздеу және оның әдістемелік жолдарын ұсыну.

Көптеп кездесетін күрделі бір айнымалысы бар сызықтық теңдеулерді шығарудың әр түрлі әдістерін жүйелі түрде үйрету. мектеп оқушыларына Бір айнымалысы бар сызықтық теңдеулерді шығару көп жағдайларда қиындық туғызып жатады, мұның себебін анықтау.

Егер a, b, c - бүтін сандар болса, онда $ax+by=c$ сызықтық теңдеуін бүтін сандар жиынында шешу тәсілдерін анықтайтын бірнеше теоремалар қарастыралық.

Теорема 1. Егер $(a,b)=d$ болса, онда $ax+by=d$ теңдеуінің бүтін шешімдері бар.

Дәлелдеуі: Жөнiлдiк үшiн $(a,b)=d$ санын анықтауға арналған Евклид алгоритiмi үш қадамнан соң аяқталсын делiк. Онда $a=v_1q_1+r_1, v=r_1q_2+r_2=r_1q_2+d, r_1=v_3$ теңдiгiн аламыз. Осыдан $r_1=a-bq_1, d=b-r_1q_2$ теңдiктерiнен $r_1 - d$ бөлiп шығара отырып, $d=b-(a-dq_1)q_2=q_2a+(1+q_1q_2)d$ теңдiгiн аламыз. Сонда $x=-q_2y+1+q_1q_2$ сандары $ax+by=d$ теңдеуiн қанағаттандыратынын көреміз. Жалпы жағдайда теорема осы сияқты дәлелденедi.

Теорема 2. Егер $(a,b)=1$ болса, онда $ax+by=1$ теңдеуінің кем дегенде бір пар (x,y) бүтін шешімі бар. Бұл теореманың дәлелдеуі бірінші теоремадан шығады.

2-мысал: $15x+37y=1$ теңдеуінің бүтін шешімдерін табу керек.

Шешуі: 1- тәсіл: 1 санын 15 пен 37 сандары арқылы жіктеу керек: $1=15 \cdot 5 + 37 \cdot (-2)$. осыдан $x=5, y=-2$.

2-тәсіл: Евклид алгоритімін қолдана отырып, $37 = 15 \cdot 2 + 7, 15 = 2 \cdot 7 + 1$ теңдігін аламыз. Осыдан $1 = 15 - 2 \cdot 7 = 15 - 2(37 - 15 \cdot 2) = 15 \cdot 5 + (-2)37$ онда $x=5, y=-2$.

Теорема 3. Егер $(a,b)=d > 1$ және c саны d -ға бөлінбейтін болса, онда $ax+by=c$ теңдеуінің бүтін шешімдері болмайды.

Дәлелдеуі. Кері жорып x_0, y_0 сандары берілген теңдеудің бүтін шешімдері болсын делік. $a \cdot d, b \cdot d$ қатынастарынан $c=ax_0+by_0 \cdot d$ болатындығы шығады. Бұл теорема шартына қайшы. Теорема дәлелденді.

3-мысал: $(16,34)=2$ және 7 саны 2-ге бөлінбейтіндіктен, $16x-34y=7$ теңдеуінің бүтін шешімдері болмайды.

Теорема 4. Егер $(a,b)=1$ болса, онда $ax+by=c$ теңдеуінің барлық бүтін шешімдері $x=x_0c+bt, y=y_0c-ab$ формуласымен анықталады. Мұнда x_0, y_0 сандары $-ax+by=1$ теңдеуінің бүтін шешімдері, ал t - кез-келген бүтін сан.

Дәлелдеу. Алдымен формуламен анықталатын x, y сандары $ax+by=c$ теңдеуінің шешімдері болатынын көрсетейік. Шынында да $ax+by=a(x_0c+bt)+b(y_0c-ab)=ax_0c+by_0c+abt-abt=c(ax_0+by_0)=c$. Мұнда $ax_0+by_0=1$ болатындығын ескердік. Енді x_1, y_1 сандары $ax+by=c$ теңдеуінің қандай да бір шешімі болсын. Онда x_1, y_1 сандарын (1) формула арқылы өрнектеуге болатындығын көрсетелік. x_0, y_0 сандары $ax+by=1$ теңдеуінің шешімдері болғандықтан, cx_0, cy_0 сандары $ax+by=c$ теңдеуінің шешімдері болады. Онда $x_1-cx_0=t_1$ және $y_1-cy_0=t_2$ сандары да $ax+by=c$ теңдеуінің шешімі болады. Осыдан $x_1=cx_0+t_1, y_1=cy_0+t_2$ болатынын ескере отырып, $ax_1+by_1=b(cx_0+t_1)+b(cy_0+t_2)=c(ax_0+bx_0)+at_1+bt_2=c+at_1+bt_2$ теңдігінен $at_1+bt_2=0$ немесе $at_1=-bt_2$ теңдігін аламыз. $(a,b)=1$ болғандықтан, соңғы теңдік $t_1=bt$ және $t_2=-at$ болғанда ғана орындалады. Мұнда t - қандайда бір бүтін сан. Сондықтан $x=cx_0+dt, y=cy_0-at$.

Салдар. Егер $(a,b)=1$ және x_1, y_1 сандары $ax+by=c$ теңдеуінің бүтін шешімдері болса, онда бұл теңдеудің өзге бүтін шешімдері $x=x_1+bt, y=y_1-at$ формулаларымен анықталады. Мұнда t - кез-келген натурал сан.

4-мысал: $407x-2816y=33$ теңдеуінің бүтін шешімдерін табу керек.

Шешуі. $(407,2816)=11$ болғандықтан, берілген теңдеу 11-ге қысқартқаннан кейін $37x-256y=3$ түріне келеді. Алдымен $37x-256y=1$ теңдеуінің бір пар бүтін шешімін анықтау керек. Евклид алгоритімін қолдана отырып, $256 = 37 \cdot 6, 37 = 1 \cdot 34 + 3, 34 = 33 \cdot 1 + 1$ теңдігін аламыз. Онда $1 = 34 - 3 \cdot 11 = 34 - 11(37 - 34) = 256 - 37 \cdot 6 - 11(37 - 256 + 37 \cdot 6) = 12 \cdot 256 - 83 \cdot 37 =$

$(-83)37 - (-12)256$

Осыдан $x_0=-83, y_0=-12$ болатындығы шығады. Онда берілген теңдеудің жалпы шешімі $x = -83 \cdot 3 - 256t, y = -12 \cdot 3 - 37t = -36 - 37t$ егер $t = -1$ деп алсақ, онда $x_1=7, y_1=1$ болатындай берілген теңдеудің бір пар шешімін аламыз. Онда салдар бойынша берілген теңдеудің жалпы шешімі

$$\begin{cases} x = 7 - 256t \\ y = 1 - 37t \end{cases} \text{ жүйесiмен анықталады.}$$

Белгісіздер саны теңдеулер санынан көп болып келген сызықтық $ax+by=c$ түрдегі теңдеулерді анықталмаған теңдеулер немесе Диофант теңдеулері деп атайды.

$$\begin{cases} a_1x + b_1y + c_1z = d_1 \\ a_2x + b_2y + c_2z = d_2 \end{cases} \text{ теңдеулер}$$

жүйесі де теңдеулерді қосу арқылы теңдеуге келтіріледі.

Шындығында теңдеудің шексіз көп шешімі бар, бірақ оның бүтін шешімдерін табу керек болса олардың саны шектелген болуы мүмкін. Біз осы бүтін шешімдерді іздейміз. Мұндай есептер оқушыларға әсіресе математикадан сыныптан тыс сабақтарда көбірек кездеседі.

5-мысал: Шаруа базарға сатуға бірнеше биелер мен құлындар әкеледі. Орта есеппен алғанда биелерді 35000 теңгеден құлындарды 13000 теңгеден сатты, барлығы 270000 теңге болды. Неше бие және неше құлын сатылды?

Шешуі: биелер саны x , құлындар y болсын.

Теңдеуі $35000x+13000y=270000$ немесе

$$35x+13y=270$$

Сандар теориясының тізбек бөлшектер бөлімінде Диофант теңдеулері толығымен шешіледі. Осы әдіспен шығарып көрейік. $\frac{35}{13}$ бөлшегін тізбек бөлшектерге жіктейміз. Ол үшін 35-ті 13-ке бөліп, әрмен қарай қашан қалдық 0-ге тең болғанша бөлгішті қалдыққа қайталап бөле береміз. Осы тізбектеп бөлу нәтижесінде шыққан бөлінділерден тізбек бөлшек деп аталатын бөлшектің мүшелерін құрамыз.

$$\text{Сонда } -\frac{35}{26} \left| \frac{13}{2} \right. \quad \frac{13}{9} \left| \frac{9}{1} \right. - \frac{9}{8} \left| \frac{4}{2} \right. - \frac{4}{4} \left| \frac{1}{4} \right.$$

$$\text{Немесе } \frac{35}{13} = [2,1,2,4]$$

Бұл тізбектеп бөлу Евклид алгоритімі деп аталатыны белгілі. Мәні осы тізбек бөлшектің K - мүшесін бөліп алғанда шыққан $[a_0; a_1, a_2, \dots, a_k]$ тізбегіне тең жай бөлшекті лайықты бөлшек деп атайды.

Лайықты бөлшектерді табу формулалары $\frac{P_0}{Q_0} = \frac{a_0}{1}, \frac{P_1}{Q_1} = \frac{a_1 a_0 + 1}{a_1}, \frac{P_k}{Q_k} = \frac{a_k P_{k-1} + P_{k-2}}{a_k Q_{k-1} + Q_{k-2}}$ бойынша табамыз.

N	0	1	2	3
a_k	2	1	2	4
P_k	2	3	8	32
Q_k	1	1	3	13

$$\text{теңдеудің шешімі } \begin{cases} x = x_0 + bt \\ y = y_0 - at \end{cases} \text{ мұндағы } t=0, \pm 1, \pm 2 \dots \text{ берілген есепте } \begin{cases} x = 810 + 13t \\ y = -2160 - 35t \end{cases}$$

мұндағы t бүтін сан.

Оң түбірлерді табу үшін $x \geq 0, y \geq 0$ теңсіздіктерін шешеміз. Сонда $t \geq -62 \frac{4}{13}$ және $t \leq -61 \frac{5}{7}$ болатынын табамыз. Онда $t=-62$ мәнінде (2) теңдеудің жалғыз шешімі болады.

$$\begin{cases} x = 810 + 13 \cdot (-62) = 4 \\ y = -2160 - 35 \cdot (-62) = 10 \end{cases} \text{ Жауабы: 4 бие және 10 құлын.}$$

Анықталмаған теңдеулерді шешудің үздіксіз, лайықты бөлшектерде пайдаланбайтын қарапайым әдісі бар, соны қарайық. Бұл ретте айнымалылар x пен y -тің бүтін сандар екендігін ескеріп пайдаланамыз. Осы есепті қарапайым әдіспен шығарылуы $35x+13y=270, y = \frac{270-35x}{13} = 20 - 3x + \frac{10+4x}{13}$. Егер y пен $20-3x$ бүтін сандар болса, онда $\frac{10+4x}{13}$ — те бүтін сан болады деген тұжырым жасаймыз. Сондықтан $\frac{10+4x}{13} = p$ деп белгілейміз, $x = \frac{13p-10}{4} = 3p - 3 + \frac{p+2}{4}$ бұл жерде $\frac{p+2}{4} = t$ деп белгілейміз,

сонда $p=4t-2$ сонда $\begin{cases} x = 13t - 9 \\ y = 45 - 35t \end{cases} \begin{cases} x \geq 0 \\ y \geq 0 \end{cases}$ болса $\frac{9}{13} \leq t \leq \frac{9}{7}$ осы аралықтағы t -тің бүтін мәні $t=1$, онда $x=4, y=10$ **Жауабы:** 4 бие, 10 құлын.

Үздіксіз, лайықты бөлшектерді жоғары математиканы қолданбай элементар әдістермен шешкендіктен мұны $ax+by=c$ теңдеуін элементар математикаға жататын теңдеулердің бірі ретінде қарастырдым.

6-мысал: Дамир даладағы тауық, қояндарын аулаға қуып кіргізді. Аулаға кізгізуге әр қоянға 2 мин, әр тауыққа 3мин, ал барлығы 0,5сағ уақыт кеткендігі болса Дамирдің неше тауық және неше қояны болуы мүмкін.

Шешуі: Қояндар x , тауықтар- y болсын, онда теңдеуіміз $2x+3y=30$ болады. Бұдан x -ты табайық

$$x = 15 - y - \frac{y}{2} \text{ осындағы } \frac{y}{2} = t \text{ деп белгілейміз. Онда } y=2t \begin{cases} x = 15 - 3t \\ y = 2t \end{cases} \begin{cases} x < 0 \\ y > 0 \end{cases} \text{ десек } \begin{cases} t < 5 \\ t > 0 \end{cases} \text{ онда 4}$$

шешімі бар.

t=1	t=2	t=3	t=4
12 қоян 2 тауық	9 қоян 4 тауық	6 қоян 6 тауық	3 қоян 8 тауық

7-мысал: Дүкенге 106л майды 5және 7м бидондармен әкелді. Бидондардың әр түрінен неше дана болуы мүмкін.

Шешуі: 5метірлік x және 7 метрлік y бидон бар делік. Сонда теңдеуіміз $5x+7y=106$ болады. Бұдан x -

$$\text{ты табамыз. } x = \frac{160 - 7y}{5} = 21 - y + \frac{1 - 2y}{5} \text{ Егер } x, y, 21 \text{ сандары бүтін сандар болса, онда } \frac{1 - 2y}{5}$$

өрнегі де бүтін сан болуы керек. Онда оны t деп белгілейміз. $t = \frac{1 - 2y}{5}$ онда $y = -2t + \frac{1-t}{2}$, $\frac{1-t}{2} = k$

$$\text{деп белгілейміз. } t=1-2k \text{ онда } \begin{cases} x = 24 - 7k \\ y = 5k - 2 \end{cases} \begin{cases} x \geq 0 \\ y \geq 0 \end{cases} \text{ онда } \frac{2}{5} \leq k \leq 3\frac{3}{7} \text{ онда есептің } t=1,2,3$$

мәндерінде үш жауабы болады.

1. $k=1$ болса $x=17, y=3$.
2. $k=2$ болса $x=10, y=8$.
3. $k=3$ болса $x=3, y=13$.

Сонымен бір айнымалысы бар сызықтық теңдеулерді шығарудың барлық кезеңінде өндірістік еңбекке араласуға, білімін жалғастыруға, өз бетінше білім алуға, оқушының шығармашылық қабілетін шыңдауға дайындайды.

Қорыта айтқанда, бір айнымалысы бар сызықтық теңдеулерді шығару нәтижесінде нақтылы объектілер мен құбылыстарды модельдеу білігі мен дағдылары қалыптастырады және біздің ойлау қабілетімізді дамытып, функционалдық тәуелділік идеяларын терең түсінуге, есептеу мәдениетінің артуына қолайлы жағдай жасайды.

Пайдаланылған әдебиеттер:

1. Баймұханов Б. және т.б. Алгебра: Жалпы білім беретін мектептің 7 – сыныбына арналған оқулық. – Алматы: Атамұра, 2003.
2. Алдамұратова Т. А. Математика: Жалпы білім беретін мектептің 5 – сыныбына арналған оқулық. – Алматы: Атамұра, 2001.
3. Шыныбеков Ә. Н. Алгебра: Жалпы білім беретін мектептің 8 – сыныбына арналған оқулық. – Алматы: Атамұра, 2004.

УДК 621.3 (075.8)

ДЕТЕКТОР СКРЫТОЙ ПРОВОДКИ

Амангельді Е., Серікбай А., Асанов Д., Рамазан Ә., Кахарман Е. – школьники 9 классов автономной организации образования «Назарбаев Интеллектуальные школы»,
Ильясов Р.М. - к.т.н., доцент, ЮКГУ

С января 2019 года в автономной организации образования «Назарбаев Интеллектуальные школы» к.т.н. доцент ЮКГУ им. М. Ауезова Ильясов Р.М. проводил занятия по научному проекту по направлению «Электротехника и электроника» с нами школьниками 9 классов: Амангельді Е., Серікбай А., Асанов Д., Рамазан Ә., Кахарман Е. По курсу физики мы пока не проходили раздел «Электричество», поэтому в течение двух месяцев мы внимательно изучали вопросы электрического и магнитного полей, создаваемых электрическим током, протекающим по проводнику.

Посвятили много внимания электромагнитной индукции, истории открытия этого явления, познакомились с законом Фарадея; в результате своих исследований Фарадей установил, что "способность индуцировать токи проявляется по окружности вокруг магнитной равнодействующей или силовой оси

точно так, как расположенный по окружности магнетизм возникает вокруг электрического тока и им обнаруживается". Этот фундаментальный факт был обобщен Максвеллом в виде его двух уравнений электромагнитного поля.

Закон электромагнитной индукции был существенно развит русским физиком Петербургской Академии Эмилием Христиановичем Ленцем (1804-1865), и получил название «Правило Ленца».

На занятиях изучались приборы полупроводниковой техники. Несколько занятий было посвящено изучению диода. Рассматривались темы: диод -полупроводниковый элемент. Принцип работы, устройство и разновидности. Вольтамперные характеристики диодов.

Нам было очень интересно узнать про работу транзисторов.

И, наконец, теоретическая часть завершилась изучением биполярных транзисторов, принципов их работы и рассмотрением основных характеристик. Мы изучили три схемы соединения транзисторов с общей базой ОБ, общим эмиттером ОЭ и общим коллектором ОК.

Практическое исследование завершилось конструированием детектора скрытой проводки. Этот детектор построен на усилении сигнала, излучаемого проводником с током, находящимся под слоем штукатурки.

Иногда возникает необходимость просверлить стену, забить гвоздь или дюбель, но как знать находится ли в том месте в стене электрический провод?

Согласитесь, если гвоздь или сверло перфоратора продырявит электрический провод в стене, то как минимум одна электроточка в доме работать не будет, а возможно и вовсе придется переделывать ремонт.

Точно также при ремонте или обрыве электропровода в стене, возникает необходимость точного определения места, где проложены провода. Один из вариантов определения местонахождения провода под напряжением – прибор (детектор - индикатор) для поиска скрытой проводки. Существуют множество моделей таких специфических устройств различного ценового сегмента. Модели таких топовых производителей как Bosch, Stanley, Garrett, Skil и др. Так же и более дешевые их аналоги отечественных и китайских производств. Дешёвые приборы могут находить провода только под напряжением. Более дорогие устройства являются многофункциональными и умеют обнаруживать обесточенные провода различных металлов.

Сигнализаторы скрытой проводки бывают разных типов. Они различаются по принципу работы, способу оповещения об обнаружении проводов, физическим характеристикам проводки и прочим параметрам. Каждый тип индикатора имеет свои плюсы и минусы.

Самостоятельно проще всего сделать электростатический индикатор скрытой проводки, в основе функционирования которого лежит принцип умножения напряжения.

Этот простой прибор поможет определить нам наличие опасного для жизни напряжения в сети и проводах, поможет найти место прокладки кабеля в бетонной или кирпичной стене. Схема очень простая, и состоит из минимального количества деталей. Схема устройства представляет собой составной транзистор, состоящий из трех обычных транзисторов. В итоге получается чувствительный усилитель (с коэффициентом передачи по постоянному току более 100000), нагрузкой которого служит светодиод.

При наличии всех компонентов на сборку уйдет не более часа. Эта схема рис.1, наверное, самая распространенная и самая действенная для начинающих радиолюбителей.



Рисунок 1. Схема детектора скрытой проводки с использованием транзисторов 2N3904

Сигнал с антенны поступает на базу первого транзистора 2N3904, который открывается и по цепи коллектор-эмиттер протекает ток, ограниченный сопротивлением в 1Мом. Этот ток будет усилен по отношению к току базы, который в свою очередь получает сигнал от антенны.

С эмиттера первого транзистора электрический сигнал подается на базу второго транзистора и он, воздействуя на базу, открывает коллектор-эмиттер переход второго транзистора. Ток в этом переходе будет значительно больше, чем такой же ток в первом транзисторе по двум причинам: ток на базу второго транзистора поступил более мощный, и сопротивление в цепи коллектор-эмиттер меньше в 10 раз. Еще для большего усиления сигнала антенны, используется еще одно аналогичное усилительное звено, построенное с использованием третьего транзистора 2N3904.

В цепи коллектор-эмиттер третьего транзистора ток будет самым максимальным по тем же самым вышеназванным двум причинам. В этой цепи нами установлена светодиодная лампа, которая будет загораться, как только антенна уловит электромагнитное поле, созданное проводником с переменным током. На рис. 2 и 3 показаны процессы сборки детектора скрытой проводки.

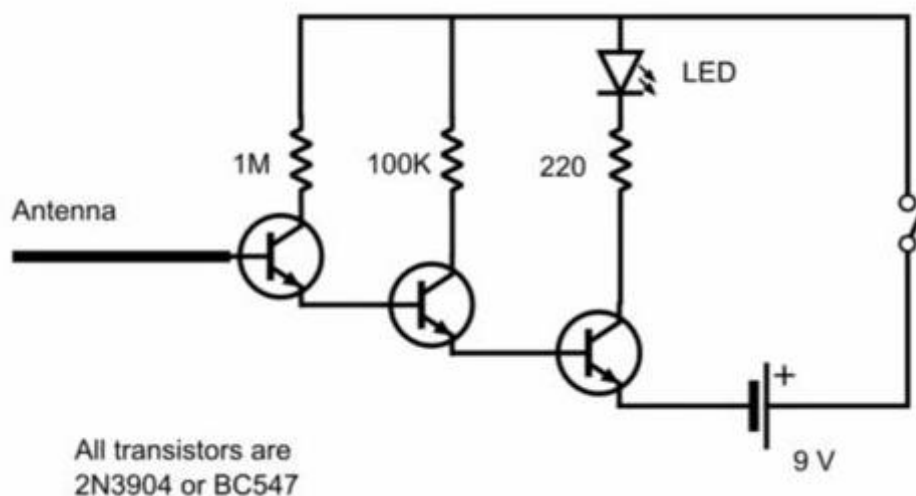

Рисунок 2. Мы школьники 9 класса НИШ за пайкой схемы детектора скрытой проводки



Рисунок 3. Процесс пайки транзистора.

По завершению сборки, мы опробовали на практике работу детектора. Устройство оказалось очень чувствительным, ток, проходящий в паяльнике, был быстро зафиксирован нашим детектором. Далее у нас в плане создать стенд из плексигласа с разводкой электрических проводов с тыльной части, нагрузкой в виде электрической лампочки и демонстрировать на этом стенде работу детектора.

Литература

1. Агаханян Т. М. Основы транзисторной электроники. – М.: Энергия, 2004. Диоды и транзисторы/ Под редакцией Чернышёва. – М.: Энергия, 1976.
2. Терещук Р. М., Терещук И. М., Седов С. А. Полупроводниковые приёмно- усилительные устройство. Справочник радиолюбителю. Издание второе, стереотипное. – Киев: Наукова думка, 2012.
3. Транзисторы/ Под редакцией А. А. Чернышёва. – М.: Энергия, 2009.

«ЖЕЛ ЭНЕРГИЯСЫН ДАМУ»

Джумабаева Акерке Алибекқызы - №89 мектеп-лицей 7 сынып оқушысы
Есеналиева Ардақ Қырымбаевна – жетекші, физика пәнінің мұғалімі.

Электр энергиясын пайдаланбай қазіргі өмірді көз алдымызға елестету мүмкін емес, техниканың тез дамуы жағдайларында оған деген сұраныс тұрақты түрде артып отыр. Соңғы жылдары бүкіл әлем энергетикалық қуаттардың тапшылық проблемасын айқын сезіне бастады. Осыған байланысты мұнай мен газдың бағасы жылдан-жылға тұрақсыздануда. Әлемнің көптеген елдері осы тығырықтан шығу мақсатында баламалы қуат көздерін қарастыруда. Қазіргі уақыт талабы - ғылыми техникалық прогрестің үздіксіз дамуы. Сонымен бірге, техникалық прогрестің қоршаған ортаның ластануымен қоса жүретінін ұмытпағанымыз жөн. Осыған байланысты, экологиялық таза энергия көздері туралы мәселе аса маңызды бола түсуде. Энергетиканы дамытудың жаңа жолдары осындай көздерді іздестіруге және дамытуға бағытталған. Мемлекеттің энергетикалық саланы одан әрі дамытудағы негізгі техникалық саясаты энергияның балама көздерін іске қосу болып табылады. Қазақстан су, жел, күн энергетикасы сияқты электр қуатын өндірудегі балама қуат көздеріне бай елдердің біріне саналады. Алайда, осы уақытқа дейін ішінара гидроэнергия қуатын пайдаланудан басқа, елімізде бұл бай балама қуат көздері іске қосылған жоқ. Оның басты бір себебі, еліміздің жер қойнауына энергетикалық шикізат көздерінің мол шоғырланғаны болып отырғандығын да жасыруға болмайды.

ҚР парламентте "Энергияны қайта жаңғырту көздерін пайдалануды қолдау" атты заң жобасы қабылданды.

Тақырыптың өзектілігі: а) Барлығымызға белгілі энергия көздері таусылуға жақын (таскөмір 570 жылға, мұнай 35 – 40 жылға, ал газ 50 жылға жетеді). б) Мұнайды, таскөмірді, газды өндіру, оны іздеу өте үлкен қаржы қажет етеді. Көптеген өте күрделі жұмыстарды және көп технологияларды қажет етеді. в) Осы энергиялық ресурстарды пайдаланудың экологиялық жақтары: электр энергиясын алу үшін және транспорттың жүруін қамтамасыз ету үшін жағылатын отын (мұнай, бензин, көмір) жанған кезде бөлініп шығатын көмірқышқыл газы жер бетінің жылулық сәулесін жұту арқылы, ауа райының әлемдік жылуына әкеліп соғады. Соңғы екі ғасырдағы адамзаттың іс-қимылы табиғатқа елеулі нұқсанын тигізді. Адамзатқа электр энергиясы өте қажет және оның қажеттігі жыл сайын артауда. Сол себептен барлық елдерде энергия алудың альтернативті жолдары қарастырылды. Мысалы, дүние жүзіндегі жаңа технологияның 60%-ға ие болып отырған АҚШ-тың ғалымдары іштен жанатын сутегі-двигательін жасау жағын қарастыруда. Ойлап тапқан ғалымға 3 млрд.доллар сыйақы.

Қазақстан да өзінің стратегиялық индустриалды инновациялық даму бағыттарын белгілей отырып, табиғаттағы қуат көздерін игеріп, іске жаратуға көңіл бөледі.

Жалпы, табиғатқа апат әкелмейтін, кез келген уақытта іске қосып пайдалануға болатын, әрі арзан, әрі тиімді қосымша энергия көздерін үнемі зерттеу еліміздің ғылыми тұрғыдан бәсекелестікке қабілеттілігін көрсете түседі және халық шаруашылығын арттыра түседі деуге болады.

Жел энергетикасы

Жел энергетикасы - жел энергиясын механикалық, жылу немесе электр энергиясына түрлендірудің теориялық негіздерін, әдістері мен техникалық құралдарын жасаумен айналысатын энергетиканың саласы. Ол жел энергиясын халық шаруашылығына ұтымды пайдалану мүмкіндіктерін қарастырады. Елімізде арзан электр энергия көздерін іздеу мақсатында, "Қазақстанда 2030 жылға дейін электр энергиясын өндіруді дамыту туралы" мемлекеттік бағдарламаға сәйкес, жел күшімен өндіретін электр энергиясы қуатын халық шаруашылығына қолданудың тиімді жолдары қарастырылуда. Қазақстанда жел күшімен алынатын электр энергиясы қуатын кеңінен және мол өндіруге болады. Республикамыздың барлық өңірлерінде жел қуаты жеткілікті. Жел энергиясының басқа энергия көздерінен экологиялық және экономикалық артықшылықтары көп. Жел энергиясы қондырғыларының технологиясын жетілдіру арқылы оның тиімділігін арттыруға болады. Жел энергиясын тұрақты пайдалану үшін жел энергетикасы қондырғыларын басқа энергия көздерімен кешенді түрде ұштастыру қажет. Республиканың шығыс, оңтүстік-шығыс, оңтүстік аймақтарында су электр станциялары мен жел электр станцияларын біріктіріп электр энергиясын өндіру өте тиімді.

Жел энергиясы Қазақстанда

Төмендегі кестеде Қазақстанның жел энергетикасы үшін ең қолайлы жерлерінің сипаттамалық көрсеткіштері келтірілген:

	Аумағы, шаршы км	Белгіленген қуаты, МВт, 10 МВт/1 ш.к. есебінен	Құны, млрд \$, 1 млн \$/МВт есебінен	Тиімді жұмысы, сағ/жыл	Әлеуетті генерациясы, кВт*сағ/жыл
Жоңғар қақпасы	800	8000	8	5500	44
Шелек	2000	20000	20	2500	50
Ерейментау	62500	625000	625	3300	2062
Қордай	200	2000	2	2500	5
Жүзімдік	400	4000	4	3000	12

Қазақстанның электр станцияларының белгіленген жалпы қуаты 18,993 ГВт, қолданыстағы қуаты – 14,558 ГВт. Осыдан-ақ қазақстандық балама энергия көздерінің, атап айтқанда жел энергиясының әлеуеті үлкен, инвестициялық сыйымдылығы мен тартымдылығы жоғары екендігін байқауға болады.

Практикалық бөлім

Жел күшін электр энергиясына айналдыру бойынша эксперименттік жұмыстар жүргіздім. Соның нәтижесінде, жел энергиясын қолдану, оның жылдамдығына байланысты екеніне көз жеткіздім.

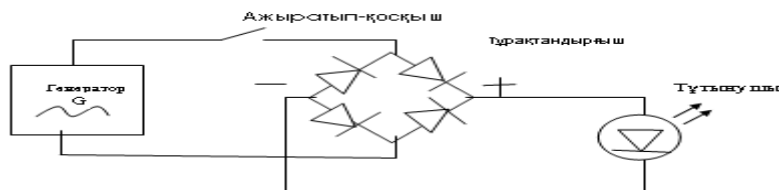

1- сұлба.

Мен бірінші сұлбаны жинап жел электр қондырғысының шағын макетін жасадым. Ол үшін қуаты 3 Вт кернеуі 6 В-тық генераторды ажыратып қосқыш арқылы 4 диодтан тұратын тұрақтандырғышты тұтқушыға (жарықтандырушы диод) жалғап, жел қозғалтқышының қалағын айналдыру арқылы жел күшінен электр энергиясын алдым (1-ші сұлба). Диод біржақты өткізгіш элемент ретінде бағыт беруші түзеткіш ретінде пайдаланады. Егер диодты айнымалы тоқ көзіне қосса онда тұрақты ток алынады. Осындай қарапайым шағын құрылғы арқылы жел күшінен электр тоғын алсақ, оны шалғай аудандарда көптеп салып еліміздің экономикасын көтеруге өз үлесімді қоссам деймін.

Қорытынды

Зерттеу барысында мынандай мәселелер қарастырылды:

- Қазақстан электр энергиясының даму бағыттары;
- Энегияның балама көздері;
- Жел энергиясы;
- Жел энергетикасы қондырғысы;
- Жел энергиясының тиімділігі, пайдалануы;
- Жел электр стансаларын салуға қолайлы аймақтар;
- Жел электр стансаларын салу проблемалары;

Жалпы, физика ғылымы техникалық жағынан даму ісіне зор үлес қосатындығын, осындай ғылыми-жобалық зерттеулерді үнемі жүргізудің іс жүзінде маңызы бар деуге болады.

Міне, сондықтан да болашақ - осы көздерді тиімді пайдалану жолын, әлем елі болып мұны бүгінгі күннен бастап қолға алғаны бірден-бір дұрыс шешім болар еді.

Бір сөзбен айтқанда, ел энергетикасының келешегі де айғақты, көтерер жүгі де салмақты.

Пайдаланылған әдебиеттер:

1. Бекбаев «Автоматика және өндірістік процестерді автоматтандыру» Алматы «Білім» 1995ж
2. Хожин. « Электрлік стансалары мен қосалқы стансалары» Алматы 1998ж
3. А.Т.Глазунов «орта мектептің физика курсындағы техника» Алматы. Мектеп, 1990ж.
4. Большой иллюстрированный справочник страны и континенты. Москва. Махаон, 2005г
5. Интернет желесі: Google. kz. Казатомпром, Қазақстан бүгін, Айқын, Егемен Қазақстан сайттары.

2018ж

ҚАЗАҚ ХАЛҚЫНЫҢ ЫРЫМ - ТЫЙЫМДАРЫ

Орындаған: **Көкешева Асел**

Жетекшісі: **Байрбекова Фарида Закировна**

Әсел Көшекеваның «Қазақ ырымдары мен тыйым сөздері» тақырыбында орындалған ғылыми жобасы үш бөлімінен тұрады:

Кіріспе бөлімінде жалпы ұлттық тәрбиеге, қазақ халқының ырым – тыйым сөздерінің жастар үшін тәрбиелік мәніне тоқталған.

Қазақ халқы ұл – қыздарының бойындағы кейбір оғаш қылықтарын бетіне басып, жүгенсіздікті тыйымдармен тәртіпке салып отырған, яғни тәрбиенің бұл құралы мінез – құлық ережесі түрінде қалыптастыруға тырысқан. Сонымен қатар жұмыстың мақсаты, міндеті, жаңашылығы берілген.

Негізгі бөлімінде Тыйым сөздер мен ырымдардың, қазақтың салт – дәстүрлерінің сызбанұсқалары мен жүйеленуі берілген. Әрине бұл өте пайымды жасалған дүние. Сонымен қатар тыйым сөздер мен ырымдардың туу себептері және олардың тәрбиелік мәні ашылған.

Ғылыми жобаның қорытындысында алдына қойған мақсаты мен мәселелерінің түйінін, шешілу жолдарын мәлімдеген.

Болашақ зерттеушінің зерделі шолуы аса ұқыптылықпен орындалған.

Қай заманда болмасын адамзат алдында тұратын ұлы мұрағат – міндеттердің ең бастысы - өзінің ісін, өмірін жалғастыратын салауатты, саналы ұрпақ тәрбиелеу.

Бала тәрбиесіне, терең мән беріп оның сәтті қағидалары мен ережелерін жасағандардың бірі – қазақ халқы. Оның тәрбие – тәсілдері мен тәжірибелері өте көп Қазақ халқы - әдет, әдеп – ғұрыпына өте бай ел. Бұл – оның мәдениетті әрі тәрбиелі ел екендігінің айғағы. Белгілі қоғам қайраткері, заңгер М.Шайкенов: « Ұлт дәстүрі – заңнан биік», - деген. Біздің халқымыз өз ұрпақтарына ғасырдың ғасырға ұлт қасиетін салт – дәстүрін, өнегені әдеп – ғұрыппен, үлгіні жөн – жосықпен, әдепті ырым, тыйыммен тәрбиелеп, ұлағатты ұл, инабатты қыз өсірген. Отаншылдық, ерлік, мәрттік, жомарттық, қайырымдылық, жоғары адамгершілік қасиеттер осы жол арқылы дарыған.

Халқымыздың өзіне тән салт – дәстүрлерінің өмірдегі қолданылмалы көріністеріне айналған ырым мен тыйым сөздердің алатын орны ерекше. Ырым мен тыйым сөздерді ұлтымыздың қоршаған ортаға, табиғатқа және адамдардың ара – қатынасына берген философиялық тұжырымы, түйіндеген қағидалары.

Қазақ халқы ұл – қыздарының бойындағы кейбір оғаш қылықтарын бетіне басып, жүгенсіздікті тыйымдармен тәртіпке салып отырған, яғни тәрбиенің бұл құралы мінез – құлық ережесі түрінде қалыптастыруға тырысқан. Жас ұрпақ бойына тек адамгершілік ұрығын, қайырымдылықты, адалдық пен әділдікті, ізеттілікті, имандылық пен инабаттылықты егіп, игі әдеттерді сіңіруге, тәрбиелеуге ұмтылған. Басқаша айтқанда, ырым мен тыйым сөздер тұрмыста заң іспеттес іске асып отырған.

Осынау асыл мұраларымыз біршама уақыт ескілік сарқыншағы саналып, елеусіз қалып келді. Сондықтан да тәрбие көзі ретінде пайдалану үшін бұларды ең алдымен бір жүйеге жіктеп келтіру қажет.

Орыс жазушысы Н.Г.Чернышевский : «Ұлттың ең бастысы капиталы – халықтың адамгершілік қасиеті» - деген. Яғни, тәрбие мен педагогикалық үрдістің негізі міндеттерінің бірі – жас ұрпақтың бойында адамгершілік қасиеттерін дарыту, оларды гуманистік өнегелі нормалдарға тәрбиелеу. Адамның адамгершілігінің оның айналасындағы әр нәрсені қадірлеп, қастерлей білуінен, қатыгездік пен көргенсіздіктен аулақ.

Ұлтымыздың асыл мұраларын дәріптей,,,,,, , баланың бойына озық әдет – ғұрып, салт – дәстүрлерді сіңіретіндей имандылыққа, ізгілікке тәрбиелейтіндей шешендік сөздерді кеңінен қолданып, ырым – тыйым, сөздерінің дағуыларын қалыптастырсақ:

1. Ана тілін сүйюге, ана тілінде шешен сөйлеуге тәрбиелейді, әдеби тіл нормаларын сақтай отырып, сөйлеу мәдениетін қалыптастырады.

2. Отанын сүйюге, қорғауға, тілін, ділін сақтауға, қадірлеуге, рухани байлығын арттыруға батырлыққа, ержүректілікке тәрбиелейді.

3. Сөздік қорын байытуға, тіл байлығын арттыруға, өз ойларын жүйелі түрде жеткізуге жетелейді және дұрыс оқуға, дұрыс сөйлеуге үйретеді.

4. Ғылыми шығармашылық жоба жұмыстарды орындау нәтижесінде оқушыны ойланту, өздігінен ізденіске салу, ойын тұжырымдату, ой - өрісін кеңейту, шығармашылығын дамытуға дағдымендырады.

Жас ұрпақтың ырым – тыйым сөздері арқылы өз елінің, ата – тегінің дәстүрі және мұраларымен танысуға мүмкіндік алады.

Қазақ халқына тән тәрбие құралдарының бірі:

Ырым - Халқымыздың тәлім, тәрбиелік қызметі бар салт, дәстүрлерінің ішіндегі қызық әрі ойланарлық ғұрыптарының бірі. Ырымның ұлттық салт – дәстүрлермен, әдет – ғұрыптарды қалыптастырудағы орны зор. Жас ұрпақтың өзін өзі ұстау, тіл әдебімен адамдар арасында қатынас түзе білуінде ерекше орынға ие. Ырым – тәрбиелік мәні бар сенім – наным, жосын жоралғылар көп.

Ырым- ешқандай ерсілігі , оғаштығы жоқ ұлттық тәрбиенің құрамдас бөлігі. Ырым сөздер – белгілі бір наным салдарынан адамдардың санасында қалыптасып қалған алда болуы мүмкін ,істерге психологиялық – эмоциялық сезім күйлерін, иланымдарын білдіретін сөздер.

Тыйым - Халықтың тәлімі – тәрбие, үлгі- өнеге, ақыл – кеңес берудегі тәрбие құралдарының бірі. Бұл балаларды жаман әдет, жат пиғыл, ерсі қимыл, әдепсіз істерден сақтандыруда маңызды қызмет атқарады. «Ұлға отыз үйден тыю, қызға қырық үйден тыю» - деген мақал осыған байланысты шыққан.

Тыйым – жаман істеуден жиреніп, жақсылыққа елінтеу, бейімдеу мақсатында шыққан халықтық педагогикалық ұғым. Тыйым сөздер – белгілі бір іс- әрекеттерді тыю мақсатында ырымдармен байланысты айтылатын сөздер.Тыйым үлгілері мен сөздері ел ішінде өте көп.

Қазақтың тыйым сөзі-ұлттық тәрбие көзі,яғни қазақ халқы кішкентай кезінен жақсылыққа үйір,жаман әдеттерден аулақ болсын деп тыйым арқылы баласын тәрбиелеп отырған.Қазақ халқының қанына сіңген тектігі,адамгерілігінің жоғары болуы,әртүрлі келеңсіз көріністерден,әбес қылықтардан аулақ болғаны осы қазақтың тыйымының арқасы,яғни бала бойына ертеден сіңіргеннен.Біз сол ата-әжелеріміздің тыйымымен өсіп өніп келеміз.Бұл сөздер балаларды жаман әдет,жат пиғыл,орынсыз қылық,теріс мінездерден сақтандырып отырған. Мұндай тыйым сөздер ел ішінде өте көп.Оның бәрін қамти алмағанмен кейбір үлгілерін қағазға түсіріп ұсынып отырмыз .

Адам – халықтың тарихи дамуының барысында қарын – қатынас пен қоғамдық қатынасқа түсе отырып, ырым тыйым сөздері арқылы рухани мәдениет пен этиканы қалыптастырды.Адамдарға қатысты ырым – тыйым сөздер:

Кісіге қарап есінеме

Есеп бер әр ісіңе,білу керек түсіне.

Есінеме, қарағым, аузыңды ашып кісіге.

Ондай – ондай баланы, ақыл – есі шамалы-

- Ұртын не тілін тістеп алған адамның үйіне ашыққан кісі келеді.
- Адамның оң көзі тартса – қуанады, сол көзі тартса – ренжиді.
- Адамның алақаны қышыса – ақша ұстайды, табаны қышыса – жол жүреді.
- Адамның иегі қышса , бір жерден дәм татады.
- Адам түшкірсе «әлһәмдулә» дейды.

• Мойын құянның салдарынан қарысып қалғанда, кербез кісінің сыртынан сәлем жасаса, жазылады.

• Қолынан іс келмейтін адам бір шаруа жасаса, жерден шөп алып сындырады.

• Тамақ ішіп отырған адамның ыдысына шыбын, көбелек т.б. жәндік түсіп кетсе , оның несібесі көп

болады.

• Адам құлағы шуылдағанда жанындағы кісі дәл тапса, оны біреудің мақтағаны, ал таба алмаса, жамандағаны болып шығады.

• Мақтап жүретін адам тамақ үстіне келеді, ал жамандап жүретін адам дастарқан жиналғанда келеді деп санайды.

• Көзге теріскен шықса, саусақ арасынан қол шығарады.

• Ойынға ашуланған адамның басы таз болады.

• Адамға немесе малға біреу сұқтанып қараса, көз тиеді деп түкіртеді.

• Жиенін ұрған адамның қолы қалтырайды деп саналады.

• Қазақ басымыз көбеймей қалады деп адам санамайды.

• Қазақ жек көрген немесе енді көрмесем деген адамның артынан бір уыс топырақ шашады.

• Жас адамдар «басым ауырды» десе , «басына бас қосылады екен» дейді.

• Біреу қайтыс болды деп естіп, кейін бұл хабар жалған болып шықса , ол адам «көп жасайды екен» деп ырымдайды.

• Жас адам ожаумен су ішсе жарының мұрны үлкен болады.

• Қазақ «сәтті күн» деп істі сәрсенбі күні бастайды.Сейсенбі «сәтсіз күн» деп, іс бастамайды.

• Түнде үрейлі түс көрсе, қазақ таңертең жерге үш рет түкіріп, «Түс – түлкінің боғы» деп, үш қайтара айтып түкірікті оң аяғының табанымен үш рет басып таптайды. Мұнысы – тоймас қара жер жаман түсімді жалмап қойсын дегені.

• Қазақ мүшелжасын жасырады, оны басқаларға айтпайды. Себебі, мүшел жас – қатерлі жас.Тіл мен көз сұғынан сақтасын деген оймен жасын айтуға тура келсе, не асырып, не кемітіп айтады.

• Қазақ шашты далаға тастамайды, оны жерге көмеді. Құс шашты ұясына салса, адамның басы айналғыш болады.

• Қазаққа қыл арқанды ұрламайды. Ұрлаған адам аспаққа асылады, оның мойнына қыл арқан түседі деп сенеді.

Халқың сүйген адам, салтын да сүюге тиіс. Әр халықтың өзінде, тарихында ұлт салт- дәстүрдің ортасы мен қызметінің орны өте жоғары. Оны ештеңемен теңеуге де айырбастауға да болмайды. Өз ұлтын сыйламау, оны мақтаныш етпеу сатқындардың белгісі дейді батыр Бауыржан Момышұлы.

Халықтың сан ғасырлар бойы қалыптасқан рухани қазыналарын ұрпақ санасына жеткізуде, мектеп пен ата – аналардың қарым – қатынастары, ынтымақтастық , мектепте өткізілетін тәрбиелік мәні жоғары іс –

шаралардың орны ерекше. Әсіресе салт – дәстүрлерге арналған ырым – тыйым сөздері мен сенімге арналған ырым сөздерінің тұрмыста молырақ пайдалануын көздеген жөн.

Жас ұрпақтың ұлттық тәрбиесіндегі кемшіліктерді, ұлттық сананы қалыптастыруда ырым – тыйым сөздерінің алатын орны ерекше.

Пайдаланған әдебиеттер:

- 1.Қазақ менталитеті : кеше, бүгін, ертең - Алматы «Ғылым» 1999ж.
- 2.Қазақ халқының салт – дәстүрлері – Алматы «Руан» 1994 ж.
- 3.Дала өрнектері – Алматы «Баллауса» 1994ж.
- 4.«Жеті қазына» Сейт Кенжеахметұлы - «Ана тілі» ЖШС Алматы 2005ж.
- 5.Қазақ халқының туыс туғандық жүйесі, ұрпақ өсіру, тәрбиелеу дәстүрі – Алматы «Өнер» 2005ж.

ӘОЖ 517.968.72

БИОЛОГИЯ ПӘНІ НЕНІ ЗЕРТТЕЙДІ

Жолдас Дулат - 11 сынып оқушысы

Ғылыми жетекшісі - Усербаева А.Х.

Т.Тоғысбаев атындағы жалпы орта білім беретін мектебі, ОҚО

Биология (греч. bios — өмір, logos — ілім, ғылым) — тірі ағзаларды зерттейтін ғылым. Термині «биология» алғаш рет ұсынылды 1802 ж. француз натуралистом Ж. Б. Зерттейді және қарамастан оған неміс ботаник Г. Р. Тревиранусом.

Зерттеу пәні биология болып табылады алуан түрлілігі, қазіргі қолданыстағы және вымерших организмдер, олардың шығу тегі, эволюциясы, таралуы, құрылысы, жұмыс істеуі және жеке дамуы, байланысты бір-бірімен және оларды қоршаған өлі табиғатпен. Биология қарайды, жалпы және жеке заңдылықтары тән өмірі, оның барлық көріністері мен қасиеттері (зат алмасу, көбею, тұқым қуалаушылық, өзгергіштік, приспособляемость, өсуі, дамуы, раздражимость, қозғалғыштығы және т. б.).

Биология бөлінеді бірқатар дербес ғылымдар мен бағыттардың байланысты зерттелетін объектілердің деңгейдегі ұйымдардың тірі, зерттеу әдістері, практикалық пайдалану, биологиялық білім.

Биологиямен жүйелік топтардың айналысады: вирусология ғылым туралы вирусах, микробиология ғылым, зерттеумен айналысатын микроорганизмдер, микология ғылым туралы саңырауқұлақтар, ботаника наука өсімдіктер туралы, қазақстан республикасының ұлттық қауіпсіздігі туралы, антропология ғылым адам туралы. Әрбір осы пәндер бөлінеді неғұрлым тар бағыттарын объектісіне байланысты зерттеулер. Мысалы, зоология бөлінеді мұндай ғылым энтомология ғылым туралы жәндіктер, ихтиология балық, териология сүтқоректілер және т. б. «Ботаника бөлінеді: альгология ғылым туралы водорослях, бриология мхах, дендрология и ағаш өсімдіктер және т. б.

Сонымен қатар, зоология және ботаника бөлінеді ғылым зерттейтін жекелеген тараптар жануарлар мен өсімдіктердің құрылысы (морфология, анатомия, гистология және т. б.), дамуын (эмбриология, эволюциясы және т. б.), тіршілігі (физиологиясы және биохимия, жануарларды және өсімдіктерді), таралуын (зоогеография және фитогеография), жіктеу топтары бойынша (систематикасы, өсімдіктер мен жануарлар) және т. б.

Деңгейлері тірі зерттейді: молекулалық биология ғылым, исследующая жалпы қасиеттері мен көріністері өмір сүру молекулалық деңгейде, цитология ғылымы туралы торда, гистология ғылым туралы тіндерінде және т. б.

Құрылымы, қасиеттері мен көріністеріне өмір жеке организмдердің ажырата білген жөн: малдың анатомиясы ғылымға ішкі құрылымы, морфологиясы (тар мағынада) сыртқы құрылысы, физиологиясы тіршілігі туралы біртұтас ағзаның және оның бөліктерін, генетикасы ғылым туралы заңдар тұқым қуалаушылық және өзгергіштік организмдер мен оларды басқару әдістері.

Жеке-жеке бөледі ғылымының дамуы тірі материяның: биологиясы, жеке даму организмдер; эволюционную теориясын (кешені туралы білім тарихи дамуы тірі табиғат); палеонтологию, изучающую өмір тарихын қалдықтары бойынша тірі организмдердің.

Зерттеумен ұжымдық өмір қауымдастық тірі организмдердің айналысады: этология жануарлардың мінез-қылығы туралы ғылым, экология (жалпы мағынада) қарым-қатынас туралы ғылым әр түрлі ағзасының бір-бірімен және қоршаған ортамен. Арасында бөлімнен экология қарайды биоценологию ғылым жиынтығы туралы тірі организмдердің популяционную биология білім саласы, изучающую құрылымы мен қасиеттерін, популяциялар және т. б.

Әдістері бойынша зерттеулер әдетте бөледі биохимию, изучающую құрамына кіретін организмдердің химиялық заттар, олардың құрылымын, бөлу, айналдыру және функциялары; биофизику ғылым туралы, физикалық және физика-химиялық құбылыстар тірі организмдердегі. Жоспарлаумен сандық биологиялық эксперименттерді және өңдеу нәтижелерін математикалық статистика әдістерімен айналысады биометрия болып табылатын, сондай-ақ маңызды бөлімдерін биология.

Әрине, мұндай жіктеу биологиялық ғылымдар едәуір дәрежеде болмасын тегін бермейді ұсыну барлық алуан түрлі биологиялық пәндер.

Биологиялық ғылым көтерілісті түрде байланысты физикамен, химиямен, математикамен, геологиямен, географиямен және тиесілі бірыңғай кешені жаратылыстану ғылымдары, т. е. туралы ғылымдар табиғат. Олардың барлық біріктіреді ғана емес, зерттеу пәні табиғат, бірақ мен әдістерін пайдаланатын зерттеушілер анықтау үшін сол немесе басқа да заңдылықтары. Неғұрлым жалпы әдістерін зерттеу биология болып табылады бақылау (мүмкіндік береді сипаттау биологиялық құбылыстар), салыстыру (табуға мүмкіндік береді жалпы заңдылықтары құрылыстағы және тіршілік әрекетінің әр түрлі организмдер), эксперимент немесе тәжірибе (көмектеседі зерттеп, қасиеттері, биологиялық объектілерді бақылау жағдайында), модельдеу (имитируются көптеген процестер үшін қол жетімді емес тікелей байқау немесе эксперименттік ойнату), тарихи әдіс (мүмкіндік береді деректер негізінде қазіргі заманғы шектелген әлемде және оның өткен танып-білуге даму үдерісі тірі табиғат).

Биологияның тарихы

Ежелгі адамдарды қызықтырды қоршаған әлем туралы. Құстар, аңдар мен жәндіктер тудырды деген қызығушылығын, өсімдіктер көмектесті аман, табиғат пугала және таила өзіне жұмбақтар. Аңшылық, собирательство және егіншілік – міне, үш негізгі түрі сабақ, ата-бабаларымыз. Аман қалу үшін, орманда өсіріп, мол астық, адамдарға қажет болатын ақпараттық базасы. Осылайша пайда болды биология. Кез-келген ғылым секілді, ол дамыды арқасында тұрақты бақылаулар және қауіпті экспериментам. Адамдар тырысты скрестить әр түрлі жануарлар мен өсімдіктер түрлерін алу үшін ең жақсы нәтижесі. 18 ғасырда қалыптасты, ауқымды білім базасы, әлі күнге дейін жүгінеді және қазіргі заманғы ғалымдар.

Эволюция тірі жаратылыстар Құрылысы және түрлері өмір организмдер, олардың әдеттер мен даму заңдылықтары Өзара іс-қимыл жаратылыстар бір-бірімен, сондай-ақ адамның әлеммен, ол оларды қоршап Употребляя ұғымы «мәнін», біз ғана емес, адамдар мен жануарлар, сондай-ақ өсімдіктер мен туралы қарапайым нысандарда өмір. Зерттеушілер оқиды өмірі, оның барлық көріністері бастап молекулалардың дейінгі биологиялық жүйелерді.

Пайдаланылған әдебиеттер:

6. Бекбаев«Автоматика және өндірістік процестерді автоматтандыру» Алматы «Білім» 1995ж
7. Хожин. «Электрлік стансалары мен қосалқы стансалары» Алматы 1998ж
8. А.Т.Глазунов «орта мектептің физика курсындағы техника» Алматы. Мектеп,1990ж.
9. Большой иллюстрированный справочник страны и континенты. Москва. Махаон, 2005г
10. Интернет желесі: Google. kz. Казатомпром, Қазақстан бүгін, Айқын, Егемен Қазақстан сайттары. 2018ж

УДК 516.65.74. (754)

ЛИТЕРАТУРНОЕ НАСЛЕДИЕ Ж.АЙМАУТОВА

Игамбердиева М. П. ученица 10 а класса школы - лицей № 46 г. Шымкент

Елубасиева Б.Б. преподаватель казахского языка и литературы школы - лицей № 46 г. Шымкент

Судьба казахской национальной интеллигенции трагична. В 1930- е годы XX столетия почти вся казахская интеллигенция была репрессирована, затем расстреляна или замучена в лагерях Гулага, Карлага и Алжира. В последующие десятилетия властвовавшей коммунистической идеологией делалось все, чтобы искоренить из памяти народа воспоминания о его первых просветителях, писателях, поэтах и ученых. Люди боялись произносить имена выдающихся казахстанских литераторов А.Байтұрсынова, М.Дулатова, К.Кемелгерова, А.Н.Букейханова, Ж.Аймаутова и многих других, внесших весьма значительный вклад в становлении и формировании казахстанской письменной литературы в Туркестане.

В группе жертв советского тоталитарного режима многие десятилетия находился Жусупбек Аймаутов – уроженец Павлодарского Прииртышья, выдающийся писатель и поэт, чье имя вписалось золотыми буквами в историю казахской национальной литературы.

Сегодня независимый Казахстан – уважаемое и авторитетное государство в мире, признанная модель общенационального единства и общественного согласия. И в этом есть немалая заслуга тех, кто в сложное и переломное историческое время, когда проявления национальной культуры, духовности и языка расценивалось в негативном контексте, прилагал величайшие усилия, чтобы сохранить, укрепить, развить и приумножить богатейшую культуру и литературу, стремился обеспечить достойное будущее соотечественникам.

Как отмечает А.Х.Касымжанов: « Ж.Аймаутов родился в 1889 году в Баянаульском районе Павлодарской области. Будучи из рода суюндук, как сородич айдаболов, к которым принадлежал С.Торайгыров, он приходился ему родственником в восьмом колене, а М.Ж.Копееву – в седьмом колене (по его собственной записи). У Ж.Аймаутова сложилась трудная судьба: бесконечные подозрения со стороны властей, наветы гонения. Тяжким и долгим было получение образования, мучительно и его творческое самовыражение. Трагичной оказалась судьба наследия, которое почти полностью было вычеркнуто из

истории казахской литературы и по причине долгого забвения собиралось по крупицам. Сохранились фрагменты переписки Ж.Аймаутова с М.Ж.Копеевым. До 15 лет он учился разным мастеровым делам у отца и местного муллы. В 18 лет он одну зиму проучился в русской школе и два месяца в Керекеу (Павлодаре) в казенной сельскохозяйственной школе, из которой был исключен, потому что вместе с другими учениками восстал против несправедливого школьного режима. Два года проработав учителем у себя в ауле и проучившись в русско-казахской школе в Керекеу, он в 1914 году поступает в Семипалатинскую учительскую семинарию, которую заканчивает в 1919 году. Здесь он знакомится с К.И.Сатпаевым и М.О.Ауезовым. Участь в семинарии и параллельно добывая себе на пропитание, он не боялся никакой работы: был чеканщиком, столяром, плотником, сапожником, изготавливал домбру, сам играл, исполняя придуманные им же песни и мелодии к ним» [1].

Еще подростком в 13 лет он начал писать стихи. Вторая пора приобщения к писательской деятельности пришла в 19-20 лет. Впервые Ж.Аймаутов печатался в 1913 году в газете «Казах». В 1916 году он написал пьесу на тему отправки казахов на тыловые работы. В 1920 году работал заведующим отделом образования в Семипалатинской губернии, редактором газеты «Қазақ тілі», педагогом в школе (Каркаралы), институте (Оренбург, Ташкент) и техникуме (Шымкент), литературный сотрудник газеты Акжол (Ташкент) [2].

Следует отметить, что определенный период жизни и деятельности Ж.Аймаутова – был тесно связан с г.Ташкентом – крупным научным, политическим и культурным центром народов Центральной Азии. Здесь жили и трудились во благо народа многие яркие представители казахской национальной интеллигенции, в том числе и Ж.Аймаутов.

В Центральном Государственном архиве Республики Узбекистан содержатся интересные и ценные материалы, касающиеся отдельных сторон жизни и деятельности Ж.Аймаутова, судя по содержанию документа, извлеченные нами из фонда 372 (Казахского института Народного просвещения) следует, что в данном учебном заведении Ж.Аймаутов вел занятия по родному языку и литературе. В этом же фонде хранится личная анкета преподавателя Казинпроса в котором приведены следующие данные: « Аймаутов Жусупбек, преподаватель Казахского института народного просвещения, прибыл из Семипалатинской губернии, беспартийный, 33 лет, на его иждивении находятся жена – Багара – 25 лет, Бектур – 8 лет, Жанак – 4 лет, племянник Марва – 3 лет. Отбыванию воинской повинности не подлежит как киргиз, что подписями и приложением печати удостоверяется» [3].

Следует отметить, что являясь членом редколлегии газеты Акжол он неоднократно выступал с докладами на научно-практических конференциях. Так, например, в одном из заявлений редакции газеты Акжол отмечено: « Редакция газеты Акжол просит освободить преподавателей Казинпроса товарищей Ж.Аймаутова, Ф.Галимжанова и А.Байтасова для принятия участия в конференции рабкоров газеты Акжол в качестве докладчиков с 11 по 16 апреля 1925 г» [4].

Своеобразие народного быта и отдельных персонажей, колоритность языка – все это мы видим в романах и драмах Ж.Аймаутова «Акбилек», «Защитник народа», «Рабига». Его интересовали богатый внутренний мир, характер человека, как бы вышедшего из толщи самой жизни. По самой своей сути творчество даровитого наследника Абая демократично и гуманно» [5].

В своем труде Акбилек Ж.Аймаутов через судьбу героини романа показал трагедию казахского народа, заключающуюся в его покорности, смиренности, кротости, раздавленных неумолимым ходом истории и жестокими потрясениями. Подвергаясь насмешкам, став жертвой насилия царских колонизаторов, Акбилек находит в себе силы для борьбы за счастье и любовь, смело отстаивая свое достоинство, чтобы начать новую жизнь» [6].

На наш взгляд, главными сюжетными линиями в произведениях Ж.Аймаутова стали проблемы равноправия женщин, духовно-нравственного воспитания молодого подрастающего поколения.

Как критик Ж.Аймаутов опубликовал в журнале «Абай» № 1 статью «послеабаевские поэты», в которой рост национальной казахской литературы он связывает с пробуждением национального самосознания. Жусупбек Аймаутов – литературную деятельность начинал как поэт, он автор 4 романов, в том числе первого казахского советского романа «Карткожа» (1926 год) и «Акбилек» (1928 год), «Дамели». Ж. Аймаутов также – автор более 10 пьес, среди них первых казахских пьес – «Рабига», «Карьеристы», «Защитник народа», «Мелодия счастья», «Канапия и Шарбану», «Шернияз» и более 50 повестей. Ж. Аймаутов является автором сказок для детей и юношества: «Негодная шапка», «Вол – великан», «Старик и старуха», «Три девушки». Главными сюжетными линиями в произведениях Аймаутова стали проблемы равноправия женщин, нравственности, борьбы с пережитками прошлого, воспитания подрастающего поколения на идеалах добра и человечности. В архивном фонде Дома – музея Мухтара Ауэзова в Алматы сохранилась анкета, собственноручно заполненная за три года до гибели Жусупбеком Аймаутовым, где он дает довольно подробные сведения о своей жизни и творчестве. По свидетельству автора, он начал писать стихи с 13 лет. Первая публикация была напечатана в 1913 году в газете «Казах». В 1918 году в Семипалатинске Ж. Аймаутов и М. Ауэзов издают литературный журнал «Абай». Первым редактором журнала был Ж. Аймаутов [7]. Неслучайно классик казахстанской литературы Мухтар Ауэзов называл Жусупбека Аймаутова своим учителем, наставником и другом. Жусупбек Аймаутов был знаком с известными и крупными отечественными учеными К. И. Сатпаевым, А. Х. Маргуланом, которые по праву

составляют цвет и гордость казахстанской науки. Таким образом, после многих десятилетий безудержного извращения письменной памяти, разрушения бесчисленного количества памятников истории и культуры, искореняя из сознания людей чувства национальной гордости и достоинства за славные деяния предков своего народа, наконец, наступило время возрождения исторического самосознания, памяти народа, его духовных и культурных ценностей. Следует отметить, что в условиях господства Сталинского казарменного социализма на имя Ж.Аймаутова и ряда представителей казахской интеллигенции было наложено вето оно как проклятие, отпугивало интерес народа к деятельности и творчеству выдающегося сына Великого Турана Жусупбека Аймаутова. Память о нем была, казалось, надежно стерта. Теперь в условиях суверенного развития, кардинальным образом изменилось отношение к литературному наследию Ж. Аймаутова. В нем стали видеть достойного подражателя научных традиций, заложенных выдающимся классиком казахской письменной литературы А.Кунанбаева.

Иными словами, следует отметить, что литературное наследие истинного патриота своей Родины Ж.Аймаутова будет представлять значительный интерес у представителей мировой научной общественности.

Литература:

1. А.Х.Касымжанов Портреты штрихи к истории степи. Алматы, 1995. С.95.
2. Там же. С. 96.
3. ЦГАРУз Ф- 372. Опись 1. Дело 60. Л. 5-6.
4. ЦГАРУз Ф- 372. Опись 1. Дело 48. Л. 156.
5. А.Х.Касымжанов Портреты штрихи к истории степи. Алматы, 1995. С.97.
6. Там же. С. 98.
7. Там же. С. 99.

УДК 54.057:547.587.11

СИНТЕЗ АСПИРИНА В ШКОЛЬНОЙ ЛАБОРАТОРИИ И ИЗУЧЕНИЕ ЕГО СВОЙСТВ

Климова У. – ученица 10 класса ошш № 11 имени А.Навои
Шухардина Н.В. – учитель химии и биологии высшей категории

Здоровье - самое главное богатство человека. К сожалению, многие вынуждены поддерживать хорошее самочувствие с помощью различных лекарственных средств. В современном Казахстане забота о сохранении и укреплении здоровья населения является одним из важных приоритетов политики правительства. В связи с этим стала бурно развиваться фармацевтика - одна из перспективных отраслей химической промышленности, занимающаяся производством медикаментов. Рассматриваемая мною тема является актуальной и познавательной, так как в обыкновенной школьной лаборатории есть возможность исследовать синтез аспирина, можно изучить свойства, химическое строение его производных, а также получить сам аспирин из природного сырья.

Фармакология очень древняя наука, берущая начало еще от древних алхимиков, шаманов, лекарей-травников. Первоначально многие лекарственные средства были выделены из растений, как и салициловая кислота, содержащаяся в коре ивы и составляющая основу аспирина[1].

Весной, 6 марта 2019 года, весь мир отпраздновал очередной 120-летний юбилей препарата, изменившего его, открывшего и продолжающего открывать все новые и новые перспективы для лечения самых разных заболеваний. Оказывается, по мнению фармакологов XX век прошел под знаком аспирина, его даже назвали «век аспирина»[2]. На сегодняшний день аспирин - самое доступное в материальном плане и обладающее широким спектром действия средство. Его даже стали сочетать с другими лекарственными препаратами.

На основе ацетилсалициловой кислоты выпускаются следующие препараты: цитрамон-П, пенталгин, фенацетин, натрия салицилат, ацетофен, салициламид, метил-салицилат, свечи «Цефекон», бальзам «Санитас», мазь Бом-бенге, бальзам Капсин, аспирин UPSA и др.[3]

Предложенный нами метод синтеза аспирина самый приемлемый для школьной лаборатории, он исключает применение концентрированной серной кислоты и других опасных для здоровья веществ, легко осуществим из-за своей скорости (7-8 мин.) и доступности приборов и реактивов и может быть использован в качестве демонстрационного.

Аспирин получают в лабораторных условиях из салициловой кислоты и уксусного ангидрида.

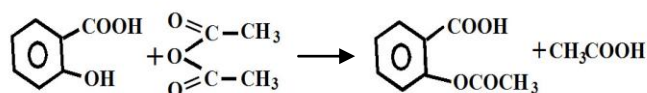

Необходимые реагенты это - салициловая кислота 6,5 г, уксусный ангидрид (свежеперегнанный над безводным ацетатом натрия) 6 мл, серная кислота ($\rho=1,84\text{г/см}^3$), толуол, бензол (или хлороформ) для перекристаллизации.

В круглодонной колбе ёмкостью 50 мл смешивают 6,5 г салициловой кислоты, 6 мл свежеперегнанного уксусного ангидрида (осторожно!) и 5 капель серной кислоты. Колбу соединяют с обратным водяным холодильником и помещают на водяную баню. В течение 1 ч. температура воды в бане должна быть 60°C . Затем ее повышают до $90-95^\circ\text{C}$. При этой температуре выдерживают колбу еще 1 ч. Во время нагревания реакционную смесь периодически перемешивают, встряхивают колбы.

По окончании реакции смесь при перемешивании охлаждают до комнатной температуры и выливают в стакан с 10 мл ледяной воды, снова хорошо перемешивают. Продукт реакции отсасывают на воронке Бюхнера и промывают его ледяной водой.

Очищают ацетилсалициловую кислоту - перекристаллизацией из бензола или хлороформа. Выход 7,5 г.

Ацетилсалициловая кислота (аспирин, О-ацетооксибензойная кислота) - бесцветное кристаллическое вещество; в 100 г воды растворяется 0,25 г, в 100 г диэтилового эфира - 3,57 г, температура плавления $133-136,5^\circ\text{C}$, температура кипения 140°C (с разложением).

Разработанная нами методика получения ацетилсалициловой кислоты исключает применение концентрированной H_2SO_4 токсичных и огнеопасных растворителей, значительно сокращает время проведения реакции и количество исходных веществ без уменьшения выхода и качества готового продукта. Синтез можно провести в любой маленькой колбе, химическом стакане или даже в пробирке соответствующей емкости в течение 25-30 мин. по следующей методике. К 2,5 мл уксусного ангидрида добавляют небольшой кусочек безводного хлорида кальция (величиной с рисовое зерно) и при взбалтывании растворяют его. Затем сюда добавляют 2,8 г салициловой кислоты, тщательно перемешивают до образования однородного раствора и выдерживают 20 мин при температуре $85-90^\circ\text{C}$. Нагревание прекращают, реакционную массу разбавляют 5-6 мл холодной дистиллированной водой, а образовавшиеся кристаллы ацетилсалициловой кислоты отфильтровывают и промывают на фильтре холодной водой. Практический выход 3,45-3,55 г ($94,5-97,4\%$). При использовании чистых реактивов полученный аспирин не требует дополнительной очистки.

При выполнении опыта количество исходных веществ можно уменьшить и нагревать на кипящей водяной бане всего 7-8 мин. Выход продукта будет меньший, но достаточный для того, чтобы судить об образовании твердого сложного эфира.

При проведенном исследовании, изучили следующие свойства аспирина.

1. Гидролиз - плохо растворяется в холодной воде, хорошо в горячей:

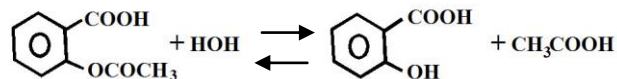

2. Взаимодействие с хлоридом железа (III) - появляется красно-фиолетовое окрашивание, доказывающее наличие фенольной группы в продуктах гидролиза:

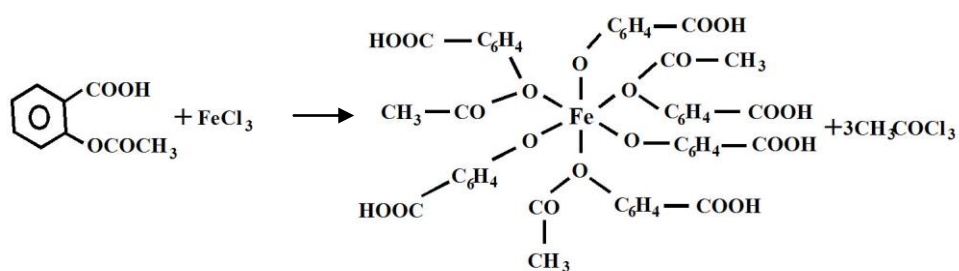

3. Хорошо растворяется в этиловом спирте и едком натре:

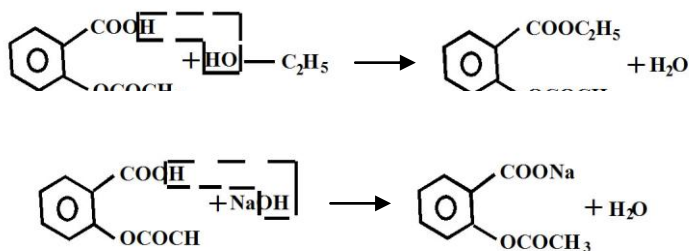

Рассмотрев химические свойства и строение аспирина, мы пришли к выводу, что данный медицинский препарат не только важен для амбулаторного лечения человека, но возможен для широкого спектра применения и в быту[4]. Однако, воздействие аспирина на человека носит как положительный, так и отрицательный характер. Так как при добавлении индикатора метилоранжа, появляется яркая красная окраска, это указывает на выраженность кислотной среды. Опасность аспирина заключается в том, что в желудке человека он под действием воды, как мы уже выяснили, подвергается гидролизу. Продуктами гидролиза являются фенолпроизводное (салициловая кислота) и уксусная кислота. В желудке находится определённая концентрация своей соляной кислоты, необходимой для обеззараживания и переваривания пищи, и повышение концентрации кислоты способствует нарушению кислотного баланса желудка, что может привести к появлению эрозивно-язвенных поражений и желудочно-кишечных кровотечений.

Литература:

1. Беркман А.А. «Особенности развития фармацевтической промышленности в РК, журнал «Фармация Казахстана» май 2018г.
2. Дуйсекеев А. «Состояния и перспективы развития лекарственного обеспечения населения республики» журнал «Фармация Казахстана» март 2017г.
3. Агеева Т.М. «Анализ состояния фармацевтического сектора и основные направления его развития» журнал «Фармация Казахстана» май 2018г., с.11-15.
4. Анищенко Д.А. Роль аспирина в жизни человека // Международный школьный научный вестник. 2017, № 1. – с.103-110

ӘОЖ 378.1

ІЛІЯС ЖАНСҮГІРОВТЫҢ «ЖЫЛ МЕЗГІЛДЕРІ» ӨЛЕҢІНІҢ КӨРКЕМДІК ЕРЕКШЕЛІГІ

**Комилова Сафия- № 45 мектеп-гимназиясының оқушысы, Шымкент қаласы
Шалабаева Урбигул - қазақ тілі мен әдебиеті мұғалімі**

Әдебиет- көркемөнердің бір саласы, қоғам өміріндегі жетістікке жеткізудің жолын сызатын, халық басындағы болмысты, өмір сабағын, адамгершілік қасиетін, эстетикалық талғамын қалыптастыратын басты құрал.

Сол әдебиетті жасаушы, өмір тіршілігінің көріністерін шын мәнінде әр түрлі образдармен көрсететін сөз зергері- ақын-жазушылар. Олар- өз дәуірінің айнасы, әр адамның Отанына, халқына деген құрметін, адамгершілік қасиетін, сырлы құпияға толы табиғатын сүюге тәрбиелейтін құдірет иелері.

Жер Ана мен көгілдір аспан астында тіршілік еткен әрбір пенде кім болмасын, кіндік тамған жерін, өскен ортасын сүйетіні белгілі. Мейлі, ол ну орман болсын, мейлі, аспанмен таласқан асқар тау болсын, мейлі, шелшиген меңіреу дала болсын- бәрібір ол туған жер, әсем табиғат. Міне, осы табиғатты жырламаған, әнге қоспаған ақын жоқтың қасы. Табиғат лирикасын жырлау XV ғасыр басындағы қазақ поэзиясында тұрақты жырланған жанрлардың бірі. Табиғатты көркем сөзбен суреттеуді қалыптастырған ұлы Абай жолын жалғастырушы ақындар да аз емес. Солардың бірі – Ілияс Жансүгіров.

Ілияс Жансүгіров бұл тақырыпқа «Жазғы таң», «Ағынды менің Ақсуым», «Жетісу суреттері», «Мезгіл суреттері», «Дала» деген өлеңдерін арнаған. Ақынның табиғат туралы шығармалары-қазақ халқының өмірі мен дала тынысын, таза ауасы мен көркем суретін кеңінен көрсететін құдіретті әлем. Әсіресе, оның табиғатқа тән құбылысты адам психологиясымен, әлеуметтік тұрмыстық жағдайларымен бейнелеуі «Мезгіл суреттері» деген өлеңінде анық көрінеді. Өлеңде жылдың басы көктем мен жаздан бастап, жыл аяғы қаһарлы қысқа дейінгі аралықтағы табиғат көріністері бір жүйемен жырланған. Жыл мезгілдерінің барлығына да ақын теңеу тәсілдерін шебер пайдалана білген. Ілияс жылдың төрт мезгіліндегі табиғаттың өзгеруін жер, жел, көл, Күн арқылы салыстыра отырып өз ойын жеткізуге тырысқан. Жазда жердің құлпыруын, күзде жауған жаңбырдан лайланып босануын, қыста ақ қар астында қалып мұз қатуын көркем тілмен, өрнекті сөздермен шебер суреттейді. Қазақ ұғымында «жаз» табиғат мезгілі ғана емес, жаңарудың, тоқшылықтың, берекенің де белгісі. Қаһарлы қыстан қиналып шыққан адамдардың көктем шыға бір малы екеу болып, аққа аузы тиіп жадыраған, емін-еркін көсілген кезін, көңілді сәтін бір шумақ өлеңге сыйдырған.

Көктемгі жауын-шашыннан шөптің шығып, гүлдердің құлпыруын жасыл кілем деп, түйдек-түйдек теңеулермен безендіреді. Желдің өзін көктемгі, күзгі дауылдай емес, шөп пен гүлдердің басын баяу ғана тербеп тұрған самалды жұрт ұйып тыңдайтын жігіттің әніне балайды. Көлдегі құстардың шуын қазақтың дүбірлі тойына ұқсатады. Алкүз бейнесін көңілсіздеу етіп көрсеткен. Жаз бойы шуағы әлемге тіршілік нұрын сеуіп тұрған күннің көзі жаздағыдай емес, әлсірей келіп ауылнайдың мөріндей кіп-кішкене деп құлдырата түскен. Яғни, литотаны да өте тиімді пайдаланған. Көлде де қызық жоқ сияқты. Бұрынғыдай азан-қазан болып, сән беріп жатқан құстар да көрінбейді. Құсы ұшып, суы тартылған ескі көлді насыбайлы көбікке теңейді. Ал сыпайылық танытып жатқан жел де күше түсіп, онысыз да көңілсіздіктен жарылардай

болып тұрған сары белдің топырағын аспанға сапырып бей-барекеттік танытқан. Күзгі жауын-шашыннан жердің беті лайланып, қопсып жатуын шала иленген теріні көзге елестетеді.

Қыс сипатын күзге қарағанда қаталдау кейіпте танытады. Қар астындағы жерді тіршілік белгісі жоқ мүрдеге, ұйытқып соққан жел мен боранды күңіренген елге теңесе, мұз қатқан көлді кішкене тас кесеге балайды. Ақынның табиғат туралы қай өлеңін алсақ та бірғана лирикаға өмірді, халықтың салт-санасын, тіршілігін көз алдына жайып салады.

Ілиястың «Мезгіл суреттері» өлеңін мен психологиялық егіздеу деп түсінемін. Себебі, сол кездегі қоғамдық саясат пен болып жатқан әділетсіздіктерді астарлау байқалады. Өлең мазмұнындағы меңзелген ойлар ақын өмірінен бастап, басқа да ел зиялыларының тағдырынан елес береді.

Ілиястың көзі тірісінде де, кейінгі жылдары да оның атын атауға, шығармаларын қолға алуға тыйым салынғанмен, сырлы да терең мазмұнға толы өлеңдері уақыт өте өзінің оң бағасын алды. Күні бүгінде біздің сүйіп оқитын ақындарымыздың біріне айналды.

«Ілияс Жансүгіров – ірі талантты ақын. Оның қазақ әдебиетінде алатын орны үлкен, өзгеше. Поэзияда өзінше үні, айрықша қуаты бар ақын,» – дейді М. Қаратаев. Бұл Ілияс Жансүгіровке өзі армандаған, солар үшін жанын пайда еткен ұрпақтарының берген әділ бағасы еді.

Әдебиеттер:

1. «Әдебиет теориясы» Мақтым Шабжантайқызы
2. «Қазақ тілі мен әдебиеті» әдістемелік кітап
3. Ілияс Жансүгіров шығармалар жинағы.

ӘОЖ 378.1

БАСТАУЫШ СЫНЫПТА МАТЕМАТИКАНЫ ОҚЫТУ ӘДІСТЕМЕСІ

Қоныс Т.А. - 5 сынып оқушы

Усербаева Ж.Х. – бастауыш сынып оқытушысы

Бірінші мамыр орта мектебі, Төлеби ауданы

Математиканы оқыту әдістемесі психологиялық-педагогикалық пәндерді, сонымен бірге математиканың теориялық негіздерін оқып болған соң қарастырылады. Психология, педагогика және математика курстарын оқып-үйрену барысында математиканы оқыту әдістемесі енгізілгенге дейін қажетті дайындықтан өтті. Олар математикалық ұғымдар, заңдар, қасиеттер, фактілер мен іс-әрекет тәсілдерін, дидактикалық ұстанымдарды және оқыту мен тәрбиелеу барысын құрудың әр түрлі тәсілдерінде көрініс табатын заңдылықтарды, бала дамуының және білім, білік, дағдыны меңгерудің психологиялық заңдылықтарын, ғылыми-педагогикалық зерттеулердің әдістерін игерген болатын. Ал математиканы оқыту әдістемесі мен бастауыш мектептегі басқа да оқу пәндері бойынша дербес-әдістемелік пәндерді оқытып-үйрету барысында тек кіріктірілген құзыреттіліктерді (коммуникативтік, ақпараттық және проблеманы шешу және т.б.) ғана емес, бастауыш мектептегі математиканы оқытуда практикалық құзыреттіліктерді де қалыптастыру көзделеді.

Пәнді оқытып-үйретудің нәтижесі сабақ беріп көру және өндірістік практиканы өткізуге, шағын жинақты бастауыш мектепте математиканы оқыту әдістемесі, математикадан көрнекі құралдарды дайындау технологиясы, бастауыш сыныптарда математиканы оқыту әдістемесінің тарихы пәндерін енгізуге база болып табылады.

Оқу пәні ретінде бастауыш математика курсы оқушылардың белгілі бір білім көлемін игеруіне көздейді. Атап айтқанда: натурал сан туралы қарапайым түсінік қалыптастырады; қарапайым есептеулер жүргізудің тәсілін игереді; шамалар мен оларды өлшеудің тәсілдерімен және практикалық іс-әрекет үстінде олардың арасындағы байланыспен, геометриялық фигуралар мен олардың қасиеттері туралы қарапайым түсініктермен байланысты ұғымдарды оқып - үйрену өмірден алынған нақты материалдар мен мысалдар арқылы жүзеге асырылды.

Сондықтан өздерінің ережелері, тәсілдері, заңдылықтары өмірдің қажеттілігінен туындап отырғанын, іс-әрекетте тұрмыс-тіршілікте аңғартады, яғни құбылыстар арасындағы себеп-салдардың байланысын түсінеді және теория мен практиканың өзара байланысын сезіне бастайды.

Математиканы оқытып – үйрету барысында әр алуан қиыншылықтарды жеңуге де тура келеді, байқанпаздыққа, ойлауға, талдау және талқылауға жүргізуге, қортынды жасауға, салыстыруға және т.с.с. машықтанады, адамның ақыл-ойының жетілуіне көмектеседі.

Математиканы оқыту әдістемесі оқу пәні ретінде ұзақ уақыт қалыптасты және дамыды. Оның даму кезеңдері Қазақстан Республикасындағы білім беруді реформалаумен тығыз байланысты. XX-ғасырдың 70-жылдарына дейін оқытылған арифметика курсы өзіне алгебра және геометрия элементтерін біріктіре отырып, математиканы оқыту әдістемесінің негізі болды. Математиканың әдістемесіне XX-ғасырдың 80-90 жылдары математиканы оқыту үдерісіне дамыта оқыту теориясының (Занков Л.В., Давыдов В.В., Эльконин

Д.Б), білімнің дидактикалық бірліктерін ірілендіру теориясының (Эрдниев П.М) енгізілуіне орай елеулі өзгерістер болды. Келесі кезең (XX ғ. 90-жылдарынан осы кезеңге дейін) Қазақстан Республикасында математикадан бастауыш мектепке арналған жаңа оқу-әдістемелік кешеннің (Оспанов Т.Қ. және т.б.) ендірілуімен және кіші мектеп жасындағы оқушыларға математиканы оқыту технологиясының жаңа, қазақстандық моделінің жасалуымен байланысты.

Бастауыш мектеп математикасын оқыту әдістемесінің қалыптасуы мен дамуын шартты түрде үш кезеңге бөліп көрсетуге болады. Бірінші кезең (1930 ж. дейін) аймақтық жағдайлар мен ерекшеліктерді ескере отырып, қазақстандық авторлардың дайындаған оқулықтарымен байланысты әдістемелік мәселелерді жасаумен сипатталады. Екінші кезең (1930-1986 жж.) қазақстандық ғалымдардың кіші жастағы оқушыларға математиканы оқытудың мәселелерін өз беттерімен белсенді түрде зерттеу жұмыстарын жүргізулеріне мүмкіндік бермеген аударма оқулықтарға мектептердің көшуімен байланысты. Үшінші кезең ғалым-әдіскерлер мен мұғалімдердің белсенді түрде зерттеу жұмыстарын жүргізуге себепші болған мектеп тәжірибесіне лайықталған және қазақстандық авторлардың төлтума нұсқадағы оқулықтарының ендірілуімен ерекшеленеді.

Математикалық білімнің мазмұны дұрыс анықтауда әр түрлі мәселелердің ерекше маңызы бар:

1. Педагогика мен психология ғылымдары қағидалары қазақ халқының ұлттық ерекшеліктері, әдет-ғұрыпы мен дәстүрлі, республиканың аймақтық ерекшеліктері, экономикалық, географиялық жағдайлар, қазіргі білім мазмұнының кемшіліктері жайындағы қортындылар, педагогика ғылымы мен озық тәжірибенің бүгінгі жетістіктері мен жаңалықтарына және т.б. сүйене отырып, білім мазмұнын анықтау;

2. Оқушылар меңгеруі тиісті білім құрамы мен олардың пән бойынша игеруі қажетті білік пен дағдылардың түрлері және деңгейінің алдыңғы қатарлы дамыған өркениетті елдердің мектептеріндегі бастауыш буын үшін анықталған мөлшерден және деңгейден кем болмауы;

3. Бастауыш буының соңына қарай оқушылардың білім, білік және дағдыларына қойылатын талаптар тұрғысынан алынғанда бастауыш мектеп пен орта буының алғашқы кластары арасындағы сабақтастықтың шын мәнісінде жүзеге асырылуын қамтамасыз ету;

4. Балалардың жас және психологиялық ерекшеліктерін қатаң ескеру, яғни балалардың ойлау, қабылдау, есте сақтау, зейінділік тәрізді қабілеттерінің даму ерекшеліктері, сондай-ақ олардың тілін ұстау және дамыту, соның ішінде математикалық тілдік қорын жасау және оны дамыта түсу;

5. Қарастырылатын объектілерді іріктеп алу және оларды топтастыру, қарастыру ретін анықтау, материалды шоғырландыру түсу, оқыту мазмұнының класаралық бөлінуіне түбегейлі өзгеріс енгізу, кейбір мәселені оқытудың әдістемесін жетілдіре түсу және математиканы бастауыш курсы орта мектеп курсының шынайы құрамдас бөлігіне айналдыру.

Сондықтан бұл жерде курстың мазмұнына тек қана қысқаша шолу жасаумен шектелеміз. «Математиканы оқыту әдістемесі» пән бойынша математиканы бастауыш курсы пән ретінде оқытуды ұйымдастыру тақырбы қарастырылады. Бұл тақырып бойынша мектептің бастауыш кластарында математиканы оқытудың мақсаты мен міндеттері (білімділік, тәрбиелілік дамытушылық және практикалық) айқындалады.

2. Математиканы оқыту процесінде балалардың білімі мен біліктерін, танымдық қабілеттерін дамыту үшін пәнаралық байланысты жүзеге асыру қажет. Бұл-ғылымның әр түрлі салаларының арасында айқын шекара жоқ екендігі және олардың бір-бірімен тығыз байланыста боллатыны туралы түсініктерді, сондай-ақ дүниеге ғылыми көзқарасты қалыптастыруға табиғат құбылыстарының біртұтастығын, өзара байланысын көрсетуге мүмкіндік туғызады. Сонда баланың бір-бір сабақта алуан білімі, әсері, ойы, қиялы, басқа пәндерге келгенде тежеліп қалмай, әрі қарай жалғастырып дами түсуі, яғни бір пәннен басқа пәндерге көшудің үздіксіздігі қамтамасыз етіледі.

Осы тұрғыдан анықталған білім мазмұны бастауыш мектепке арналған мемлекеттік стандарт пен бағдарламада келтірілген. Сондықтан бұл жерде курстың мазмұнына тек қана қысқаша шолу жасаумен шектелеміз. «Математиканы оқыту әдістемесі» пән бойынша математиканы бастауыш курсы пән ретінде оқытуды ұйымдастыру тақырбы қарастырылады. Бұл тақырып бойынша мектептің бастауыш кластарында математиканы оқытудың мақсаты мен міндеттері (білімділік, тәрбиелілік дамытушылық және практикалық) айқындалады.

Курстың мазмұны оқытуды ұйымдастырудың әдістері мен түрлері. Қолданылатын көрнекілік құралдар (оқу әдістемелік жиынтық, көрнекілік, техникалық құралдар т.б.) Бастауыш класс математикасын меңгеруге балаларды дайындау және математиканы курсына алатын орны. Практикалық сабақтарда оқыту әдістемелік жиынтығының құрлымымен таныстыру, талдау. (Бағдарлама, оқулықтар, математика дәптері, кесте, оқытушыларға арналған нұсқау, қосымша материалдар). Балалар бақшасы бастауыш және орта буын мектептеріне арналған бағдарламаны талдау байланысын ашу, оқып үйрену. Математикадан әр оқу жылының соңында оқушылардың білім, білік дағдыларына қойылатын талаптарды талдау, меңгеру. Бағалау нормасын талдау, қабылдау. Мектепте математиканы сабағына қатысу және оны талдау. Бұл тақырып бойынша оқушылар бастауыш класс оқулығының мазмұнын, міндетін, мақсатын, қолданатын әдіс-тәсілдерді, көрнекіліктерін дайындау білу керек, қай тақырыптың қай класта оқылатындығын; оқулықтағы

тапсырмаларды орындай білу, талдай білуге үйрету керек. Бұл курстың базалық мазмұнына математиканың бастауыш курсының негізгі ұғымдары және оны оқытуды ұйымдастырудың әдістемесі кіреді.

Әдебиеттер:

1. Қазақстан Президенті Нұрсұлтан Назарбаевтың «Президенттің бес әлеуметтік бастамасы» атты 2018 жылғы 5 наурыздағы халыққа үндеуі
2. Тұрғындарды екінші деңгейлі банктердің несиелендіруінің ерекшеліктері / Л. С. Көмекбаева, Е. Т. Ақбаев, А. Ж. Нұрмағанбетова // Қарағанды ун-тінің хабаршысы: Вестник КарГУ. Экономика, 2016.
3. «Шағын несие: Кімге? Қашан? Қалай?», Абай Аймағамбет, - 26 наурыз 2018 жыл
4. Қазақстан Республикасының Ұлттық банкінің ресми парақшасы: <http://www.nationalbank.kz>

ӘОЖ 336.717.061

БАСТАУЫШ СЫНЫПТА ОҚЫТУДЫҢ ЖАҢА ТЕХНОЛОГИЯЛАРЫН ҚОЛДАНУ

Лес Бақдәулет-4 «а» сынып оқушысы

Иманкулова Ү.К.- бастауыш сынып мұғалімі

Екпінді жалпы орта білім беретін мектебі, Төлеби ауданы

«Адам ұрпағымен мың жасайды» - дейді халқымыз. Ұрпақ жалғастығымен адамзат баласы мың емес миллиондаған жылдар жасап келеді. Жақсылыққа бастайтын жарық жұлдыз - оқу. Қазіргі мектеп мұғалімдерінің алдында тұрған басты міндет - оқушылардың шығармашылық білім дағдыларын қалыптастыру. Шәкәрім Құдайбердіұлы «Адамның жақсы өмір сүруіне үш сапа негіз бола алады, олар барлығынан басым болатын адал еңбек, мінсіз ақыл, таза жүрек.

Бұл сапалар адамды дүниеге келген күннен бастап тәрбиелейді» деп есептейді: Ұрпақ тәрбиесі - бұл болашақ тірегі, мемлекеттік маңызды іс. Міне, өз ұрпағының өнегелі, өнерлі, еңбексүйгіш, абзал азамат болып өсуі үшін халық педагогикасының негізгі мақсатын шығармашылықпен оқу - тәрбие үрдісіне тиімді пайдалану әрбір ұстаздың міндеті болып табылады. Сондықтан, ұстаз - мұғалімдер қауымының алдына өте үлкен міндет жүктелді. Бүгінгі таңда жас ұрпаққа пәнді тиімді ұғындырудың бірі - жаңа технология негіздері болып табылады.

Қазіргі кезде білім беру саласында болып жатқан ауқымды өзгерістер түрлі ынталы бастамалар мен түрлендірулерге кеңінен жол ашылууда. Осы тұрғыдан алғанда, ұрпақ тәрбиесімен айналысатын әлеуметтік - педагогикалық қызметтің тиімділігін арттыру, оны жаңа сапада ұйымдастыру қажеттігі туындайды. Бұл үшін мұғалімдердің инновациялық іс - әрекеттің ғылыми - педагогикалық негіздерін меңгеруі мақсат етіледі. Ал жаңа технологияны пайдалану міндетті деңгейдегі білімді қалыптастыра отырып мүмкіндік деңгейге жеткізеді. Сондықтан бастауыш сынып мұғалімдерінің біліктілігін көтеру мен шығармашылық, педагогикалық әрекетін ұйымдастыруда қазіргі педагогикалық технологияларды меңгерудің маңызы зор. Оқытудың жаңа технологиясы дегенде, ең алдымен, педагогикалық технология деген ұғымды түсіну керек. Оқыту, білім беру тәжірибесі педагогикалық үрдістің сапасын үнемі арттырып отыруды талап етеді. Осыған байланысты ғылым мен тәжірибеде педагогикалық үрдістің сапасын көтерудің бай тәжірибесі жинақталған. Педагогикалық технология терминінің анықтамаларын көптеген авторлар өз түсінігі мен өз санасында қалыптасқан көзқарастарын қалыптастырған:

- «Технология» - қалыпты өзгерту, өңдеу әдістері, өнері, шеберлігі, іскерлігі жөніндегі ғылым жиынтығы. (В. М. Шепель)

- «Педагогикалық технология» - жоспарланған оқыту нәтижелеріне жету процесін сипаттау болып табылады. (И. П. Волков)

- Педагогикалық технологиялардың даму сатыларын жан - жақты қарастырып зерттеген ресейлік ғалымдар – Ф. А. Фрадкин, Е. Ю. Рогачева, Л. И. Богомолова,

Педагогикалық технологияның тиімділігі:

1. Оқушы өздігінен жұмыс істеуге мүмкіндік алады, соған дағдыланады;

2. Оқушының жеке қабілеті анықталады;

3. Іштей бір - бірінен қалмауға тырысып, талпынады;

4. Тапсырмалық күрделену деңгейіне сәйкес оқушының ойлау, орындау қабілеті артады.

5. өзін - өзі тексеруге дағдыланады.

6. Мұғалім жекелеген оқушыларға көмектесуге мүмкіндік алады.

7. Орындау қабілетіне қарай бағаланады.

Бастауыш білім – үздіксіз білім берудің баспалдағы. Мұғалімнің негізгі ұстанған мақсаты - білімнің жаңа үлгісін жасап, белгілі бір көлемдегі білім мен білік дағдыларын меңгерту, оқу мен тәрбие үрдісін ұйымдастырудың сан түрлі жаңа әдіс - тәсілдерін іздестіру, жаңа технологияларды сабаққа тиімді пайдалану білуі, бір сөзбен айтқанда - оқу үрдісін дамыту. Бұған Елбасымыз Нұрсұлтан Назарбаевтың Қазақстан халқына жолдауында айтылған «XXI ғасырда білімін дамыта алмаған елдің тығырыққа тірелетіні анық» деген пікірі нақты дәлел. Бүгінгі білім беру ісінің мақсаты – тек білім, білік дағдыларын меңгерту ғана емес,

өзін - өзі дамытуға ұмтылатын, ақылды, алғыр, ой - өрісі кең, ақпарат көздерін өз бетімен қолдана алатын, қабілетті де талантты, жастарды тәрбиелеу. Үнемі дамып, өзгеріп отыратын баланың ішкі болмысы мен табиғатын қалыптастыруда мұғалімнің ықпалы ерекше.

Жаңа технологияны жүзеге асыру, тиімділігіне қарай пайдалану үшін, әр мұғалім өзінің алдында отырған оқушыларының жас ерекшеліктерін ескере отырып, педагогикалық мақсат - мүддесіне байланысты, өзінің шеберлігіне байланысты таңдап алады. Жаңа технологияны жүзеге асыруда мұғалім белсенділігі, шығармашылық ізденісі, өз мамандығына деген сүйіспеншілігі, алдындағы шәкірттерін бағалауы ерекше орын алады. Жалпы алғанда, жаңа технологиялардың 40 - астам түрлері бар.

Оқушы тұлғасының дамуына, қабілетінің артуына жаңа технологиялар айтарлықтай ықпал жасайтыны сөзсіз және бұл қазіргі таңдағы білім беру жүйесінің дамуындағы елеулі бағыт. Сондықтан да болар қазіргі кезде біздің ұстаздар да осы жаңа технологиялар элементтерін өздерінің тәжірибелерінде пайдаланып жүр.

Модульдік оқыту технологиясы

Модуль – белгілі бір жүйенің өзіндік бөлшегі (С. И. Ожегов). Модульдік оқыту технологиясының ерекшелігі – тұлғаның танымдық қабілеттерін және танымдық процестерді арнайы жасалған оқу және танымдық жағдайлар арқылы дамытуға, тұлғаның қажеттілігін қанағаттандыруға белсенді сөздік қорын дамытуға бағытталуы. Бұл технология тұлғаның даму ерекшеліктері туралы психологиялық ғылым мәліметтеріне, тұлғаның қызығушылық аясын дамытуға, тұлғаның танымдық құрылымын дамыту ерекшеліктеріне негізделген.

Болашақта өркениетті дамыған елдер қатарына ену үшін заман талабына сай білім қажет. Өйткені, тәуелсіз Қазақстанды дамыған бәсекеге қабілетті елу елдің қатарында, терезесін тең ететін – білім. Сондықтан қазіргі даму кезеңі білім беру жүйесінің алдына оқу үрдісін технологияландыру мәселесін қойып отыр. Мектеп өміріне еніп отырған жаңа технологиялардың ерекшелігі өсіп келе жатқан жеке тұлғаны жан – жақты дамыту. Соның ішінде мүмкіндігі шектеулі оқушылардың дамуына да жаңа технология элементтерін пайдалану өз әсерін тигізуде. Бастауыш мектеп- оқушы тұлғасы мен санасының дамуы қуатты жүретін, ерекше құнды, қайталанбас кезең. Сондықтан бастауыш білім үздіксіз білім берудің алғашқы баспалдағы, қиын да жауапты іс. Оқытудың әртүрлі технологиялары сарапталып, жаңашыл педагогтардың іс- тәжірибесі зерттеліп, мектеп өміріне енуде. Қазіргі заманның талабына сай болу және жаңа формация мектебінде жұмыс істеп жүрген педагогтардың алдында тұрған проблемаларды шешу негізгі мақсат болып табылады, олар: баланы оқи білуге үйрету; баланы ойлауға үйрету; баланың өзін-өзі тұлға ретінде дамуына жағдай жасау.

Шығармашылық дегеніміз – адамның өмір шындығында өзін-өзі тануға, жаңалық ашуға, жаңа тәсілдер табуға ұмтылуы, ізденуі. Шығармашылық қабілет әр баланың табиғатында болуы мүмкін. Біздің міндетіміз – оқушыға оның бойында жасырынып жатқан мүмкіндіктерін ашып көрсету. Өз тәжірибемде бастауыш сынып оқушыларының шығармашылық қабілеттерін, сабақта және сабақтан тыс уақытта дамытуда Сын тұрғысынан ойлау жобасының көптеген әдіс- тәсілдерін қолданамын:

- Тақырыпты мазмұнына қарай жинақтау, арнаулы бір тақырыпқа пікірталас тудыру /ой қозғау, «инсерт» кестесі/

- Берілген тапсырманы түрлендіру бағыттағы жұмыс / эссе, шығарма, сауаттылықты ашатын хаттар т.б стратегиялар/

- әңгіменің ұқсастығын салыстыру, бөліктерге бөлу, ат қойғызу,

- мәтіндегі ұқсастық пен айырмашылықты табуға /Венн диаграммасы, аялдамамен оқу стратегиясы/

- Қиялдау арқылы сурет салғызу /сурет салу стратегиясы/

- Кейіпкерге мінездеме беру өз ойын жазғызу /авторға, кейіпкерге хат жазу стратегиясы

- Шығармада екі кейіпкердің қарама – қарсы элементтерін сипаттау /қарама-қайшы элементтер стратегиясы/

- Өлең шұмақтарын құрастыру / 5 жолды өлең/

«Сын тұрғысынан ойлау» бағдарламасының модулдерін ұтымды пайдалану оқушылардың шығармашылық қасиетін анықтауда, күшейтуде, оқытудың тиімділігін, сапасын арттыруда ерекше маңызды.

Бұл бағдарламаның мақсаты – барлық жастағы, соның ішінде бастауыш сынып оқушыларының кез келген мазмұн түсінікке сыни тұрғыдан қарап, ең керекті пікір, ұйғарым таңдауға, шешім қабылдауға үйрету. Оқушылардың білім деңгейін көтеруге, шығармашылыққа баулуға, ойларын еркін айтуға жетелеу.

Сын тұрғысынан ойлау сынау емес, шындалған, бірін – бірі толықтырған ойлау. Ең бастысы жекелей, топта, сыныпта оқушылардың білім деңгейін көтеруге ретімен сұрыптап қолданған стратегиялардың қай – қайсысы болсын сабақтың сапасын арттыруда үлесі зор.

Жаңа білімді қабылдау, бекіту, іскерлік пен дағдыны тәрбиелеу барысында жұмыс жүйесін, оқушылардың дербес белсенді әрекетін дамытуда, өздік жұмысының тиімділігін арттыруда «Сын тұрғысынан ойлау» барысындағы әдіс-тәсілдер білімді меңгерудің әр түрлі кезеңінде қолдануға болатынын тәжірибе көрсетті.

Сын тұрғысынан ойлауды дамыту бағдарламасы ұстаз бен оқушыны ізденуге жетелейтін, шығармашылық шабыт беретін, болашаққа деген үмітті арттыратын бағыт.

Әр оқушыда өзін – өзі дамыта, жетілдіре бақылай алатын дағды қалыптастыру, соған сәйкес өз

бетінше білім алуға үйрету, дамудың ең биік шыңына жету болып табылады. Яғни, ең алдымен, шығармашылық ойлау нәтижесінде жаңалық ашылады, тұлғаның дамуы жеделдейді. Оқушы ойын осылайша шындауға мүмкіндік туады.

Өз іс-тәжірибемде жаңа технология арқылы оқушылардың танымдық қызығушылығын қалыптастырып, шығармашылыққа баулуға көп көңіл бөлемін. Оқушыларды шығармашылық бағытта жан-жақты дамыту-бүгінгі күннің басты талабы. Осы талап тұрғысынан алғанда оқу –тәрбие үрдісін ұйымдастырудың сан түрлі әдіс-тәсілдерін іздестіру жаңа технологияларды тиімді пайдаланудың маңызы ерекше. Қазіргі ұстаздар қауымының алдында тұрған үлкен мақсат-өмірдің барлық саласында белсенді, шығармашылық іс-әрекетке қабілетті, еркін және жан-жақты жетілген тұлға тәрбиелеу. Өмірдегі сан алуан қиындықтарды шеше білу тек шығармашыл адамның қолынан келеді.

Оқушылардың шығармашылығын, танымдық белсенділігін арттыруда шығармашылық сабақтарды өткізудің, оқушының өз бетімен ізденіп, шығармашылық ой-өрісін арттыруда алатын маңызы ерекше.

Қандай технологияны пайдаланған кезде де оқушының белсенділігі, мақсатқа ұмтылуы, ақпаратты өзі іздеп табуы, шапшағандығы мен еркіндігі, шығармашылдығы, көңіл-күйінің көтеріңкі болуы қамтамасыз етіледі. Қорыта келгенде, қазіргі кезде мектептерде жиі қолданылып отырған жаңа технологиялар ойлауды дамыту, қабілетті қалыптастыруға бағытталған әдіс-тәсілдер. Оқушыларымыздың сабаққа деген қызығушылықтары артып, сыныптың білім сапасы көтерілді. Егер де жаңа технология элементтерінің сабақта өз дәрежесінде ұйымдастыра білсек, өз нәтижесін береді деп ойлаймын.

Пайдаланылған әдебиеттер:

1. Иманбекова Б., Әбдіреймова К, «Сабақ – оқытудың негізгі формасы». Алматы, 2003 жыл.
2. №4-2008 жыл Ж. Садыбекова «Оқу –тәрби үрдісінде ақпараттық-коммуникациялы технологияны қолдану қажеттілігі»
3. «Бәсекеге қабілетті жеке тұлғаны қалыптастырудағы инновациялық технологиялардың ролі мен маңызы» Республикалық ғылыми-практикалық конференция материалдары (30 сәуір 2008 жыл)
4. Ералиева М. Оқытудың қазіргі технологиялары / М. Ералиева // Бастауыш мектеп. – 2006. - №5.
5. Абдрахманова К. Төменгі жастағыларды оқыту ерекшеліктері / К.Абдрахманова // Бастауыш мектеп. – 1989. - №9.

ӨОЖ 821.512.122

ТӘКЕН ӘЛІМКҰЛОВТЫҢ «КӨК ҚАРШЫҒА» ПОВЕСІНДЕГІ КӨРКЕМДІК АРНАЛАР МЕН ДӘСТҮРЛІ МӘДЕНИЕТ КӨРІНІСТЕРІ

Магавянова К.А. – Ж.Баласағұн атындағы № 6 жалпы орта білім беретін мектептің 7 «б» сынып оқушысы

Базарбекова Н.С. – Ж.Баласағұн атындағы № 6 жалпы орта білім беретін мектептің қазақ тілі мен әдебиеті пәнінің мұғалімі

Халикова Н.С. - М.Әуезов атындағы Оңтүстік Қазақстан мемлекеттік университеті, Қазақ тілі мен әдебиеті кафедрасының аға оқытушысы, филология ғылымдарының кандидаты

Т.Әлімқұлов шығармашылығының өмір көшімен бірге ілесіп, қазақ халқы өнерінің биік шыңынан көрінуінде, күн өткен сайын қадір-қасиеті артып, ұрпағына әдеби мұра болып қалып отыруында үлкен мән бар. Ұлтымыздың қасиетті әдебиетін, киелі өнерін, дәстүрлі мәдениетін ерекше қадірлеген қаламгер шығармашылығының шоқтығы биік. Сондықтан да Тәкен творчествосын жеке дара бөліп қарап, сөз етуіміз қажет.

Көркем шығарманың өміршеңдігі деген ұғым бар. Тәкен шығармаларының өміршеңдігін бүгінгі күнге дейін оқырман назарынан тыс қалмай келуінен, сондай-ақ туындыларының өне бойынан ұлттық қасиеттің анық байқалып тұруынан деп түсінуімізге болады. Қаламгердің дәстүрлі мәдениетті суреттеу тәсіліне иек артқан өнер тақырыбындағы туындыларының қазақ әдебиетінде күннен-күнге құны артып, оқырман көңілін өзіне көбірек аударуда.

Тәкен туындыларынан халық мәдениетінің тамаша үлгілерін көре аламыз. Жазушы ұлттық мәдениетіміздің, ұлттық дәстүріміздің бар болмыс-бітіміне терең мән бере отырып, оны көркем бейнелеуде шеберлік танытқан қаламгер. Тәкен халықтың дәстүрлі өнерін жан жүрегімен түсінген, оны аялап ардақтап өмір кешкен, шығармашылық ой - қиялы мен күш - қуатын осы өнер жолына арнаған адам.

Халықтың өткен өмірі мен шынайы тарихын, өнерін әдеби шығармаға айналдыруда дәстүрлі мәдениеттің алатын орны ерекше. Себебі ұлттық мәдениетіміздің негізгі иірімдері мен көркем әдебиет арақатынасы жақындай түсіп, дәстүрлі мәдениет үлгілері әдебиетте көп қырынан танылған сайын көркем туындының құндылығы артып, қасиеті жоғарылай бермек. Тәкен шығармаларының ұлттық сипат алуы, ұлттық дәстүрмен тығыз байланысы суреткердің қаламгерлік даралығын айқындап, туындыларының ерекше тұсын танытады.

Әр халықтың, әр ұлттың ғасырлар бойы қалыптастырған өзіндік салты мен дәстүрі, әдет-ғұрпы бар. Олар халықтың сан ғасырлық тұрмысынан, кәсібiнен, дүниетанымы мен наным-сенiмдерiнен туындаған. Осындай халықтың дәстүрлi мәдениетiн көркем туындыда бейнелеу қазақ әдебиетiнде М.Әуезов шығармашылығынан бастау алып, дәстүрлi түрде өз жалғасын тауып отырған.

Ұлттық ерекшелiгiмiздi айқындайтын этнографиялық материалдар Әуезов туындыларында көркем суретке айналады. Халық мәдениетiн көркем әдебиет шындығына айналырдыру мақсатында Әуезов неше алуан суреткерлiк амалдар мен тәсiлдердi қолданған. Жалпы дәстүрлi мәдениет өлшемдерi шығармадағы оқиға желiсiн көркемдей түсiп, образ жасаудың, мiнез даралаудың басты құралы, суреттелiп отырған кезең шындығының тереңiн ашудағы негiзгi көркемдiк әдiс болып табылады.

М.Әуезовтiң «Абай жолы» роман-эпопеясы – қазақ халқының дәстүрлi мәдениетiнiң үлгiлерiн бойына мол сiңiрген классикалық туынды. «Абай жолын» оқи отырып, халқымыздың ұлттық мәдениетiнен көп мағлұмат аламыз. Соның бiрi қазақтың ұлттық ерекшелiгiн айқындап тұратын дәстүрлi өнер құс салу мен саят құру салты романда шеберлiкпен суреттелген. М.Әуезов қазақ халқының ұлттық дәстүрiне, кәсiбiне айналған құсбегiлiкке қатысты деректердi, құстың күйiн анықтаудың кейбiр көне жолдары мен тәсiлдерiн романда жан-жақты әр қырынан танытып отырған. Сондай-ақ романда көрiнiс тапқан ұлттық дәстүр негiзiнде қаламгер кейiпкердiң мiнез-характерiн даралай келе, адам образын күрделендiре түседi.

Романдағы Абай мен Бөжейдiң ұлы Жабай бастап аңшылық құрып, бүркiт салып, түлкi аулап жүрген екi топтың арасында болған қақтығыстан құстың бабы туралы нақты деректердi байқаймыз. Тұрғанбайдың құсқа азық берудегi қателiгi, Абылғазының құстың бабын анықтаудағы бiлгiрлiгi, Жиреншенiң Тұрғанбайға айтқан ескертулерiнен құс баптау тәртiбiн аңғарамыз. Романдағы осы оқиға арқылы кейiпкерлердiң көзге iлiне бермейтiн мiнез даралықтарының тереңiн.

Серiгi Құлагерден, қаршығасы Көкжендеттен, қыран құсы Қараторғайдан, жүйрiк тазысынан, ата қонысы Қоскөлден айырылып, мылқау баласы Ыбанмен Сарыарқаның сансыз көлiнiң iшiнен Қамысақты таңдаған ақынның көңiлiне демеу болған бiр жұбанышы осы еркiн қалықтаған көк қаршыға болатын. Шығармада зеңгiр көкте шалықтап ұшып жүрген қаршығаны көргенде Ақан өзiнiң Көкжендетiн, сағыныштан туған «Көкжендет» әнiн есiне түсiредi. Аспандағы қаршығаға көзi түсiп, оған көңiлi ауған ақын құстың сыртқы бейнесiне қарап: «Қанатының сусылы тым сұсты. Өзi ат басындай. Нағыз қанды балақтың өзi!» деп болжам жасайды. Осылайша әңгiмеде Ақан серiнiң құс сырын жақсы бiлетiндiгi аңғарыла бастайды.

Шоқтығы биiк Көкшоқы шыңының басына қонған қаршығаны ұстаудың айла-тәсiлiн бiлiп, амалын табу кез-келгеннiң қолынан келе бермейтiнi анық. Құсбегiлiк өнердiң қыр-сырын жан-жақты терең меңгерген Ақан өз өмiрiнде талай қыранды қолға түсiрген. Шығармада қалықтап ұшқан қыран құсты қалай ұстау керек екендiгiн де Ақан алдын-ала болжайды. Ол үшiн тор құрып, оған тiрi қаз байлау қажет екендiгiн Ақан бiлдi. Бұл жолы ақын жалғыз болмады. Оның өнерiн қадiр тұтқан жас Шорақазы құсты ұстауға көмек бердi. Қыранды қолға түсiрген Ақанның көңiл-күйi көтерiледi, ақын өмiрге қайта келгендей, жан-жарасы жазылғандай күй кешедi, жастық дәуренге қайта оралғандай сезiмде болады.

Ақан Көкжендетiнiң атын осы көк қаршығаға да қояды. Қыран құстың қызығын өзi ғана тамашаламай, iлген қаз-үйрегiн елге де үлестiрiп бередi. Талай олжа Тiнә болыстың еншiсiне де тиедi. Ел арасында беделiн өсiрудi ойлаған болыс Ақанның өз ауылына көшiп келуiн өтiнедi. Ешкiмге бас иiп көрмеген серi болыс тiлегiн қабыл алмайды.

Дәстүрлi мәдениет үлгiсiнiң бiр көрiнiсi шығармадағы кейiпкер характерiн ашуға қызмет етедi. Жазушы Ақан бейнесiнiң бiр қырын қаршығаны ұстап, оны қолға үйрету барысындағы ақынның iс-әрекетi арқылы ашып көрсеткен. Сондай-ақ құсбегiлiкке байланысты ақынның өмiрлiк тәжiрбиесiн де шығармадағы авторлық баяндаудан байқаймыз. «Қаршығаның жаманы тез жусайды. Қолдан берген жемтiкке мән болып, екi-үш күнiң беделiнде көндiгiп қалады. Жақсысы ұзақ айналысуды тiлейдi. Көкжендеттiң тым тектi құс екенiн Ақан әнжiмдi тырнағынан, тегеурiндi топшысынан таныды. Көзiнде де сұмдық сұс бар. Басы айналып естен танбаса, төркiнiн ұмытпайтын пәленiң өзi!» [1, 67 б.].

Ақан қаршығаның күйiн осылай бiлгiрлiкпен баптайды. Шығармадағы құсбегiлiк өнердi суреттеудегi оқиғаның шындыққа қатыстылығына көңiл аударар болсақ, Тәкеннiң халық мәдениетiнiң дәстүрлi үлгiлерiне сүйенгендiгiн аңғарамыз. Құсбегiлiк өнердi өз шығармасына арқау еткен жазушы сол өнердiң қыр-сырын жете меңгерген. Соның нәтижесiнде Тәкен құс салу, оны баптау, саят құру сияқты этнографиялық материалдарды повесть барысында суреткерлiк шеберлiкпен көркем бейнелеген. Жазушы Ақан бейнесiн ашуда халықтың құсбегiлiк сияқты дәстүрлi дағдыларының үлгiлерiн творчестволық фантазиясымен ұштастыра толықтырып отырған.

Халықтың дәстүрлi мәдениетiнiң ең бiр маңызды бөлiгiнiң бiрi болып саналатын әдеп үлгiлерiнiң бiрi үлкенге құрмет көрсету. Саятшылық кезiнде қыран құс iлген алғашқы олжаны сыйлы адамның қанжығасына байлау халық мәдениетiнде ежелден қалыптасқан дәстүр екенi белгiлi. Сол дәстүрдi ұстанған Ақан қаршығасы iлдiрген алғашқы қазды Тiнә болыстың қанжығасына байлайды. Сол сәтте Ақан өмiрге деген үмiт отын жаққан қаршығасының түбiне жететiн адам Тiнә боларын сезбедi.

Жазушылық қиял, суреткерлiк шеберлiк арқылы тарихи тұлға, өнерпаз бейнесiн Тәкен өз шығармаларында әдеби образға айналдырады. Жазушы өнер тақырыбы негiзiнде көрiнiс тапқан әлеуметтiк орта шындығын өз туындыларында айқын бояулармен әсерлi жеткiзе бiлген. Тәкен өнер адамдары бейнесiн

жасауда тарихи шындықты алға тартып қана қоймайды, жазушы кейіпкерінің ішкі жан дүниесіне, рухани әлеміне терең бойлап, олардың көңіл-күйін, сезім толқындарының нәзік иірімдерін өзіндік суреткерлік шеберлікпен, қаламгерлік әдіс-тәсілдермен ашып отырады. Кейіпкерінің ой-толғанысын көркем түрде суреттей біледі.

Қаламгер серінің сезімге толы көңіл-күйін Қара орманның суретімен астастыра берген. Сері ормандағы желдің желпуімен ағаштан үзілген жапырақтарды тұйғын құлатқан құсқа ұқсатады. «Қара орманның тау жақ шетіне тақалғанда Ақан ұзын ақ қайыңның түбіне кідірді. Ақ қайыңның шың басында шықылық қаға сайраған әнші торғайлар балдай тәтті, жібектей жіңішке әуенмен аялдатты. Бір сәт бұғағы бүлкілдеген татар қызына, бір сәт қыл-қобыздың талмаураған сазына ұқсап кетеді.» [1, 59 б.]. Ақан өткен өмірін еске алып : «Шіркін, дүние-ай, қызығың қандай көп еді!»-деп күрсінеді. «Ақанның көңіліне өксік оралады. Сағыныштың әнін шырқап жіберсе, көз жасы жаңбыр боп құятындай. Толас бермей кетері және хақ. Ақан әзер теткіп, мүйіз шақшасын ақ балтырлы сұлу қайыңға қағып тұрды...» [1, 60 б.].

Ақын өз өмірінде көп қайшылықтарға кездеседі. Оның сезімге толы жан дүниесіне, өнерге толы рухани әлеміне қаяу салған, жүрегін жаралаған ел ішіндегі бай-шонжарлар болатын. Оларға Ақанның еркіндігі ұнамады, өнері ұнамады. Сол атқамінерлерден алшаққа кеткен Ақан өмірінің бір сәтін суреттеудегі табиғи орта көріністері шығармада өзіндік үйлесіммен көркемдік шешімін тапқан. Көркем шығармадағы пейзаж автор идеясын ашуда, кейіпкер бейнесін қалыптастыруда, оның көңіл-күйін беруде аса үлкен роль атқаратын көркемдік тәсіл болып табылатыны белгілі. Тәкен шығармаларын оқи отырып, табиғатты көркем шығармада пайдаланудың сан қырлы сырына қанық боламыз. Бұл арнада да Тәкеннің Ұлы Әуезов мектебінен үлгі алғандығын байқаймыз. Әуезов кейіпкер тұлғасын жасаудағы пейзаждың философиялық мәнінің тереңін, оның әрбір кейіпкердің психологиясымен тығыз байланыста болу керек екендігін терең түсінген. Суреткердің алғашқы әңгімелерінен бастап көрініс берген пейзаж бен кейіпкердің жан дүниесін астастыра суреттеу тәсілі оның атақты эпопеясына дейін өзек болып табылған. Әуезов табиғат пен адам тағдырын ұштастыра суреттеу жолдарының небір әсем үлгілерін жасауда шеберлік танытқан қаламгер.

Шығарманың әсерлілігі, тартымдылығы нақтылы қаһарман бейнесінің шыншыл жасалуына байланысты. Кейіпкер образы мен оның өмірдегі іс-әрекетін өмір шындықтарымен бірлікте беру суреткерлік шеберлікті қажет етеді. «Объективтік шындық пен қаһарманның жеке басының мінездік орайластығын табу аса қиын міндет. Заман ақиқатын мінез диалектикасына ұштастырып, нанымды үйлестік әлемін жасау жалпы шығарма атаулының ежелден биік мұраты.» (4.18-бет)

Қазақ әдебиетінде Ақан сері өмірін әртүрлі жанрда көркем бейнелеген шығармалар туындап отырды. І.Жансүгіровтің «Құлагер» поэмасындағы Ақан сері образы әр қырынан көрінген тұлға деңгейіне көтерілген болатын. Ал қаламгер С.Жүнісовтің «Ақан сері» романын ақын өмірінің өзі үшін де, ортасы үшін де маңызды болған барлық белесін бар қырымен тұтастай, жан-жақты суреттеп берген шығарма.

Дәстүрлі мәдениет үлгілерінің шығармада көрініс табуы қаламгердің суреткерлігіне байланысты. Тәкен өмір құбылыстарын суреттеу барысында халықтың дәстүрлі мәдениеті үлгілерін әр қырынан бейнелеп отырған. Соның бірі – Тәкен шығармашылығындағы тұлпар тағдырына байланысты көріністер. Атбегілік, бәйге атын ұстау, тұлпарды баптау мен сынау, оны бәйгеге қосу сияқты қазақ халқының дәстүрлі кәсібіне айналған өнер түрлерін баяндайтын Тәкен шығармаларының әдебиетте алатын орны ерекше. Жазушы адам тағдырының қыр-сырын терең зеттеп, оны көркем туындыға айналдырумен қатар тұлпар тағдырына да көп мән берді. Қазақтың байырғы дәстүрлі дүниетанымында ел қорғаны, ердің сенімді серігі болып бағаланатын тұлпар тағдыры Тәкен назарынан тыс қалмады. «Қош бол, Абсент», «Телқоңыр», «Ақбоз ат», «Қаралы қызық», «Тұлпардың тағдыры», «Көкпар» т.б. шығармаларында Тәкен Әлімқұлов адам тағдыры мен тұлпар тағдырындағы небір нәзік иірімдерді қоюластыра суреттейді.

Адамның ішкі жан дүниесіндегі жұмбақ құбылыстар мен терең толғаныстарды этнографиялық материалдар арқылы, сондай-ақ аң, құс немесе жылқы тағдырлары арқылы ашу әдісін өте тартымды, сәтті қолданудың үлгісін қазақ әдебиетінде М.Әуезов қалыптастырғандығын білеміз. Әуезов дәстүрінің Тәкен шығармашылығынан өз жалғасын тапқандығын жазушының халық мәдениетінің тамаша суреттері көрініс тапқан шығармалары мен аң, құс, тұлпар тағдырларын сөз еткен туындыларынан байқаймыз.

Шынында да, жазушы творчествосына көз салсақ, одан қайталанбас өнерпаз дарындылардың, шабандоздар мен бапкер атбегілердің, бәйге сәйгүліктерінің шынайы тағдырларын суреттеген классикалық туындылар топтамасын көреміз. Сондай-ақ жазушы пайдаланған барша көркемдік тәсілдердің жиынтығы шығармадағы идеяны ашуға қызмет етеді.

Әдебиеттер:

1. Т.Әлімқұлов. Сырлы наз. Таңдамалы әңгімелер мен повестер. – Алматы: Жазушы. 1977.- 360 б.
2. Т.Әлімқұлов. Тұлпарлар тағдыры. Таңдамалы. – Алматы: Жазушы. 1975.- 344 б.

ӘОЖ 589

ТҮРКІСТАН ОБЫЛЫСЫ ЖАҒДАЙЫНДА ҚАНТ ЖҮГЕРІСІНІҢ АГРОТЕХНИКАСЫН ЗЕРТТЕУ.

Авторы: №89 мектеп-лицей 7 «А»сынып оқушысы Жолдасбекова З. **Жетекшісі:** Аязбеков С. И.Тилеуова Ж.Е.

Ғылыми кеңесшісі: А.Ш.Ғ.К. Юсупов Ш.

Сорго (қонақ жүгері) адамзатқа ертеден белгілі өсімдік.Үнді,Қытайда 5000жыл,Орта Азияда 200 жылдан бері өсіріп келеді. Сорго өсімдігі көп салада пайдаланылуы мүмкін және өнімділігі өте жоғары өсімдік. Сонымен қатар алқаптық егіндердің ішінде құрғақшылыққа және ыстық жағдайда өсіп өркендеуге теңі жоқ, тұзды топырақтарда өсуге мүмкіндігі үлкен.

Шірін сорго бір жылдық тік өсетін өсімдік, жақсы түптенеді, бойы 2-3 м,сабағының жуандылығы 25-30мм, тамыры шашақталған,топырақта жанына 1-1,5м, 2-3м тереңдікке кетеді, гүлі сіпсегүл 10-60см-ге дейін болады.1000дана дәні 5-32гр дейін болады.

Келіп шығуы Эфиопия,Египет мемлекеттері. Кеңес үкіметінде 190мың гектар жерде өсірілді. Қазіргі кезде Қазақстанда,Орта Азия,Украина,Молдава және Кавказ мемлекеттерінде өсіріледі.Толық пісіп жетілу үшін сортына байланысты, жылдық температура жиынтығы 2000 градустан 4000 градус топырақ таңдамайды. Сорго тамақ мал азықтық өндірісінде кең қолданылады. Сорго крахмал өндірісінде және сыра дайындауда, дәні өңделгеннен кейін тамақ өндірісінде шикі зат есептелінеді. Сорго дәнінде 11-15 процент ақуыз, 68-73процент крахмал, 3,5-4,5 процент май, каротин, В витамині рибофлабин, дубльді заттар бар. Сорго сабағының химиялық құрамына келсек: 65,8 пайыз, сахароза 11,25 пайыз, басқа қанттар 2,75 пайыз, клетчатка 7,32 пайыз, крахмал 5,15 пайыз, ақуыз 2,6 пайыз, пектинді заттар 0,6 пайыз, май 0,02пайыз. Дәні мал азықтық жем дайындауға өте қоспа есептелінеді. Сабағынан 80-85 пайыз сок алуға болады. Сорго соғынан шырындық зат, қант, этанол алынады. Құрғақ сабағынан каррозияға қарсы зат,қағаз тоқымалы бұйымдар алынады.

Шет ел тәжірибелеріне келетін болсақ қант соргосын өндірісте өте болашақты ,себебі соргодан қант алу технологиясы кем еңбекті талап етеді және қант қызылшасынан қант алудан тиімділігі жоғары. Шет елде жаратылған технологиясы бойынша қант жүгерінің мүмкіндігі өте жоғары. Ол технология өндірісте қант, экологиялық таза жанармай (этанол), жаңа глюкоза-фруктозалы қант (сорго балы), Ет-сүт өндірісінде басты өнім болып есептелінеді. Жаңа қант түрін қант ауруы (диабет) бар адамзаттарға қолдануға болады. Қант жүгері сироп (сок), кристалды қант, спирт тотығы басқа өнімдер алуға алғашқы шикізат болып табылады. Қант жүгері сиропы варение ,павидло, кондитерлік өнімдер өндіруде пайдалануға болады. Қант жүгері ыстық жетерлі аймақтарда өсіру мүмкіндігі жоғары болғандықтан ол келешекте шырындық, қант өндірісіне сарқылмайтын шикізат. Соргодан қант алу үшін оның сабағын жапырақтан тазалап темір тісті шестерналардан езіп сығылады.

Алынған сокты ақуыздан бөліп алу үшін ферменттеу арқылы 70-градуска дейін қыздырып сүзгіден өткізіледі және қоюланғанша 70-80 градуста буландырылады. Қанттың көп мөлшері соргоның қамырлану кезеңі болып осы кезде сабығы құрамында 18-21 пайыз қант болады.

Жоғарыда көрсетілген мәліметтер қант жүгеріні Қазақстанда жаңа үрдісті шырынды, қантты заттар өндірісінде шикі зат қорыдеп қарастыруға болады. Қант соргосын зерттеу мақсатында №89 мектеп лицей мектебінде шағын ауданда тәжірибе жүргізілді. Тәжірибеде соргоның Қазақстан-16 сорты алынды. Тәжірибе қантты соргоның өніп өсуіне,өнімділігіне өсімдік қатар арасының әсерін зерттеу үшін өсімдік арасын 10,15,25 см аралықта тұқым себілді. Топырақты өңдеу,өсімдікті баптау жұмыстары жалпы жүгеріні өсіру нұсқауы бойынша жүргізілді. Тұқым әр ұяға 5-6 дана дәннен 5-6 см тереңдікке салынады. Өсіп өну кезеңінде өсімдіктерде фенологиялық бақылау жұмыстары жүргізілді. 2-рет өсімдікті сирету жұмысы 3-4 жапырақ кезеңінде 2-3дана, ал 7-8 жапырақ кезеңінде 1 дана қалдырып сонымен бірге арам шөптерденде тазаланды. Өсу кезеңдерінде 5-6 рет суғарылды. Судан кейін қатар арасын өңдеу жұмыстары жүргізілді.

Алынған нәтижелерге қарағанда өсімдік арасы 10см болғанда өсімдік бойы 160см,15см болғанда 222см ,ал 25см болғанда 263см болды және сабағы диаметрі жоғарыға сәйкес 15мм,19,5мм және 23,1мм болады солай етіп қантты жүгерінің өсімдік арасы 25см болғанда өсімдіктің өсіп өркендеуіне қолайлы жағдай болуы анықталды. Қант соргоның шырыны мөлшері жоғары кезеңдерін анықтау мақсатында түтіктену, гүлдену, қамырлану және пісу кезеңдерінде үлгі алып сабағы құрамында шырын мөлшері анықталды.

Алынған нәтижеге қарағанда өсімдіктің түтіктену кезеңінде сабағынан алынған шырын мөлшері,(жапырақ,тамыр,гүл шоқтарын есепке алмағанда, 42пайыз ,гүлдену кезеңінде 65пайыз,қамырлану кезеңінде 58пайыз ал пісу кезеңінде 51 пайыз болғаны анықталды. Алынған нәтижелерге сүйене отырып өсімдік сабағында қанттың ең көп мөлшері қамырлану кезеңінде болғаны анықталды.

Өсіп өркендеу соңында сорго өсімдігі жалпы өнімділігі есепке алынды, Алынған нәтижелерге сүйенсек өсімдік арасы 10см болғанда,өсімдік жер үсті салмағы 200гр 15см болғанда 210гр ал 25см болғанда 310гр болғаны анықталды.

Оңтүстік Қазақстан жағдайында қант жүгерінің өсімдік арасын 25см егілгенде өсімдіктің өнімділігі жоғары болады және өсімдік шырынын,оның гүлдену кезеңінде алу тиімді деп қорытынды жасауға болады. Кейінгі жылдары өсімдіктің өнімділігін асыру іс-шараларын және шырыннан сироп концентрат өндіру технологиясын зертеу бойынша ғылымй жұмыстар жалғастырылуда.

Пайдаланған әдебиеттер:

1. Нұрғасенов Т.Н., Сүлейменова С.Е., Каракальчев А.С., Арыстанғұлов С.С. Сорттану, тұқым шаруашылығы және тұқымтану// – Алматы, 2005. КазҰАУ, «Агроуниверситет». 2005ж.-140б.
2. Можаяев Н.Н. және басқалар. Өсімдік шаруашылығы.- Ақмола: Жаңа Арқа, 1993.
3. Жамалбеков К., Саудабаев Т., Сейітов И., Өсімдік шаруашылығы өнімдерін өндіру технология. Алматы: Қайнар, 1994.

ӘОЖ786

РАУШАНГҮЛДЕР ТҰҚЫМДАСЫНЫҢ ӨКІЛІ-ҚҰЛПЫНАЙ ЖЕМІСІНІҢ АҒЗАҒА ТИГІЗЕТІН ӘСЕРІ

Назиркулова Далила Талипжанқызы-Ф 01-17к тобының студенті
Есенбекова Мөлдір Бақытжанқызы-Биология пәнінің оқытушысы

Нарттай болып құлпынай,
Пісіпті ғой,шіркін-ай!
Құлпынайдың дәмінен
Татуға жұрт ынтық-ай
Болар сусын десең де,
Тоймайсың қанша жесең де
Жасайды одан әтір де,
Жапырағы ем жөтелге.
Құрамындағы С дәрумен,
Ағартар тісін бәрінде.

Құлпынай жемісін көбінесе махаббат,сұлулық,жастық жемісі деп те атайды. Құлпынай-(латын тілінен аударғанда *gragaria moschata*)-раушангүлділер тұқымдасына жататын көпжылдық шөптесін өсімдік.Құлпынай бүлдіргеннің 2 түрінің буданы болып табылады.Биіктігі 30-35 см,жапырағы 3 тармақты,ірі ашық жасыл,қалың түпті.Гүл сабақтары гүлдерінен биік орналасады,гүлі ақ,дара жынысты.Жемісі-жидек,тәтті,хош иісті.Мамырда гүлдеп,маусымда жеміс береді.Құлпынай суыққа төзімді,бірақ ұзақ уақыт б

Құлпынай өскен жеріне байланысты ашық немесе қанық қызыл түрлерін кездестіруге болады.Құлпынайдың Шпанка,Миланская,Гүлжан т.б сорттары бар.Құлпынайдың табиғи түрі тек Еуропада кездеседі.Бізде екі түрлері ғана өседі.Сұрпына қарай ерте көктемде,жазда,күзде жеміс береді.Сонымен қатар жаз бойы,күздің суық күндеріне дейін жеміс беретін сұрпытары бар.Жабайы құлпынай Испания,Италия,Еуропа елдері аумағында кездеседі.

ҚҰЛПЫНАЙДЫҢ ҚҰРАМЫНДАҒЫ ДӘРУМЕНДЕР ЖӘНЕ МАКРОЭЛЕМЕНТТЕР

Құлпынай дәруменге аса бай.Құрамындағы С дәруменінің мөлшері көп.Темір,магний,калий,кальций,цинк,марганец,фосфор,кремний,йод бар.Калий мен хлор клетка жарғақшасының әр түрлі заттарды,жүйке өсінділерінің импульсті өткізуін қамтамасыз етеді.Кальций мен фосфор сүйек ұлпаларының қалыптасып, сүйектің беріктігін қамтамасыз етеді.Қанның ұю қасиеті кальцийге тығыз байланысты болады.Темір эритроциттердің нәруызы-гемоглабиннің құрамында болып,оттекті өкпеден ұлпаларға тасымалдайды.Магний өсімдік клеткаларындағы фотосинтез процесі жүретін хлоропластардың,құрамында кездеседі.Йод жетіспеген жағдайда қалқанша безінен тироксин гормоны аз бөлініп,адам ауруға шалдығады.Мырыш әр түрлі ферменттердің ұйқы безі бөлетін инсулин гормонының құрамында болады. Табиғи өнімнен ауруларға қарсы емдеудің жолдары мен аурудың алдын алу мақсатында раушангүлдер тұқымдасының өкілі-құлпынайдың жемісін,халықтық тәсілмен емдеу жолдарын ұсынудамын.

1.Жүрек –қантамырлар жүйесінің қан қысымы көтерілсе,не төмендесе нәруызы бар тағамды аз пайдаланып,құрамында С дәрумені бар,құлпынай жемісін ас мәзіріне қосып,пайдалану кезінде қан қысымының бірқалыпты ұстайтындығына көз жеткіздік.

2.Құлпынай жемісін беттегі пигмент дақтарды,безуәді,қышыма бөртпелерді жоюға тікелей әсер етеді.Сонымен бірге,қартаюдың алдын алу мақсатында тамақтанып болғаннан кейін,құлпынай жемісін қолдану.Құрамындағы антиоксиданттар бос радикалдарға қарама-қарсы әсер етеді.Кәріліктің алдын алады.

3.Адамның көру қабілеті жасына қарай өзгеріп отырады.Жасөспірімдерде жақыннан көргіштік жиі кездеседі.Аурудың болуына көбіне бактериялар,вирустар ағзаға әсерін тигізеді.Құрамында А витамині бар құлпынай жемісін күнделікті тамақ рационына қосу керек. Иммунитетті күшейтіп,көздің жақсы көруіне себебін тигізеді.

ЗЕРТТЕУ ЖҰМЫСЫ:

ҚҰЛПЫНАЙДЫҢ ТІСТІ АҒАРТАТЫНЫ РАС ПА?

Әдемі күлкі-кез келген қыз баласының арманы.Сіз құлпынайдың дәмінен ләззат алып,әдемі күлкіге ие боласыз.Сонымен бізге не керек:Қолыңызға бірнеше піскен құлпынай мен жарты ас қасық ас содасын алыңыз.Құлпынайды шұғыл ыдысқа салып,ас содасымен араластырыңыз.Содан кейін тіс щеткасын алып,тіс пастасы іспетті езбені жағыңыз да,тісіңізді айналдыра ысқылаңыз. Нәтижесінде тіс эмаль қабығы

ағарып, тістің микробын жоюға әрекет етеді. Зерттеу жұмысын анықтағандай табиғи құлпынай жемісін уақытты үнемдеу үшін сұлулыққа, тазалыққа жиі қолдануға болатындығын дәлелдедім.

Піскен құлпынай жемісін ештеңемен араластырмай-ақ, шырыны шыққанша езіп, тісті сипалап өтіңіз. Құлпынайға эмальға әсер ету үшін, 5 минут беріңіз. Межелі уақыт өтісімен, тісті құрамындағы фтор бар тіс пастасымен жуыңыз да, сумен жуып тастаңыз. Бұның бар құпиясы-жидектің құрамында тіс эмалінің беткі қабатын еріте алатын қышқылдың көп болуына байланысты.

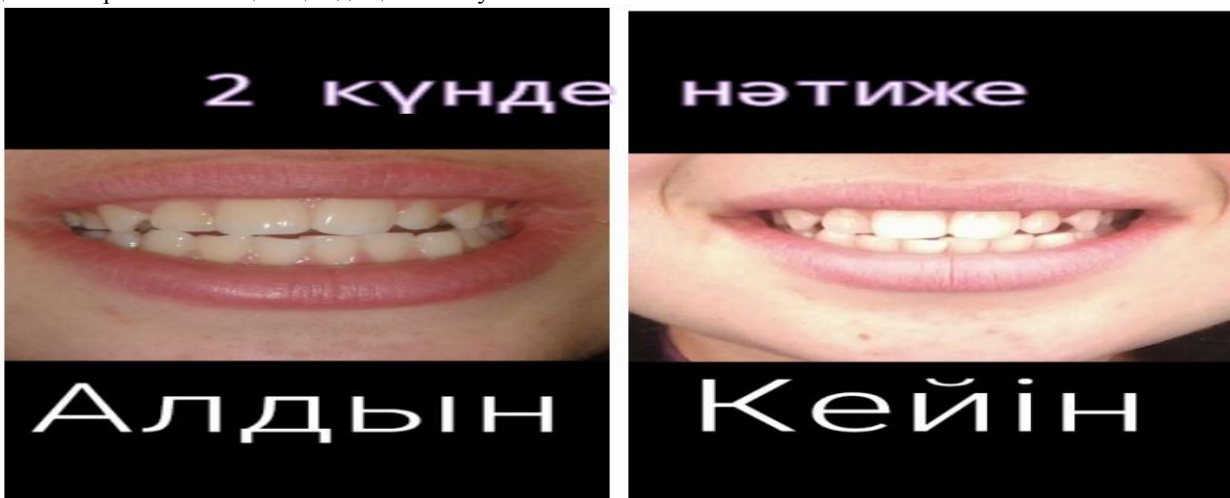

Ленгер «Мейір-Бейс» медициналық колледжінің биология пәнінің оқытушысы Есенбекова Мөлдірге зерттеу жұмыстарын жүргізу

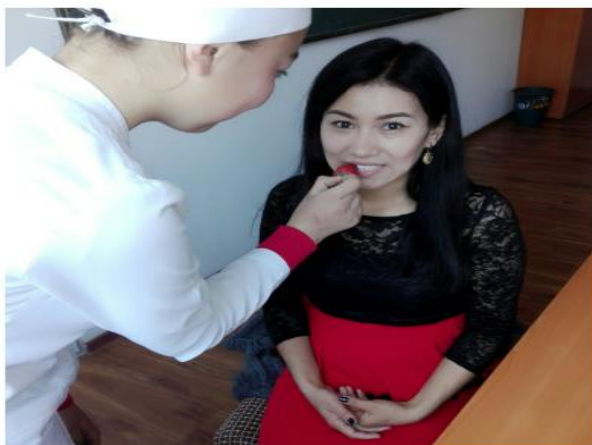

ҚҰЛПЫНАЙ ЖАПЫРАҒЫНЫҢ АҒЗАҒА ТИГІЗЕТІН ӘСЕРІ

1. Құлпынайдың кептірілген жапырақтарын шай түйіршіктерімен араластыруға немесе бөлек қайнатуға болады. Мұндай шай жалбыз шайы секілді ағзаны тыныштандыратын және бүйрегі ауыратын адамдарға өте пайдалы.

2. Құлпынай жапырағынан тұнба. 1 шай ас қасық ұсақталған құлпынай жапырағын ауруларын алдын қайнаған су құйып, бірнеше минут қайнатып, тұндырып қойыңыз. Ісік ауруының алу мақсатында осы тұнбаны күніне 3 рет ішу ұсынылады.

3. Құлпынай жапырақтарын сусамыр ауруына бірде-бір ем. Бұл шай қан құрамындағы қантты реттейді. Әр тамақтанып болған соң, үнемі 1 стақан шайды пайдаланыңыз.

ҚҰЛПЫНАЙДЫ ҚАЛАЙ ТАҢДАУҒА БОЛАДЫ

Құлпынайды қантпен және десерт күйінде пайдалануға болмайды. Оны өзге жемістер секілді тамақтан кейін жеген дұрыс. Құлпынайды құрғақ, әрі бүтін жасыл қалпақшасы барларын таңдаңыз. Қою қызыл түсті құлпынай оның дәмділігін әрі толық піскендігін білдіреді. Құлпынайды үзіп алғаннан кейін, түсін өзгертпейді. Адамдар құлпынайды оңай бояй салады. Сондықтан оның иісіне мән беріңіз. Толық піскен құлпынайдың иісі аңқып тұрады. Жемісті базардан алуға тырысыңыз. Супермаркеттерде олардың жасанды түрі сатылады. Базарда көбіне жаңатерілгендері сатылады. Құлпынац маусымы негізінде 3-4 аптаға дейін созылады. Оны тоңазытқышта сақтауға болмайды. Егер құлпынайды нитрат ретінде сақтаса, ол нитритке айналады. мамандар құлпынайды сақтау үшін 1-2 сағат қана тоңазытқышта сақтауға болады, бірақ кейіннен жуып жүрмеңіз. Ол езіліп барлық дәруменін жоғалтады. Ал басқа уақытта жуып жеген дұрыс.

Мақсаты:

- құлпынайды химиялық тіс пастасын алмастыру мақсатында қолдандым;
- тұнбасын ісік ауруын алдын алу мақсатында пайдаландым;
- үлкен қарт кісілердің жүйке жүйесін тыныштандыру мақсатында іске асырдым;

Жаңашылдық:

- Құлпынайды жеміс ретінде ғана емес, медицина жағынан пайдасы бар екендігін көрсету;
- Құлпынайдың жапырағының пайдасының зор екендігін насихаттау;
- Құлпынайды күнделікті өмірде мөлшерімен жеуді ұсыну;

Қорытынды:

Қорытындылай келе, ауыз қуысының қызыл иектерінің ағаратындығына көзім жете отырып, соны көрсеткім келді. Сондай-ақ қызыл құлпынайды медицина жағынан да пайдалануға болатындығын түсіндім. Яғни, құлпынай тұнбасы ісік ауруын профилактикалық мақсатта қолдануға болатындығын және жүйке жүйесін тыныштандыруға да әсері бар екенін байқадым.

Пайдаланған әдебиеттер:

1. Биология 8-сынып 2004 ж., Р. Әлімқұлов, Р. Сәтімбеков
2. Ботаника 2013 ж., С. Г. Зайчикова, Е. И. Барабанов
3. Ботаника 2013 ж., Б. Қ. Махатов, Ә. Қ. Патсаев, К. К. Орынбасаров, Ж. С. Токсанбаева
4. Фармакогнозия 2014 ж., Е. В. Жохова, М. Ю. Ганчаров, М. Н. Повыдыш, С. В. Деренчук

УДК859/35

ЖОҢҒАР ШАПҚЫНШЫЛЫҒЫ ТҮСЫНДАҒЫ БАТЫРЛАР: САРТАЙ БАТЫР

Айдархан А. – 9 «А» сынып оқушысы

Айнабекова А. – мұғалім

Кенесары Қасымұлы атындағы №33 жалпы орта білім беретін мектеп

Сартай Байжанұлы хақындағы деректер 1732-1817 жылдарды қамтиды. Бұдан біз С. Байжанұлының ел билігіне араласуының деректерін аңғарамыз. Осы жерде ауызша әңгімелер негізінде жазылған Сартай дастанындағы 15 жасында мың баланы бастап ұрысқа түскен оқиғасымен сәйкес келеді. Екінші бір мәліметтерді нақтыласақ 1785 жылдың 21 шілдесінде 50-ден астам қазақ билерінің Екатерина II-ге Нұралы ханды тақтан түсіру жөнінде өтінішке қол қойғандар басында Сартай бидің есімі тұр. Бұл хатты бекіткендер Кіші жүзге пір атанған Әбджәлел Қосым Қожаұлы мен Сырым батыр. Үшінші бір құжаттарында барон Игельстром өзінің патшайымы Екатерина II-ге жазған мәлімдемесінде: «...басқаларға қарағанда өздері артықшылық халде боларлықтай қызмет жүктеу қажет» деп өз ойын білдірген. 1787-1789 жылдар аралығында сайланған тексеру, басқару старшиналығына Әлім әулетінен Сартай би, Қаракөбек, Мұратбектер тағайындалған. Төртінші құжатта Ералы сұлтанның 4 қаңтар 1794 жылғы хатында Сартай батырдың ресейлік Хусейн татар басқарған керуенді тонағаны айтылыпты. Осыдан-ақ Сартай Ресейді шын мәнінде (іс нәтижесінде) қолдамағаны көрініп – ақ тұр.

Қалмақтардың 1681 жылғы әуелгі жорығының өзі-ақ Ойрат ұлысының айрықша қуатқа жеткенін қазақ ордасының үлкен қатер алдында тұрғанын әйгілейді. Бұл жорықты Қалдан-Бошықты ханның өзі бастаған Қалмақтар жолындағының бәрін жапырып, бүкіл Жетісуды көктей өтіп, Шудан, Таластан асып, Арысқа жетеді, қазақтың қалың ортасындағы Сайрам құламайды. Қалмақтың Қалдан-Бошықты ханы қысқа қарай кейін шегініп, жазды Іленің жағасынан тосады, күш жинап шешуші ұрысқа әзірленеді.

Келесі ит жылы тағы да танымсыз, тепе-тең күрес үстінде өтеді. 1683 жылы доңыз жылғы соғыстарда Сайрамның түбінде өтеді.

Осы Сайрам қаласына қорғау үшін бүкіл қазақ даласы атсалысты. Сайрам (Ойрат) соғысына Батыс аймақтан әдейі Кіші жүз қолын бастап барған Тілеу, Қалдыбай, Жолдыаяқ, Тайлақ, Көкі, Бөкірек, Бәйімбет және тағы басқалары туралы ел ішінде ауыздан ауызға жеткен ақиқат пен аңызға құрылған әңгімелер жетерлік. Кіші жүз қолын басқарған батырлар Түркістанға аттанады. Түркістандағы Тәуке ханның алдынан өтіп, тарихта қанды қырғын атанған Сайрам соғысына кіреді. Осы қидаласқан қанды қырғын соғыста талай батырлар, боздақтар қазақ елінің тәуелсіздігі үшін ұлтының болашағы жолында қан майданда ат үстінде шейіт болады. Ақыры, 1684 жылы Қалданның інісі Батыр Қонтажының немересі Сыбан Рабтан Сайрамды басып алады. Қаланы қиратып, халқын қырып жойып, қазақ ордасының ұйытқы жұртын ойрандап, мың сан тұтқын, қисапсыз олжаға кенеледі. Төрт жыл бойы тынымсыз жүргізілген Сайрам соғысы қазақ әскерінің күш-қуатын кемітіп, қатты қажытты. Қайта қалыпқа түсіп, тың күш-қуат жинау үшін, қазақ ордасының Түркістанды сақтау мақсатында Тәуке ханның Қалдан-Бошыққа алым-салық төлеп, соғысты уақытша тоқтатуға жіберген елшілігі нәтижесіз аяқталды. Екі қайтара жіберілген елшіліктен нәтиже шығара алмаған Қазақ ордасының ханы Тәуке торығып қазақ елінің жақсы жайсаңдарын Күлтөбеге жинап, мәжіліс құрып ақылдасады. Мәжіліс күштің тең емес екенін, себебі қалмақтар соғыс өнерінде ілгері кетіп, от қару мылтықпен қаруланғанын айтып, қыстың келіп қалғанын ескеріп, қалайда келісімге келуге мақсат етеді. Тәуке хан, Қазыбек би, Төле, Әйтеке бастаған билер, батырлар, тығырыққа тіреліп, жиында үнсіздік басады. Біршама уақыт өткен соң Тәуке хан «сіздің айтарыңыз жоқ па?»-деп Софы Әзизге ел назарын бұрыпты. Қай жиында да көп сөйлемейтін Софы Әзиз « тыңдайтын құлақ болса менің айтарым бар»-деп матасын ортаға жайып, үстіне бір уыс мақта салып, ортада маздап жанып тұрған сексеуілдің шоғын және құмандағы суға сол жерде дем салып мұзға айналдырып қол басындай мұзды ақ жібек матаға түйіп, «мынаны Қалдан-Бошықтыға елшіден беріп жіберіп жауабын күтіңіз», - деп хан алдына қойыпты. Бұны көзбен көрген би-батырлар аң-таң болыпты. Тәуке ханның елшілері түйілген орамалды алып бір жеті жол жүріп, Қалдан – Бошықтының ордасына жетіпті.

Қалдан-Бошықты ханның қызметшісі Қазақ ордасының елшілері алып келген орамалды шешіп, қызуы қатты сексеуілден мақтаның жанбай , мұздың ерімей немесе шоқтың сөніп күлге айналмай тұрғанын көріп таң болыпты.

Қалдан-Бошықты хан қарауындағыларға Қазақ ордасының әкелген орамалды ордасының шаңырағына іліп қоюды, қазақ елшілерін үш күн жақсылап күтуді бұйырды.

Ондай ойы, бұл қанша жерден әулие болса да, күз айы болғандықтан мұз ерімесе де, үш күнде шоқ сөнеді, не болмаса мақтаны жанады деп күтеді. Арада үш күн өтіп, орамалды шешіп қараса сол күйінде тұрады. Сол

кезде Қалдан –Бошықты ханның әйелі орамалды үш күн бақылағанын күндіз-түні мұз жан-жақты аяздай қарып тұрса, шоқтың орданы жылытып, қып –қызыл болып жарық қызуын шашып тұрғанын айтты. Мақта, мұз және шоқ түйілген орамалды қазақ жері, мақтаны ұлы жүз, мұзды орта жүз, шоқты кіші жүз деп қарасақ, бұны басқарып отырған хан мен пір де тегін жандар болмайды. Елді мақтадай бірлікке ұйымдастыратын ұлы жүзін алғанмен, мұздай қарулы орта жүзді, найзасының ұшы алтын шоқтай жанған кіші жүзді бағындыру оңайға соқпас. Бұл үш жүз біріксе Ойрат қолына тегеурінді тойтарыс беріп, орданы ортасына түсірер, -депті.

Осы оқиғадан кейін Тәуке ханның билік құрған кезі кейбір қақтығыстарға қарамастан халық арасында «қой үстінде бозторғай жұмыртқалаған» дейтіндей тыныш заман болған. Тәуке хан сыртқы жауға тойтарыс бере отырып, кей уақытта келісімге келіп қазақтың ру тайпалары арасындағы ішкі талас-тартысты тиып, оларды өзара ынтымақты тұруына күш салды. Елді іс жүзінде өздерінің ортасынан шыққан билерге Әлібекұлы Төлеге, Келдібекұлы Қазыбекке, Байбекұлы Әйтекеге басқартты. Тәуке хан осы үш бас бидің, көрші қырғыз бен қарақалпақ билерінің және Софы Әзиздің қатысуымен «Жеті жарғы» деп аталатын ел басқару заң ережесі бір жағы Ұлытау бір жағы Торғай, бір жағы Арал теңізі, осы үш бұрыштың ортасында орналасқан Қарақұм деген жерде қазақтың үш жүзінің қаса жайсаңдары түгел жиналған жиында жарияланып қабылданған. Жалпы, Сартай батыр, би тұспалдай сөйлеп, ыммен айтатын ишараны тез түсінетін, шындық сөзді тынбай айтатын кісі болыпты. Арабша сауатты болған, Софы Әзизден, Қосым жожадан оқып үйреніп, дінді жетік білген көрінеді. Дауысы ырғақты, әуезді сөйлеген сөзі мәнерлі болған деседі.

Біздің замандастарымыз үшін беймәлім болып қалуға айналған Сартай есімі аз-кем дерек, әңгімелердің осылайша қағаз бетіне түскенін мақұл көрдік. Бұлай жасамасақ, енді бір ұрпақ жанарғанда тіпті бұл мәліметтерден айырылып қаларымыз ақиқат. Баршамызды Сартай бабаның рухы қолдасын. Әумин делік!

Әдебиеттер:

1. «Мырзастан шықты шайырлар» авторы Т.Дәрменов 2002 жыл Қызылорда.
2. «Таң – Шолпан» журналы №2 2003 жыл
3. «Ортаймаған қазаны, Қасиетті Қазалы» авторы Н.Мусабаев
4. А.Мусабаева «Атамекен» баспасы 1998 жыл
5. «Егемен Қазақстан» газеті 11.26.2008 жыл
6. З.Шүкіров «Сыр бойы» романы.
7. Н.Мусабаев «Тәуелсіздікті ту еткен тұлғалар» Алматы 2008 жыл
8. «Егемен Қазақстан» газеті 08.10.2009 жыл

УДК67:001.12/.18

ҚАРАҚАТТЫҢ ЕМДІК ҚАСИЕТТЕРІ

**Сәрсенбек А., Утарова Б., - №89 мектеп-лицей 8 «ә», 6 «ә» сынып оқушылары
Ахметова Н. Б. Биология пәнінің мұғалімі**

«Бала өз бетімен зерттеуге мүмкіндік туғызған сайын одан әрі дами түседі.» Питер Клайн.

Қарақаттың қажеттілігі мен маңыздылығы-туған жерде өсетін жиде түрлерімен танысу, бақылау және сауалнама арқылы, біз білмейтін құпиясын анықтау, адам өміріндегі маңыздылығын білу. «Қазақстан Республикасының 2015 жылға дейінгі» атты тұжырымдамада өсімдіктердің табиғи тіршілігі өзекті мәселе болып отыр. Қарақат жас дақыл , оны егіп өсігеніне не бары 400-500 жылдай ғана болды. Ол сонда аз уақыт ішінде ең белгілі жидекке айналды. Жидек (немісше Iohannisleere-деген сөзден аударма) Иван күніне қарсы (маусымның 24) пісетін болғандықтан Иван жидегі деп аталған. Қарақат жемісінің тартымды дәмімен ғана емес денсаулыққа шипалы поливитаминді жидек ретінде де даңқа бөленді. Жас жидектегі С витамині лимондағыдан 8 есе көп. С витамині жемісінде ғана емес бүршіктерінде де, гүлдерінде де бар. С витаминінің Р витаминімен қабысуы оның бойға тез сіңуіне мүмкіндік береді. Қарақат жемісінде органикалық қышқыл минералдық заттар (калий темір) антоциандар, пектиндер мен илік заттар бар. Жапырақтарынан С витамині, Фитонцидтер, эфир майы табылған. Қарақаттың жидегін құрқұрлыққа, жұқпалы және сәуле ауруларына қарсы емдік әрі профилактикалық мақсатта қолданады. Қарақат қан тамырлары ауруларына , қан құйылғанда жақсы әсер етеді. Сондықтан оны өкпеден, мұрыннан қан кеткенде және басқа қан кеткенде ауруларды емдегенде қолданады. Халық медицинасында қарақат жидегін бүйрек, қуық, бауыр, өт жүретін жолдар және тыныс мүшелері ауруларына пайдаланады. Жас жидек шырынын балаларға мысқылмен ауырғанда. Қан аздық еткенде, ал жас жидектің сиропын көкжөтелмен және тамағы ауырғанда береді. Кепкен жемістің қайнатпасын ыстық шай күйінде, терлеткіш дәрі ретінде, асқазан бұзылғанда, сарп ауруына және буын сырқырағанда қолданады. Тибет медицинасы тері ауруларына және мысқылға қарсы жапырақтардан қайнатылған шай ішуді ұсынады.

Әр түрлі тері ауруларына қарақат жапырақтарының қайнатпасынан ванна береді. Қарақат жидегінің шырыны, сиропы мен морсы тәбет ашады. Жидектерінен өте сапалы диеталық және балалар тағамын дайындайды.

Қарақаттың өмірде қажеттілігіне көз жеткізу үшін, дүниетану саласында қарақаттың нақты түрлерін білу. Күнделікті тұрмыста жиі пайдаланылатын көкөністер мен жемістердің пайдасы мен зияны, тарихы мен шығу тегі туралы әңгімелеуді жалғастырамыз. Бүгінгі кейіпкеріміз – қарақат болмақшы.

Бала кезіңізде жемістері өте ұсақ, дөңгелек келетін жидектерді көріп: "Әке, мынау не нәрсе?" деп сұрағаныңыз есіңізде ме? Сонда әкеңіз: "Балам, бұл "қара қарақат" деп жауап беріп еді ғой. Аң-таң болдыңыз да: "Неге оның түсі қызыл?" -дедіңіз. Естіген жауабыңыз: "Бұл әлі піспегендіктен қызыл болып тұр."

Көпшілігіміздің қара қарақат туралы ең алғашқы ұғымымыз осылайша қалыптасты. Бүгін танымымызды арттыру мақсатында қарақаттың қасиеттерін толық ашуға тырысып көрелік. Дәстүр бойынша, ең алдымен тарих беттерін парақтайтын боламыз.

Қарақат өсірудің тарихы орта ғасырлардан бастау алады. Бұлай дейтініміз, жидек қалдықтары XI ғасырға жататын ескі қалалар мен қоныстардан табылып отыр. Тіпті, Мәскеуде Смородиновка (қарақаттың орысшасы) аталатын өзен болған. Бертін келе, яғни XV — XVII ғасыр саяхатшылары мен ғалымдары өз еңбектерінде қарақатты бірнеше рет атайды. Бұл жидек мәдениетінің қарқынды дами бастаған тұсы десек қате емес. Жазбаларға қарағанда, сол кездегі қарақаттың бүгінгіден айтарлықтай айырмашылығы болмаған. XVII ғасырдың соңына қарай Италия, Франция жерлерінде қарақатқа дәрілік өсімдік ретінде назар аударыла бастады. Батыс Еуропа, әсіресе Англия мемлекеті, АҚШ және Канада елдері де қарақатты өсіру, игеру жұмыстарына етене кірісті. Қазіргі таңда әлемнің көптеген дамыған елдерінде қарақат өсіру кәсібі қарқынды түрде жүруде.

Көбінесе орманды дала, өзен-көл жағалаулары мен тау беткейлерінде, ылғалды жерлердің көбінде тамыр жайып, жемістене береді. Негізінде қарақат қой қарақат, аю қарақат деп екі түрге бөлінеді. Қолдан өсірілетін қарақат сорттары осы жабайы қарақаттан шығарылған. Біздің елімізде Жалпы сырт қыратында, Ертіс, Есіл, Тобыл өзендерінің бойында, Алтай, Сауыр, Тарбағатай, Қарқаралы, Жоңғар Алатаулары мен Мұғаджар төңірегінде өседі. Және Алматы, Оңтүстік Қазақстан облыстарында өсірілетін 11 түрі бар.

Қарақаттың емдік қасиеттері

Қарақаттың құрамында В, Р, К, Е, А дәрумендері, 7—11% қант (4% органикалық қышқыл), 0,68—1,02% пектиндік зат, фосфор қышқылы, калий тұзы, темір, ал жапырағында марганец, мырыш, магний, күкірт, қорғасын, күміс және бәрімізге аса қажетті С дәрумені бар. Ұрығында 16,5 процентке дейін май болады.

Медицинада қарақаттан жасалған қоймалжың тұнбамен асқазан-ішек жолдарының ауруларын, асқазан сөлінің кеміп кетуін, альцгеймера және диабет, атеросклероз, тыныс жолдары ауруларын емдейді. Қарақаттың көздің көруін жақсартатын тамаша қасиеті бар. Жемісті немесе шырынын, йогурттарды жиі қорек етуге тырысыңыз.

Суықтан тұмау тиіп, тыныс жолдарының жұмыс қабілеті төмендеп кеткен жағдайда 2 ас қасық қарақат жемісін 300 г қайнап тұрған суға салып, тағы да 10 минут ақырын қайнатады. Жарты сағат бұқтырады. Осыны астан 15-20 минут бұрын, әр жолы 2 ас қасықтан күніне үш мезгілден ішеді. Бүйрек ауырып, зәр жүрмей қалған кезде бір ас қасық қарақат жапырағын 300 г қайнап тұрған суға салып, 30 минут бұқтырады. Осыдан ас алдында жарты стақаннан ішеді.

Қарақаттан жасалған қайнатпа — құнды диеталық және емдік тағам. Піскен жидектерін жапырағынан тазалап, суық суға шайып, қағазға не таза матаға жайып кептіреді, шұңғыл ыдысқа салып ағаш қасықпен (темір қасықпен емес) жақсылап езеді немесе арнайы үккішті қолдануға болады. Алынған езбені қантпен мұқият араластырып, дереу таза құрғақ банкаға салады да, бетіне қалыңдығы 1-1,5 см қант сеуіп қояды. Мұндай қайнатпалар жаңа жеміс піскенше дәрумендерді бойында ұзақ сақтап тұра алады.

Қортынды:

Түптеп алғанда жаратылыстану саласында өсімдіктердің маңыздылығын пайдалану өте кең ауқымда. Келтірілген мысалдар арқылы, қарақатты зерттеу жұмысы қоршаған ортаны көре білу мүмкіндігін пайдаланып жүзеге асырылады. «Қазақстан Республикасының 2015 жылға дейінгі дамуы» атты тұжырымдамадағы басты мәселеге байланысты жаратылыстану саласында кең қолданыс екеніне көз жеткізсек өсімдіктердің өмірдегі қажеттілігін көбірек түсінер болар едік.

Шипалы жемістер мен көкөністер сырқаттан сауықтырып, жаныңды жасартады. Мен қарақаттың биологиялық ерекшелігі мен пайдасына тоқталар болсам төменгі сынып оқып жүрген кезімде кісі көзіне, түспейтін қоралардың арт жағынан өсіп тұрған қарақатты байқадым. Күзде жемістерін ала алмадым тұрған жері ыңғайсыз күбірлердің арасы... Келесі жылы қарақат сол жерге тағыда шықты енді мен оларды түбінен тамырымен, топырағымен қопарып қазып алып, үйімнің алдына орналастырдым содан зерттедім... Ылғал, кісікөзіне түспейтін тар жерлерге қарағанда менің көшірген қарақатын жемісін аз берді, сонда да мен жемісін жинап алып жуып, ет тартқыштан өткізіп, үстіне құм шекер сеуіп қойдым. Банкаларға құйып алдым. Қыста ауырған кезде анам маған берді. Мен дәрі ішкеннен көрі қарақат шырынын пайдаланғанда өзімді жақсы сезіндім.

Пайдаланған әдебиеттер:

1. М. Қожабеков. Дәрілік өсімдіктер Алматы 1982ж,
2. З. С. Қалқамбай. Дәрілік шөптермен емделу Алматы
3. Лесли Колвин «РОСМЭН» Живой мир энциклопедиясы. Москва 1999ж
4. А. Ф. Ковшарь, В. А. Ковшарь . Мектеп энциклопедиясы. «Өсімдіктер» Алматы 2006ж
5. WWW. 45 minut. Ks
6. Аптека на грядке Л. К. Сафина, Е. П. Петров.

ӘОЖ 351.777.61

ТҰРМЫСТЫҚ ҚАЛДЫҚТАР - БҮГІНГІ КҮННІҢ ӨЗЕКТІ МӘСЕЛЕЛЕРІНІҢ БІРІ

Сугралиева С.С. - №38 мектеп гимназиясының оқушысы
Қыдырәлиева Қ.С. - №38 мектеп гимназиясының химия пәні мұғалімі
Керімбекова З.М. - т.ғ.к., доцент, М.Әуезов атындағы ОҚМУ

Адам баласының кез келген шаруашылық және тұрмыстық іс-әрекеті әр түрлі қалдықтармен биосфераны ластайды. Бұл өз кезегінде халықтың денсаулығы мен өміріне, флора мен фауна түрлерінің жойылуына, қоршаған ортадағы тепе-теңдіктің бұзылуына әкеліп соғады. Сондықтан қалдықтарды жинау, жою, зинсыздандыру, өңдеу және пайдалану – қоршаған ортаны қорғаудың басты мәселелерінің бірі.

Қалдықтар шығаратын негізгі көздерге өнеркәсіп, ауыл шаруашылығы, үй-жай шаруашылығы жатады. Үй-жай шаруашылығының қалдықтарына пайдалануда болған және тозған, өзінің тұтыну қасиетін жойған бұйымдар мен материалдар жатады. Тұрмыстық қалдықтардың тағы бір түрі – тамақ қалдықтары, бұл қалдықтар тұрмыста тасталынады. Тамақ қалдықтарының қауіптілігі олардың түрленуіне байланысты.

Еліміздегі жыл сайын түзілетін ТҚҚ -дың жалпы көлемі 13,9÷15 миллион м³ деп бағаланады. Ірі қалаларда (тұрғындар саны шамамен 500 мың) жинақталатын қалдықтардың орташа мәні соңғы уақытқа дейін жан басына шаққанда 1,3-тен 2,2 м³ аралығында болса, дамыған елдерде бұл мән 0,3-тен 0,6 м³ аралығында ауытқиды. Қазақстанда ТҚҚ-ды зиянсыздандырудың бір ғана түрі - полигондарға орналастыру қолданылады. Республикада қалдықтардың жалпы көлемінің тек 5 % кәдеге жаратылады не жағылады. Полигондардың кейбіреуінің арнайы рұқсаты бар, десе де олардың көбісінің тіпті жобада жоқ және экологиялық-санитарлық талаптарға сай емес екені, оларда ТҚҚ-ды көму және орналастыру кезінде технологиялық ережелердің сақталмайтыны анықталған. Орналастыру жүйесінің көрсететін қызметі бар болғаны әкелінген қоқысты трактор техникасы көмегімен тығыздау ғана. Нәтижесінде жел тұрғанда қоқыстар құрамындағы жеңіл компоненттер үйіндіден кез келген мүмкін қашықтыққа еркін ұшып шыға алады (1 сурет).



Сурет 1. Тұрмыстық қалдықтардың жинақталуы

Тұрмыстық қалдықтардың қоршаған ортаға зиянды әсерін азайту немесе болдырмау үшін оларды міндетті түрде жіктеуге, топтастыруға тура келеді. Тұрмыстық қалдықтарды жіктеу және топтастыру аса күрделі де қиын мәселе. Қалдықтарды ең алдымен агрегаттық күйлеріне байланысты топтастыруға болады.

Бұл кәдімгі қатты, сұйық және газ тәрізді деп жіктеу болып табылады. Сонан соң қалдықтар химиялық құрамына қарай органикалық және бейорганикалық деп бөлінеді.

Әлемдегі жетекші елдердің тәжірибесі көрсеткендей, бұл мәселені оңтайлы шешуге толық мүмкіндік бар. Мәселен, Швейцарияда әрбір тұрғын қоқысты сұрыптап төгуге міндетті: шыныны шыныға, металды металға, қағазды қағазға. Соның нәтижесінде, шыны сауыттардың 90 пайызы, қағаз өнімдерінің үштен бірі қайта өңдеуге пайдаланылады. Осыдан келіп, Швейцария мен Сингапур сияқты елдер әлемдегі экологиялық ең таза мемлекеттердің қатарында есептеледі.

Қытайдағы Гуанчжоу, Чехия астанасы Прагада, т.б. қағаз бен пластикалық заттарға, шыны шишаларға арналған жеке-жеке қалдық салғыш контейнерлер қойылады. Тұрғындар оларды шатастырып алмас үшін әрқайсысы түрлі түске боялып, сыртында «қағаз үшін», «пластикалық бұйымдарға», «шыныға арналған» деген жазулары бар. Қалдықтар шығаратын негізгі көздерге өнеркәсіп, ауыл шаруашылығы, үй-жай шаруашылығы жатады. Үй-жай шаруашылығының қалдықтарына пайдалануда болған және тозған, өзінің тұтыну қасиетін жойған бұйымдар мен материалдар жатады. Тұрмыстық қалдықтардың тағы бір түрі – тамақ қалдықтары. Бұл қалдықтар тұрмыста тасталынады. Тамақ қалдықтарының қауіптілігі олардың түрленуіне байланысты.

Адам баласының кез келген шаруашылық және тұрмыстық іс-әрекеті әр түрлі қалдықтармен биосфераны ластайды. Бұл өз кезегінде халықтың денсаулығы мен өміріне, флора мен фауна түрлерінің жойылуына, қоршаған ортадағы тепе-теңдіктің бұзылуына әкеліп соғады. Сондықтан қалдықтарды жинау, жою, зиясыздандыру, өңдеу және пайдалану – қоршаған ортаны қорғаудың басты мәселелерінің бірі. Атмосфералық тұнбалар, күн жылуы, қоқыстардың жылынуы және өрт салдарынан пайда болатын жылу (сонымен қатар жерасты) ҚТҚ полигондарында физико-химиялық және биохимиялық үрдістердің жүруіне әсер тигізеді. Олардың өнімі - сұйық, қатты және газ тәрізді көптеген улы химиялық қосылыстар.

Соңғы жылдары Қазақстанда да күл-қоқыс өңдейтін зауыттар, айта кететін болсақ, Астана, Алматы, Атырау, Ақтау, Қарағанды, Ақтөбе, Семей және Шымкент қалаларында салу жоспарлануда.

Еліміздегі жыл сайын түзілетін ҚТҚ -дың жалпы көлемі 13,9-15 миллион м³ деп бағаланады. Ірі қалаларда (тұрғындар саны шамамен 500 мың) жинақталатын қалдықтардың орташа мәні соңғы уақытқа дейін жан басына шаққанда 1,3-тен 2,2 м³ аралығында болса, дамыған елдерде бұл мән 0,3-тен 0,6 м³ аралығында ауытқиды. Республикада қалдықтардың жалпы көлемінің тек 5 % кәдеге жаратылады не жағылады. Қатты тұрмыстық қалдықтардың негізгі массасы құрауыштарға бөлшектенбестен шығарылып, ашық күресіндерге тасылады және қойылады, оның 97%-і Қазақстан Республикасының табиғат қорғау және санитарлық заңнамасы талаптарына сай емес. Оларды орналастыру және жайғастыру жобасыз және қоршаған ортаға әсері бағаланбастан жүргізілген. Полигондардың кейбіреуінің арнайы рұқсаты бар, десе де олардың көбісінің тіпті жобада жоқ және экологиялық-санитарлық талаптарға сай емес екені, оларда ҚТҚ-ды көму және орналастыру кезінде технологиялық ережелердің сақталмайтыны анықталған. Орналастыру жүйесінің көрсететін қызметі бар болғаны әкелінген қоқысты трактор техникасы көмегімен тығыздау ғана. Нәтижесінде жел тұрғанда қоқыстар құрамындағы жеңіл компоненттер үйіндіден кез келген мүмкін қашықтыққа еркін ұшып шыға алады.

Қазіргі кездегі қатты тұрмыстық қалдықтар проблемасы

Тарихи "муниципалитет қалдықтары" деп қала басшылардың басшылығымен көмілген қалдықтарды атайды. Ал дамыған елдерде бұндай қалдықтар мен арнайы жеке кәсіпкерлердің басқаруымен жүргізіліп тұрмыс қалдықтары да қарастырылады. Жиналатын қоқыстардың мөлшері ұдайы өсіп келеді. Қатты тұрмыстық қалдықтар негізінен тұрғындардың өмірінде, сондай-ақ кәсіпорындардың қызмет үрдістерінде пайда болған тұтыну саласының қалдықтары болып табылады. Олар тұрмыста одан әрі пайдалануға келмейтін металл қалдықтары болып табылады. Бұл қалдықтар тұрғын үйлерде, мекемелерде, жалпы пайдаланудағы кәсіпорындарда пайда болады және жинақталады. Өнеркәсіп қалдықтарын кәдеге жаратудың негізгі тәсілдері – бұл арнайы қоқыс полигондарына апару. Бұдан басқа, өнеркәсіп қалдықтарының шағын бөлігі температурасы жоғары пештерде жағылады.

Қағаз.....	2-10 жыл
Арқан.....	1-1,5 жыл
Үй жануарларының тезегі (киы).....	2-4 жыл
Консерв қалбыры.....	Шамамен 90 жыл
Темекі тұқылдары.....	Шамамен 12 жыл
Полиэтилен пакеті.....	Шамамен 50 жыл
Пластмасса.....	Шамамен 100 жыл
Әйнек.....	Шамамен 1000 жыл

Келесі қолданылатын термин - "қалдықтарды басқару", "қайта өңдеу", "кәдеге жарату" тіпті "қалдықтармен жұмыс жасау" оның кең ұғымдары болып табылады, себебі ол қалдықтарды ұйымдастыруды, оларды кәдеге жаратуды (қайта өңдеуді, жағуды, көмуді және т.б. қоса есептегенде), сонымен қатар қалдықтардың санын азайтуға арналған шараларды қамтиды. Тұрмыстық қалдықтардың құрамы мен көлемі төтенше алуантүрлі және ол тек қана олардың мемлекеті мен жеріне ғана байланысты емес, сонымен қатар жыл мезгіліне және басқа да көптеген факторларға байланысты. Картон мен қағаз ТҚҚ-ның аса маңызды бөлігін құрайды (дамыған мемлекеттерде 40% дейін). Қазақстанда санат бойынша екінші орында органикалық, сонымен қатар тамақ қалдықтары, металл, шыны және пластик қалдықтары жалпы санының 7-9 % құрайды. Шамамен 4 % ағаш, текстиль, резенке және т.б. болып табылады. Муниципалдық қалдықтар саны Қазақстанда өсуде, ал олардың құрамы, әсіресе үлкен қалаларда ТҚҚ-ның құрамына жақындауда, шығыс елдерінде олардың көп бөлігі қағаз және пластик қалдықтары болып саналады.

Қатты тұрмыстық қалдықтарды жою тәсілдері

- Қоқсықтан қара металл, қағаз, пластик, пластмаса және органикалық зат алынады. Құрамында тағам, көкөніс өнімдері болса, органикалық заттың бөлігінен малға азық жасалынады, қалған бөлігінен компост дайындалады, одан қалған қалдықтың 50% жағылады. Жанғыш компоненттер көмірқышқыл газы және су булары әсерінен қышқылданады. Жағу кезінде жиналған шлактарды полигондарда сақтайды.

- Қатты қалдықтарды утилизациялау.

- Полигондарда қалдықтарды физико-химиялық әдістер арқылы қалдықтарды термиялық залалсыздандыру, газбен толтырылған балондарды арнайы камерада жару, қалдықтарды герметикалық контейнерлерге тығу және оларды көму әдістерін қолдану арқылы өңдеу қарастырылады. Құрамында сынабы бар лампаларды өңдеу және залалсыздандырудың басқада әдістері бар. Мысалы сумен шаю технологиясы.

- Қорыта келе, ұсынысым:

- Қалдықтарды олардың пайда болу көздерінде қысқарту;

- Қатты тұрмыстық қалдықтарын іріктеу және қайта қолдану мәселесін шешу

- Қолданбайтын қалдық бөлімін көму мәселесін шешу;

- Полигонға жақын жерде қоқысты өртеу үшін энергетикалық станция тұрғызу;

- Қоқысты дұрыс сұрыптау мақсатында әрбір контейнерлері бар жерлерде қоқыс жинайтын аландарын салу

- Сонымен қатар, әрбір азаматқа айтарым:

- Қоқысты тек контейнерлерге салыңыз;

- Сауда-саттыққа шығынсыз сөмкені ала барыңыз;

- Құрамында фосфаты жоқ жуғыш заттарды сатып алуға тырысыңыз;

- Шұңғылшаларға (раковина) қоқысты лақтыруға болмайды;

- Органикалық тыңайтқыш ретінде компост және көң пайдалану;

- Мүмкіндігінше, шыны бөтелкелердегі сусындарды сатып алу;

- Бір рет пайдаланатын заттарды сатып алмауға тырысыңыз.

Осы ұсыныстар толық жүзеге асатын болса қалдықтарды игеру мәселесінде бір қатар жұмыстар орынды шешімін табар еді.

ПАЙДАЛАНЫЛҒАН ӘДЕБИЕТТЕР:

- 1 Основы безопасности жизнедеятельности: Учебное пособие/ М.О.Байтуганова Е.В.Комлева, М.Ж.Какенова, Л.Х.Балабас: КарГТУ.-Караганда: Изд-во Кар.гос.техн.ун-та, 2015.-100с.
- 2 Кочеров Е.Н. Төтенше жағдайлардағы тіршілік әрекетінің қауіпсіздігі. Оқулық.-Шымкент: М.Әуезов атындағы ОҚМУ. Эверо 2012-2676.
- 3 Абитова Ж.Ф. Тұрмыстық қатты қалдықтарды қайта өңдеу және жоюдың жолдары.- Қызылорда, 2012. - 95 бет.
- 4 Жантасов Қ.Т., Кочеров Е.Н., Наукенова А.С., Жантасов М.Қ. Еңбекті қорғау және тіршілік қауіпсіздігі. /Оқулық.-Шымкент: М.Әуезов атындағы ОҚМУ. Эверо 2014-5886.
- 5 Рыспеков Т.Р. «Мониторинг природной среды». Алматы, Қазақ университеті, 2003, 156 с.
- 6 Керімбекова З.М., Қобланова О.Н., Наукенова А.С., Альжанова Б.С. Мониторинг және қоршаған ортаны қорғау. / Оқу құралы.-Шымкент: М.Әуезов атындағы ОҚМУ, 2013.-175 бет
- 7 Борисенко А. Өнеркәсіп, шағын және орта бизнесі дамыту, аграрлық мәселелер және экология жөніндегі тұрақты комиссияның есебі. - Қарағанды, 2016.-8 бет.

ӘОЖ 821.512.122

ЭССЕ ЖАНРЫНЫҢ ӨЗІНДІК ЕРЕКШЕЛІКТЕРІ ЖӘНЕ Е.ТҰРЫСОВ ШЫҒАРМАШЫЛЫҒЫ

Тулешов Т. Б. – Ж.Баласағұн атындағы № 6 жалпы орта білім беретін мектептің 8 «К» сыныбының оқушысы.

Ногаева С.Б. – Ж.Баласағұн атындағы № 6 жалпы орта білім беретін мектептің қазақ тілі мен әдебиеті пәнінің мұғалімі

Халикова Н.С. - М.Әуезов атындағы Оңтүстік Қазақстан мемлекеттік университеті,
Қазақ тілі мен әдебиеті кафедрасының аға оқытушысы, филология ғылымдарының кандидаты

Эссе табиғаты сыршыл сезімге, тіл бояуларының айрықша салтанатына, әшекейлі композицияға құрылады. Өзгеше бітімді бұл өнер туындысында эссені интеллектуалдық байлығын, аңғарымпаздығын, жарқын, тапқыр ойларын, өмір саяхатындағы көрген-білетін, сезінген-түйгенін, тәжірибелерін жомарттықпен жайып салады. Эссе сипаттауында туған туындыларға батыл болжамдар мен өткір ұсыныстар, пікір жарыстырулар мен талас тудыратын жорамалдар, ойлар, көкейге қонымды, таным көкжиегін кеңейтуге қозғау саларлық байламдар тән» [1, 92 б.].

Теледидар мен радионың өзінде де эссе жанрындағы материалдар жиі дайындалынады. Әйтсе де, бүгінгі таңда эссені көркем әдеби жанр ретінде танып, түрлі ой толғаулар жазып жатқан жазушылар аз емес. Бүгінде эссе жанр ретінде қалыптасып, дамып келеді. Белгілі әдебиеттанушы ғалым З. Қабдолов: «Жанр – даму үстіндегі ұғым. Жанрлық дамудың өзі – тірі процесс. Жанрлар туады, өседі, өзгереді, жоғалады, жаңадан пайда болады» - дейді [2, 294 б.] «Сөз өнері» кітабында.

Эссе жанрының табиғаты сыршыл сезімге толы. Өзгеше бітімді бұл өнер туындысын даралап тұратын өзіне тән қасиеттері бар. Эссе арқылы автор батыл болжамдар айтып, өткір ұсыныстар жасайды. Терең ой толғап, нақты фактілерге сүйенетін, көңіл толқындарын толқытып, сезім сырларын нәзік лиризммен бере алатын жанрдың бірі эссе болып табылады. Бүгінгі таңда эссе жанры әдеби жанр ретінде қалыптасып өзінің өміршеңдігін байқатып отыр. «Эссенің өміршеңдік танытуы оның көркем әдебиет пен ғылымның жақсы қасиеттерін бойына сіңіріп, оқырман ойын қозғай білуіне байланысты болуы керек» [3, 230 б.].

Эссе жанры туралы зерттеулер аз емес. Сыншы Қ. Ергөбек қазақ әдебиетіндегі эссені талдай-таразылай келе өзіндік тұжырым жасайды. Сол пікірге жүгінсек, «Эссе – әр әдебиетте бар қай-қай жанрмен де еншілес будан жанр. Эссе – тәжірибе жиынтығы мен ой сығындысы. Эссе – көңілдің лирикалық бір сәтін пернелеуден ғаламдық ойлар, толғантқан проблемалар хақында ой маздатуға ерік береді» [4, 70 б.]. Эссенің негізгі принципі оның бойында бірнеше жанрлардың араласып келуінде болып табылады.

Эссе – нақты бір тақырып бойынша жазылатын айшықты сөз оралымдары. Онда философиялық ой, тарихи таным көркем түрде көрініс табады. Сондай-ақ эссе публицистикалық, әдеби-сыни сипатқа ие.

Эссенің басқа жанрлардан басты ерекшелігі – оның еркін жазылуы. Эссе жазуда автор белгілі бір композициялық құрылымға тәуелді болмайды. «Эссенің негізгі жанрлық ерекшелігі – оның композициялық құрылымының еркіндік танытуы. Мұнда басқа жанрлар сияқты қалыпты стандарт байқалмайды. Автор өз ойларын жүйелі, жүйесіз еркін баяндайды. Пікір білдіру бір кітап, жазушы, тақырып, әдеби өмір жайлы нақтылы болуы да, не жалпы әдебиеттің кейбір мәселелері хақындағы үзік-үзік ойлардан тұруы да мүмкін. Кейде естелік түрінде жазылып, жазушының шығармашылығы жайлы пікірлер оның іс-әрекетін көрсету, айтқан сөздерін келтіру арқылы да білдіріледі» [3, 230 б.].

Қазақ әдебиетінде кенжелеу дамыған эссе жанрының табиғатын терең тани білген жазушыларымыздың бірі – Еркінбек Тұрысов. Қаламгердің «Қош көгілдір керуен», «Қайран Сәкен», «Кемеңгердің Керуені», «Нұржаудың нұрлы түндері», «Алыста қалған», «Досовтың соңғы күндері», «Темірқазық», «Бұлантыдағы ұлы күн», «Талдының тұнық сулары», «Тағдырдың сыйлығы» т.б. эссе, хикаяттары оқырманын әдебиеттің сырлы әлеміне алып барады. Жазушы өз эсселерінде адам, өмір, тағдыр, заман мен замандастар жайында көркем баяндайды. Е.Тұрысов эсселерін өткен өмірінен бір үздік сыр, көз көрген замандастары жайлы әдемі естелік десе болады. Жазушының «Кемеңгердің керуені» атты повесть-эссесі М.Әуезовтің Оңтүстікке сапары жайлы естеліктермен өрбіп отырады. Повесть-эсседе автордың ұлы жазушыға жолсерік болып, Қаратау өңірін аралауға шыққан бірнеше күнгі оқиғасы әңгіме болған. Ұлы тұлға М.Әуезовтің кескін-келбетін, мінез-құлқын, ел мен жердің тарихына деген сүйіспеншілігін жазушы эсседе суреткерлік шеберлікпен аша алған.

Жазушының ой тебіренісі мен ішкі сезімі өзара үйлесім тауып жататын эссе жанрының көлемі шағын болғанымен, онда толғар ой терең, айтар сөз сыршыл болып келеді. Сондықтан да, сөз бен ойдың ықшамдылығы, толғау мен талдаудың түйінділігі жағынан эссе оқырманды жалықтырмайтын өміршең жанр.

Эссенің басқа жанрлардан басты ерекшелігі – оның еркін жазылуы. Эссе жазуда автор белгілі бір композициялық құрылымға тәуелді болмайды. «Эссенің негізгі жанрлық ерекшелігі – оның композициялық құрылымының еркіндік танытуы. Мұнда басқа жанрлар сияқты қалыпты стандарт байқалмайды. Автор өз ойларын жүйелі, жүйесіз еркін баяндайды. Пікір білдіру бір кітап, жазушы, тақырып, әдеби өмір жайлы нақтылы болуы да, не жалпы әдебиеттің кейбір мәселелері хақындағы үзік-үзік ойлардан тұруы да мүмкін. Кейде естелік түрінде жазылып, жазушының шығармашылығы жайлы пікірлер оның іс-әрекетін көрсету, айтқан сөздерін келтіру арқылы да білдіріледі» [5, 230 б.]. Эссенің көлемі шағын болады десек те, жазушы Е.Тұрысов өзінің «Кемеңгердің керуені» атты эссесін повесть деңгейіне көтере алған.

Бүгінде әдебиет айдынында туындап жатқан эсселер әртүрлі сипатта жазылып жүр. Қазіргі көркем әдеби сипатта жазылған эсселерде әдеби суреттеулер мен талдаулар, ішкі толғаныстар басым болып келеді. Е.Тұрысов «Кемеңгердің керуені» атты эссесінде талдаудан гөрі ішкі толғаныстар, әдеби суреттеулер басым болып келеді.

Е.Тұрысов эсселерінде замандас бейнесі жиі көрініс тапқан. Жазушы эсселері өз заманының белді тұлғаларын, еңбек адамдарын көркем бейнелеумен ерекшеленеді. Автор адам, өмір, тағдыр, заман мен көз көрген замандастары жайында көп сыр шертеді. Жазушының эсселері естеліктерден жинақталған сырлы сандық сияқты. Сандықтың аузы ашылған сайын әртүрлі тағдырлар жайлы өмірлік шындық ақтарылып жатады.

«Кемеңгердің керуені» атты повесть-эссесінде аты аңызға айналған заман тұлғасы Ә.Жангелдиннің бейнесін жазушының онымен кездескен бір сәті арқылы көреміз. Автордың «...сексенге келген жасында тұрымтайдай қалжасы, басында кестелі тақия, ақ күмістей жарқыраған сұлу мұрт, кішкене торғай құйрық шоқша сақалы...» [6, 7 б.] деп суреттеуінен тарихи тұлға Ә.Жангелдиннің көркем бейнесі көз алдымызға келеді. Жалпы Е.Тұрысов кейіпкерінің келбет-кескінін жасауға шебер. «Кемеңгердің керуені» атты повесть-эссесінде қазақ әдебиетінің классик жазушысы М.Әуезовтің бейнесін оқырманына оның кескін-келбетін суреттеу арқылы ашады. М.Әуезовті алғаш көрген Е.Тұрысов жазушының сырт-келбетін: «сәл шалқақтау біткен кең кеуде, мол тұлғасына үйлескен баяу, байсалды, мінсіз де маңғаз қозғалыс» деп суреттейді. М.Әуезовтің бірнеше жылдан кейінгі кескін-келбеті повесть-эсседі былай суреттеледі: «Бұдан бұрын да көп айтылып, көп жазылған, көп бейнеленген жылы жүз. Өр жағы дөңестеу келген айқара қасқа маңдай. Сөз мәнері, әңгіме ағысына қарай тынымсыз түйісіп-жазылып тұатын қас-қабағының астында, ұясы кең, сырт қияғы қысыңқы, мейір мен мархабат жылуына толы ойлы да мұңды сияқтаған, жанары жарық қоңырқай көздер» [6, 22 б.].

Е.Тұрысов «Кемеңгердің керуені» атты повесть-эссесінде М.Әуезовтің кескін-келбеті, іс-әрекеті, сөйлеген сөзі арқылы оның табиғи болмыс-бітімін бейнелеуге көбірек көңіл бөлген.

Көркем шығарманың эстетикалық нысанын, идеясы мен тақырыбын ашуда, жазушының шығарма арқылы көрсеткісі келген өмірлік шындығын бейнелеуде, кейіпкер бейнесін сомдауда, жалпы шығарманың мұрат бағдарын айқындауда ең басты құрал тіл болып табылады. Өр жазушының өзіне тән жазу стилін, жазушының ешкімге ұқсамайтын өзіндік қолтаңбасын танытатын басты белгі де шығарма тілде жататындығы анық. Қаламгер Еркінбек Тұрысов туындыларының ерекшелігі тіл өрнегімен сабақтасады. Е.Тұрысов шығармаларын оқи отырып, жазушының сұлу сөз, бейнелі образ тудыруға шебер екендіктерін байқаймыз. Қаламгерлер өз ойларын өрнекті сөздермен, бейнелі тіркестермен жеткізуге шебер.

Жазушылық шеберлік әрбір қаламгердің қолтаңбасын анықтайды. Ол ең алдымен шығарманың көркемдік болмыс-бітімінен басталады. Көркемдікке апарар шеберліктің негізгі аясы тіл өрнегінде жатқаны белгілі. Өмірлік жағдайларды суреттеуде қаламгер Е.Тұрысов тіл өрнектерін дәл тауып қолдана білген. Жазушы тіл өрнегіне терең ой, мәнді мазмұн сыйдыра алды. Жазушы қолтаңбасынан шыққан «үделі үміттің бір нәзік сәулесіне нұрланған әжімді-аядай жүз», «жаңа туған ай сәулесіне шомылған тау жотасы», «қашқан қоянға мылтық көздегелі аптыққан аңшы», «алаулаған жүрек, астан-кестең ой», «қаншама ұрпақ жанын жібек желдей тербетіп, тәтті нұрға бөлеген құдіреті Абай әні», «түлкі бұлаңға салған шаң» сияқты бейнелі сөз тіркестері мен сөйлемдер шығарманың ішкі мазмұнын көркемдікпен жеткізуде жазушының суреткерлік шеберлігін байқатады.

Жазушы Еркінбек Тұрысовтың Әуезовтен тыңдаған тоқсан минуттық лекциясы автор үшін өмірлік мәні бар оқиға болады. Тоқсан минуттық Әуезов университетін тамамдағандай сезімде болған Еркінбек Тұрысов «ұлы кемеңгерден бір өмірге жетерлік жолдаманы алып келе жатқандаймын. Рухани дипломым, тозбайтын, саркылмайтын өмір дипломым қойнымда емес, жүрегімде» деп ой толғайды. «...ай маңдайы жарқырап, сәл езу тарта жымыып, ғибрат-ізетпен сәлем бере» кіріп келген Әуезовпен жазушының Оңтүстікке жасаған сапарында қайта қауышуы «көңіл құсы биікке, тым алысқа шырқыраған» Тұрсынбек аға үшін өмір мектебі болады.

Е.Тұрысовтың «Кемеңгердің керуені» атты естелік эссесі арқылы М.Әуезовтің ел мен жер тарихына терең мән беріп, Қаратау өңірінің шежіреге толы елді мекендеріне үлкен құрметпен, зор сүйіспеншілікпен қарағанын байқаймыз. М.Әуезов әрбір кездескен ел қоныстарының аттарын сұрап, онда өткен елеулі оқиғаларға қызығушылық танытып отырған. Келіншектау туралы аңыз, Бабаатадағы Үміт қыз оқиғасы, көне Құмкент пен оған іргелес орналасқан ежелгі Бабаата мешіт-медресесі сияқты ел тарихы ұлы жазушының назарынан тыс қалмаған.

Шығармадағы диалогтың идеялық-көркемдік функциясы үлкен. Адамды мінездеуде, оның психологиясын қалыптастыруда, адамның ой-пікірін, көңіл-күйін бейнелеуде диалогтың атқарар қызметі ерекше. Қандай адам болмасын өзінің өмірге деген қозғарасын сөзі арқылы білдіреді. Сондықтан да шығармадағы диалог бос сөзге толы болмауы тиіс. Диалог үлкен шеберлікті қажет етеді. Шығармадағы диалогтың көркемдік қызметі қаламгердің талантына байланысты. «Кемеңгердің керуені» атты повесть-эссесінде М.Әуезовтің өз сөзі арқылы оның әдеби характерін ашып көрсеткен. Жазушы кейіпкерінің диалогы арқылы оның болмыс-бітімін ашып, мінезін-құлқын көркем бейнелеген.

Жазушы эсседі өткен күндерге көз жүгірте отырып, әдемі естеліктен сыр шертеді. Жазушы эсселерінде автордың көңіл-күйі, ішкі сезім иірімдері мен ой толғаныстары өзара үйлесім тауып жатады. Сондықтан да «жүрекке жылы тиетін лиризм» жазушы Е.Тұрысовтың эсселеріне тән қасиет.

«Кемеңгердің керуені» атты повесть-эсседі жазушының туған жерге деген құштар көңілі көрініс тапқан. Аңызға айналған Келіншектау, Қаратудың ең биік шоқысы Мыңжылқы, Майбұлақ тау өлкесі, Мұзбелдің биігі, көгілдір Боралай, Бөген сулары, салқын самалды Сарыарқаға ұласқан елді мекен, қастерлі

Қаратаудың биігі мен сай-саласына сағымдай ұласып жатқан ұлан ғайыр дала жазушы үшін ең қымбат, ең аяулы өлкелер. Арыстанды-Қарабастың қара дауылын «Қаратаудың майда жібек самалы» деп қабылдайтын жазушы үшін туған жердің әрбір тасы қастерлі. Ел мен жердің қадірін білетін жазушы үшін тарихы терең көне Құмкент, қасиетті Қаратау қойнауы, шежірелі Созақ – ата-бабадан мұра болып қалған баға жетпес ең асыл қазына.

Повесть-эссееде жазушы әртүрлі көркемдік әдіс-тәсілдерді қолдана отырып, кейіпкер бейнесін ашуда шеберлік танытқан. Қаламгер кейіпкерінің кескін-келбетін жасауда ерекше қолтаңбасымен ерекшеленеді. М.Әуезов сынды ұлы тұлғаның бейнесін оның портретін жасау арқылы да ашып көрсетеді. «Өр жағы дөңестек келген айқара қасқа маңдай. Сөз мәнері, әңгіме ағысына қарай тынымсыз түйісіп-жазылып тұратын қас-қабағының астында, ұясы кең, сырт қияғы қысыңқы, мейір мен мархабат жылуына толы қолы да мұңды сияқтанған, жанары жарық қоңырқай көздер», «Бұрынғы өз келбетіне жарасқан маңдайды айнала көмкеріп, қос самайды өрлеп асау толқындай өрге тулап жатқан көкбұйда шашы селдіреп, қиялай құлап жатыр» [6, 22-23 бб].

Шығарманың эстетикалық мәні, оқырманға әсері оның көркемдік деңгейіне, көркемдік құнарлығына байланысты. Кейіпкер бейнесін жинақтауға ықпал ететін көркемдік әдістер, бейнелеуші-көркемдеуші құралдар жүйесі, кейіпкер мінезін жасаудағы бейнелеу құралдарының қолданылу аясы, шығарманың жалпы көркемдік болмыс-бітімі жазушы Е.Тұрысов шығармашылығында үлкен жетістігімен көзге түседі. Қазақ әдебиетінде Е.Тұрысов өзіндік үрдісімен, өзіндік қолтаңбасымен танылған қаламгер.

Әдебиеттер:

1. Қазақстан. Ұлттық энциклопедия/ Бас. ред. Б.Аяған. – Алматы: «Қазақ энциклопедиясының» Бас редакциясы, 2007. – 704 б.]
2. Қабдолов З. Сөз өнері. – Алматы: «Қазақ университеті», 1992. – 352 б.
3. Ысқақұлы Д. Сын жанрлары (Оқу құралы). – Алматы, «Санат», 1999. – 321 б.
4. Ергөбеков Қ. Баянғұмыр. – Алматы: Жазушы, 1991. – 232 бет.
5. Д.Ысқақұлы Сын жанрлары (Оқу құралы). – Алматы, «Санат», 1999, - 321 б.
6. Е.Тұрысов. Мәңгілік сарын. Шығармалары. – Алматы: «Айғаным» баспа үйі. 2016, - 342 б.

ӘОЖ 821.512.122

ӘЛЕМ ӘДЕБИЕТІ МЕН АБАЙ ШЫҒАРМАШЫЛЫҒЫ АРАСЫНДАҒЫ РУХАНИ ҮНДЕСТІК (Абай Құнанбаев аудармаларына текстологиялық талдау жасау)

Тұрсынбек Е. Н. – Ж.Баласағұн атындағы № 6 жалпы орта білім беретін мектептің 6 «А» сынып оқушысы

Ешмақова А.Е. – Ж.Баласағұн атындағы № 6 жалпы орта білім беретін мектептің қазақ тілі мен әдебиеті пәнінің мұғалімі

Халикова Н.С. - М.Әуезов атындағы Оңтүстік Қазақстан мемлекеттік университеті, Қазақ тілі мен әдебиеті кафедрасының аға оқытушысы, фиология ғылымдарының кандидаты

Абай орыс әдебиетін 1882 жылдан бастап аударып бастағаны белгілі. Ақынның ең бірінші аудармасы - орыстың атақты ақыны Лермонтовтың «Бородино» атты патриоттық өлеңінен үзінді еді. Ең соңғы аудармасы - Лермонтовтың «Вадим» атты ұзақ әңгімесі. Абай Лермонтовтың «Вадим» атты шығармасының желісін, оқиғасын алып, өзінше қысқартып аударған. Абай аудармаларын зерттеуші ғалымдар ақынның орыс әдебиетінен оның елуден аса аударған өлеңдері бар екендігін анықтап отыр. Абай аудармаларының ішінде лирикалық өлеңдер, мысал өлеңдер, ұзақ өлеңдер, сатиралық лирикалары да бар екендігі белгілі.

Орыстың ақыны Пушкинді де қазақша сөйлеткен Абай болатын. Дүниежүзілік мәдениет мұрасының төрінен орын алған Пушкинді қазаққа танып, Татъянаның үнімен қазақ даласына үн беруі қазақ әдебиеті мен мәдениеті үшін ерекше құбылыс болды.

Байронның әлем әдебиетіне жасаған ықпалы орасан зор болды. Қай елдің әдебиетін алсаң да, барлығында Байронды үлгі тұту бар. Ол ықпал әсіресе орыс әдебиетінде ерекше байқалады. Байрон шығармашылығы қазақ оқырмандарына ұлы Абай арқылы жеткені бегілі. Абай Лермонтов аудармасы арқылы назира үлгісінде «Көңілім менің қараңғы, бол, бол ақын» деп Байрон өлеңін қазақ тілінде сөйлеткені белгілі. Қазақ әдебиетінде Байрон шығармаларын Қ.Аманжолов, Қ.Бекхожин, А.Жұмағалиев, Қ.Сатыбалдин, Ғ.Қайырбеков т.б. қазақ тіліне сәтті аударма жасады.

Абай Байронның «Душа моя темна» деген өлеңін еркін аударған. «Абай осы өлеңнің сегіз жолын ғана аударған. Әрі қарай аударған-аудармағаны белгісіз, өйткені қолжазба сақталмаған» [1, 261 б.]

Ағылшынның атақты ақыны Д.Г.Байронның шығармашылығына Абай орыстың классик ақыны М.Лермонтов арқылы келді. Абай Байронды аралық тіл, орыс тілі, арқылы аударды. Д.Г.Байроннан «Көңілім менің қараңғы» атты өлеңін аудару арқылы Абай қазақ әдебиеті мен әдеби тіліміздің кемелденуіне ізгі ықпалын тигізгені белгілі.

Ақын Байронның өлеңдерін тікелей түпнұсқадан аудармағаны белгілі. Сол себепті Абай мен Байрон арасында автор ойынан, идеясынан ауытқушылық байқалады. Ойымыз дәлді болу үшін, бірқатар мысалдар келтірейік. Орыс тіліндегі Байронның «My soul is dark» өлеңін М. Лермонтов төмендегідей аударады:

Душа моя мрачна. Скорей, певец, скорей!
Вот арфа золотая:
Пускай персты твои, промчавшись по ней,
Пробудят в струнах звуки рая.
И, если не навек надежды рок унес,
Они в груди моей проснутся,
И если есть в очах застывших капля слез,
Они растают и прольются [1, 262 б.].

Түпнұсқада «певец» сөзі мүлдем кездеспейді. Себебі автор ән айту емес, аспапта ойнау жайында сөз қылып отыр. Лермонтов «арфа золотая» деген тіркесті қосқан. Түпнұсқада арфаның алтын екені айтылмайды. Бұл өлеңді алғаш рет қазақ тіліне Абай аудармасы арқылы келді. Ұлы ақын өлең атауын «*Көңілім менің қараңғы*» деп алған.

Көңілім менің қараңғы. Бол, бол, ақын!
Алтынды домбыраңмен келші жақын.
Ішек бойлап он саусақ жорғаласа,
Пейіштің үні шығар қоңырсалқын.
Егер сорым түбімен әкетпесе,
Керек қой көңілді үміт тебіrentсе
Қатып қалған көзімде бір тамшы жас,
Төгілмей ме, бой жылып, ол да ерісе [1, 144 б.].

Аударма қазақ тіліне барынша жақындатылған. Мысалы, М. Лермонтовтың нұсқасындағы «певец» сөзін Абай «ақын» сөзімен ауыстырған. Түпнұсқаға көз жүгіртсек, бұл деталь мүлдем көрсетілмеген. Сонымен қатар, «арфа» аспабын Абай «домбыраға» ауыстырған. Абай Құнанбаевтың осы еркін аудармасы арқылы қазақ оқырманы жүрегіне Байронның өлеңі Лермонтов арқылы барынша түсінікті жетеді.

Немістің ұлы ақыны И. Гете шығармашылығынан «Қараңғы түнде тау қалқып» өлеңін аударған Абай неміс ақынының ішкі ойы мен толғанысын қазақ еліне жеткізді.

Абай аудармаларында тек өлеңнің идеясын, мазмұнын ғана сақтап қалмаған, өлеңнің тіл құнарлығын, барлық бояуын, бітім-болмысын сақтай білгін. Лермонтовтың «Парус» өлеңін талдап көрейік. «Белеет парус одинокий» деген жолдарды дәлме-дәл аударсақ, «Жалғыз желкен ағараңдап» деген мағына берер еді. «Белееттің» тура мағынасы «ағараңдап» екендігі белгілі. Ал Абай оны «жалтылдап» деп аударған. «Парус» желкенді «жалау» деп аударған. Алыстан ақ түсті желкен жалау сияқты көзге елестейді. Абай ұйқас, өлең мазмұнын, өлеңінің өзіндік әсерін әрлендіре түсу үшін «белеет» сөзін «жалтылдап» деп аударған.

Гете өмір сүрген заманда, яғни ХҮІІІ ғасырда, Германия бірнеше уақ мемлекеттерге (герцог) бөлінетін. Сол бөліктің бірі – Веймарда Гете бір кезде бірнеше жауаптық қызметтер атқарып, министр дәрежесіне дейін көтеріледі. Бірақ Гетенің даңқын дүниеге шығарған – оның қызметі емес, ақындық өнері. Гете өзінің тамаша туындылары арқылы неміс халқының ХҮІІІ ғасырдың аяғы мен ХІХ ғасырдың басындағы жаңа әдебиеттің бастаушысы, ұлы классигі екенін танытты.

Гете өзінің сексен жылдан астам өмірінде табиғат, махаббат сырларын толғайтын назды жырлар, философиялық тебіреністі өлеңдер, өнегелі балладалармен қатар «Гермен мен Доротея», «Рейнеке Лис» атты бірнеше ғажап поэмалар, «Эгионт», «Мұқамбет» сынды терең мағыналы тарихи драмалар, «Жас Вертердің қасіреті» атты прозалық шығармалар жазып, дүниеге өшпес әдеби мұралар қалдырған дана ақын. Гете шығармашылығының ең шыңы – «Фауст» атты философиялық драма. Бұл – әлем әдебиетінің асыл қазынасы болып есептеледі.

Гете – өлең өнерінің дамуына зор ықпал еткен ақын. Гетенің үнін қазақ сахарасына алғаш алып келген, ақынның «Қараңғы түнде тау қалқып» атты өлеңін Лермонтов аудармасынан бірінші рет қазақшаға аударған – ұлы Абай болатын.

Гетенің түпнұсқасын қарайтын болсақ, «тау» сөзі мүлдем қолданылмаған. Ақын барлық шыңдардың басында деп ой айтады. Гете ағаштың ұшар басында тыныштық орнағанын айтады. Лермонтов «Горные вершины, Спят во тьме ночной» деп тау шыңының тыныштығын суреттесе, ал Абай қараңғы түндегі таудың қалқығанын бейнелі сөзбен жеткізеді. Гетенің «никакого дыханья птиц» деген ойын Лермонтовтан кездестірмейміз. Гете «тишина в лесу» десе, Лермонов орман сөзін қолданбай «не дрожат листы», «сыбырлама са жапырақ» деп аударады. Гете өлеңін аударуда Гетенің негізгі ойын жеткізе білген. Лермонтов та, Абай да Гете өлеңін аударуда өзіндік ерекше қолтаңбасын таныта алған. Абай аудармасы көркем, бейнелі болып шыққан. Аударма жасаудағы Абайдың өзіндік сөз қолданыстары, көркемдік әдіс-тәсілдерді шебер қолдануы, басты идеяны сақтай отырып, өлеңдерді қазақ халқы дүниетанымына жақындастыруы Абай шығармалығының ұлылығы болып табылады.

«Горные вершины, Спят во тьме ночной» деген өлең жолдарын Абай «Қараңғы түнде тау қалқып, Ұйқыға кетер балбырап» деп аударады. Егер өлеңді дәлме-дәл, сөзбе сөз аударатын болсақ, «тау шыңдары қараңғы түнде ұйықтайды» болар еді. Абай қараңғы түндегі тауды қалқытып, балбыратып ұйқыға кетіреді.

Абай өлеңнің образды бейнелі болғандығына көп назар аударған. Көз алдымызға қараңғылықта қалқыған тау елестейді. Осылайша оқырманға әсерін күшейтеді. «Тихие долины» деген сөзді Абай «дала» деп аударды. Өйткені қазақ халқының ұғымы үшін дала сөзінің маңызы басымырақ. Ал түпнұсқада «долина, дала» сөзі кездеспейді. Гете ормандағы тыныштықты суреттеген. Абай аралық аударма арқылы аударғаннан соң, түпнұсқа мен аударма арасында өзгешеліктер кездеседі. Бірақ Абай ақынның негізгі идеясын жеткізе білген.

Қазақ аудармашылары көбінесе мысал жанрын аударуға ден қойды. Абай орыс ақыны И.А.Крыловтан мысалдарды көркемдігі мен поэтикалық қуатын, негізгі түпнұсқадағы негізгі ойды сақтай отырып аударды. Ақынның Крылов мысалдарын аударуының басты себебі де бар. Абай орыс классигінің шығармаларынан өз халқының өмір-тағдырын көреді, өз ұлтына тән тұрмыс-тіршілікті байқайды. Мысалдарды аударып отырып, ұлттың санасын оятуды көздейді. Абай тәржімаларын ұлт жанына жақын тартып, оларды халық төл туындыдай қабылдады. Осылайша қазақ әдебиетінің төріне қайталанбас көркем әдебиет келіп жетті. Қазақтың сайын сахарасында еркін қалықтап, халық жүрегінен орын алды. Осылайша Абай үшін, Абайдың шәкіртері үшін әдеби талғам, әдеби таным қалыптасты. Дүниежүзілік әдебиетке терең бойлау процесі қазақ әдебиетінде Абай атты ұлы арнадан бастау алып, әлемдік әдебиетпен сусындау дәстүрлі түрде жалғасын тауып жаты.

Абай И.Крыловтан «Мен көрдім ұзын қайың құлағанын», «Емен мен шілік», «Қараға ұрынған қара шекпен», «Жарлы бай», «Есек пен бұлбұл», «Қарға мен бүркіт», «Шегіртке мен құмырсқа», «Әншілер», «Ала қойлар», «Қарға мен түлкі», «Бақа мен өгіз», «Піл мен қанден» атты өлеңдерін аударды. Біздің барлығымызға таныс И.Крыловтың «Шегіртке мен құмырсқа» атты мысалын талдап көрейік. И.Крылов түпнұсқада «попрыгунья Стрекоза» десе, Абай бұл эпитетті «шырылдауық шегіртке» деп аударды. «Попрыгунья» сөзін дәлме дәл аударатын болсақ «ойнақы, жеңілтек, ұшқалақ» деген мағынаны береді. Ал «стрекоза» сөзінің аудармасы «инелік». Абай «инелік» деп алмай, «шегіртке» сөзін қолданған. Абай өлеңдегі «лето красное» деген сөз тіркесін «ала жаздай» ән салып деп аударды. Оның себебі қазақ халқының ұғымында «қызыл жаз» деген тіркес жоқ, ал «ала жаздай» деген тұрақты тіркес бар. «Как под каждым ей листком, Был готов и стол и дом» деген өлең жолдарын «Жаздыгүні жапырақтың, Бірінде – тамақ, бірінде – үй» деп аударды. Орыс тіліндегі нұсқасында стол сөзі ауыспалы тамақ, ас деген мағынада қолданылған. Абай атамыз осы тамақ деген мағынада өлең жолдарын аударды.

Троптың бір түрі – кекесін, яғни ирония (грекше келемеждеу), тағы бір түрі – мысқыл, яғни сарказм (грекше - масқаралау). Абай аудармасындағы:

Қайтсін қолы тимепті,

Өлеңші, әнші, есіл ер!

Ала жаздай ән салсаң,

Селкілде де билей бер! [2,36 б.]. – деген өлең жолдарын сырттай қарағанда, құмырсқа шегірткенің ала жаздай ән салып, көгалды қуып гөләйттап кеткенін суреттеп, «өлеңші, әнші есіл ер» еді дегендей, кәдімгідей мүсіркеп тұрғандай секілді. Ал енді осы мүсіркеудің астарына үңілсек, мырс-мырс күлкі, келеке тұрғанын байқаймыз. Міне, нағыз ирония осы жерден байқалады.

Абайдың саналы түрдегі ақындық жолы жиырма жылдық уақытқа созылса, осы мерзім ішінде Абайдың өзінің төл туындыларын жазумен қатар орыс әдебиетінің ұлы классиктерін аудару жұмысы қатар туындап отырған. Орыс классиктерін аударудағы Абай орны дара, ерекше. Орыс классиктері, батыс әдебиеті Абай үшін рухани жаңа құбылыс болды. Абайдың аударма саласында өзіндік ұстанған принциптері, дәстүрі, шеберлік жолы бар.

Әдебиеттер:

1. Абай (Ибраһим) Құнанбайұлы Шығармаларының екі томдық толық жинағы Т. 1. Өлеңдер мен аудармалар. – Алматы: Жазушы. 2005. – 296 бет.

2. Абай (Ибраһим) Құнанбайұлы Шығармаларының екі томдық толық жинағы Т. 2. Өлеңдер мен аудармалар. – Алматы: Жазушы. 2005. – 296 бет.

..
УДК 621.365.5

ЭНЕРГОСБЕРЕЖЕНИЕ В АВТОНОМНОЙ ОРГАНИЗАЦИИ ОБРАЗОВАНИЯ «НАЗАРБАЕВ ИНТЕЛЛЕКТУАЛЬНЫЕ ШКОЛЫ»

Якубенко А., Абдиханова Б., Ажимухамед М., Базарбаев А, Омиркул Р. – школьники 9 классов автономной организации образования «Назарбаев Интеллектуальные школы»,

Ильясов Р.М.- к.т.н., доцент, ЮКГУ

С января 2019 года в автономной организации образования «Назарбаев Интеллектуальные школы» г. Шымкент к.т.н. доцент ЮКГУ им. М. Ауезова Ильясов Р.М. проводил занятия по научному проекту по направлению «Электротехника и электроника» с нами школьниками 9 классов: Якубенко А., Абдиханова Б., Ажимухамед М., Базарбаев А, Омиркул Р. По курсу физики мы пока не проходили раздел «Электричество»,

поэтому в течение двух месяцев мы внимательно изучали вопросы электрического и магнитного полей, создаваемых электрическим током, протекающим по проводнику.

Темой научного проекта мы выбрали «Энергосбережение в автономной организации образования «Назарбаев Интеллектуальные школы» по г. Шымкент. В табл.1 приведены данные расхода электроэнергии за 2018 год в целом и по месяцам.

Таблица 1 – Данные расхода электроэнергии за 2018 год в целом и по месяцам.

Дата	Полный расход кВт*ч	Сумма с НДС. Тг
Январь	64130	17740 92,32
Февраль	70943	19625 67,16
Март	67443	18340 17,96
Апрель	58620	15940 88,83
Май	53286	14490 38,17
Июнь	53974	14677 47,36
Июль	47201	12835 65,11
Август	30384	82556 9,74
Сентябрь	42403	11521 40,39
Октябрь	68035	18485 92,59
Ноябрь	61704	16765 71,72
Декабрь	78029	21201 41,56
Итого:	69615	18988 132,91

Если сравнить потребляемую мощность уже в теплом месяце мае 53286 кВт*ч (в холодное время часть электроэнергии используется на обогрев спортзала и других помещений) и августе 30384 кВт*ч, то бросается в глаза довольно значительная разница 23590 кВт*ч.

Объясняется эта разница мощным потреблением электроэнергии электроплитами в блоке приготовления пищи. В течение дня школьники принимают пищу от 3 до 5 раз.

Нами предлагается провести замену обычных нагревательных электроплит на индукционные плиты. Рассмотрим теоретически, насколько эффективнее будет использовать электроэнергию индукционные плиты.

Принцип действия индукционных плит. Индукционные варочные панели отличаются способом передачи тепла посуде. Обычно в электрических плитах нагревается конфорка, передавая тепло на стоящую на ней кастрюлю или сковородку. С индукционными плитами всё иначе. Сама поверхность остаётся холодной, а нагревается непосредственно дно посуды. Это становится возможным благодаря индукционной катушке, находящейся под поверхностью из стеклокерамики. Катушка создаёт высокочастотное магнитное поле, которое нагревает днище металлической посуды.

Индукционный принцип работы варочной панели даёт минимальные тепловые потери, при этом существенно снижая время нагрева кастрюль и сковородок. По скорости нагрева индукционные панели превосходят даже самые «быстрые» электрические плиты с галогенными нагревателями и преимущество это сложно оспорить, поскольку легко можно сравнить.

В среднем, чтобы вскипятить 2 литра воды на обычной электроплите требуется 10-12 минут. Индукционные решают эту задачу за 5-7 минут, при этом не затрачивая больше электроэнергии. Дополнительно ускорить разогрев позволяет режим «Быстрый нагрев», которым оснащены многие модели. Включив функцию, мощность свободной конфорки передаётся задействованной, что и ускорит процесс нагрева.

Тесты проведенные специалистами показали, что у индукционных варочных панелей самый высокий коэффициент полезного действия, который приближается к 90%. Для примера, у газовой конфорки этот показатель не превышает 65%, а у стеклокерамических 60%. Преимущество индукционных панелей не только в высокой скорости нагрева есть и другие.

Эксперименты.

В интернете имеются различные данные экспериментов, проведенных с целью сравнения энергопотребления тепловыми и индукционными плитами, причем эти данные отличающиеся друг от друга значительно. Мы с доверием отнеслись к эксперименту, где мощности плит взяты одинаковыми по 3,5 кВт.

В этом эксперименте проверялась скорость закипания воды на традиционной электрической электроплите и индукционной плитке. На каждой нагревательном устройстве кипятили по 1 литру воды с одинаковой начальной температурой 18 °С. В ходе эксперимента дождался момента, когда вода закипит.

Медленнее всего оказалась традиционная электрическая плита: 1 литр холодной воды она вскипятила за 30 минут 10 секунды. Индукционная плита опередила и вскипятила воду за 2 минуты и 12 секунд. А теперь определим электроэнергию, потраченную на эти два процесса.

Переведем время в минуты: 30 минут 10 секунды это будет представлять 30,17 минуты, а 2 минуты и 12 секунд – 2,2 минуты.

Электрическая энергия, потребленная обычной тепловой электрической плитой

$$W = P \cdot t = 3.5 \cdot 30,17/60 = 1.76 \text{ кВт} \cdot \text{ч}$$

Электрическая энергия, потребленная индукционной плитой, будет равна

$$W = P \cdot t = 3.5 \cdot 2,2/60 = 0,128 \text{ кВт} \cdot \text{ч}$$

Таким образом, приведенный эксперимент показал, что потребление электроэнергии индукционными плитами на одинаковый процесс приготовления пищи в 13,75 раза. Если спроектировать этот коэффициент на потребление электроэнергии в автономной организации образования «Назарбаев Интеллектуальные школы» г. Шымкент, то оно должно составить в месяц

$$23590/13,75 = 1715 \text{ кВт} \cdot \text{ч}$$

Т.е. разница за месяц и год будет выглядеть следующим образом:

За месяц 23590-1715=21875 кВт·ч;

За год 21875·12=262500 кВт·ч

Экономия в денежных средствах, включая НДС 7.159.897.50 тг

Расходы сократятся на 37,7 % .

Если говорить об окупаемости индукционных плит, то вопрос этот неоднозначен, так стоимости индукционных плит очень разнообразны в зависимости от производителя, причем цены отличаются в разы. Поэтому вопрос окупаемости индукционных плит это тема отдельной статьи.

Следует также отметить:

– почти вся энергия при работе индукционной плиты идет на создание магнитного поля в индукционной катушке, а её на этот процесс надо намного меньше, чем на нагрев поверхности электрической плиты;

– кроме того, на индукционной плите энергия тратится ровно на ту поверхность, которая соответствует диаметру посуды. На электрической плите будет нагреваться весь круг конфорки, даже при стоящей на нем кастрюле меньшего диаметра;

– почти во всех моделях индукционных плит установлен режим Booster, который создает возможность очень быстрого и сильного нагрева. В этом режиме на нужную вам конфорку перекидывается мощность с других конфорок, увеличивая скорость и мощность нагрева в несколько раз;

– поверхность плиты нагревается от посуды всего лишь до 60 градусов, и только в том месте, где соприкасаются посуда и конфорка. Поэтому получить ожог о поверхность плиты практически невозможно;

– индукционная плита, даже во включенном состоянии, останется холодной, если на ней не установлена соответствующая ей посуда, закрывающая своим дном 70% поверхности конфорки. Учитывайте, что диаметр кастрюль и сковородок должен быть не менее 12 см, чтобы начался процесс нагрева. Как только посуда правильно установлена, процесс пошел. Приподняли посуду хотя бы на сантиметр от поверхности плиты, процесс нагрева прекратился;

– не стоит бояться нагрева любых других предметов, попавших на плиту: ложек, полотенца, салфеток, пластиковой или керамической посуды, детских игрушек. Из-за малого размера или несоответствующего стандарту материала, плита останется холодной и не создаст проблем;

– датчики температуры в индукционной печи контролируют температуру посуды, а не панели. Они максимально точны и строго поддерживают заданный температурный режим. В электроплите показания

датчиков дают большую погрешность за счет температурных помех от нагревательного элемента и покрытия плиты;

– индукционная плита может иметь функции, контролирующие процесс кипения и выкипания. В первом случае датчики проконтролируют закипание и отключат плиту через установленное время, дающее жидкости возможность как следует прокипеть. Во втором случае датчик отключит плиту, «обнаружив» слишком высокую температуру посуды, в которой всё выкипело.

Литература:

1. <http://vseokuhne.ru/utvar/posuda-dlya-indukcionnyx-plit.html>
2. <http://kitchenguide.su/tehnika/indukcionnaya-plita.html>
3. <http://fb.ru/article/239349/kastryuli-dlya-induktsionnoy-plityi-obzor-vidyi-osobennosti-vyibora-i-otzyivyi>
4. <https://tehnoshtuchki.com/tehnika-dlya-kuhni/plityi/plyusyi-minusyi-induktsionnyih-plit>

ӘОЖ 336.717.061

ШАҒЫН ЖӘНЕ ОРТА БИЗНЕСТІ НЕСИЕЛЕУ

Сейіткәрім А. – ЭФ-16-5к2 тобының студенті

Бұхарбай С. – ЭФ-16-5к2 тобының студенті

Дүйсенбекұлы А. Ж. – оқытушы

Мемлекет экономиканы тұрақтандырудың негізгі бағыты – кәсіпкерлікті дамытуға барынша қолдау көрсетіп отыр.

Жас кәсіпкерлер қызметін дамытуға, ең бастысы, жас кәсіпкерлердің мәртебесін заң жүзінде бекіту, жеңілдетілген қолжетімді несие, несиелеудің мемлекеттік кепілдігінің жүйесі, салық салудағы жеңілдіктер, ірі кәсіпорындар тарапынан жастар кәсіпкерлігін қолдау, жалпы, осылар арқылы қызметін дамытуда ынталандыру сипатқа ие барлық қолдаулардың кешенді шаралар жиынтығы анық көрсетілуі керек. Елбасымыз шағын және орта бизнесті дамыту керектігін жиі айтып келеді және үнемі қолдау көрсетіп келеді. Бұл стратегия Қауымдастықтың жастар кәсіпкерлігін дамыту бойынша әзірлеген тұжырымы және бастамасы. Сондықтан бұл салада ел Үкіметі, кәсіпкерлік саласындағы уәкілетті органдар мен жергілікті атқарушы органдардың әрекетінсіз нәтижеге қол жеткізу мүмкін емес және осы құжатты назарға алса орынды деп санаймын. Ал өз кезеңінде жастардың басын біріктіретін кәсіпкерлік қауымдастықтары мен ірі кәсіпкерлер өз тарапынан мүмкіндігіне қарай барынша атсалысып қолдау керек.

Ел Президенті кәсіпкерлікті, яғни ұлттық экономиканың жетекші күшін жан-жақты қолдау әрі шағын және орта бизнестің экономикадағы үлесі 2030 жылға қарай, ең аз дегенде, екі есеге арттыруды міндет етті. Отандық кәсіпкерлерді қолдау тетіктерін жетілдіру үшін қажетті барлық шараны қабылдау керектігін де алға тартты. Демек, жалпы кәсіпкерлік саласындағы бастамаларды ынталандырудың жаңа жүйесі жасалатыны анық.

Сондықтан шағын және орта бизнесті дамытуда, инновациялық және әлеуметтік-экономикалық жобалар мен бағдарламаларды жүзеге асыруда жас кәсіпкерлердің мүмкіндігі мол десек, қателеспейміз. Ел экономикасының қарыштап дамып келе жатқанын ескерсек, өркендеу мен еңбек өнімділігін арттыруда жастар кәсіпкерлігін, оның ішінде инновациялық бағытты дамыту айрықша мәнге ие. Өйткені ортақ мүдде жолында барлық тарап бірігіп қимылдаса, қолда бар мүмкіндікті одан әрі кеңейтуге жол ашылады.

Қазақстан Президенті Нұрсұлтан Назарбаевтың «Президенттің бес әлеуметтік бастамасы» атты 2018 жылғы 5 наурыздағы халыққа үндеуінде Президенттің айтуынша, халыққа шағын несие беру – өзін-өзі жұмыспен қамтығандар мен жұмыссыздарға ұсынылатын ең тиімді жол. Осының арқасында 2017 жылы 32 миллиард теңге 7 200 микрокредит үшін үлестірілген. Алайда оның өзі жетпей қалды. – Сондықтан биыл қазақстандықтарға берілетін шағын несие сомасын былтырғымен салыстырғанда 20 миллиард теңгеге көбейтуді тапсырамын. Сонда оның жалпы сомасы жылына 62 миллиард теңгені құрайды. Нәтижесінде, несие алып, өз ісін бастайтын азаматтардың саны былтырғыдан екі есеге артып, 14 мыңға жетеді. Бастама мыңдаған адамға өз ісін ашуға мүмкіндік беретіндігімен маңызды. Бұл, әсіресе, ауыл-аймақтар үшін, ауылдағы кәсіпкерлікті дамыту үшін айрықша маңызды екенін атап өткім келеді, – деген еді Президент.

Елбасының сөзінен – ақшаны алған ауылдағы ағайындар, әсіресе әйел адамдар қаражатты еселеп пайда келтіреді. Соның арқасында билік мінберінен жиі айтылатын «өзін-өзі жұмыспен қамту» деген мәселе біртіндеп шындыққа айналмақ. Жобаны жүзеге асырушы негізгі мекеме – «Атамекен» ұлттық кәсіпкерлер палатасы. Осы палатаның Бизнес коммуникацияларды мемлекеттік тілде дамыту департаментінің директоры Бауыржан Оразғалиевтің айтуынша, былтыр «Бастау Бизнес» аясында Қазақстанның 80 ауданы бойынша 15 мың адам білім алып, оның 3 314-і өз ісін бастап кеткен.

ҚР Президенті Нұрсұлтан Назарбаев өткен жылы қазан айындағы Қазақстан халқына Жолдауында 2019 жылды Жастар жылы деп жариялауды ұсынған болатын. Президент өз сөзінде жастардың барлық санатын қолдауға арналған шараларды толық қамтитын әлеуметтік сатының ауқымды платформасын қалыптастыру керектігін айтқан еді.

Шағын және орта бизнестің дамуына біріншіден, бастапқы капиталдың жоқтығы – кедергі. Екінші бөгет – кәсіпті жүргізетін орынды қайдан табамын деген мәселе. Кәсіпті жаңадан бастаушылардың өздігінен жер алып, құрылысты жүргізе алмасы мәлім. Яғни, сауда жүргізетін орындардың қолжетімділігін нақтылау қажет. Тағы бір мәселе – бизнесті ашу және жүргізу туралы барлық сауалды бір жерден шешетін орын қажет.

Міне, осы мәселелерді зерделей келе, 3 жылға арналған арнайы іске асыру іс-қимыл жоспарын Шымкент қаласының әкімдігі дайындады. Жоба бойынша жастар және әйелдер кәсіпкерлігі бірлесе дамытылады. Бұл 2019-2021 жылдар аралығын қамтиды.

Қазір бұл бағдарламаны «Атамекен» кәсіпкерлер палатасы, «Даму» қорымен бірге нақтылап жатыр. Таяу уақытта шарттары толық мәлім болады. 1 сәуірде көпшілікке жариялайды. Арнайы баспасөз мәслихатын өткізу де жоспарда. Бұл қолдаулардың бәрі 15 сәуірден бастап жұмыс істей бастауы тиіс.

Жастарды және әйелдер кәсіпкерлігін қолдаудың тетіктеріне тоқталсақ, біріншіден, бір жылға 1 пайызбен несиелер береді. Ең алдымен айта кететіні, шынында кәсіппен айналысуға ниетті жастарды қолдайды.

Қала бюджетінен 800 млн-ға жуық, «Даму» қорынан 1 млрд теңгеден астам қаржы бағытталады. Жалпы, 2 млрд теңгеден астам қаржының басым бөлігі жастар кәсіпкерлігі, әйелдер кәсіпкерлігін дамытуға жұмсалады.

2019 жылдың қаңтар айындағы жағдай бойынша, банктердің шағын кәсіпкерлік субъектілеріне берген несиелері (аймақтар бойынша) 90 320 млн теңге: Алматы қаласы бойынша – 49 627 млн теңге, Шымкент қаласы – 3 328 млн теңге, жеке тұлғалар үшін несиелер көлемі 10 258 млн теңгені құраған.



График 1. Банктердің шағын кәсіпкерлік субъектілеріне несиелері

Дамыған елдерде жастарды кәсіпкерлікке баулу әу бастан дұрыс жолға қойылған. Халықаралық тәжірибеден үйренетін үрдістер көп. Өзіміздің қолданыстағы тәжірибеден бөлек, осы саланы басым бағыт ретінде ұстанған шет мемлекеттердің жастармен жұмыс істеу жөніндегі өзіндік әдіс-тәсілдерін бізге де енгізіп көруге болады. Мәселен, ондай елдерде алдымен бизнес үдерісінде жас азаматтардың құқығын қорғауды көздейді. Олардың кәсіби дамуына көмектесіп, жастар жобасына қолдау танытады және оларға мол мүмкіндіктер туғызу сынды мәселелерге алдымен көңіл бөлінеді. Сонымен қатар әртүрлі инновациялық қадамдар, тәжірибе мен ғылымның заманауи жетістігі кеңінен пайдаланылады. Біз де толық пісіп-жетілген мұндай тетіктерді зерделеп, одан кейін оны пайдаланудан қорықпауымыз керек және оған кедергі көп деп айта алмаймын. Ал мемлекет тарапынан кәсіпкерлік саласын дамытуда жасалынып жатқан кешенді шараларды осы бағытта үйлестіру керек.

Мысалы, Австрияда Федералдық палата жанынан құрылған «Австрияның жас экономикасы» атты арнайы ұйым жұмыс істейді. Соның шеңберінде кәсіпкерлікті жаңадан бастаған жастарға кеңес беретін орталық ашылған. Орталықта жастарға жеке бизнес ашуға қажетті құқықтар мен нақты ұсынымдар береді.

Ал Германияда жастар бағдарламасын жүзеге асыру тиімді реттелген. Бұл ел жастарға нақты көмек беруге үлкен мүмкіндік туғызу арқылы көш бастап тұр. Мұнда жас кәсіпкерлердің бірнеше ірі бірлестіктері бар. Осы жерде мынаны айтқым келеді. Біздің елде еңбек өтілі жоқ жастарға ірі мекемелердің есігі жабық. Кез келген адамды жұмысқа қабылдас бұрын, алдымен жұмыс тәжірибесінің бар-жоқтығына назар аударылады. Біз білетін Францияда осыдан он төрт жыл бұрын «Жаңа қызметтер, жаңа жұмыс орындары» атты бағдарлама енгізілген. Мақсаты – еңбек өтілі жоқ жастарға кем дегенде 5 жыл бойы тұрақты жұмыс орындарын ұсыну. Сондай-ақ кейбір салаларда жетіспей жатқан жұмыс күшін толықтыру болып табылады. Өз кезегінде жастарға жаңа жұмыс орындарын ұсынғаны үшін жеке компаниялар жұмыс берушілерге мемлекет тарапынан шығындарын өтеуге жеңілдік қарастырылады.

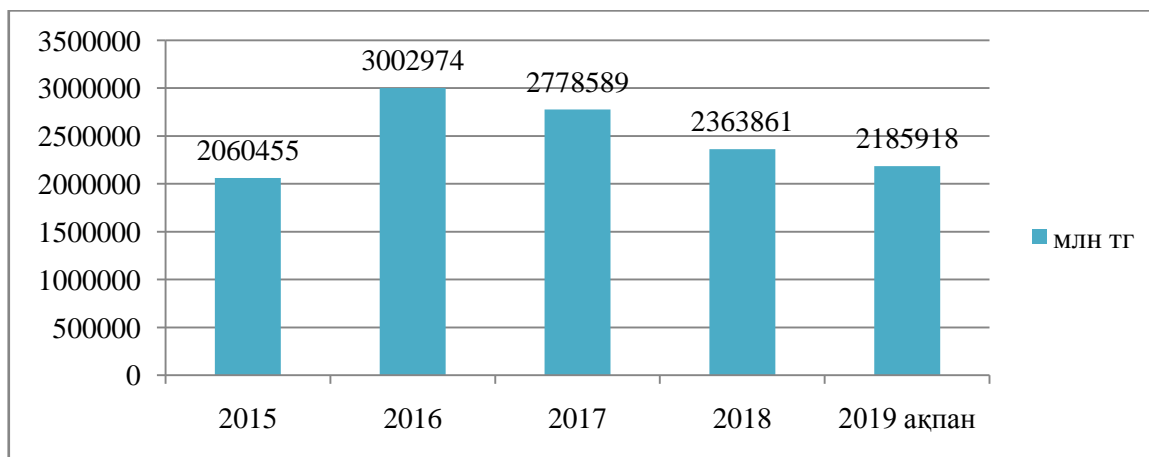
Бұл мәселені кәсіпкерлік саласында жас кәсіпкерлерге ірі мекемелердің сенімі тұрғысында қарастыруға да болады.

Осылайша, аталмыш елдерде жастар кәсіпкерлігін қолдаудың жүйелі тетігі қалыптасқан. Жастар арасындағы кәсіпкерлікті дамытудың қатып қалған біртұтас модельдік саясаты жоқ. Бағдарламалардың қай-қайсысын алсақ та, бір-біріне ұқсамайды. Қандайда бағдарламалардың нәтижелілігі сол елдегі қолайлы іскерлік климатына, оны құру үшін елде кәсіпкерлік қызметін реттейтін нормативтік құқықтық база мен қаржылық және қаржылық емес түрінде бизнесті кешенді қолдаулардың мүмкіндігіне байланысты.

Әдебиеттер:

1. Қазақстан Президенті Нұрсұлтан Назарбаевтың «Президенттің бес әлеуметтік бастамасы» атты 2018 жылғы 5 наурыздағы халыққа үндеуі
2. Тұрғындарды екінші деңгейлі банктердің несиелендіруінің ерекшеліктері / Л. С. Көмекбаева, Е. Т. Ақбаев, А. Ж. Нұрмағанбетова // Қарағанды ун-тінің хабаршысы: Вестник КарГУ. Экономика, 2016.
3. «Шағын несие: Кімге? Қашан? Қалай?», Абай Аймағамбет, - 26 наурыз 2018 жыл
4. Қазақстан Республикасының Ұлттық банкінің ресми парақшасы: <http://www.nationalbank.kz>

ӘӨЖ 657

ҚАЗАҚСТАН РЕСПУБЛИКАСЫНДАҒЫ ПАЙДАҒА АЛЫНАТЫН САЛЫҚТАР БОЙНЫША ЕСЕПАЙЫРЫСУ

Серік Айгүл Сакенқызы-ЭФ-17-7к2 тобының студенті
Нүрсейтова Аягөз Еланқызы-магистр,аға оқытушы

Салықтар – бұл мемлекетпен біржақты тәртіппен заң жүзінде бекітілген, белгілі бір мөлшерде алынатын, қайтарымсыз және өтеусіз сипатта болатын бюджетке төленетін міндетті ақшалай төлемдер. Салық салу объектісі табыс болып табылады. Табыс салығы ежелгі және классикалық салық түрлерінің бірі. Пайдаға салық салу Ол негізгі таралымын XIX және XX ғасырларда Батыс Еуропа елдерінде алды.

Пайдаға салықтар бойынша есеп айырысу №12 Халықаралық Қаржылық Есеп Стандарттарына сай жүргізіледі. Стандарттың мақсаты пайдаға салынатын салықтарды есепке алу тәртібін анықтаудан тұрады. Пайдаға салынатын салықтарды есептеудегі басты мәселе қазіргі және келешектегі салық салдарын есепке алуда: ұйымның қаржылық жағдай туралы есебінде танитын активтердің қаржылық жағдай туралы есептік құнының орнын болашақта толтыру; ұйымның қаржылық есептілігінде танитын операциялар және ағымдағы кезеңнің басқа да жағдайлары.

Активтерді немесе міндеттемелерді танудың өзінен есеп беретін ұйым осы активтердің немесе міндеттемелердің қаржылық жағдай туралы есептік құнының орнын толтыруды немесе өтеуді көздейтінін көрсетеді. Егер де қаржылық жағдай туралы есептік құнының орнын толтыру немесе өтеу бұрынғымен салыстырғанда көбірек (азырақ) салық төлеуге соқтыруы ықтимал болса, егер де мұндай орнын толтыру немесе өтеу салық салдарын тудырмайтын болса, онда бұл Стандарт жекелеген жағдайларды қоспағанда, ұйым кейінге қалдырылған салық міндеттемелерін (кейінге қалдырылған салық активін) тануын талап етеді.

Осы Стандарт ұйымның салық операцияларының салдары мен басқа да жағдайларды бұл операциялар мен жағдайлардың өзін ескеретін сияқты есепке алуды талап етеді. Сонымен пайда мен залал есептерінде көрсетілген салық операциялары мен басқа да жағдайлардың салдары пайда мен залал есептерінде де көрініс береді. Капиталда тікелей көрсетілген барлық операциялар мен басқа да жағдайлардың салық салдары да капиталда тікелей көрініс табады. Сол секілді кейінге қалдырылған салық активтері мен міндеттемелерін бизнестерді біріктірген кезде тану да осы біріктіру кезінде пайда болған оң немесе теріс гудвиллінің мөлшеріне немесе бизнес біріктіру құнының үстінен сатып алатын бірегейлендірілетін активтердің, міндеттемелердің және шартты міндеттемелердің таза әділ құнындағы сатып алушы-ұйымның кез келген үлесінен арту мөлшеріне әсер етеді.

Берілген Стандарт сондай-ақ қаржылық есебінде пайдаға салынатын салықты көрсетуге және пайдаға салынатын салыққа жататын ақпаратты ашуға қатысты пайдаланылмаған салық шығындарынан немесе пайдаланылмаған салық несиелерінен пайда болатын кейінге қалдырылған салық активтерінің танылуына регламент жасайды.

Пайдаға салынатын салық бойынша 2019 жылғы өңірлер бөлігінде Қазақстан Республикасының Ұлттық қорына салықтар мен төлемдердің түсімі:

- қаңтар(мың,тг)
- Ақмолаоблысы 301
- Ақтөбеоблысы 5 364 736
- Алматы облысы 29 815
- Атырау облысы 86 374 403
- ШҚО 5 614
- Жамбыл облысы 1 146
- БҚО 538 535
- Қарағандыоблысы 346
- Қызылордаоблысы 5 233 738
- Маңғыстауоблысы 10 061 284
- Павлодар облысы 395
- СҚО 140
- Түркістаноблысы 1 393 201
- Шымкент қ. 150

- Алматы қ. 215 605
- Астана қ. 2 133 643
- Көрсетілген өңірлер бойынша барлығы 111 352 762

<i>Салықтық түсімдер</i>	(Мың,тг)
Зандытұлға-мұнай секторы ұйымдарынан алынатын, корпорациялық табыс салығы	105 148 501
Мұнай секторы ұйымдарының үстем пайдасына салынатын салық	26 025
Мұнай секторы ұйымдарынан түсетін бонустар	47 570
Мұнай секторы кәсіпорындарынан түсетін пайдалы қазбаларды өндіруге салынатын салық	2 195 509
Мұнай секторы ұйымдарынан салынатын экспортқа рента салығы	2 220 465
Мұнай секторы ұйымдарынан жасалған келісім шарттар бойынша өнімді бөлу бойынша Қазақстан Республикасының үлесі	154 910
Мұнай секторы ұйымдарынан түсетін қызметін өнімді бөлу туралы келісім шарт бойынша жүзеге асыратын жер қойнауын пайдаланушының қосымша төлемі	9 856

Қорытындылай келе, мынадай мәселелерге көңіл бөлінгенін айтуға болады. Олар Қазақстан Республикасындағы кәсіпорындардың бюджетпен есеп айырысуындағы ұйымдастыру, жүргізу жұмыстары және жеке дара мемлекет ретіндегі ерекшеліктері. Кәсіпорын өзінің кәсібін дөңгелетіп отырған мемлекетке қарыздарын өтеуі бұл мемлекеттің бірнеше маңызды қызмет көрсетулерін пайдаланғаны үшін және сол қызметтердің орнын жабатын өтемақы болып табылады. Сондықтан кәсіпорын бұл істе тиінақты жұмыс жасауы керек.

Қазіргі таңда кәсіпорындардың бюджетпен салық жөніндегі есеп айырысудан жалтарулар орын алып отыр. Бұл кәсіпорындардың болашақта қылмыстық іске дейін созылуы мүмкін проблемаларды алып келеді. Кәсіпорын үшін есепті адал әрі шынайы жүргізу бұл кәсіпорынның ұзақ өмір сүруінің кепілі. Бюджет бойынша кәсіп орынның есеп айырысу есебін жүргізілуі толық қамтылды деген сенімдемін.

Пайдаланылған әдебиеттер:

1. <https://egov.kz/>
1. <https://stat.gov.kz>.
2. Қазақстан Республикасының салық кодексі
3. www.adilet.zan.kz.

ӘОЖ 339.137.2

ОҢТҮСТІК АЙМАҚТА ТОҚЫМА ӨНЕРКӘСІБІНІҢ ШИКІЗАТТЫҚ ӘЛЕУЕТІ

Скандар М.-ЭФ-17-1к2 тобының студенті
Жакешова А.П.-Э.Ф.К., профессор

Елімізде мақта Оңтүстік Қазақстан облысында ғана өсіріледі, өйткені мұнда ғана оны өңдеу үшін қажетті климаттық жағдай бар: күн сәулесінің көптігі, құнарлы суармалы жердің, сондай-ақ ағынсу мен еңбек ресурстарының болуы. Мақта өндіру рентабельділігі кейбір басқа дақылдарға қарағанда жоғары екендігін ескеру қажет.

Мақта облыстың 15 ауданы мен қалаларының ішінен 8 ауданында және 2 қаласында өсіріледі. Мақтаның негізгі алаңдары ОҚО-ның Мақтаарал ауданында орналасқан, оның үлесіне жалпы облыстық егістердің 65-тен 75 %-ға дейін тиесілі, мұнда су ресурстарымен қамтамасыз етілуі неғұрлым жоғары, мақта өсірудегі табиғи жағдайлар неғұрлым жоғары, мақта тазалау зауыттарының шоғырлануы жоғары, мақта егуге берілген алаң 2017 жылғы жағдай бойынша 117,8 мыңға құрады.

Мақтаның шығымдылығына көптеген факторлар әсер етеді, олар: топырақтық-климаттық жағдайлар; ұтымды су режимі; өсімдіктердің жұқпалы ауруларымен, арам шөптермен және зиянкестермен күресу құралдарының пайдаланылатын тетіктері; жүргізілетін суару жұмыстарының кешені және сапасы; минералдық қорек деңгейі, еселігі және теңгерімдігі; пайдаланылатын агрохимиялық тәсілдер; топырақты өңдеу, жинау және жинаудан кейін жанарту технологиясының негізгі талаптарын сақтау.

Өсімдік шаруашылығының жалпы өнім көлемінде шитті-мақта 50 пайыздан астамын құрайды. Қазақстанда мақтаның біршама тез пісетін сұрыптары өндіріледі, олар: «С-4727», «С-6524», «Юлдуз». Сол

сияқты «Мақтаарал-3044» пен «Мақтаарал-3031» жаңа сұрыптары аудандастырылған және енгізілген. Осы сұрыптардың тұқымдарынан түсетін шығым 36 %-ға жетеді, қорапшаның массасы 6,5 - 6,8 грамм. Облыс тамақтаның асыл тұқымды шаруашылығымен 6 қожалық айналысады.

Қазақстанда алынатын мақта орташа талшықты мақта талшығы түрлеріне жатады. Жалпы шитті-мақта жинаудың 80 %-ы шаруа қожалықтарына тиесілі. Мақта талшығынан басқа, тұқым (май, шрот, қабық алынады), линт, мақта мамығы шитті-мақтаны қайта өңдеу өнімдері болып табылады. Мақтаның сабақтарымен жармалары отын ретінде пайдаланылады. Мақта-тоқыма секторының ілеспелі салаларын май шығарғыш, целлюлозалық, азық-түлік, құрама жем және өзге де өнеркәсіп субъектілері ұсынуы мүмкін.

Сол сияқты шикізат базасын кеңейтудің аса маңызды факторы Қызылқұм алқабы алаңдарын мақта егуге бейімдеу болып табылады, шамамен 90 мыңға жерді игеру ұйғарылып отыр [1].

ОҚО-да мақта талшығын өндіретін 21 зауыт бар, зауыттардың қайта өңдеу жиынтық жобалық қуаты 770 мың тонна шитті-мақтаны құрайды, олардың 12-сі ОҚО-ның негізгі мақта өңірі – Мақтаарал ауданында, қалғандары - Шымкент, Түркістан қалаларында, Шардара, Сарыағаш, Ордабасы және Отырар аудандарында орналасқан. Орташа жылдық қуаттылығын пайдалану 40 - 45 мың тонна шитті-мақтаға жетеді. Мақта зауыттарының қуаттылықтары 60 %-ға ғана жүктелген, бұл шикізат базасын кеңейткен кезде қосымша қайта өңдеу қуаттылықтарын салмастан мақта өндірісі көлемін өсіруге мүмкіндік береді.

Ішкі нарықтағы баға мақтаның әлемдік нарықтағы баға жағдаятына байланысты, мақтаға әлемдік бағаның барометрі Cotton Outlook LTD агенттігі (Ұлыбритания, Ливерпуль) жариялайтын индекс бағаламасы болып табылады. Өнім жинауды жүзеге асырған немесе оған дейінгі кезеңде индекс бағаламасының ауытқуы ішкі нарықта мақтаның нарықтық бағасына әсер етеді.

Шитті-мақтаны қайта өңдеу процесінде дженирлеу (мақтаны тазалау) және грединг (талшықты сорттау және бағалау) жүзеге асырылады. Дженирлеу және грединг процестерінің бүгінгі жағдайы өңдеудің жеткіліксіз деңгейін көрсетеді. Кәсіпорындар пайдаланатын жабдықтар тұрақты техникалық қолдауды талап етеді (көбісі 1970 - 1980 жылдары салынған). Мақта өндіру өнімділігі мен жылдамдығы төмен. Грединг талшық мақта өндірісінде негізгілердің бірі болып табылады, өйткені бұл процесті жүргізген кезде мақтаның сапасын (ұзындығы, салмағы, тығыздығы, талшықтың түсі және қоқыстың болуы және қысқа талшықты) және тиісінше оның бағасын бағалау жүзеге асады. Мақта саласын дамыту үшін грединг процесінің стандарттарын, оның әлемдік нарықта бәсекелесу қабілетін арттыру қажеттілігі туындайды, бұл сапасы бойынша талшық мақта сапасын бағалау жөнінде қазіргі заманғы техника мен жаракталған заманауи зертханалар желісін салу қажеттігімен шарттасады.

Талшықты әлемдік тұтыну көлемінің өсуі екі негізгі фактормен: әлемдік экономиканың өсуімен және халықтың өсуімен анықталады.

Талшықты түрлері бойынша тұтынуын талдау кезінде оның екі негізгі түрінің басымдығы көрінеді: талшық мақта және синтетикалық талшық. Түкті целлюлозды талшықтарды тұтыну өзгерген жоқ, болашақта да негізінен мақта мен синтетиканың бағаларымен салыстырғанда бағаның жоғары деңгейі себепті өсуі күтілмейді [2].

Сол сияқты мұнайға әлемдік бағаның өсуіне байланысты синтетикалық талшықтарды өндіру үшін шикізат та үздіксіз қымбаттайтын болады, бұл талшық мақтаның бәсекелестік басымдықтарының өсуіне және талшық мақта мен талшықты тұтынудың жалпы салмағындағы оның үлестерінің өсуіне әкеп соқтырады.

Мақта талшығы облыс экономикасының негізгі экспорттық өнімі болып табылады. Облыстың экспортында мақта талшығының үлесі жылдан жылға артып, соңғы жылдардың қорытындылары бойынша 45 - 49 %-ды құрады. Мақта талшығын жиналған орнында өңдеу мен түпкілікті өнімді алған кезде экономика тиімдірек болады.

Қазақстан Республикасының тоқыма өнеркәсібі табиғи және синтетикалық талшықтарды иірім жіп пен матаға қайта өңдеумен айналысатын кәсіпорындардың тобын білдіреді. Қазақстан Республикасы Экономикалық қызмет түрлерінің жалпы жіктеуішіне (ЭҚЖЖ) сәйкес тоқыма өндірісі экономикалық қызметтің 7 түрімен және 20 кіші түрімен ұсынылуы тиіс. Саланың құлдырауына байланысты көптеген өндірістік бағыттар жұмысын тоқтатып, жабылды. Мысалға, тігін жіптерді шығару, талшықтар мен иірімжіптерді бояу, маталарды ағарту, баспа суреттеу мен өңдеу, трикотаж жаймасын өндіру және басқалары сияқты қызмет бағыттары жоқ [3].

Қазақстанның тоқыма өнеркәсібіне мыналар тән:

-саланың кеңес уақытында салынған тоқыма тігін кәсіпорындармен ұсынылуы;

-кәсіпорындардың техникалық жабдықталуының төменгі деңгейі;

-саланың жаңартылуы мен өсуі: соңғы 2-3 жылда қазіргі заманның кәсіпорындары

«ҚазақОрысТоқымаАльянсы» ЖШС; «Меланж» АҚ;

-«Ютекс» АҚ; «Нимекс Текстайл» ЖШС салынды.

Қазіргі күнгі кезеңде елдің жалпы өндірісінің жалпы көлеміндегі тоқыма және тігін өнеркәсібінің үлес салмағы 0,4 %-ды, өнеркәсіптік өндіріс көлемінде 1,3 %-ды құрап отыр. Қазақстан Республикасының тоқыма және тігін өнеркәсібі ішкі нарық қажеттілігінің 10 %-ын ғана өтейді. Елдің экономикалық қауіпсіздігін қалыптастыру үшін ішкі өндіріс көлемі кем дегенде ішкі сұраныстың 30 %-ын қанағаттандыруы тиіс.

Қазақстанның тоқыма индустриясын дамытуға, сол сияқты өңірдің мақта-тоқыма өнеркәсібінің жеке секторы үшін де нарықтық мүмкіндіктерінің жақсы ауқымы бар.

Қазақстанда өндірілетін мақта талшығының барлық көлемі (90 %-дан астамы) экспортқа бағытталған. Мақтаның 10 %-ы иірімжіптердің сұрыптық түрлері мен маталарды өндіруде «Ақ жіп» ААҚ, «Almaty Cotton Plant» ЖШС, «Қазақ Орыс Тоқыма Альянсы» ЖШС, «Меланж» АҚ, «Ютекс» АҚ секілді мақта иіретін кәсіпорындар пайдаланады.

Мақта талшығынан орташа есеппен иірімжіп шығуы 88 %-ды құрайды, қалған 12 %-ы қалдықтар (тозаң - 7 %, қайтарымды қалдықтар - 5 %). Иірімжіптің негізгі қолданылу саласы маталарды, трикотаж және шұлық бұйымдарын өндіру. Анағұрлым жіңішке иірімжіпті өндіру үшін ұзын талшықты мақта қажет.

Иірімжіптің 97 - 99 % -ы тоқыма өнеркәсібінің кәсіпорындарында маталарды өндіруде пайдалану үшін арналған. Иірімжіптің 1 - 3 % -ы басқа өнеркәсіптердің кәсіпорындарында пайдаланылады.

Қазақстанда табиғи және химиялық талшықтардан маталарды өндірудің көлеміндегі мақта маталардың үлесі 80 %-дан астамын құрайды. Мыналар:

- бетінің тығыздығы 200 г/ш.м. аспайтын сұрыптық ағартылмаған мақта-мата;

- медициналық дәке;

- бетінің тығыздығы 200 г/ш.м. асатын ағартылған маталар;

- бетінің тығыздығы 200 г/ш.м. асатын басқа да маталар (әртүрлі түсті иірімжіптен жасалған маталардан басқа) номенклатураны құрайды.

Маталардың импорт көлемі айтарлықтай болуда, шамамен маталардың 71 %-ы Ресейден әкелінеді.

Қазақстан Республикасында бүгінгі күні өндіріс тізбегінің осы бөлігі нашар дамыған. Мақта-маталарды шығарумен айналысатын тек қана үш компания бар «Almaty Cotton Plant» ЖШС, «Қазақ Орыс Тоқыма Альянсы» ЖШС, «Меланж» АҚ. Қазіргі бар компаниялардың мамандандыру сегменттері айқындалмаған. Мата өндіруге арналған тоқыма жабдықтары онша икемді емес және оны қайта жасап құру да ауыр, сондықтан нарықтың өзгеру үрдістерін түсіну және осыған байланысты сегментті және нарықты айқындау өте маңызды.

Маталарды өңдеуді жүзеге асыратын кәсіпорындардың секторы нашар дамыған. Соған қарамастан, мақта-маталарды өндіруді дамытумен бірге елдің мақта-тоқыма саласының осы сегменті де қалпына келеді. Алдын ала берілген баға бойынша осы сегмент едәуір пайдалы болуы мүмкін және жабдықтарға мұндай үлкен инвестицияларды талап етпейді. Бәсекеге барынша қабілетті тоқыма саласын құру үшін осы сегментті дамытудың маңызы зор. Шри-Ланканың тоқыма өнеркәсібі өндіріс тізбегінің дәл осы сегментін дамыта отырып, үлкен жетістіктерге жетті. Жеткілікті түрде дамыған тоқыма өнеркәсібі болмай, Шри-Ланка кластер жасауды бояуға, басуға және өңдеуге шоғырландырды. Сапа, дизайн және бояу, басу мен өңдеу шапшаңдығы жағынан жоғары нәтижелерге қол жеткізіп, Шри-Ланканың тоқыма кластері әлем нарығында бәсекеге қабілетті болды.

Шри-Ланканың және кластерді дамытудың осы жолын қолданған басқа да елдердің тәжірибесі инвестициялық жобаларды таңдау және «Оңтүстік» АЭА аумағында тоқыма өнеркәсібінің кәсіпорындарын салу процесінде қолданылатын болады [4].

Дайын бұйымдар нарығы іш киімдердің, трикотаж бұйымдарының, киімдердің, кілем бұйымдарының және күнделікті сұранысқа, маусымдық сұранысқа ие немесе ұзақ мерзім пайдаланылатын басқа да тауарлардың түр-түрімен ұсынылуы мүмкін. Әрине, мақта шикізат элементі ретінде түпкілікті сұраныс өнімдерінде ұсынылуы мүмкін. Қазақстанда түпкілікті пайдаланатын дайын тоқыма бұйымдарын өндіруде пайдаланылатын маталарды өндірудің толық айналымының болмауы, дайын тоқыма бұйымдарын өндірудің төмендеуіне, олардың өзіндік құнының жоғары болуына және импорт көлемінің өсуіне әкеп соқтырады. Осылайша, ағымдағы тұтыну көлеміндегі көрпелер мен пледтер импортының үлесі жекелеген жылдары 90 %-ға (оның ішінде қытайдың өндіргені - 53 %, ресейдікі - 10 %), свитерлер мен жемпірлер — 83 %-ға, трикотаж жаймасынан жасалған киімдер - 46 %-ға, кілемдер - 97 %-ға, төсек орын - 12%-ға жетті.

Әдебиеттер:

1 Послание Президента Республики Казахстан Н. Назарбаева народу Казахстана. «Новые возможности развития в условиях четвертой промышленной революции» 10 января 2018 г.

2 Барнгольц С.Б. Экономический анализ хозяйственной деятельности предприятий и объединений: Учебник. - 3-е изд., / С.Б. Барнгольц. - М.: Финансы и статистика, 2008. - 407 с.

3 Мигулева А.А., Бурденко ЕВ Теоретические аспекты реструктуризации предприятий текстильной промышленности // Дизайн и технологии. - 2012. - №29.

4 Алимбаев А.А, Таубаев А.А. Усиление роли кластеров в инновационно-технологическом развитии региона // Проблемы обеспечения конкурентоспособности экономики Казахстана: материалы международной научно-практической конференции. – Кокшетау, 2005. – С. 11–1

5 Программа по развитию агропромышленного комплекса в Республике Казахстан на 2013 – 2020 годы «Агробизнес – 2020» // Постановление Правительства Республики Казахстан от 18 февраля 2013 года № 15131

6 Мырхалыков Ж.У., Есиркепова А.М., Кулбай Б.С., Миссюль Е.Э. Тенденции и перспективы развития текстильной промышленности РК с позиции кластеризации экономики // Научно-технический журнал «Технология текстильной промышленности». - 2015. - №1 (355)

ЦИФРЛЫҚ ЭКОНОМИКА

Сламбекова А. Амангелді Ш. – тобының студенттері ЭФ-16-7к2
Жуманова Г.М. – магистр, аға оқытушы

2013 жылы бекітілген «Ақпаратты Қазақстан – 2020» мемлекеттік бағдарламасы елдің экономикасын цифрлық түрлендіру үшін іргетас болды және мына факторлардың дамуына: ақпараттық қоғамға көшу, мемлекеттік басқаруды жетілдіру, «ашық және мобильді үкіметтің» институттарын құру, корпоративтік құрылымдар ғана емес, сонымен бірге елдің азаматтары үшін де ақпараттық инфрақұрылымдарға қолжетімділіктің өсуіне мүмкіндік туғызды. «Ақпаратты Қазақстан – 2020» мемлекеттік бағдарламасы 83 нысаналы көрсеткіш пен 257 іс-шарадан тұрады. «Ақпаратты Қазақстан – 2020» мемлекеттік бағдарламасын үш жыл бойында іске асыру нәтижесі бойынша ол 40%-ға орындалды. Алайда ғаламдық деңгейдегі ақпараттық технологиялардың қарқынды дамуы өз ережелерін және біздің үкіметтің тарапынан дұрыс және уақтылы әрекет етуді талап етеді. Сондықтан мынадай қадамдар жасау қажет – ұлттық экономиканың, білімнің, денсаулық сақтаудың негізгі салаларын, сондай-ақ мемлекеттің қоғам және бизнеспен өзара іс-қимыл жасау саласын түрлендіру процесіне дер кезінде бастамашылық жасау.

Соңғы он жыл ішінде әлем жаңа түрдегі экономикаға жедел қарқынмен жылжуда, мұнда оны қалыптастырудың негізгі құралы цифрлық технологиялар болып табылады. Қазіргі жағдайда ақпараттық технологиялар мен цифрлық түрлендіру технологиялық өзгерудің негізгі факторы және барлық экономикалық және өндірістік процестерді қайта құруға, өнімділікті түбегейлі өсіруге, сапасының артуына және тауарлар мен қызметтердің өзіндік құнының төмендеуіне әкеліп, жеке кәсіпорын деңгейінде, сол сияқты мемлекет және ұлттық деңгейден жоғары тұрған бірлестіктер деңгейінде бәсекеге қабілеттілігін қамтамасыз етудің шарты болып табылады.

Жеке және мемлекеттік секторлар жұмысындағы ақпараттық технологиялар рөлін кеңейту цифрлық мемлекетке көшу үшін негіз болып табылады. Жетекші әлемдік сарапшылардың¹ болжамдары бойынша 2020 жылға қарай әлемдік экономиканың 25%-ы цифрлық болады және мемлекетке, бизнес пен қоғамға тиімді өзара іс-қимыл жасауға мүмкіндік беретін экономиканы цифрландыру технологиясын енгізу барған сайын ауқымды және серпінді процеске айналуға.

«Бостон консалтингтік тобы» (BCG) зерттеу нәтижелері бойынша «Қазақстан цифрлық экономикаға өту жолында»² мақаласында экономиканы цифрландыру деңгейі бойынша Қазақстан 85 мемлекеттің ішінде рейтингте 50-ші орынды алады және туындап келе жатқан цифрлық экономикасы бар топтың қатарында. Көшбасшы-мемлекеттер мен артта қалған елдер арасындағы цифрлық алшақтық жылдан жылға ұлғайып келеді. Біздің экономиканың бәсекеге қабілеттілігін сақтаудың кілгі мемлекет пен бизнестің, оның ішінде мына – индустриялық, көлік-логистикалық инфрақұрылым, ауыл шаруашылығы, жер қойнауын пайдалану, энергетика, білім және денсаулық сақтау салаларының бірлескен күш-жігерін құратын цифрлық дамуы болып табылады.

Заманауи цифрлық технологиялар алға қарай жылдам қадам басқаны соншалықты, бұрын тек қашықтықта дыбысты беру үшін құрылғы ғана болса, бүгінгі күні байланыс құралы ғана емес, сонымен бірге әмиян, кілт, журнал, фотоаппарат, бейнеплеер және т.б. түрінде қолданылады. Қарқынды ілгері даму арқасында принтерлерде құжаттардың парақтарын басып шығарумен қатар ір түрлі салаларда – тамақ өнеркәсібі мен медицинадан бастап ғимараттың құрылысында пайдаланылатын 3D принтерлері арқылы күрделі үш өлшемді проекциялық үлгілерді құру мүмкіндігі пайда болды.

Цифрлық дивидендтер заманауи цифрлық технологияларды енгізу пайдасына қосымша факторы болып табылады. Дүниежүзілік банктің «2016 - әлемдік даму туралы баяндама: Цифрлық дивидендтер» жарияланымында келтірілген деректер бойынша цифрлық технологияларды енгізу тиімділігінің артуына және мемлекеттік басқарудың ашықтығын қамтамасыз етуге, халықты жұмыспен қамтуды қамтамасыз етуге, білім мен денсаулық сақтау сапасын арттыруға, инвестициялық климатты жақсартуға, еңбек өнімділігін арттыруға және ЖІӨ құрылымындағы шағын және орта бизнес үлесін көтеруге мүмкіндік береді.

Қазіргі уақытта заманауи цифрлық технологиялар біз қалай өнімдерді шығаруды және қызметтерді көрсетуді ғана емес, сонымен бірге қалай жұмыс істеуді және бос уақытымыз өткізуді, өз азаматтық құқығымызды іске асыруды, балаларымызды тәрбиелеуді айтарлықтай өзгертуде.

Біздің еліміздегі цифрлық технологиялардың дамуы әлем нарығындағы ақпараттық-коммуникативтік қызметтер рөлінің нығаюы мен ақпараттық индустрияның бәсекеге қабілеттілігін арттыру үшін ақпараттық қызметтерді өндіретін және экспортты жүзеге асыратын біздің еліміздің экономикасын жаңғыртуды жүргізетін отандық кәсіпорындар мен компанияларға қолдау көрсету сияқты осындай шарттар және факторлармен айқындалады. Қазақстанның үкіметі мен мемлекеттік органдары қоғамды ақпараттандыру және ұзақ мерзімді экономикалық өсуді айқындаудағы цифрлық технологияларды дамыту маңыздылығын сезіне отырып, мемлекеттік саясаттың негізгі бағыттарының бірі ретінде аталған саланың дамуында белсенді қатысады.

Жоғарыда жазылғанды ескере отырып, мемлекеттің цифрлық технологияларды дамытудағы назары ұлттық экономиканы әртараптандыру, оны шикізаттан индустриялық-сервистік үлгіге қайта бағдарлау және еңбек нарығы үшін жаңа мүмкіндіктерді пайдалану жолдарының бірі ретінде қаралады. Осыған орай дамудың жаңа мемлекеттік бағдарламасын әзірлеу қажеттілігі туындады.

«Цифрлық Қазақстан» мемлекеттік бағдарламасының (бұдан әрі – Бағдарлама) мақсаты цифрлық эконожүйені үдемелі дамыту арқылы халықтың өмір сүру сапасын және Қазақстан экономикасының бәсекеге қабілеттілігін арттыру болып табылады.

Бағдарлама негізгі 4 бағыттан тұрады:

Цифрлық Жібек жолы – ауылдық елді мекендерде интернетке кең жолақты қолжетімділікті жүргізу арқылы жоғары технологиялық цифрлық инфрақұрылымды құру; телекоммуникациялық хабты дамыту; ақпараттық қауіпсіздікті қамтамасыз ету; деректерді өңдеу орталықтарын салу және т.б.

Креативті қоғам – халықтың цифрлық сауатын көтеру арқылы адами капиталды дамыту, инфокоммуникация технология саласындағы мамандардың біліктілігін көтеру, креативті тұрғыдан ойлауды дамыту және т.б.

Экономика салаларындағы цифрлық қайта құру – елдің көлік-логистикалық жүйесін автоматтандыру арқылы цифрлық индустрияны дамыту; ауыл шаруашылығы, өнеркәсіп саласына цифрлық технологияларды енгізу; энергия үнемдеу және энергия тиімділік саласына талдау жүйесін енгізу; электронды сауданы дамыту; минералдық ресурстарды есепке алу жүйесін жақсарту; геологиялық цифрлық ақпараттың сақталуын және қолжетімділігін қамтамасыз ету; ақылды қалаларды құру үшін технологияларды іске асыру; және т.б.

Белсенді мемлекет – электрондық және мобильді үкіметті одан әрі дамыту арқылы цифрлық үкіметті құру; электронды түрде ұсынылатын мемлекеттік қызметтерді көбейту; ашық үкіметті қалыптастыру; кеңістік деректерінің ұлттық инфрақұрылымын дамыту және т.б.

Бағдарлама «Қазақстан жолы - 2050: бір мақсат, бір мүдде, бір болашақ» айтты Қазақстан Республикасының Президенті Н.Ә. Назарбаевтың Қазақстан халқына жолдауына, «100 қадам» қысқа мерзімді дағдарысқа қарсы стратегиясына, «Нұрлы жол» инфрақұрылымдарды дамыту бағдарламасына, «Электрондық құжат және электрондық цифрлық қолтаңба туралы», «Байланыс туралы», «Ақпараттандыру туралы» Қазақстан Республикасының заңдарына сәйкес әзірленген. Осы құжаттарға сәйкес азаматтардың өмір сүру сапасын көтеру, қоғам өмірінің экономикалық, әлеуметтік-саяси және мәдени саласын дамыту, сондай-ақ мемлекеттік басқару жүйесін жетілдіру осы Бағдарлама ұсынатын цифрлық қайта құрудың негізгі қағидаттары мен дамыту векторлары болып табылады.

Экономикалық дағдарыс шарттарын ескере отырып, көпшілік жобалардың мемлекеттік бюджетке түсіретін жүктемесін төмендету мақсатында осы Бағдарлама шеңберінде халықаралық қаржы ұйымдары мен даму институттарының қарыздарын тарту арқылы жеке инвестицияларды іске асыру жоспарлануда. Бағдарламаны іске асыру бойынша халықаралық серіктестердің бірі Дүниежүзілік банк болып табылады, ол Бағдарламаны іске асыру кезінде техникалық қолдау көрсетеді, сондай-ақ «зонтық инвестор» ретінде қатыса отырып инвестицияларды жұмылдыруда жәрдем көрсетеді. Сондай-ақ ақпараттандырудың сервистік үлгісі сияқты қаржыландырудың қазіргі заманғы тетіктері және отандық өндірушілерді белсенді тарта отырып, мемлекеттік-жеке меншік әріптестіктің құралдары қолданылады.

Бағдарламаны басқару тетігі бағдарламаны басқару саласындағы ең үздік әлемдік практикаға және Дүниежүзілік банк сарапшыларының ұсыныстарына сәйкес инфокоммуникациялық технология саласындағы Ұлттық даму институты базасында Бағдарламаны басқару кеңсесі арқылы жүзеге асырылатын болады.

Бағдарламаны іске асыру нәтижесінде азаматтық қоғам үшін заманауи инфокоммуникациялық инфрақұрылымға қолжетімділік пайда болады, ол мемлекеттік қызметтерді сапалы және шексіз алуға; ашық деректерді қолдануға; елдің өміріне белсенді қатысуға; электронды сауда мүмкіндіктерін пайдалана отырып, қызметтер мен тауарларды ғаламтор арқылы тапсырыс беруге мүмкіндік береді. Сондай-ақ Бағдарлама халықтың цифрлық технология арқылы білім мен денсаулық сақтауға кең және кедергісіз қолжетімділік беру арқылы өмір сүру сапасын жақсарту мүмкіндігін береді, мамандарды даярлауға және қайта даярлауға, сондай-ақ еңбек нарығында жаңа жұмыс орындары мен жұмыспен қамту түрлерінің пайда болуына жағдай тудырады.

Бизнес-қауымдастығы үшін, сондай-ақ, Бағдарлама экономика салаларының дамуынан көп игіліктер алуға; мемлекеттік қызметтермен өзара іс-қимыл жасауға қажетті уақытты қысқартуға; инфокоммуникациялық инфрақұрылымдарға қолжетімділікті алуға мүмкіндік туғызады, ол елдің ШОБ

дамуы үшін мүмкіндік береді. Мемлекеттік қызметтер саласындағы ашықтықты арттыру және рәсімдерді оңайлату біздің экономиканың инвестициялық тартымдылығын көтеруге мүмкіндік береді.

Сондай-ақ, мемлекеттік және квазимемлекеттік секторлар көзқарасы тұрғысынан ел өмірінің әлеуметтік-экономикалық дамуы, еңбек өнімділігінің өсуі, ЖІӨ сияқты макроэкономикалық көрсеткіштерін жақсарту, халықаралық рейтингтегі Қазақстан Республикасының позициясының жақсаруы, цифрлық технология саласындағы жетекші елдерден артта қалуының қысқаруы, халықты жұмыспен қамтуды қамтамасыз ету және жалпы елдің бәсеке қабілеттілігін арттыру сияқты бірқатар басымдықтар пайда болады.

Сонымен, аталған Бағдарлама халықтың барлық топтарын қамтиды және оларды ел өмірінің барлық салаларына белсенді тартуға мүмкіндік береді.

Әдебиеттер:

1. «Макроэкономика»-В.Н.Костюк
2. «Экономика» – Пол Самуэльсон, Вильям Нордхаус.
3. «Мировая экономика» - Сергеев П.В.
4. «Международные экономические отношения»-Рыбалкин В.Е.
5. Журнал «Эксперт»№16 от 24 апреля 2000г.«Торговля растет, но медленно» стр.6)

УДК(954)

ВЗАИМОДЕЙСТВИЕ И ВЗАИМОВЛИЯНИЕ НАЦИОНАЛЬНЫХ КУЛЬТУР В УСЛОВИЯХ СУВЕРЕНИТЕТА КАЗАХСТАНА

Сыдыкова А.- студент группы ЭФ18-3р
Мулдахметова Ж.И.-к.и.н.,ст.преподаватель

Современное состояние казахстанского общества в условиях суверенитета Казахстана обнаруживает определенную трансформацию культуры и быта. Опыт нашего государства свидетельствует, что народы с различной национальной психологией, культурой, ментальностью, вполне могут уживаться друг с другом и устанавливать конструктивные связи, перерастающие в отношения дружбы и духовной близости. Безусловно, имеющиеся активы во взаимодействии народов Казахстана не являются продуктом и результатом одного дня. Достаточно вспомнить о недавнем колониальном и имперском прошлом казахского и других народов. Очевидно, поэтому Казахстан и его титульный этнос гостеприимно принимали тех, кто в силу объективно-исторических причин оказывался на казахской земле. Это было в конце XIX в., когда на территорию Казахстана переселились уйгуры и дунгане, и в XX в., когда вследствие зловещих переселений сталинизма были депортированы немцы, чеченцы, ингуши, корейцы и другие. Не следует забывать и о том, что в сталинские лагеря на территорию нашей республики ссылались цвет интеллигенции и культуры самых различных народов. Таким образом, исторически казахская земля стала «Атамекен» для представителей более чем 100 народов и наций. В этих условиях первостепенную значимость приобретает проблема их сближения, взаимодействия, взаимоуважения и совместимости через понимание самобытности и взаимовлияние национальных культур.

Говоря о задачах и перспективах развития общеказахстанской, в том числе и собственно культурной казахской модели, Президент нашего государства Н.А.Назарбаев в своей работе «В потоке истории» сказал : «Задача скорее состоит в освоении нового культурного опыта, в национально -культурной интерпритации ежедневно возникающих артефактов.. Выстраиваемая общеказахстанская культурная реальность не должна быть замкнутой в пределах нашего государства культурной системой. Ее базовая характеристика принципиальная открытость и направленность на диалог с другими культурными потоками » [1].

Изучение культурных ценностей этносов имеет мировоззренческую направленность. Как правило, сближение и взаимодействие духовной культуры народов происходит на почве близкородственности по языку, происхождению и по общности территории. Географически это сближение культур наблюдается в региональном, а затем на фоне происходящих процессов - в масштабе единого государства. В этой связи подчеркнем, что для культуры народов Евразийского континента взаимодействие становится возможным при условии преемственности. Диалектический подход к проблемам преемственности национальных культур подводит нас к необходимости раскрытия их общечеловеческой основы, связанной как с общностью биологической природы человечества, так и социально-исторической обусловленностью развития народов, их взаимодействия.

Говоря о проблеме преемственности во взаимодействии культур, следует обратить внимание и на опыт просветительства. Подобная постановка проблемы, как известно, прослеживается в наследии великого Абая. Последовавшее за Абаем реформаторское движение казахской национальной интеллигенции в лице А. Букейханова , А. Байтурсынова, М. Дулатова, М. Жумабаева и др. выдвинуло идею о встречной комплиментарности между народами, некогда угнетавшимися со стороны более сильных. Суть ее состоит в том, что на стыке старого и нового тысячелетий следует сместить акцент в сторону встречной

комплиментарности между родственными народами. Это подразумевает и комплиментарность по отношению к их культурам.

Изучение художественных культур народов приобретает особую актуальность, когда встает задача выявления этнодифференцирующих функций в развитии этих культур. Исследователь сталкивается здесь с разного рода жанрово-стилевыми предпочтениями и лексико-семантическими ориентациями при прослеживании судьбы фольклорного, профессионального развития отдельных национальных культур, путей совершенствования и взаимообогащения их самобытных творческих школ. Отсюда актуализация вопросов «что» и «как»: что означают художественные ценности для их создателей и породившей их социально-этнической среды, а с другой стороны, как они воспринимаются и оцениваются в инонациональной среде («потребителей»). Под последними подразумеваются как читатели, зрители, слушатели (реципиенты как таковые), так и художники-творцы, и интерпретаторы, и аналитики искусства, осваивающие культурное наследие сообразно своим профессиональным установкам. «Психологи XX века много рассуждали об архетипе - тех трудно определяемых больших идеях, образах или системах идей и образов, что выплывают в нашем сознании из сферы бессознательного. Национальная сказка, мифология, литература, музыка способствуют тому, что в сознании каждого из нас таинственным образом формируются образы, лежащие в основании наших оценок истории, культуры, деления на «Мы» и «Другие». Без таких архетипов вообще невозможно говорить о национальной памяти, национальной картине мира»[2].

Обращение к наследию интеллектуальной казахской элиты конца XIX — первой четверти XX вв. показывает, что заимствование культурных ценностей одного народа у другого происходит не механически, а национально. Это свидетельствует о том, что и мышление, и мировоззрение человека носят национально «предопределенный» характер. Первопричины подобного феномена глубоки и разнообразны. Существенное влияние на формирование национальных особенностей и специфики мировидения, художественного мировоззрения личности оказывают географическая среда и климатические условия. Это, несомненно, отражается в культуре, проявляясь в особенностях художественного творчества народов и наций. При этом можно говорить о близости, иногда и идентичности отдельных параметров художественных образов, созданных гением разных народов в одном регионе. В целом не только обращение к инонациональному фольклору, но и к жанрам, родившимся и сформировавшимся на почве другой национальной культуры, также происходит глубоко национально. Художник, актер, режиссер и т.д. может использовать жанры инонационального искусства в своем творчестве, оставаясь при этом субъектом своей национальной школы и культуры. В преемственности взаимодействия культур можно выделить два крупных аспекта. С одной стороны в результате стремления осмыслить инонациональные жанры с позиций собственной национальной культуры освоенный жанр становится органичным и естественным для другой культуры, перестав быть «чужеродным» элементом.

На складывание и утверждение основ межнационального согласия в казахстанском обществе существенное влияние оказывают национально-культурные центры, которые, имея первостепенную значимость, служат возрождению культуры и традиций всех народов Казахстана. В нашей стране они призваны способствовать развитию культурных связей между народами, обеспечить совместимость культур при свободном развитии каждой из них. Проблемы развития национальных культур систематически поднимаются на сессиях Ассамблеи народа Казахстана.

В Париже в штаб-квартире ЮНЕСКО презентована программа Президента РК Нурсултана Назарбаева «Взгляд в будущее: модернизация общественного сознания». В рамках научно-практической конференции «Модернизация общественного сознания: модель Нурсултана Назарбаева» выступили политические и государственные деятели Казахстана и зарубежных государств, представители международных организаций, научных, культурных и образовательных институтов. В национально-культурных объединениях стало доброй традицией ежегодно проводить народные и религиозные праздники Наурыз, Курбан айт, Масленица, Рождество и др. Участие в таких праздниках является неоценимым средством приобщения молодежи к сокровищам художественной, прикладной, фольклорной культуры, прививает любовь к народным традициям и обычаям. Эта работа закрепляется в учебных программах средних учебных заведений республики, активное участие в общественно-политической жизни страны принимает Малая Ассамблея ЮКГУ им.М.Ауезова, членами которой являются представители различных этносов преподавательского состава и студенты вуза.

Демократические преобразования в казахстанском обществе вызвали рост числа средств массовой информации на языках этнических меньшинств. Этот процесс оказывает положительное влияние на образовательный уровень населения. Благодаря государственной поддержке выпускаются газеты и журналы на национальных языках. Посредством СМИ созданы необходимые условия для национального самовыражения и развития. Ежегодно по государственному заказу выпускаются, только на языках этнических меньшинств Казахстана, до 30 книг с общим тиражом более 80 000 экземпляров. В мае 2001 года вышел 1-ый общественно-политический журнал «Достык», в редакционную коллегия которого входят все руководители республиканских национально-культурных объединений - члены Совета Ассамблеи.

Высоким гуманистическим целям укрепления дружбы и единения подчинена деятельность национальных театральных коллективов, работающих на пяти языках: казахском, русском, корейском, немецком, уйгурском.

На обеспечение условий для развития культур и языков всех этносов, проживающих в Казахстане, направлены конкретные акции Ассамблеи народа Казахстана. Среди них: фестивали народов Казахстана, фестивали языков, смотры-конкурсы учащихся воскресных школ на знание государственного и родных языков, международные и республиканские научно-практические конференции и семинары по вопросам языковой политики, «круглые столы», посвященные актуальным проблемам этнокультурного развития.

В ряду вспомогательных мер по созданию условий для взаимодействия и дальнейшего развития национальных культур - функционирование Домов Дружбы, которые финансируются за счет государственного (республиканского и местного) бюджета. По решению Президента страны, Дом Дружбы в г. Алматы передан Совету Ассамблеи народа Казахстана. Отсюда обеспечивается научно-методическая и организаторская работа по возрождению культур национальных меньшинств. Дни открытых дверей в Доме Дружбы позволяют национально-культурным объединениям демонстрировать свои достижения посредством выставок народного творчества, показа деятельности воскресных школ и т.п. Таким образом, созданная в Казахстане для всех этнических меньшинств образовательная, культурная и языковая среда, наличие информационно-культурных объектов: национальных академий и театров, музеев, средств массовой информации, расширяющиеся международные связи вносят свой вклад в общее дело процветания Казахстана и всего его народа.

Проблема взаимодействия культур и их преемственности тесным образом связана, как и вся наша жизнь, с условиями экономического состояния общества. Как показала история, развитие цивилизации тем успешнее, чем многообразнее формы организации экономической жизни, формы собственности и хозяйствования. Это многообразие, в свою очередь, гарантирует выживание, сохранение и стабильное развитие культуры и национальных видов искусства самых малочисленных национальных сообществ, что, в свою очередь, явится доказательством эффективности и правильности принятого направления развития производительных сил данной системы (цивилизации).

Литература:

1. Назарбаев Н.А. В потоке истории. Алматы, Атамұра, 1999. С.125-126.
2. Назарбаев Н.А. Великий путь пройдем в единстве // Казахстанская правда. 2008, 3 июня.
3. История Казахстана. Т.5. Атамұра. Алматы 2010 год.

ӘОЖ894.342-31

ТӨЛЕ БИДІҢ ШЕШЕНДІК СӨЗДЕРІ

Сыдыкова Ф., Рысымбет Б.- ЭФ 18-5р тобының студенттері
Арынбаева Р. А.- аға оқытушы

Халық арасында «Атаның сөзі – ақылдың көзі» деген сөз бар. Осы даналықтың артында ел ішіндегі ақылгөй өз аталарымыздың ауызынан күні-түні бойы ел бірлігін сақтау үшін жас ұрпақты тәрбиелеу мақсатында айтылатын ұлағатты сөздерді де жатқызуға болады. Әрине көп жасап, өмірден көргендері мен түйгендерін философиялық түйіндеумен беретін қариялардың бәрі де рухани азықты, даналық үлгісін халқымыздың қалдырған нақылды, ойлы сөздерінен және Төле, Қазыбек, Әйтеке билердің т.б ұлы адамдардың ел арасына кең тараған сұлу да сырлы сөздерінен алғаны сөзсіз.

Төле бидің даналық сөздерін оқығанда қызығушылығы ояны. Төле бидің шешендік үлгідегі сөздеріне тереңірек үңілуді қажет деп санаймын. Біз-болашақ экономисттерміз. Бірақ қазіргі менің мақсатым-өз мамандығымды терең игерумен бірге өз халқымының саналы да ұғымы терең, даналық сөздерін санама сіңіру, рухани жан азыған молайту. Бұл-әр қазақ жасының парызы деп ойлаймын. Төле бидің шешендік сөздері:

Батырда Қаракерей Қабанбайдан

Асқан батыр жоқ.

Үйсен, Төле биден

Асқан би жоқ.

Мәшһүр Жүсіп Көпейұлы

Қазақ ауыз әдебиетінде Төле би туралы әңгімелер, шешендік сөздер өте көп. Солардың көпшілігінде Төле ақылды, әділ және халық қамын ойлаған қайраткер бейнесінде суреттеледі. Шынында Төле XVII-XVIII ғасырда өмір сүрген, өз заманының ақылды, білімді, парасатты азаматтың бірі болған.

Төле-ұлы жүзден шыққан. «Ақтабан шұбырында алқа көл сұлама» атанған жоңғар шапқыншылығы кезінде-қазақ халқының басына қатер төнген кезде белгілі Ұлы жүзді басқарған, әрісі қалмақ-жоңғар шапқыншылығына қарсы күресіп, Ұлы жүзді бастаған адам.

Төле бидің туған әкесі-Әлібек, шешесі-Бөктек дәстүр бойынша Төлені халық «Үйсін Төле би деп атаған. Атадан балаға ауысып сақталып келе жатқан аңыздар бойынша Төле орта бойлы, сымбатты, нұрлы кісі болған. Төле-көп жасаған адам. Оған дәлел, Ұлы жүз Төле би, кіші жүз Әйтеке би, орта жүз Орманбет бимен көлге даулы болып сөйлесуге Айдын көлге үй тіктіріп ел жиналады.

-Ей, Орманбет! Мен әлі тірімін, өлген жоқпын, бұдан бұрын әлденеше рет сәлем айтсам да сен келген жоқсың, ер кетер, әсер жетер, ешкімге опа қылмас дүние-боқ. Сен бізден жасы кіші баласың, біз барып қайттық, сен ілгері барасың, біз енді көп жүрмеспіз, көмілерміз. Сен жассың, көңілдегіңді аларсың! - дейді Төле.

-Бай болсаң халқыңа пайдаң тисін, батыр болсаң дұшпаныңа найзаң тисін, бай болып ағайынға пайдаң тимесе, батыр болып жауға найзаң тимесе жұрттан алабөтен үйің күйсін деген ғой, бізге кейінгілер соны айтама деп қорқамын, - дейді

Әйтеке Төленің сөзін қоштап.

Сонда Орманбет тұрып:

-Екі би, айтқан сөзің жарасады,

Еншіге әркімдер-ақ таласады

Қасқакөл орта жүздің еншісі еді,

Дауларың қиянатқа жанасады.

Қанағатсыз билерді деген,

Қамшылатқан жүйрікті шабан деген.

Біреудің ақысына зорлық қылған

Қиянат қияметте жаман деген - дейді.

Оған тоқтамай Төле былай дейді:

-Ей, Орманбет! Сіз бізге Қасқакөлді беріңіз,

Қасқакөл сізге, рас, жақынырақ жеріңіз

«Бардан пайда, жоқтан залал» деген

Не берсе артыңыз қайырын тілеп көріңіз,

Үш жүздің ортасында Қасқакөл бар,

Әр жерде ауыз сулық басқа көл бар.

Үлеспей үш жүзтел боп тең жайлайық,

Жер әкетер, көңіліңді ұстама тар.

Сонда да бітімге келмеген

Орманбетті анасы ақылмен көндіреді.

Соған разы болған Төле би:

Әйел жақсы болса ердің басшысы емес пе,

Бұрынғы өткен жақсылар солай деген емес пе?!

Қасқакөлден енші болам деп келіп едім.

Орманбет бермесе осы әсерде өліп едім

Жетпіс жасқа келгенде сөзім жерде қалып,

Мәңгіге тірілместей болып едім.

Сөйгіп, үш жүз көлді ортақ пайдаланатын болып ынтымақтасып, разыласып тарапты. Төле Тәуке ханның жеті жарғының, бас биінің бірі. Ал Тәуке тұсында қазақ хандығының бір орталыққа бағынып, ішкі және сыртқы жағдайының бір сыдырғы нығайғаны белгілі. Төле бидің бір билігі жөнінде айта кетейік: Төле би шідер ұрлап қолға түскен бір ұрыға ұрланған шідерінің үш тармағын үш аттың аяғына салдырып: «Енді осы үш атты үш жаққа ұрып айда, егер аттар шідерді үзіп босанып кетсе, айыптан азатсың, ал шідер үзілмесе, үшеуін біріктіріп ұстаса, онда ол үш тармақты шідер емес, үш ердің қызметін атқарғаны. Онда бір тармағы үшін бір бесті айып төлейсің» - деген үкім айтқан екен. Әрине, мықты қайыстан жұмырлап өрілген шідерді аттар үзіп кете алмайды, ұры бір шідер үшін үш ат төлеп құтылады. Төленің бұл билігін қазақтарда, кейін қазақтың әдет, заңын зерттеген оқымыстылары да, даналық шешім деп есептеген. Сексен-тоқсан жасында еді. Тұлпар түбін табады. Кіші жүз бен Орта жүзде бір бәйге болып сонда бір кеп төбел ат келіп, оны Орта жүзден Кіші жүз танып даулай кетеді. Төле би: - Оны тану үшін екі қозылы қойдың қозысын танып кел деп, даугерді ауылға жібереді. Танып келеді оған ат иесі болмайды. Сонда Төле би:

-Әй, мұндар құлдың мойнына қыларқан салындаршы, - деген екен.

«Ат иесі» шынын айтыпты. Сізді сынайын деп едім, - депті. Оған бәйгенің бәйгесін беріп, атты Кіші жүзге беріп қоя беріпті. Төле бидің қоғамдық қызметі әсіресе 1723-жылғы жоңғар шапқыншылығынан кейін айқынырақ көзге түседі. Қыз анадан, бота енден ажырасып аңырағанда, халыққа қарадан шыққан билер де ұйытқы, ұйымдастырушы болды. Елге бай құт емес, би құт деген нақыл сөзді осы кезде айтыпты. Міне, ел басына екі талай күн туып, ер сасқан, әйел етегін басқан қысталаң кездерде де Ұлы жүзді бастаған Төле би қонысынан аумай, елін, жерін бүліншіліктен сақтап қалған. Күші басым жауға қарсы шығып, қамсыз отырған халық қанын төкпей айла тәсіл қолданған. Осы арада Төленің даналығын бейнелейтін бір халық аңызы бар. Жоңғар шапқыншылығынан басып ел қашқанда Төле үйін жықпай жұртта қалыпты - мыс. Қалмақтың әскербасы бұған таңданып, көшпеген себебін сұрағанда Төле би:

-Биыл шыңырағым бір қарлығаш ұя салып еді, бүкіл дүние жүзін толған су басқанда Нұқ пайғамбардың кемесін суға батудан сақтап қалған, жыланға адам баласының жем болу қауіпі туғанда содан қорғаған жануар еді. Мен өз бала-шағамды қорғап қалған құстың ұясын бұзып, балапандарын қырып кете алмадым, - дейді.

Мұны естіген Қалмақ хантайшысы:

-Бұны әулие екен, -деп оның өзіне де, маңайындағы еліне де тимепті- мыс. Аңыздың қаншалықты дұрыс-бұрыстығын кесіп айту қиын. Бірақ бір шындық Ташкент пен Шымкент айналасындағы қазақтар мен өзбектер Төле бидің есімін тура атамайды, күні бүгінге дейін «Қарлығаш әулие», «Қарлығаш би» деп қадірлейді. Сол сияқты тағы басқа аңыздарда Төле заманындағы белгілі батырлар мен билердің тіпті хандардың бірсыпырасына ақылшы болған.

Аңыз әңгіме тарих емес, халық өзі ұнатқан қаһарманын қалауынша қайта туғызады. Мақтаса көтермелеп, әсірелеп, даттаса кемітіп көрсетеді. Бірақ жоқтан бар, бардан жоқ жасамайды. Қандай болмасын аңыздың астарында, негізінде бір шындық жатады.

Бір аңызда Төле Түлкі есімді жігіттің сұрақтарына былайынша жауап береді:

-Ата, алты алаш деген кім?-дейді жігіт

-Алты алаш-Алаша ханның балалары: қазақ, қарақалпақ, қырғыз, өзбек, түрік пен жайылған,-депті

-Үш жүз деген кім?

-Үш жүз қазақтың ағайынды үш баласы.

-Ағайынды кісілердің өкпесі немен тарқайды?

-Сағынысып көрісумен тарқайды.

Ел аузындағы дерекке сүйенсек. Тәуке ханның Төле бимен алғаш табысып, достасуына төмендегі оқиға себеп болған көрінеді. Бірде көршілес ағайынды екі ру болып жайлауға таласып, жұрт екіге жарылады. Екі жақтың да батырлары найза алып, атқа мініп, ұрысқа дайындалады. Халық қара бұлттай түкеліп, күңіренеді. Қырғын қан төгістен қорқып, не істерін білмей сасқан билер қанша ұмтылса да, ағайынды екі ру басын шегіндіре алмайды. Ақырында кісі жұмсап, көрші ауылдағы Төле биді шақыртады. Төле ағайынды екі ру басына:

Сендермісің ел сеніп, мақтап жүрген

Бар білгенің осыма сақтап жүрген?

Араздасып екеуің жаулық кетсең,

-Жақсы кісі ақылымен тәуір болады, Мінезі қорғасындай ауыр болады,-дей келіп «іні-тастан, аға-бауырдан» жаралған. Сен барда інінің аяғына жығыл дегелі тұрып, «бұл бір халыққа жаман үлгі, әдет болып кетер» деп ойлар:

-Қарағай бойы қар жауға,

Жұтамайды сауысқан.

Қанды қалпақ киседағы де,

Жетіспейді туысқан.

Оңғандықтың белгісі,

Өзі ұрсып, өзі табысқан,-дей келіп, інісіне «ағанның аяғына жығыл» деп әмір етеді. Төмен қарап түнеріп отырған ағасы орнынан ұшып тұрып, кеудесін жалаңаштай ашып, інісін құшақтап, жылап жібереді. Төле бидің осы билігін естіген Тәуке хан оны өз ордасына шақыртып алған деседі. Төле би атынан айтылған толғау жұрнақтар да аз емес!

Жаманға да бақ қанатын күн болады,

Біреудің өтірігі шын болады.

Батырдан бақ қайтатын күн болса,

Қанша тауып айтса да мін болады.

Қаңғыртса ханның қызын ханшаны,

Бақытсыз бір лайық күн болады.

Жаңбыр жаумаса, жер жетім,

Басшы болмаса, ел жетім.

Ұқпасқа айтқан сөз жетім

Атың жақсы болса,

Ер жігіттің пырағы

Балаң жақсы болса,

Жан мен тәннің шырығы.

Қатының жақсы болса,

Бірінші-иманың

Екінші жиғаның

Үшінші-ырысыңның тұрағы

Жаудың салып жатқан ойланып айтып келген қойгелді батырға:

Жақсылық пен жамандық алма кезек.

Күні біткен пенденің бәрі де өлмек.

Бабалардың даналық мәтелі бар,

«Мың күн сынбас, бір күні сынап шөлмек».

Тағдырдың салғанына халық көнбек.

Маңдайға жазғанының бәрін көрмек

Бірде болғай бұл өмір, бірде кермек.

Бір ел қан боп жеңілсе, бір ел жеңбек.

Тағдырына ой жібер, талқыңнан көр, елдің қамын ерте ойланар болсаң керек, - деген екен.

Пайдаланған әдебиеттер тізімі:

1. Төле би! Араб харпінен көшірген, құрастырған және алғы жазған С.Дәуітов. - Алматы: «Мұраттас» ғал-зерт орт, 1991ж., 80 бет.
2. Бектаев Қ., Қолдыбаев М. Ұлы бабаларды ұрпақ ұмытпайды (Төле би- саясаткер, дипломат, психолог) - Шымкент: «Шежіреге» шағын зерт кәсіпорны, 1993ж.
3. Б. Адамбаев халық даналығы. - Алматы: «Рауан», 1996ж.
4. Сүйіншалиев.Х. қазақ әдебиетінің тарихы. Оқулық.-Алматы, «Санат», 1997 ж-928
5. Қоңыратбаев.Ә. Қазақ фольклорының тарихы. –Алматы, « Ана тілі», 1991ж., 288 бет

УДК 005.336.4

СОВЕРШЕНСТВОВАНИЯ ЧЕЛОВЕЧЕСКОГО КАПИТАЛА ФАКТОР ЭКОНОМИЧЕСКОГО РОСТА

Тағайхан Л. – студент группы ЭФ-16-1Р
Маулебердиева Г.А. – магистр, ст. преподаватель

В Послании народу президент Республики Казахстан Н.Назарбаев обозначил первоочередной задачей главной антикризисной стратегии «экономический рост». Цель современного Казахстана - войти в ряд стран-лидеров, которые развивались медленно, но в долгосрочном периоде они показали рост[1].

Активная роль личности в экономической жизни во многом определяется мотивами его экономического поведения. В произведениях английских классиков политической экономии А.Смита и Д.Рикардо создана концепция или модель "экономического человека", которая характеризуется:

- определяющей ролью собственного интереса в мотивации экономического поведения;
- компетентностью экономического субъекта в собственных делах;
- главным мотивом хозяйственной деятельности человека в рыночной экономике признавалась максимизация прибыли (обогащение) с учетом неденежных факторов благосостояния (легкость и трудность обучения, приятность и неприятность занятия, постоянство и непостоянство занятости, престиж в обществе, вероятность успеха в большей или меньшей степени).

А.Смит, определяя поведение "экономического человека", отмечал, что оно определяется двумя чертами:

- склонностью человека к обмену вследствие разделения труда;
- личным интересом, эгоизмом, постоянным стремлением улучшить свое положение.

Многие экономисты спорят о том, что же лежит в основе экономического роста? В модернистской гипотезе известного американского социолога и политолога Сеймура Липсета говорится, что сначала нужно развивать экономику, а потом уже переходить к политике. Это означает, что нужно развивать экономику, а когда мы достигнем роста, тогда получится спокойное и правильное распределение всех благ в стране и, соответственно, страна перейдет к правильному политическому режиму.

Но судя по анализу и расчетам последних 50-ти лет - эта гипотеза не подтверждается. Существует вторая группа ученых, которая предполагает обратное: политика стоит на первом месте, и сначала нужно построить правильный политический у строй, а потом уже все пойдет по плану и экономика будет развиваться по более правильному плану.

Но есть третьи, которые говорят, что главное – это человеческий капитал, то есть люди. В принципе, они, на наш взгляд, правы. Существует исследование скандинавских ученых, которые доказали статистически то, что существует серьезная связь между интеллектуальным уровнем нации и экономическим ростом. Интеллектуальный уровень они измеряли тестом на IQ. Ученые показали, что уровень интеллекта нации оказывает большое влияние на скорость развития страны и благосостояние народа. Что такое человеческий капитал? Многие понимают под этим понятием определенный набор навыков, знаний, умений, мотиваций, способностей, которые могут быть использованы для общественного производства. Если подойти с экономической точки зрения, можно сказать, что человеческий капитал - это мера, воплощенная в человеке способностью приносить доход. Так как человеческий капитал – это в основном знания, умения, опыт и квалификация, то основная сфера, где человеческий капитал аккумулируется и генерируется - это сфера образования и науки.[2]

Совокупный выпуск всего произведенного в стране, то есть ВВП, зависит от четырех факторов и это доказанный факт: К - физический капитал, сюда входят материальные активы, то есть заводы, фабрики, месторождения и другое; L - труд, рабочая сила; Н - это человеческий капитал; А - коэффициент отражающий технологии, (даже в нем есть отражение человеческого капитала, так как технологии создаются людьми). Отсюда можно сделать вывод, что большая доля экономического роста страны зависит

от развития человеческого капитала. Мы можем генерировать больший и больший экономический рост, развивая именно человеческий капитал.[3]

Особенности в экономической модели Казахстана. Конечно это структура импорта и экспорта. Казахстан экспортирует порядка 82% топливно-энергетических товаров, то есть сырье и его производные. Миру мы продаем товары, цена на которые не зависит от нас, а покупаем у мира высокотехнологичные товары, которые производит их человеческий капитал. Но было бы неправильно говорить о том, что в нашей стране ничего не делается для развития человеческого капитала. Есть замечательные инициативы, такие как программа «Болашак», Назарбаев интеллектуальные школы, Назарбаев Университет. Однако этого, к сожалению, просто недостаточно для развития человеческого капитала, как в передовых странах Европы, Америки и Юго-Восточной Азии.

В странах Европы из всего государственного бюджета расходы на образование и науку варьируются от 12% до 16% ежегодно, в США, Канаде и Израиле этот показатель на уровне 12-13%, в Скандинавских странах этот показатель еще чуть выше. К примеру, в Финляндии можно обучаться бесплатно. Это устоявшаяся система и она является одной из наиболее эффективных. В Сингапуре и Гонконге ежегодно тратят более 20% из госбюджета на образование, а в Казахстане эта цифра составляет чуть более 7%.

Таблица-1 Расходы гос бюджета на образование за 2013-2017 года

		2013	2014	2015	2016	2017
Расходы бюджета на образование	гос на	1210,1млрд тенге	1237,4млрд тенге	1242,3млрд тенге	1364,7млрд тенге	1669,4млрд тенге

Исходя из таблицы-1 можно сделать вывод что с каждым годом расходы на образование растут на 5-6%, что конечно же оказывает положительное влияние на экономику страны, но относительно развитых стран таких как США, Великобритания, Сингапур и тд. Это низкий уровень. Таким образом, Казахстан тратит 0,17% от ВВП на научные разработки, когда в развитых странах этот показатель в десятки раз больше, например, в Канаде, Великобритании данный показатель составляет от 2 до 5% от ВВП.[4]

Еще одна проблема, о которой сейчас очень часто говорят и она связана с человеческим капиталом - это «утечка мозгов». По данным Комитета по статистике РК, из Казахстана уезжают в основном люди с высшим и средне специальным техническим, экономическим, педагогическим и медицинским образованием. Приезжают в основном люди, имеющие лишь общее среднее образование. Сальдо миграции людей с высшим образованием в 2016 году составило -4,7 тысяч человек, а со средне-специальным - 4,6 тысяч. Но печальнее картина выглядит в разрезе специальностей. В 2016 году из Казахстана уехало 4,3 тысячи специалистов технической специальности и 2,4 тысячи экономистов. Принимает ли государство какие-то меры, кроме обязательств для стипендиатов программы «Болашак»? Есть, конечно, программа, направленная на возвращение оралманов, но образование и квалификация там играет далеко не центральную роль.

В этой связи вспоминается опыт Сингапура. Первый премьер-министр страны, который считается творцом сингапурского «экономического чуда» Ли Куан Ю говорил: «Мне потребовалось некоторое время, чтобы понять очевидную вещь: талантливые люди являются наиболее ценным достоянием страны. А для маленького, бедного ресурсами Сингапура, население которого в момент обретения независимости в 1965 году составляло 2 миллиона человек, это стало просто определяющим фактором». В Сингапуре с конца 1970-х годов образовался дефицит талантливых, образованных людей: примерно 5% высокообразованных людей ежегодно эмигрировали.

В 1980 году правительство активно взялось за эту проблему: помимо активной работы с сингапурцами, которые уезжали на учебу в развитые страны, власти привлекали в страну иностранных студентов. Посольства Сингапура в Великобритании, США, Австралии, Новой Зеландии и Канаде организовывали встречи с подающими надежды азиатскими студентами, которые учились в университетах этих стран, чтобы заинтересовать их в получении работы в Сингапуре. В хэдхантинге это называется «зеленая жатва», когда студентов выпускных курсов приглашают на работу. Сначала концентрировались на азиатах, а позже начали привлекать европейцев, чтобы сделать Сингапур космополитичной страной.[5]

Выделяются три основных фактора, обеспечивающих условия и возможности, необходимые для реализации человеческого и трудового потенциалов.

Первый фактор - здоровье, дающее возможность вести активную и плодотворную деятельность.

Второй фактор – доступное качественное и непрерывное образование, так как общее и профессиональное образование, знания и новые технологии обеспечивают инновационное развитие, повышение конкурентоспособности предприятий и эффективность современной экономики.

Третий – социально-экономические факторы развития человеческого капитала.

Главным вопросом на данном этапе является: Что мы должны сделать для того чтобы развить человеческий капитал в нашей стране?

Конечно, в первую очередь речь идет об увеличении финансирования образования и науки, о поддержке талантливой молодежи. Казахстану необходимо продолжать дальнейшую диверсификацию экономики, чтобы отходить от сырьевой направленности и развивать более высокотехнологичные отрасли.

Мы можем сделать образование, ум, да и весь человеческий капитал в целом поводом для гордости. Сегодня для нас быть, скажем, фермером или токарем, стыдно, не престижно. А в Голландии, например, пекарь, фермер, учитель - это очень престижные и уважаемые профессии. Все эти переключения в мозге, конечно должны подкрепляться государством.

Должны научиться использовать опыт других стран для развития человеческого капитала в нашей стране.

Также должны понять, что хорошее образование, тяга к знаниям, постоянное стремление к открытиям, не дадут нам пропасть. Сегодня весь мировой опыт показывает, что на одних сырьевых ресурсах сложно выйти в экономические лидеры, а с другой стороны - на людях строится вся система, поэтому в стране для достижения устойчивого экономического роста нужно делать упор на человеческий капитал.

Совершенствование человеческого капитала позволит решать проблемы ускоренного социально-экономического развития страны и государства. «Курс на ускоренную экономическую и социальную модернизацию должен способствовать тому, чтобы Казахстан и дальше сохранял своё лидерство в экономическом и социальном развитии, а через это стал центром притяжения капиталов, инвестиций, технологий и знаний, квалифицированных кадров». «...наступит это время, когда мы, наладив экономику, улучшим жизнь наших граждан». [1]

Литература:

1. Послание Президента РК Н.Назарбаева народу Казахстана. 30 ноября 2015 г.
2. The first new nation: The United States in historical comparative perspective. N. Y., 1963
3. Кушнир И.В. Микроэкономика. Институт экономики и права Ивана Кушнира. Учебник.Москва. 2005 г.
4. www.stat.gov.kz
5. Ли Куан Ю. «Сингапурская история: из третьего мира в первый». М. 2005 г

УДК332.14

ПРОБЛЕМЫ ОБЕСПЕЧЕНИЯ УСТОЙЧИВОСТИ ЭКОНОМИЧЕСКОГО РАЗВИТИЯ РЕГИОНА

Тагайхан Л. – студент группы ЭФ-16-1р
Шевченко И.И. – старший преподаватель

Во второй половине XX века в обществе возникла точка зрения об исчерпаемости ресурсов, резком ухудшении состояния окружающей среды и необходимости ограничения экономического роста, что явилось основанием для формулирования концепции устойчивого развития экономики.

Устойчивость предполагает непрерывно поддерживаемое развитие социальной, экономической и экологической сфер в их рациональном взаимодействии, которое способно обеспечить потребности настоящих и не ставит под угрозу возможности будущих поколений удовлетворять свои потребности. [1] Данный подход к проблеме устойчивого развития экономики отражает не только экономический, но и социальный и экологический аспекты. Поэтому устойчивое развитие предполагает переход к управлению экономическими, социальными и экологическими процессами на территории, согласованное решение вопросов размещения производства и расселения.

Устойчивое развитие проявляется на всех уровнях экономики: страны, региона, отдельного предприятия. Устойчивость регионального развития определяет способность региона сохранять и развивать значение необходимых параметров качества жизни населения в пределах порога безопасности или выше него при колебаниях внешних и внутренних воздействий (общественно-политического, социально-экономического, техногенного, природно-климатического и другого характера), грозящих падением качества жизни населения. [2]

В качестве общесистемных индикаторов следует использовать рекомендуемые международными организациями индекс развития человеческого потенциала; производство валового регионального продукта на душу населения.

Проведенный анализ социально-экономического потенциала Туркестанской области показал, что необходимые предпосылки для его устойчивого развития имеются.

Валовой региональный продукт Туркестанской области за 2013-2017 гг. увеличился с 1868,7 до 2808,4 млрд.тенге или на 50,3% (таблица 1). Среднегодовой темп роста валового регионального продукта составил 113,3%. По объему валового регионального продукта Туркестанская область стабильно занимает 5 место после г.Алматы, г.Астаны, Карагандинской и Атырауской областей, что составляет в среднем 6% от валового внутреннего продукта страны. Минимальный объем ВРП зарегистрирован в Северо-Казахстанской области. [3]

Таблица 1 – Основные индикаторы экономического развития Туркестанской области

Показатели	2013	2014	2015	2016	2017
Валовой региональный продукт, млрд.тенге	1868,7	2141,4	2398,8	2508,4	2808,4
Численность населения, тыс.чел.	2678,7	2733,1	2787,9	2840,9	2878,6
ВРП на душу населения,тыс.тенге	705,1	791,3	868,9	891,1	975,3
Объем промышленного производства, млн.тенге	496768	552558	604001	670407	789050
Валовая продукция сельского хозяйства, млн.тенге	321108	375478	419687	426894	480399
Общий объем строительно-монтажных работ, млн.тенге	170649	179655	190347	199059	215056
Розничный товарооборот, млн.тенге	237 139,2	298 423,6	351 223,4	343507,4	409 757,7

По такому ключевому социально-экономическому показателю, как валовой региональный продукт на душу населения, Туркестанская область заметно отстает от других регионов Казахстана. Не в последнюю очередь это связано с тем, что Туркестанская область к числу густонаселенных регионов, где численность населения составляет 15-16% от численности населения республики и выросла за 2013-2017гг. Численность населения области за исследуемый период выросла на 7,5%.

Основу экономического потенциала Туркестанской области составляют агропромышленный, топливно-энергетический, транспортный, курортно-рекреационный комплексы, фармацевтика, промышленность строительных материалов. Среди видов экономической деятельности наибольший вес в валовом региональном продукте (ВРП) занимают сфера услуг (31,9%), промышленность (25%), торговля (11,1%), транспорт и связь (10,8%) и сельское хозяйство (9,8%). При этом за последние пять лет наблюдается рост удельного веса в валовом региональном продукте транспорта и связи, сокращение удельного веса строительства. Доля других видов экономической деятельности в валовом региональном продукте колеблется.[4]

За 2013-2017 гг. объем производства промышленной продукции в регионе увеличился с 496,8 до 789,1 млрд.тенге или на 158,8%. Доля промышленности региона в общереспубликанском объеме промышленного производства увеличилась с 2,9 до 4,1% и занимает 8 место по Казахстану. Среднегодовой рост объема промышленного производства по области составляет 104,2%.

Валовая продукция сельского хозяйства Туркестанской области увеличилась с 321108,4 млн.тенге в 2013 году до 480399,3 млн.тенге в 2017 году или в 1,5 раза. При этом средний индекс физического объема валовой продукции сельского хозяйства составил 104,4%. Объем валовой продукции сельского хозяйства составляет 9,8% валового регионального продукта Туркестанской области и 13,0% от республиканского объема продукции сельского хозяйства. По объему производства сельскохозяйственной продукции Туркестанская область занимает второе место по республике, уступая лишь Алматинской области. Все это свидетельствует о высоком потенциале регионального сельского хозяйства.

Важным критерием устойчивого развития региона является численность населения. Туркестанская область относится к густонаселенным регионам с высокой степенью рождаемости. Здесь проживает около 15% населения Казахстана. За 2013 – 2017 гг. население области увеличилось на 199,9 тыс. чел., или на 7,5 % и составило 2878,6 тыс.человек. Ежегодное увеличение численности населения в среднем составило 1,9%. Туркестанская область среди других областей РК лидирует не только по численности населения, но и по темпам его прироста, так как средний темп прироста численности населения по Казахстану составляет 1,3%.

Рост населения был обеспечен главным образом за счет роста рождаемости и естественного прироста. Наоборот, происходит уменьшение численности населения за счет механического движения, в области наблюдается стабильно отрицательное сальдо миграции. Основные показатели социального развития области представлены в таблице 2.

Таблица 2 - Основные индикаторы социального развития Туркестанской области

Показатели	2013	2014	2015	2016	2017
Численность населения, тыс.чел.	2678,7	2733,1	2787,9	2840,9	2878,6
Доля городского населения, %	39,1	39,1	42,0	44,9	45,1
Экономически активное население, тыс. чел.	1 243,4	1 255,2	1229,9	1216,6	1210,0
Уровень безработицы, %	5,6	5,5	5,4	5,3	5,2
Номинальные денежные доходы населения (оценка) в среднем на душу в месяц, тенге	31 600	33 807	34 688	35 830	43 103

Среднемесячная заработная плата, тенге	75 467	78 705	84 550	85 693	99182
Доля населения, имеющего доходы ниже прожиточного минимума, %	7,9	5,9	6,1	5,3	5,1

В Туркестанской области идут интенсивные процессы перераспределения рабочей силы по статусу занятости. На сельских рынках труда упал спрос на рабочую силу. Потерявшие работу сельские жители вынуждены вести подсобное хозяйство, экстенсивным способом производить продукты для себя и на продажу. Это предопределило высокую долю самозанятого населения в сельской местности. Наблюдается миграционный отток части селян в города. Причиной миграции является безработица и неразвитость социальной инфраструктуры: образовательных, медицинских, культурных учреждений, проблемы с питьевой водой.

За период 2013-2017 гг. численность занятого населения сократилась с 1173,7 тыс. человек до 1147,3 человек или на 2,2%. Уровень занятости повысился на 0,4%, составив 94,8% в 2017 году. Одновременно наблюдается снижение уровня безработицы, если в 2013 г. данный показатель составлял 5,6 %, то в 2017 г. снизился до 5,2%, что в свою очередь свидетельствует о некотором повышении уровня жизни населения. В целом уровень безработицы в Туркестанской области превышает общереспубликанский показатель.

Экономическое развитие области непосредственно влияет на уровень жизни населения.

Лидирующие позиции по размерам среднедушевых денежных доходов в 2016 году по-прежнему занимают Атырауская область, города Алматы и Астана, где данный показатель превысил среднереспубликанский уровень в 2,1-1,9 раза. Туркестанская область относится к числу самых низкодоходных регионов наряду с Жамбылской и Кызылординской областями, в указанных областях величина доходов населения составила соответственно 56,3%, 62,8% и 73,5% от республиканского уровня [5].

В оплате труда сохраняется региональная и отраслевая дифференциация, заработная плата работников бюджетной сферы значительно отстает от ее уровня по экономике в целом. Несовершенны стандарты минимально заработной платы. Нарушена зависимость оплаты труда от ее результатов – темпы роста заработной платы опережают темпы роста производительности труда.

Как следствие – в регионе сохраняется бедность. Ей подвержены в первую очередь многодетные семьи, сельские жители; сохраняются работающие бедные.

Наличие указанных проблем связано с различными причинами. Объективно они обусловлены макроэкономической ситуацией, финансово-экономическими возможностями и приоритетами общегосударственного и регионального масштаба. Субъективно – с несовершенством механизма оказания социальной помощи, низкой трудовой мотивацией у значительной части целевых групп населения и ограниченными возможностями самостоятельного выхода из круга бедности.

Проведенный анализ позволяет сформулировать основные направления региональной политики, необходимые для обеспечения устойчивого развития области:

- проведение институциональных преобразований для создания благоприятных условий развития предпринимательства в регионе;
- формирование благоприятного инвестиционного климата, способного обеспечить приток прямых иностранных инвестиций в регион;
- проведение структурной перестройки экономики региона, обеспечивающей повышение конкурентоспособности продукции на внутреннем и внешнем рынках;
- активное содействие продвижению продукции региона на внешние рынки, стимулирование внешнеэкономической деятельности предприятий региона;
- обеспечение более эффективного использования ресурсов региона;
- социальная политика, направленная на повышение уровня и качества жизни населения региона, недопущение резкой дифференциации доходов.

Литература:

1. Кузнецов А.П. Устойчивое развитие региона: эколого-экономические аспекты– Вологда : ИСЭРТ РАН, 2015. – 136 с.
2. Подругин М.О. Устойчивое развитие региона: понятие, основные подходы и факторы // Российское предпринимательство. – 2012. – Том 13. – № 24. – С. 214-221.
3. Валовой региональный продукт Республики Казахстан. Статистический бюллетень 2017. //www.stat.gov.kz
4. Южно-Казахстанская область и ее регионы. Статистический сборник. 2012-2016 / Под ред. А.А. Абилдабекова. – Шымкент, 2018 – 130 с.
5. Казахстан в 2017 году. Статистический сборник. 2013-2017гг./ Под ред. Айдапкелова Н.С. – Астана, 2018. – 478 с.

ПРОЕКТНОЕ ИНВЕСТИРОВАНИЕ В РЕСПУБЛИКЕ КАЗАХСТАН: СОСТОЯНИЕ И ПЕРСПЕКТИВЫ РАЗВИТИЯ

Тағайхан Л., Әбілдаева А. – студенты группы ЭФ-16-1Р
Колдасова Л.С. – ст.преподаватель, магистр

На современном этапе Республика Казахстан прокладывает свой собственный путь развития путем модернизации и укрепления индустриального сектора национальной экономики. Новый этап развития казахстанской экономики обуславливает потребность привлечения достаточного количества инвестиционных ресурсов. Современная экономическая ситуация характеризуется, кроме улучшения конъюнктурных процессов в национальном хозяйстве, также недостаточностью средств для инвестирования в реальный сектор, инновационные бизнес-проекты и осуществления прогрессивных сдвигов в производственной сфере, что обуславливает необходимость долгосрочных инвестиций для современной экономики страны. Так, Президент РК Н. А. Назарбаев в послании народу Казахстана «Стратегия вхождения Казахстана в число 50 наиболее конкурентоспособных стран мира» определил основные приоритеты национального развития в соответствии с основными направлениями. Одним из них является интеграция в мировую экономику, которая осуществляется посредством совершенствования инвестиционной политики, что предполагает достаточные инвестиционные вливания, в том числе иностранные в новые бизнес-проекты.[1]

В настоящее время весьма актуальным и особым способом кредитования в Казахстане является проектное инвестирование.

Проектное инвестирование - это сравнительно новая финансовая организационная дисциплина, которая получила распространение и в нашей стране, как со статусом «развивающаяся». Такой вид инвестирования имеет безусловные преимущества и отличается от всех других форм финансирования инвестиционных проектов. Имеет адресный, целевой характер, в отличие от синдицированного кредитования. Не сопровождается значительными рисками, в отличие от венчурного финансирования, на разработку новых технологий, их внедрения и новых продуктов.[2]

Целью проектного инвестирования является привлечение капитала и инвесторов к различным новым проектам, перспективным бизнес идеям и новым технологиям. Из них, как правило, любой инвестор стремится получить максимальную выгоду.

Субъектами эффективного инвестирования могут выступать как малые, так и крупные компании. Субъекты вложений финансового капитала могут быть заняты в разных сферах народного хозяйства. Условия финансирования бизнес-проектов субъектов малого и среднего бизнеса по проектному финансированию предусматривают максимальный лимит финансирования на одного заемщика не более 120 000 МРП, ставка вознаграждения - 10% годовых, льготный период - до 12 месяцев.

В соответствии с Программой по развитию инноваций и содействию технологической модернизации в Республике Казахстан на 2018-2023 годы предусматривается прямое проектное и венчурное финансирование новых инновационных проектов.

В настоящее время проектным инвестированием инновационных проектов занимается АО «Национальный инновационный фонд» (Фонд, АО «НИФ»). Фонд финансирует инновационные проекты путем долевого неконтрольного участия. Важнейшей составляющей при отборе инновационных проектов, которые подаются на рассмотрение в Фонд, выступает их инновационность и коммерциализуемость.

Фонд является партнером пяти лидирующих зарубежных венчурных фондов, охватывающих страны Европы, США, Израиль, Юго-Восточную Азию, у которых соответственно и заимствуются технологии для разработки и внедрения новых инновационных проектов. Это следующие венчурные фонды: Wellington Partners III Technology Fund L.P., «Центрально-Азиатский фонд поддержки малых предприятий «CASEF, LLC», Mayban Jaic Asian Fund, Венчурный фонд Vertex III Fund L.P.

Стратегическая цель создания совместных венчурных фондов заключается в получении доступа к передовым западным технологиям для последующего трансферта их в Казахстан.

Объектами инвестиционной поддержки выступают предприниматели, предпочтение отдается малым инновационным бизнес-проектам. Финансирование бизнес-проектов в регионах осуществляется венчурными фондами по мере их поступления по принципу проектного инвестирования.

Инвестиционные фонды, осуществляющие проектное инвестирование в нашей стране, пока немногочисленны и их развитие в основном обеспечивается при поддержке АО «НИФ». В последние годы этот процесс заметно активизировался. При этом существует необходимость создания условий и совершенствование законодательного регулирования, для того чтобы рынок проектного инвестирования развивался самостоятельно и имел высокую конкуренцию с венчурными фондами.

Одним из институтов, обеспечивающих проектное инвестирование в Республике Казахстан является Банк Развития Казахстана (Банк).

Банк предлагает услуги по организации сделок проектного финансирования, в частности при реализации крупных инвестиционных проектов в рамках Государственно-частного партнерства.

С 2013 года Банк активизировал инвестиционную деятельность по финансированию зарубежных проектов путем финансирования проектов, технологически связанных с не сырьевыми компаниями в Казахстане.

На долгосрочный период Банк ставит задачу отойти от финансовой поддержки государства (за исключением пополнения капитала) и обеспечить основную базу фондирования за счет коммерческих источников. Банк будет стремиться к тому, чтобы доля от коммерческих источников в базе фондирования составила не менее 85% в 2015 году и 95% в 2020 году.[3]

В целях обеспечения стабильного развития и применения новых технологий в Республике Казахстан создано АО «Национальное агентство по технологическому развитию», которое финансирует новые инновационные проекты. Важнейшей составляющей при отборе инновационных проектов, которые подаются непосредственно на рассмотрение в Агентство, является их инновационность и коммерциализуемость.

С 2018 года Агентством было рассмотрено около 215 заявок, из которых профинансировано 19 проектов на сумму 4,1 млрд. тенге. Агентство осуществило выход из 8 проектов (вложенные инвестиции были полностью возвращены), была получена прибыль в размере 285 млн. тенге.

Проектное инвестирование является одной из основных программ АО «Фонда развития предпринимательства «Даму». Целью деятельности Фонда является финансовая поддержка проектов субъектов малого предпринимательства по приоритетным направлениям государственной политики, а также обеспечению доступа МСБ к кредитным ресурсам в различных регионах, где слабо представлен банковский сектор.[4]

В целях уменьшения рисков Фонда и обучения предпринимателей навыкам управления заемными финансами было введено поэтапное финансирование структурных элементов реализуемого проекта; консультирование при разработке бизнес-плана и в ходе реализации проекта.

Главным в осуществление проекта является финансирование инвестиционного проекта, в котором обоснование стратегии предполагает выбор методов финансирования, определение источников финансирования инвестиций и их структуры.

Основными методами финансирования инвестиционных проектов являются:

1. самофинансирование
2. акционирование
3. также иные формы долевого финансирования; кредитное финансирование (инвестиционные кредиты банков, выпуск облигаций); лизинг; бюджетное финансирование; смешанное финансирование (на основе различных комбинаций этих способов); проектное финансирование.

Основными финансирующими организациями в Казахстане, являются АО "Фонд развития предпринимательства "Даму", АО "Инвестиционный фонд Казахстана", АО "Банк развития Казахстана", АО "Самрук - Казына", АО "Национальное агентство по экспорту и инвестициям "KAZNEXINVEST" и т.д.

Из всех фондов, участвующих в инвестиционных проектах за 2015-2017 годы, лидирующую позицию занимает АО "Фонд развития предпринимательства "Даму". (таблица 1) Основной задачей данного фонда является поддержка малого предпринимательства, а именно развитие сферы малого бизнеса, которое также оказывает благоприятное воздействие на развитие экономики страны в целом.

Таблица-1 Инвестиции в проекты основных инвестиционных фондов на 2015-2017 года

Название фонда/Год	2015	2016	2017
1. АО "Фонд развития предпринимательства "Даму": Пректы Инвестиции	27 тыс. проектов 2,1 трлн тенге	45 тыс. проектов 3,3 трлн тенге	62 тыс. проектов 4,1 трлн тенге
2. АО "Инвестиционный фонд Казахстана" Проекты Инвестиции	26 проектов 30 млрд тенге	17 проектов 15 млрд тенге	12 проектов 14 млрд тенге
3. АО "Банк развития Казахстана" Проекты Инвестиции	17 проектов 258 млрд тенге	19 проектов 225 млрд тенге	14 проектов 526 млрд тенге

*Источник: nif.kz.; kdb.kz/ru.;damu.kz

Таким образом, проектное инвестирование в настоящее время является весьма актуальным направлением и его следует рассматривать в качестве перспективного направления финансирования инновационных проектов в Казахстане. Несмотря на имеющийся отечественный и зарубежный опыт риска инвестиционных бизнес-проектов, в настоящее время отсутствует научно-обоснованная система управления рисками инновационных проектов. Помимо этого, возрастающая динамичность экономических

процессов вызывает необходимость разработки и последующего применения эффективных механизмов риска при проектном инвестировании. В связи с этим, теоретическое обоснование основных методических подходов, разработка практических рекомендаций по управлению рисками инвестиционных проектов представляются актуальным и значимым исследованием для предприятий.

Проблемы регулирования инвестиций государством сложны и многоплановы, что большинство научных работ исследует лишь отдельные аспекты. В большинстве детально рассмотрены вопросы привлечения и использования капитала иностранных компаний. Однако, не менее актуальными являются проблемы становления и развития внутренних инвестиций: сформированность и развитие национальных институциональных институтов, стимулирование внутреннего капитала, формирование инвестиционного климата, совершенствование инвестиционной политики.

Литература:

1. Стратегия вхождения Казахстана в число 50 наиболее конкурентоспособных стран мира [Электрон. ресурс]. -URL: akorda.kz/ru/page/page_poslanie-prezidenta-respubliki-kazakhstan-n-a-nazarbaeva-narodu-kazakhstana-mart-2006-g
2. Официальный сайт АО «Национальное агентство по технологическому развитию» [Электрон. ресурс]. -URL: nif.kz.
3. Официальный сайт Банк Развития Казахстана [Электрон. ре-сурс]. -URL: kdb.kz/ru.
4. Официальный сайт АО «Фонда развития предпринимательства «Даму» [Электрон. ресурс]. -URL: damu.kz

УДК 541.18

ПЕРСПЕКТИВЫ РАЗВИТИЯ ТУРИЗМА В РЕСПУБЛИКЕ КАЗАХСТАН

Таскул С. П.-студент группы ЭФ17-8Р2
Стамкулова М. У.- к.э.н., старший преподаватель

Туризм рассматривается как отдельный сектор экономики. Индустрия туризма будет влиять на экономику государства, лишь в случае, если он будет развиваться всесторонне. Экономическая эффективность туризма предполагает, что индустрия туризма будет развиваться параллельно с другими отраслями социально-экономического комплекса страны. Развитие туризма напрямую зависит от инфраструктуры экономики. При производстве туристических услуг особое значение имеет инфраструктура туризма.

Под инфраструктурой туризма понимается комплекс сооружений, дорожнокоммуникационных и коммунально-бытовых объектов, обеспечивающие нормальный доступ туристов к туристским ресурсам, надлежащие их использование, а также обеспечение жизнедеятельности предприятий индустрии туризма.

Перечень предприятий, организаций, способствующие производству туристского продукта:

- предприятия, предоставляющие услуги по размещению;
- предприятия питания;
- фирмы, занимающиеся транспортным обслуживанием;
- туристические фирмы по разработке и реализации туристического продукта;
- рекламно-информационные туристические учреждения;
- производственные туристические предприятия;
- предприятия торговли;
- предприятия сферы досуга в туризме;
- учреждения самодеятельного туризма;
- научные и проектные заведения;
- учебные туристические заведения;
- органы управления туризмом и т.д.

Функции туристической инфраструктуры:

- обеспечение участниками рыночных отношений в туризме и реализации интересов;
- повышение оперативности и эффективности деятельности субъектов туристического рынка на основе специализации отдельных видов деятельности;
- организационное оформление рыночных отношений в туризме;
- оказание помощи государству для формы контроля над экономической деятельностью туристического рынка.

Для разработки стратегии и текущих планов важно опереться на анализ, и на наличие благоприятных внутренних условий и факторов, с нашими внутренними возможностями. С учетом маркетинга надо: интенсивно развивать сильные стороны фирмы, уделять влияние уникальности; устранять недостатки в приеме, обслуживании иностранных туристов; вести активный поиск новых сегментов туристического рынка; специализация гостиничного комплекса.

Развитие инфраструктуры туризма напрямую связано с созданием сети транспортной инфраструктуры. Для развития внутреннего и въездного туризма важным условием является доступность авиа, железнодорожного, автомобильного и водного транспорта для всех категорий туристов.

Таким образом на сегодняшний день важной экономической задачей является развитие внутреннего туризма по регионам, так как создаются новые рабочие места. Уверена, что в Казахстане есть все перспективы для развития внутреннего туризма, так как природа нашей страны очень красива и имеет много интересных мест, природных и культурных памятников

Литература:

- 1.Борисов Ю.Н. Маркетинг в туризме. М.: Экономика,
- 2."О Концепции перехода Республики Казахстан к устойчивому развитию на 2007-2024 годы" от 15 ноября 2006 года N
- 3.Нормативная База: Программа развития перспективных направлений туристской индустрии Республики Казахстан на 2010-2014 годы Утверждена постановлением Правительства Республики Казахстан от «11» октября 2010 года №1048.
- 4.Сенин В. С. Организация международного туризма: Учебник. – 2-е изд., перераб. и доп. – М.: Финансы и статистика, 2003.
- 5.Сапрунова В., Туризм : эволюция, структура, маркетинг. - М.,1997

ӘОЖ 331.5

ЖАСТАР ЖҰМЫССЫЗДЫҒЫ МӘСЕЛЕСІ ЖӘНЕ ОНЫ ШЕШУДІҢ ЖОЛДАРЫ МЕН КЕЛЕШЕГІ

Темирова Э. – ЭФ17-3к тобының студенті
Досалиев Ә.К. – аға оқытушы

Бүгінгі әлемдегі экономикалық және шаруашылық қатынастардың күннен күнге дамуы барысында жұмыссыздық мәселесі назардан тыс қалған емес. Жұмыссыздық, макроэкономикалық теория тұрғысынан, негізгі макроэкономикалық мәселелердің бірі болып саналады. Себебі экономикалық өсуге жұмыссыздықтың тигізер әсері айтарлықтай деңгейде.

Жұмыссыздық зардабын бәсеңдететін факторлардың қатарына ғылыми-техникалық өрлеу, жаңа қосымша жұмыс күшін қажет ететін өндіріс саласындағы еңбек етуге қабілеті бар тұрғындарда жұмыспен қамтамасыз ету жатады. Жалпы, ғылыми-техникалық ревалюция жағдайында жұмыспен қамтуды тұрақты тұрақты түрде өсіру, негізінен, өндірістік емес салалардың әр түрлі қызмет түрлеріне деген шыңының орташа көрсеткішіне қарағандағы жоғары еңбек ауқымдылығымен сипатталады.

Қазіргі таңда біздің елімізде жұмыссыздықты жою мақсатында көптеген мәселелер қарастырылып жатыр. Елімізде жұмыссыздық мәселесі көбінесе жастардың әлеуметтік әл-ауқатына ерекше әсер ететін мәселелердің бірі. Себебі, Қазақстанның болашағы – жастардың қолында! Жастар – ел болашағы. Ал болашақ бағдарсыз болмайды. Жаңа 2019 жыл қазақстандықтар үшін ерекше жыл, өйткені Елбасымыз Нұрсұлтан Әбішұлы Назарбаев бұл жылды Жастар жылы деп жариялады. Президент жастардың бүгінгі мен болашағына қамқорлық жасауды өз саясатының негізгі мәні деп санайды. Елбасымыз жыл сайынғы дәстүрлі жолдауларында жастар саясатын жетілдіру бойынша іргелі тапсырмалар беріп жүргені белгілі, өйткені жастар қоғамның бір бөлігі ретінде мемлекетте маңызды рөл атқарады.

Кесте 1. 2015-2018 жылдардағы ҚР-дағы жұмыс күші

	Жылдар			
	2015	2016	2017	2018
Жұмыс күші, мың адам	2379,9	2275,5	2141	2128,3
жұмыспен қамтылған халық, мың адам	2275,3	2182,7	2057,3	2097,6
жалдамалы қызметкерлер, мың адам	1734,8	1669,7	1564,8	1573,5
жұмыссыздар, мың адам	540,5	92,8	83,7	440,7
жастар жұмыссыздығының деңгейі,%	4,4	4,1	3,9	3,9

Кестедегі мәліметтерге сүйенсек, жұмыспен қамтылғандар саны 2018 жылы өткен жылға қарағанда 40 мың адамға артқан. Жыл сайын елімізде қыруар қаржы жұмыссыздық мәселесін жоюға жұмсалады. Өткен жылы 100 мыңнан астам мамандарды қайта даярлау курсынан өткен. Мемлекет өткен жылдың өзінде қайта даярлау курстары үшін 14 жарым миллиард теңге бөлген. Бұл қаржыға 100 мыңнан астам адам оқыған. Дегенмен соның 58 пайызға жуығы ғана екі қолға бір күрек тапты. Ал биыл Үкімет бюджеттен 110 млрд теңге қарастырды. Нәтижесінде бірінші жартыжылдықта 30 мың адам қайта даярлау курсынан өткен.

Соның өзінде еліміздегі жұмыссыздар саны 440 мың адамнан асты. Демек еңбекке қабілетті халықтың 5 пайызы жұмыс таппай, бос жүр. Биыл жастар арасындағы жұмыссыздық деңгейі 3,9% немесе 82 мың адамды құрайды. Бұл республикадағы жұмыссыздықтың деңгейінен төмен. Жұмыспен қамтылған жастардың жалпы саны 2 миллион 100 мың адамды құрайды. Жұмыспен қамтылған жастардың 1 жарым миллионы – жалдамалы жұмыскерлер, ал 456 мыңы өзін-өзі жұмыспен қамтығандар қатарына жатады. Жыл сайын 120 мыңнан астам мектеп түлегі еңбек нарығына қосылады, олардың 18% колледжге, 60 % жоғары оқу орындарына түседі, ал қалған 19% мамандық алмай қалады. Қалған 4 % шетелге кетеді, әскерге шақырылады.

Жастар арасындағы жұмыссыздықтың артуына себеп те аз емес. Солардың қатарында ең әуелі жоғары оқу орындарының нарық талабына сай маман даярлай алмауы, мамандарды әзірлеу үшін онда қажетті инфрақұрылымдардың болмауы, жұмыс берушілердің жас мамандарды жылы қабылдамайтындығы аталатыны анық. Бұл бүгінгі қоғамда айқын көрініс тауып отыр. Оны ешкім жасыра алмайды. «Диплом бар, жұмыс жоқ». Қазір жұмыссыз жүрген жастардан тек осындай жауап алуға болады. Жоғары оқу орнын аяқтап, қолына дипломын алған көптеген жас маманның жұмыссыздық мәселесімен бетпе-бет келетіні жасырын емес. Жоғары оқу орнын бітірген түлектерді ешқандай жұмыс беруші құшақ жая қарсы алмайтындығы да ақиқат. Ал кейбір мамандар жоғары білімді жастардың жұмыссыздығын олардың мамандықты дұрыс таңдамауымен байланыстырады. Яғни, сұранысқа ие мамандықтардан гөрі бүгінгі күннің «сәнге айналған» мамандықтарын таңдауға тырысады. Бұл бүгінгі жастар арасындағы жұмыссыздыққа кері ықпалын тигізетін бірден-бір себеп. Ауыл шаруашылығы, техникалық салаларда, медицинада мамандар тапшылығының сезіліп жүргеніне біраз уақыт болған. Алайда бұл олқылықтың орнын толтыратын жас мамандар әлі күнге дейін табылмай тұр. Түлектердің басым бөлігі мұндай салаларды таңдаудан бас тартып жүргенін өкінішпен айтуға тиіспіз. Ең сорақысы, жұмыс істеуге ниет білдірген, университетті енді ғана аяқтаған жас мамандардан жұмыс берушілер бірнеше жылдық тәжірибе талап етеді. Дипломын бүгін ғана қолына алған маманда қандай еңбек тәжірибесі болуы мүмкін?! Демек, жастарға тәжірибе жинақтау үшін студент кезінен бастап мамандық бойынша қызметке араласуы қажет. Бірақ тәжірибелі маман іздейтін жұмыс берушілердің студенттерді қызметке қабылдауы екіталай.

Жастарды жұмыспен қамту мәселесі елімізде басты назардағы мәселе екені белгілі. Осы проблеманы жою үшін елімізде «Дипломмен ауылға», «Бизнестің жол картасы», «Жұмыспен қамту-2020», «Әрбір отбасына «7-20-25» бағдарламасы аясында баспана алудың жаңа мүмкіндіктерін беру», «Жоғары білім алудың қолжетімділігі мен сапасын арттырып, студент жастардың жатақханадағы жағдайын жақсарту», т.б. бағдарламалар қолға алынып, еліміздің түкпір-түкпірінде жүзеге асырылып жатыр.

Қорытынды. Қазақстан Республикасында жұмыссыздық, жалпы алғанда жұмыссыздық жұмыс күштерін резервациялайтын қойма рөлін атқарады. Әр түрлі структуралық өзгерістерге ұшырау салдарынан пайда болған артық жұмыс күші, әрине, белгілі бір уақыттан кейін басқа салаларды меңгеру арқылы жұмыс табады. Қазақстан жастарын жұмыспен қамту арқылы елімізді көркейтетінімізді ескере отырып, жастарды жұмыспен қамту үшін түрлі кәсіпкерлік курстар ашуды мақсат етіп қою қажет.

Әдебиеттер:

1. www.stat.gov.kz сайты
2. «Қазақстан-2016 жылы». – Астана, 2017 ж.
3. Н.Ә.Назарбаев. Ел Президентінің Қазақстан халқына жолдауы: «Қазақстан-2050»
4. «Жұмыспен қамту – 2020» жол картасы

ОӘЖ 336.717(005.591.7)

КӘСІПОРЫНДА ӨНІМ САПАСЫН ЖАҚСARTУ ЖОЛДАРЫ

Темірхан С.Қ., Қалдарбек А.Д. - ЭФ-17-5к1 тобының студенттері
Аширбаева С.Б. - магистр, аға оқытушы

Егеменді ел болып, тәуелсіздігімізді алып нарықтық экономикаға көшуімізге байланысты ел экономикасы түбегейлі өзгерістерге душар болды. Әсіресе еліміздің экономикалық өміріндегі шаруашылық қатынастар жүйесіндегі терең әрі ауқымды өзгерістер көрініп, еркін бәсеке, бәсекеқабілеттілік, еркін сауда, жеке меншік билігі т.б. осы секілді ұғымдар ене бастады. Ал өз кезегінде ұйымдық-құқықтық формалардың яғни әртүрлі шаруашылық жүргізуші субъектілердің жұмыс жасауы, қызмет көрсетуі, өнім өндіруі - бәсеке және бәсекеқабілеттілік ұйымдарын одан әрі өрбіте түсті.

Өнім сапасы – өнімнің тағайындалуы бойынша пайдалану үшін оның пайдалылық деңгейін сипаттайтын қасиеттерінің жиынтығы. Кәсіпорынның шығарған өнімінің сапасы мемлекеттік стандартқа және техникалық шарттарға жауап беруі тиіс, сондай-ақ бәсекелес ұйымның өніміне қарағанда артықшылықтарға ие болуы қажет. Бұл өнімнің сатылымын арттыратын және пайда көлемін ұлғайтатын негізгі факторлардың бірі - кәсіпорынның шығарған өнімнің бәсекегеқабілеттілігінің негізгі көрсеткіші.

Өнімнің сапасы, оның техникалық деңгейі отандық және шетелдік жақсы өнім үлгілерімен, сондай-ақ бәсекелес ұйымдардың бұйымдарымен техникалық-экономикалық көрсеткіштерін салыстыру жолымен бағаланады. Бағалау бұйымның маңызды қасиеттерін сипаттайтын негізгі техникалық-экономикалық көрсеткіштерімен жүргізіледі.

Қазіргі жағдайда, кәсіпорындар арасындағы бәсеке шығарылатын өнім сапасына байланысты болады. Сатып алушы өнімнің қандай да арнайы қажеттілікті қанағаттандыруға арналғанына тәуелсіз, тек тұтыну шарттарына жауап беретін өнімді сапалы деп есептейді.

Сапа түсінігі көп ғасырлы даму жолында болды. Қоғамдық қажеттіліктер дамып, олардың саны артқан сайын және оларды қанағаттандыратын өндіріс мүмкіндіктері өскен сайын сапа да өз кезегінде дамыды. Әсіресе, соңғы он жылда сапаның өзгеше динамикалық даму процесі мен оның параметрлерінің өзгерулері байқалды. Сапа түсініктемесі мен оған деген қажеттіліктер мен тәсілдер тез өзгеріске ұшырай бастады. Жоғары сапа – еңбек және материалдық ресурстарды үнемдеу, экспорттық мүмкіндіктерді арттыру, сондай-ақ қоғам қажеттіліктерін толығымен қанағаттандыру болып табылады. Өнімінің сапасын құрайтын, бір немесе бірнеше қасиеттердің сандық сипатамасы сапа көрсеткіші деп аталады. Өнім сапасының жалпылама, жеке және жанама көрсеткіштері бар (1 сурет).

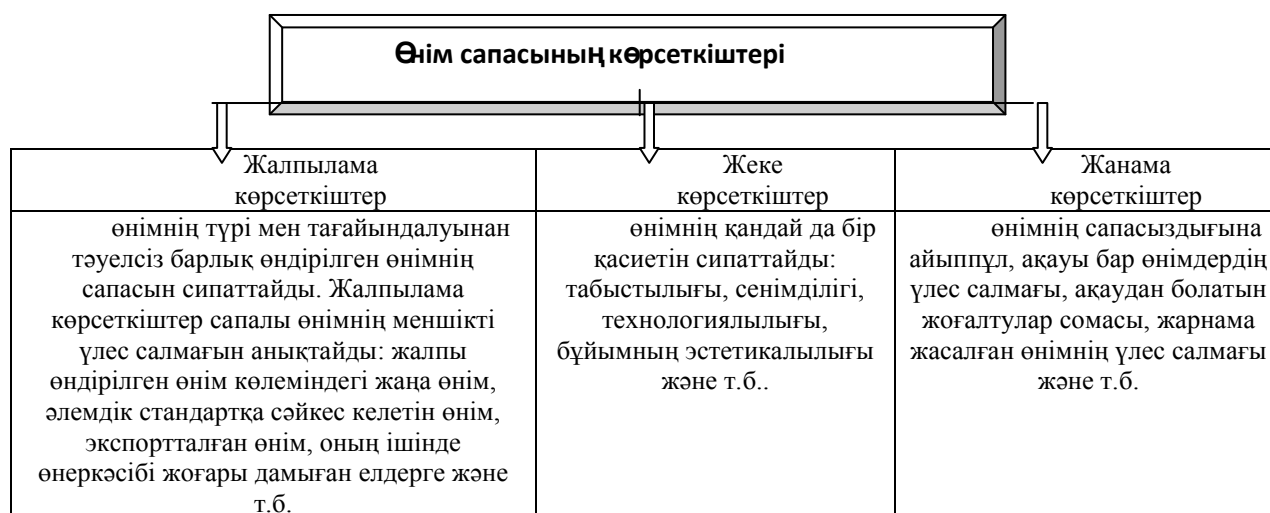

Сурет 1. Өнім сапасының көрсеткіштері

Бірақ, әрбір құжат немесе үлгінің белгілі бір қасиеттер жиынтығы және қандай да уақыт кезеңіндегі сипаттамасы болады, ол қажеттіліктер үздіксіз өзгеріп отырады, сондықтан, кәсіпорын өнімді нормативті-техникалық құжаттарға сәйкес дайындай отырып сапасыз, тұтынушыға қажет емес өнім өндіруге шектеу қойылады. Осылайша, өнім сапасын немесе қызметті бағалау кезінде негізгі орын тұтынушыларға беріледі, ол стандарттар, заңдар және ережелер (оның ішінде халықаралық) сапа облысында жинақталған алдыңғы қатарлы тәжірибені реттеп бекітеді.

Кез келген кәсіпорын жетістікке жету үшін ең алдымен өнімнің сапасын жақсартуы қажет. Кәсіпорындағы өнім сапасын басқару жүйесін енгізудің бірнеше ұтымды жақтары бар (сурет 2).

Бұл түсінікті келесідей түрде анықтайды: «Сапа - негізделген немесе ұсынылған қажеттілікті қанағаттандыру қабілетін беретін өнімнің немесе қызметтің сипаттамалары мен қасиеттерінің жиынтығы».

Өнім сапасының көрсеткіштерінің жалпылама көрсеткіштері өнімнің түрі мен тағайындалуынан тәуелсіз барлық өндірілген өнімнің сапасын сипаттайды. Жалпылама көрсеткіштер сапалы өнімнің меншікті үлес салмағын анықтайды: жалпы өндірілген өнім көлеміндегі жаңа өнім, әлемдік стандартқа сәйкес келетін өнім, экспортталған өнім, оның ішінде өнеркәсібі жоғары дамыған елдерге және т.б.

Өнім сапасының көрсеткіштерінің жалпылама көрсеткіштері өнімнің түрі мен тағайындалуынан тәуелсіз барлық өндірілген өнімнің сапасын сипаттайды. Жалпылама көрсеткіштер сапалы өнімнің меншікті үлес салмағын анықтайды: жалпы өндірілген өнім көлеміндегі жаңа өнім, әлемдік стандартқа сәйкес келетін өнім, экспортталған өнім, оның ішінде өнеркәсібі жоғары дамыған елдерге және т.б.

Жеке көрсеткіштер өнімнің қандай да бір қасиетін сипаттайды: табыстылығы, сенімділігі, технологиялылығы, бұйымның эстетикалылығы және т.б..

Жанама көрсеткіштер өнімнің сапасыздығына айыппұл, ақауы бар өнімдердің үлес салмағы, ақаудан болатын жоғалтулар сомасы, жарнама жасалған өнімнің үлес салмағы және т.б.

Жоғарыда айтылғандармен қатар өнімнің келесідей қасиеттері болуы мүмкін: салмағы, құрамы, еңбек өнімділігі, түсі, сенімділігі, ұзақ сақталуы және т.б.

Жүйеленген формада бұл көзқарастар мынадай пікірлерге айналады: «сапа тауардың бағасы мен тұтыну құнына негізделеді». Осылай, өндірістік техникалық мағынадағы сапа үшін, жеке қасиеттерді қамту бойынша ерекшеленетін үш түрлі ұғымды бөліп көрсетуге болады.

Өнім сапасы пайдалану бағытына сәйкес белгілі бір қажеттіліктерді қанағаттандыруға негізделген қасиеттер жиыны. Өнім сапасының бірлік көрсеткіші қасиеттердің біреуіне ғана қатысты өнім сапасының көрсеткіші.

Өнім сапасының кешендік көрсеткіші қасиеттердің бірнешеуіне қатысты өнім сапасының көрсеткіші.

Өнім сапасының интегралды көрсеткіші өнімді тұтыну мен пайдаланудың тиімділігін, оның тұтыну немесе қолдану бойынша салмақтық шығындарының қатынасын көрсететін өнім сапасының кешенді көрсеткіші.

Сапа обылысындағы саясатты жүзеге асырудың негізгі функциясы сапаны басқару болып табылатын сапа жүйесінің қалыптасуы арқылы жүреді.

Сапаны қамтамасыз ету мәселесін шешуде бес кезең қарастырылады: сапаны жеке бақылау, сапаны цехтік бақылау, өнімді қабылдау кезінде сапаны бақылау, өнімді статистикалық бақылау (сапаны статистикалық бақылау), сапаны кешенді басқару.



Сурет 2. Кәсіпорындағы өнім сапасын басқару жүйесін енгізудің ұтымды жақтары.

Осы уақытқа дейін кәсіпорының сапа мәселесін шешуде нарық қажеттілігін ескермей өнім сапасының техникалық деңгейі ғана бағытқа алынды. Сапаны басқару сұрақтарымен сапаны талдау және техникалық бақылау бөлімі айналысып келді. Оның функциясына бұйым параметрлерін, өндіріс үдерістердің әрбір операциясында қолданылатын шикізат материалдарды тексеру, жабдық жұмыстарының дәлдігін бақылау, өнім ақауын анықтау бойынша ақпараттарды жинау, олардың себептерін анықтау және талдау кіреді. Ақпараттарды жалпылау өнім сапасының параметрлерін реттеуге және оның деңгейін арттыру бойынша іс-әрекеттерді үйлестіруге бағытталған нақты шараларды жасауға мүмкіндік береді.

Әдебиеттер:

1. Р.К.Ниязбекова, Б.А.Рахметов, П.Т.Байнеева Кәсіпорын экономикасы. Оқу құралы, Алматы, Экономика, 2012 ж.
2. А. Қ.Мейірбеков, Қ.Ә.Әлімбетов "Кәсіпорын экономикасы" оқы құралы.-Алматы, 2012 ж.
3. Басин Ю.Г., Мауленов К.С., Покровский Б.В., "Иностранные инвестиции в Республике Казахстан" Алматы, 2012 ж.
4. Ибрашев Ж., Енсебаева Э. Европейский Союз во внешней политике Казахстана. – Алматы: ПД "Домино", 2014 ж.
5. Алимбаев А. и др. Инвестиционный процесс как социально-экономическая система/ Алимбаев А., Жуманова Б., Садыкова А.// Транзитная экономика. – 2012 ж.

УДК 81'253: 811.111

PROBLEMS OF TRANSLATION OF TOURIST.

Ten V.R., Danilova D.I.- students of group Ef-18-8r1
Tashmuratova D.R.- teacher

In this article is emphasized the importance of consideration and development language tourism as specialized discourse, which is faced with a number of difficulties in translation. The main problem in the translation of the tourist discourse is Associated with its cultural content.

Since all languages should be studied, language tourism, also needs of socialization for those who creates it and for those who carries. In connection with the fact that the travel industry is one of the most dynamic branches of our time, it needs to some advertising to offer a variety of services to tourists and encourage them to go in some places. For this published advertising materials in the form of brochures, posters, leaflets, etc. a view of acquaintance travelers with the proposed services or simply provide information about a particular interesting place or attractions.

Thus, travel brochures should interest eye tourist, first, well thought out of foreign form and beautiful pictures, and second, the more it is important to contact tourist on the perfect English. Language must meet the criteria terminological accuracy and stylistic беглости, and should be effective in terms of communicative situation tourism the text. Dunn adds four additional information, specifications, to be inherent in the language of tourism, distinguish it from other forms of communication: the absence of the identification of the sender, monologue, euphoria, tautology. They are equally important for an interpreter for both the author's tourism the text. In addition, the translator should be able to recognize the properties of the language of tourism in the course of the pre-analysis of the text.

As for the typical dishes, festivals, etc. translator have to find the equivalent of corresponding to the function text and the audience to the text of translation had the same communicative impact on your reader, as well as the original text. In translation this is a very important, as the target audience should understand the text to make certain actions, in accordance with the function of the text (buy, go). If the audience not understand the text function will be broken, and therefore it goal will not be achieved, and a message fail.

The differences between the source and target cultures put in front of a translator question: to pass the culture of the original or adapt the text? To one of the main restrictions apply the publication of the same text (Flyers, brochures) at different languages (on several languages) in the same time, with the same photos, and the same space for text. For publication of this type of it is important that the length of the text translation coincide with the original, as well situation is deal with photos. At times to achieve this effect is very difficult, after all languages heterogeneous.

Different texts and different content of the same text may be transferred different methods. A very important thought was expressed Schleiermacher more than a hundred years ago and Otrigoy, which considers the two possible ways of translation: "or translator leaves Writer alone and moves the reader to the Writer, or he leaves the reader alone and brings the author to the reader." However, the position of Ortega категорична: after all, we can talk about "the right translation" only when we can tear off the reader from his native language Customs and make it immerse yourself in the consciousness of the author of the original. This procedure for "shy" an interpreter. Ortega, then sets some principles, which should be guided "new businesses translation" and to determine how translation must be: translation is not a duplicate the original text, translation even do not belong to the same literary genre as text, which was transferred, translations - a literary genre with their own rules and their own goals, translation not work, and the way to work.

Different strategies have been developed for the translation of tourist text. Forensic strategies retain the original text without any transformations, while Domification brings the translation text closer to the reader. The new strategy, the so-called neutralizing, can be put forward as a criterion for the translation of tourist texts and can promote cultural exchange, because the translator must try his best to convey the cultural message of the source text to the target text, while maintaining readability and acceptability of the translation. Here, the neutralization strategy is not just a mixture of domestication and forienization strategies. This refers to the act and process of continuously modulating the translator's own awareness of what is being translated to satisfy the reader's needs and achieve a

communicative effect. In other words, the translation of travel texts does not depend on any strategy and the translator must fully take into account all the cultural elements that exist in the text. Newmark, who put forward a correlative approach to translation, argues that it is necessary to decide which of the languages in a particular case is most important: the original language or the translation language? And in accordance with this, to decide the question of what method to use

According to this approach, seven methods are distinguished for solving problems related to different types of texts: component analysis, modulation, descriptive translation, functional equivalent, cultural equivalent, synonymy and paraphrases. The degree of compatibility in the first method is the highest, and in the latter - the lowest.

Translation of travel texts is a kind of promotional activity. Its essence is that the translator should try to produce the same communicative effect on readers in the target language, which produces the original on the readers in the original language. However, cultural differences will prevent foreign readers from fully understanding such texts. Therefore, translators should be guided by appropriate methods to help readers understand the texts. Otherwise, readers will find the text very difficult to understand and simply stop reading if they are not interested in reading it fully.

When translating travel texts, we are dealing not only with words written at a certain time and in a particular socio-political situation; the most important thing is the cultural aspects of the text that should be taken into account. There are at least five types of influences that must be considered when translating travel texts, namely: (1) the effect of associative and connotative meanings; (2) the impact of different understandings and thoughts, (3) the influence of metaphors and expressions; (4) the influence of religions and myths; and (5) the impact of values and lifestyle. From a technical point of view, we can use both strategies to solve cultural elements when translating travel texts. This article argues that travel texts should be translated primarily through foreignization, while preserving the original cultural nuances. If the translation is adequate, the reader perceives the text as the original in the language of translation, because the barriers separating the two cultures are erased by a successful translation. For this reason, it is believed that the domestication strategy should be applied as little as possible when translating travel texts.

This is explained by the fact that the purpose of tourist texts is to transfer foreign cultures to the reader, and in this sense the translator is responsible for transferring the original culture to the reader of the target language.

Summing up, it should be noted that the strategy of the organization is the preferred approach to the translation of tourist texts. Its advantages include identifying the cultural and historical factors of the text of the original, spreading the culture and customs of the original, and pointing out equality between languages and between cultures. The disadvantages include the neglect of the reader's emotions and his understanding of the text.

In other words, the functions of transmitting the culture of the text of the original are found, but later the function of attracting tourists is lost. Obviously, the strategies of domination and foreignization cannot solve all the problems associated with the translation of tourist texts. Thus, the neutralization strategy is not just a mixture of domestication and foreignization. This refers to the act and process of continuously modulating the translator's own awareness of what is being translated to satisfy the reader's needs and achieve a communicative effect.

Literature

1. Anisimod A. G. Methodology of the translation of English terms of humanitarian and social and political sciences.
2. Safonova O.E. English linguistic component in the language of the situation of modern Russia / Theoretical and applied linguistics.
3. Barkhudarov L. S. Language translation: Questions of general and particular translation theory.

ӘОЖ 338.48

ҚАЗАҚСТАН РЕСПУБЛИКАСЫНДА РЕКРЕАЦИОНАЛДЫ САУЫҚТЫРУ ОРЫНДАРДЫҢ ДАМУЫ

Тәліп Г. ӘФ-17-8к1

Исахова Ж.Б. аға оқытушы жетекшісі

Туристтік-рекреациялық ресурстар дегеніміз туристік-экскурсиялық қызметке және емдеу, спорттық-сауықтыру, танымдық туризмге жарайтын, табиғаттың және адамдардың күшімен салынған объектілер мен қоршаған ортаның құбылыстарының жиынтығы. Барлық туристік-рекреациялық ресурстардың жинағын үлкен екі топқа бөлуге болады: табиғи және әлеуметтік-экономикалық (мәдени-тарихи).

Л.Н. Багрова, Н.В. Багров, В.С. Преображенскийлердің (1977) анықтамасы бойынша, "табиғи рекреациялық ресурстар - бұл рекреациялық іс-әрекеттер үшін комфорттық қасиеттерге толы, белгілі бір уақыттарда демалыс және сауықтыру жұмыстарын ұйымдастыруға болатын табиғи және табиғи-техникалық геожүйелер, денелер мен табиғаттың құбылыстары". "Әлеуметтік-экономикалық рекреациялық ресурстарға" тарихи-мәдениет объектілері (ескерткіштер және атакты жерлер, мұражайлар т. б.) және құбылыстар

(этнографиялық, саяси, өндірістік т. б.) жатады. Бұл ресурстар бір жағынан материалдық және рухани болып жіктелсе, екінші жағынан қозғалатын және қозғалмайтын болып жіктеледі.

Материалдық жағы ендірістік әдістерді және басқа да қоғамның материалдық бағалы заттарының жинағын, оның тарихи даму сатысын қамтыса, рухани жағынан қоғамның жетістіктерін білім, ғылым, өнер, әдебиет жағынан қамтиды.

Қозғалмайтын ресурстар тобын құрайтындар мыналар: тарихи ескерткіштер, қалалар және сәулет өнерінің нышандары, археология және монументтік өнер.

Қозғалмалы ресурстар тобына жататындар: өнер ескерткіштері, археологиялық ізденістен табылған заттар, минералогиялық, ботаникалық және зоологиялық коллекциялар, деректі ескерткіштер және басқа заттар — оңай қозғауға болатын қандай да бір объектілер.

Тарихи және мәдени ескерткіштер негізгі белгілеріне байланысты бес негізгі түрге жіктеледі: тарих, археология, сәулет өнері және қала құрылыстары, өнер, деректі ескерткіштер.

Тарихи ескерткіштерге үйлер, құрылыстар, қоғам мен мемлекеттің дамуына байланысты ескерткіш орындары мен заттар жатады.

Әлеуметтік-экономикалық ресурстарға тарихпен, мәде-ниетпен және қазіргі адамдардың іс-әрекетімен байланысты басқа да объектілерді жатқызуға болады. Мысалы, тамаша салынған спорт кешені, хайуанат паркі, ботаникалық бақтар, ғылыми мекемелер, жоғары оқу орындары, ендірістік мекемелер, театрлар, этнографиялық және фольклорлық көз тартарлық көрнекті орындар, халықтық өдет-ғұрып және т. б.

Рекреациялық географияның негізгі түсініктері болып бос уақыт, демалыс, рекреация және туризм саналады. Бос уақыт - рекреациялық үрдісі дамуының алғышарты. Бос уақыт белгілі бір заманның, кластың, әлеуметтік топтың ерекшеліктеріне байланысты динамикалық категория. Ол көлемі және мазмұны жағынан өзгеріп тұрады. Бос уақытты жұмыстан тыс уақытпен шатастырмау керек: ол жұмыстан тыс уақыттың тек бір бөлігі ғана. Осындай шатастыру теориялық жағынан қате болғанымен бірге, шынында зиянды болып табылады, өйткені жұмыстан тыс уақыт шеңберіндегі бос уақыт көлемін көбейтудің қосымша мүмкіндігін іздеуді тежейді. Жұмыстан тыс уақыт өзінің мәні жағынан ерекшеленетін төрт топтан тұрады:

- 1) үйден жұмыс орнына дейін баруға және қайтуға арналған уақыт;
- 2) күнделікті қажеттілікті өтеуге арналған уақыт (ұйқы, тамақтану, жеке тазалық);
- 3) үй шаруашылығы және тұрмыстық қажеттілікті өтеуге арналған уақыт;
- 4) бос уақыт - демалуға, бұлшық ет және рухани күшін қалпына келтіруге және дамытуға арналған уақыт.

Сонымен, жұмыстан тыс уақыт екіге бөлінеді: міндетті түрдегі уақыт және басқа іс-әрекеттерден босатылған уақыт. Бос уақыт адамның бұлшық ет және рухани күш-қуатын қалпына келтіріп, дамытуға жұмсалады. Бос уақыт, басқаша айтқанда, белсенді әрекетке жұмсалады. Осылай десек те, бос уақыт демалуға арналған деп айтамыз. «Белсенді іс-әрекет» пен «демалыс» ұғымдары бір-біріне сәйкес келмейтін секілді көрінуі мүмкін. Бірақ физиологтардың зерттеулері

Рекреациялық іс-әрекет адамның қолы бос уақытында өтеледі. Қолы бос уақыт екі бөліктен тұрады:

- 1) бос уақыт немесе демалуға арналған уақыт және
- 2) бұдан гөрі күрделі жоғары дәрежелі іс-әрекеттерге арналған уақыт.

Пайдалану сипатына қарай бос уақыт күнделікті, апталық және жыл сайынғы бос уақыт болып бөлінеді. Бос уақыттың осылай бөлінуі демалыс құрылымын зерттеу кезіндегі әдістемелік негізі болып табылады. Сондықтан бос уақыт рекреациялық іс-әрекетті мерзімділік және территориялық белгісі бойынша қарастыруға мүмкіндік береді. Күнделікті бос уақытты пайдалану немесе күнделікті рекреация қала ішіндегі күнделікті демалыспен байланысады. Апталық рекреация қала маңындағы рекреациялық объектілердің орналасуына байланысты болады. Ал жыл сайынғы рекреация негізінен курорттық рекреациялық объектілерімен байланысады. Сондықтан, бос уақыттың бөлінуі бойынша рекреацияның келесі түрлерін айырамыз: қала ішіндегі рекреация; демалыс күндеріндегі (уикэнд), қала маңында іске асатын апталық рекреация немесе жергілікті рекреация; демалыс немесе каникул кездерінде болатын жыл сайынғы рекреация.

Рекреация дегеніміз этимологиялық мәндердің жинағы: *recreatio* (латынша) - қайта қалпына келу, *recreation* (французша) - демалыс, көңіл көтеру, іс-әрекеттің өзгеруі.

Рекреация ұғымының қазіргі мағынасының әлеуметтік мәні басым болып келе жатыр. «Рекреациялық іс-әрекет дегеніміз адамның бос уақытында физикалық және психикалық күпін қалпына келтіру, оның жан-жақты дамуы мақсатында өткізілетін іс-әрекеті. Адам іс-әрекетінің басқад бағыттарына қарағанда рекреациялық іс-әрекет адам жасайтын істерінің әртүрлілігімен және үрдістің өзіндік құндылығымен сипатталады».

Осы анықтамада рекреациялық іс-әрекеттің әлеуметтік сипаты ерекше көрсетіліп, оның ең маңызды ерекшеліктері орысша табады. Біріншіден, уақыттың бос уақытымен байланысы, екіншіден өзіндік құндылығы, яғни мүлде адам үшін мақсатқа жетуде іс-әрекет үрдісінің өзі де маңызды.

Сөйтіп бос уақытта көңіл көтеру мен рекреация ұғымдарының мағынасы бір-біріне жақындап қалады.

«Рекреация - бұл халықтың тұрақты жерінен тыс жердегі арнайы мамандандырылған аумақтарда тәуліктік, апталық және жылдық өмір циклдеріндегі, адамның бос уақытын пайдалану кезінде іске асатын сауықтыру, танымдық, спорттық және мәдени-көңіл көтеруге арналған қатынастар мен құбылыстар

жиынтығы» (Н.С.Мироненко, И.Т.Твердохлебов, 1981). Бұл анықтамада миграциямен бірге осыған байланысты барлық құбылыстар мен қатынастар кешені, оның ішінде экономикалық іс-әрекетпен қызмет көрсетудің барлық техникалық-экономикалық тетіктері орын табады.

Туризмнің рекреацияның «көлеңкесінен» шығып, өзіндік дамуына байланысты, туризммен рекреацияны дұрыстап айырумен ғылыми анықтамаларын түзету қажеттілігі пайда болды. Рекреация субъектінің ерекшебір биологиялық белсенділігі болып табылса (бұл рекреацияда әлеуметтік компоненті жоқ деген сөз емес, мұнда тек қана оның биологиялық басымдығы көрсетіледі), туризм ең алдымен әлеуметтік-экономикалық іс-әрекет сферасы болып анықталады.

Рекреацияға қарағанда туризм әлеуметтік мағынасы бойынша бос уақыт категориясына жақынырақ және оның экономикалық компоненті өте маңызды, сондықтан туризмді кейде «бос уақыт индустриясы» депте атайды. Бұл жайт екі маңызды нәрсені бөліп көрсетеді: біріншісі- халықтың (әсіресе дамыған елдерде) бос уақыты туризммен толтырылады; екіншіден, туризм адамның қамын ойлайтын экономиканың жылдам дамып кележат қантолыққанды саласына айналды.

Туризмнің әлеуметтік-экономикалық мағынасы, оның кең ауқымы, бұқаралығы және маңызы оны «демалыс», «бос уақыт», «рекреация», «туризм» ұғымдарының қатарындағы орнын бөліп көрсетеді.

Мағынасымен бірге, туризм мен рекреацияның көлемі де бірдей емес. Рекреация қысқа мерзімді рекреациялық белсенділікті күнделікті өмір шеңберінде қамтиды. Туризм болса осындай әдеттілікті, күнделікті сипатын, қарапайымдықты жоққа шығарады. Осыған орай түрткі жағынан туристік іс-әрекетке ұқсас, бірақ адамдардың үйреншікті ортасында өткізілетін қысқа мерзімді сауықтыру, көңіл көтеру, мәдени-танымдық жәнет.б. шаралар туризм шеңберіне кірмейді.

Рекреациялық қажеттіліктер адамның өмір сүру іс-әрекеті кезіндегі жоғалтатын физикалық және рухани күшін, денсаулығын және еңбекке жарамдылығын қалпына келтіру үшін қажет. Рекреациялық қажеттіліктер - қоғамдық, топтық және жеке-дара болып бөлінеді. Қоғамдық рекреациялық қажеттіліктер - қоғамның барлық мүшелерінің денсаулығын және еңбекке жарамдылығын, физикалық және рухани күшін қалпына келтіруін анықтайтын қажеттіліктер. Олар рекреациялық шаруашылықтың құрылымын, оның территориялық ұйымдастыру түрлерін орнатуға себеп болады. Қоғамдық рекреациялық қажеттіліктер негізгі қажеттіліктер болып саналады.

Рекреациялық қажеттіліктер құрылымы мен болашақтағы туристік ағымдар көлемін анықтау үшін халық топтарының бос уақыты балансының зерттеулеріне негізделген әдістерімен бірге нормативтік көрсеткіштер әдісі қолданылады. Нормативтік әдістер демалыс пен туризм мекемелерінің 1 мың адамға есептелетін нормаларға сүйенеді. Туризмді ірі экономикалық аудандарда ұйымдастыру сұлбаларын жасағанда халық топтарының бос уақыты балансының зерттеулеріне негізделген әдістер ең дұрыснәтижелерге жеткізеді, ал жеке ТРЖ аудандық жоспарлауы деңгейінде - табиғи ландшафтарға зиян келтірмейтін жүктемелерді ескерген нормативтік әдісі қолайлы.

Жоғарыда айтылғаннан мынадай қорытынды жасауға болады: «демалушы» және «рекреант» - кең мағынадағы түсініктер, ал «турист» - тар мағынаны білдіреді. Бос уақытын үйінде жатып, өткізетін адамдар демалушыларға жатса, рекреанттар бос уақытын тұрақты жерінен тыс жерде өткізетін адамдар болып есептеледі. Соңғы айтылғанға түнеуге қалмайтын адамдар да жатады. Ондай рекреанттарды «экскурсанттар» деп атаймыз. Ал «экскурсия» латын тілінен келген сөз - жол жүру, серуендеу, көрікті көз тартарлық объектілерді аралап көру деген мағынаны білдіреді (мәдени ескерткіштер, мұражайлар және т. б.).

Қорыта келгенде, Қазақстан үшін басты сала, туризм және рекреацияның дамуы өз деңгейінде өркендейтін болса, халықтың әл ауқатының көтерілуіне септігін тигізері анық.

Негізгі әдебиет:

- 1.Квартальнов В.А. Туризм: Учебник.-М.: Финансы и статистика, 2016.
2. Алиева Ж. Туризмология негіздері. А.:2007
- 2.Биржаков М.Б., Никифоров В.Н. Индустрия туризма: ПЕРЕВОЗКИ.-СПБ: Издательский дом Герда, 2015.
- 3.Александрова А.Ю. Международный туризм: Учеб. пособие для вузов.-М.: Аспект Пресс, 2017.
- 4.Гуляев В.Г. Организация туристской деятельности. -М.: Нолидж, 2016.-
- 5.Биржаков М.Б. Введение в туризм –СПБ.: Издательский торговый дом «Герда»,2016.-
- 6.Законы «О туристской деятельности» РК . Астана-201.

ӘОЖ635/14/5

ҚАЗАҚСТАН РЕСПУБЛИКАСЫНДА САУДА САЛАСЫ ҚЫЗМЕТІН ДАМУ СТРАТЕГИЯСЫНЫҢ НЕГІЗГІ БАҒЫТТАРЫ

Тимабай Р.Н.– ЭФ-15-1к₁ тобының студенті
Айдарова А.Б. - э.ғ.к., профессор

Қазақстанның сауда саясаты мемлекеттік саясаттың құрамдас бөлігі болып табылады, себебі осы сектордың әрі қарай өсіп, дұрыс қызмет етуіне бағытталған шаралар кешенін әзірлеп, оны іске асыру арқылы сауда саласының қызметін реттеуге бағдарланған.

Сауда ұйымдарын дамыту стратегиясын қалыптастырғанда жалпы сауда саласын дамыту стратегиясы негізге алынуы тиіс. Бұл саланы дамыту үшін мерзімді келесі міндеттері шешу керек:

- сауда саласын реттеу тиімділігін жоғарылату;
- сауда инфрақұрылымының дамуын қамтамасыз ету;
- шағын және алыс елді-мекендерде сауданы дамытуға ынталандыру;
- бәсекелестіктің дамуы үшін жағдайларды қамтамасыз ету;
- шағын және орта бизнестің дамуына қолдау көрсету;
- саудада кадрлар жеткіліксіздігін азайту, кадрлардың кәсіби дайындығының деңгейін жоғарылату;
- қашықтықтан сауда жсаудың дамуын ынталандыру;
- сауданы дәстүрлі форматтарын жетілдіру.

Бұл тапсырмалардың әрқайсысына іске асырудың өз механизмдері мен құралдары сәйкес келеді. Оларды жеке – жеке қарастырамыз.

1. Сауда саласын реттеу тиімділігін жоғарылату. Қазақстанда сауда қызметінің түрлі аспектілерін реттейтін заңнама және әкімшіліктік процедуралар болуы қажет.

Оларды шешу үшін нормативті-құқықтық қорды, сауда қызметін құқықтық реттеудің бірыңғай ережелерін қамтамасыз ету мақсатында сауда ұйымдарының реттеуші қызметін жүйелендіру және өзектендіру керек. Республикалық деңгейде қажет:

- сауда қызметі саласында қатынастарды реттеуші нормативті құқықтық қорды жүйелендіру, соның ішінде:

- нормативті құқықтық актілерді инвентаризациялау;
- нормативті құқықтық актілерде олардың сауда алысының қазіргі заманғы даму деңгейіне сәйкес келмейтін бөліктеріне қажетті өзгерістер енгізу;
- нормативті құқықтық актілердің жеке жағдайларының екі түрлі түсінігін болдырмау, түсінік аппаратын максималды нақты және бір мағыналы ету;
- сауда қызметі саласында артық құқықтық реттеуді жою, баға реттеудің нарықтық механизмдерін пайдалану;

- сауда қызметін реттеу бойынша мемлекеттік биліктің аумақтық және Республикалық органдары арасындағы өклеттіліктерді шектеу.

2. Сауда инфрақұрылымының дамуы. Негізгі мәселелі салалар және қолдаудың мүмкін болатын шаралары. Инфрақұрылымның дамуының негізгі мәселелерінің қатарына ірі қалаларда сауда объектілерін орналастыру үшін бос жер аумақтарының жеткіліксіз көлемі; коммуналды шаруашылық желілеріне қосу бойынша шектеулі мүмкіндіктер; жол инфрақұрылымының нашар дамуы; қоймалық бөлмелдердің жеткіліксіз көлемі және т.б. жатады.

Күрделі шектеуші аумақтық жоспарлау құжаттарының, қала құрылысы аймақтауы және халықты сауда алаңдарымен қамтамасыз етілуінің жеткілікті деңгейін және де экономиканың көлік-логистикалық және коммуналды инфрақұрылыммен қамтамасыз етілуінің жеткілікті деңгейін қарастыратын аумақтың жоспарлануының болмауы болып табылады. Жеке аудандарда қабылданатын, локальды ойыншыларды қорғауға бағытталған протекционистік шаралар да сауда инфрақұрылымының дамуына кері әсерін тигізеді. Аудандық және муниципалдық экономиканың ұзақ уақыттық болжауының жеткіліксіз дамуы коммуналды шаруашылықтың озушы дамуы бойынша мүмкіндіктерді шектейді, бұл өз кезегінде генерациялайтын және таратушы қуаттарға алып келеді. Осылайша, сауданы дамыту саласындағы мемлекеттік саясат шаралары сауда және логистикалық ұйымдардың дамуы үшін алаңдардың және жер телімдерінің қол жетімділігін арттыруға, коммуналды генерациялайтын және таратушы қуаттардың озушы өсуіне, телекоммуникация мен электронды төлемдер салаларының дамуына бағытталуы керек. Инфрақұрылымның дамуы саласындағы халықаралық және отандық тәжірибені сараптау құралдардың үш негізгі топтарын пайдалануды қарастырады: мемлекеттің есебінен инфрақұрылымды объектілердің құрылысы; мемлекеттік-жеке меншік серіктестік механизмдерін пайдалану; түрлі жеңілдіктер беру және инфрақұрылым объектілерін дамыту үшін жеке капиталды тарту мақсатында қажетті әкімшіліктік жағдайларды жасау.

3. Шағын және жеке елді-мекендерде сауданың дамуын ынталандыру. Әлемдік тәжірибеде шағын және жеке елді-мекендерде сауданың дамуының көптеген құралдары бар, олардың негізгілері көтерме кәсіпорындарға салықтық жеңілдіктер және несиелер беру. Халқы аз және алыстағы елді-мекендерде сауданы дамытудың қазіргі заманғы механизмдеріне АҚШ ие. Үлкен жер аумағының болуына және халқының жоғары емес тығыздығына байланысты ел Үкіметі көтерме ойыншыларды халқы аз және табысы жоғары емес халқы бар аумақтарда дүкендер ашуға ынталандыруға мәжбүр.

Халқы аз және алыс елді-мекендерде көтерме сауданы дамытуды ынталандыру бойынша мүмкін болатын аталған шаралардың көп бөлігі мемлекеттен қаржылық салымдарды қажет етеді. Қаржылық мүмкіндіктердің шектеулігін ескере отырып, ең алдымен тікелей мемлекеттік қаржыландыруды қажет етпестен халқы аз және алыс елді-мекендерде сауданың дамуын тек жанама түрде ғана қолдайтын құралдарды пайдалану керек, әсіресе:

- көтерме компанияларға жерлерді жеңілдік шарттарымен немесе тегін беру;
- көтерме компания үшін тартымды нарыққа рұқсат алу үшін тендер шартына алыс және экономикалық жағынан тартымды емес аумақтарда дүкен ашу міндеттемесін қосу;
- меншікке салық бойынша және басқа да аудандық және жергілікті салықтарға жеңілдіктер беру;
- жиналған салықтардың бір бөлігін көтерме сауда ұйымдарына пайдаға беру.

Халқы аз және алыс аумақтарда көтерме сауданы дамытуды мемлекеттік ынталандырудың оптималды құралдарының жиынтығын анықтау үшін аудандардың және елді-мекендердің көтерме компаниялар үшін экономикалық тартымдылық дәрежесі бойынша жіктелуін жасау керек.

Ірілеп аумақтардың үш типін бөлуге болады:

- бизнес үшін тартымдылары – шаруашылық субъектілері осы аумақтарда сауда кәсіпорындарын аша отырып, инвестицияланған капиталға айтарлықтай қайтарым ала алады;
- салыстырмалы тартымдылары – шаруашылық субъектілері операциялы пайда ала алады, бірақ инвестицияланған капиталға қайтарым көтерме компаниялары үшін капитал бағасынан аспайды;
- тартымсыздары – қалыпты жағдайларда (арнайы жеңілдіктерсіз) шаруашылық субъектілері операциялық пайда ала алмайды.

Тартымды аумақтарға инфрақұрылымы дамыған, халқының табысы жоғары, елді-мекендер аумағында халық тығыз орналасқан және саны көп аудандарды жатқызуға болады. Мұндай типті аудандар экономикалық көз-қарас бойынша көтерме ойыншылары үшін тартымды болып табылады, сол себепті осы бөлімнің басқа пункттерінде айтылған іс-шаралардан бөлек көтерме сауданы дамыту бойынша қосымша мемлекеттік іс-шаралар жасау ұсынылмайды.

Бизнестің дамуы үшін салыстырмалы тартымды аумақтар айтарлықтай дамыған инфрақұрылыммен, халықтың орташа немесе жоғары табыстарымен, халқының орташа немесе жоғары тығыздығымен және санымен сипатталады. Бұл аумақтарда сауданы дамыту бойынша негізгі қосымша іс-шаралар жер телімдерін жеңілдікпен алу, жеке салықтық және басқа да жеңілдіктер беру болуы мүмкін. Мұндай аумақтардың сауда алаңдарымен қамтамасыз етілуі бойынша талаптары қала құрылысы құжаттарымен құрастырылуы мүмкін.

Алайда экономикалық көзқарас бойынша жеке бизнес үшін мемлекеттік реттеудің «жанама» құралдарын пайдалану кезінде сол күйі тартымды болып қалатын бірқатар аумақтар да бар. Мұндай аумақтар үшін «Солтүстіктен әкелу» бағдарламасына ұқсас мемлекеттің есебінен тауралармен қамтамасыз етілуі ді ұйымдастыру керек немесе осы аумақтарда бизнес жүргізетін жеке компаниялар үшін тікелей субсидиялар қарастыру керек.

Бизнес үшін салыстырмалы тартымды және тартымсыз аумақтарда сауда инфрақұрылымының дамуына шағын ауылшаруашылық өндірушілерінің кооперациясының және осы аумақтардағы көтерме сауда кәсіпорындарының қолдауы ықпал етуі мүмкін.

Халқы аз және алыс елді-мекендерде сауданы дамыту бойынша мәселелерді шешу үшін Стратегияны іске асыру бойынша іс-шаралар жоспарымен қарастырылған логистикалық инфрақұрылымның сауда алаңдарымен және объектілерімен қамтамасыз етілуінің мониторинг деректерінің негізінде сауданы дамытудың аумақтық бағдарламаларына ынталандырудың сәйкес шараларын қосуға тура келеді.

Салыстырмалы тартымды категориясына жататын елді-мекендер үшін бір немесе бірнеше механизмдерді қолдану керек:

- жер телімдерінің жеңілдікпен берілуі;
- салықтық және басқа да жеңілдіктер ұсыну;
- осы аумақтардағы шағын өндірушілер кооперацияларын және сауда кәсіпорындарын қолдау.

Тартымсыз елді-мекендерде сауданы дамыту үшін де салықтық жеңілдіктерді, жерді тегін пайдалануға және кооперацияларды қолдауға мүмкіндік жасау керек. Соған қарамастан, Қазақстан Республикасында болашақта бұл типті аумақтарда санаулы елді-мекендер қалады, оларда жеке бизнеске сауда объектілерін құру ешқандай жеңілдіктерге қарамастан тиімсіз болады. Мұндай аумақтарда сауданың дамуы кез-келген жағдайда тікелей мемлекеттік қаржыландыруды қажет ететін болады. Тауарларды мұндай елді-мекендерге жеткізу үшін «Солтүстіктен әкелу» бағдарламасы секілді мемлекеттік бағдарламалар немесе желілік контракт механизмдері (мемлекеттік тапсырыс) қажет.

4. Бәсекелестікті дамыту үшін жағдайларды қамтамасыз ету. Бәсекелестікті қамтамасыз ету сауданың дамуы, оның тиімділігінің өсуі және тұтынушыларға көтерме ұсынысын жақсарту үшін маңызды факторлардың бірі болып табылады. Антимонополиялы заңнама және антимонополиялы қызметтердің жұмысы нарықта басым орынды әділетсіз пайдалануға жол бермеу, еркін бәсекелестікке кедергі болатын тәжірибелерге жол бермеу принциптерінде тұрғызылған. Осыған байланысты нарықты анықтау және нарық қатысушысының басым жағдайын анықтау кезінде нарықтың босағалық мәнісінің үлесін орнату мәселесі өзекті болып табылады.

Көтерме сауда нарығын нашар тәжірибелердің болуына мұқият мониторинг жасау нарықтағы бәсекелестік жағдайын ұстап тұру үшін тиімді механизм болып табылады.

Әділ бәсекелестікті қамтамасыз ету көтерме секторының дамуы үшін қажет. Көтерме секторы ел экономикасы мен халқының өмір сүруі көзқарасы бойынша маңызды болып табылатындықтан

бәсекелестікке жол бермейтін, шектейтін немесе жоятын тәжірибелерді болдырмайтын тиімді антимонополиялы механизмдер керек.

Жалпы, көтерме сауда нарығында бәсекелестікті қолдауға ықпал ететін механизмдер Қазақстан Республикасының антимонополиялы және сауда заңнамаларымен анықталған және осы заңнаманы жетілдіру бойынша тұрақты жұмыс жүргізілуде.

Осылай, қазіргі уақытта Қазақстан Республикасында бәсекелестікті дамыту Бағдарламасы жұмыс жасайды, ол келесі тапсырмаларды шешуге бағытталған:

- бәсекелестік ортасын негізделмеген ішкі және сыртқы сауда кедергілерін қысқарту, артық реттеді болдырмайтын механизмдер құру, көлік, ақпараттық, қаржылық, энергетикалық инфрақұрылымды дамыту және нарық қатысушылары үшін олардың қол жетімділігін қамтамасыз ету есебінен жалпы жақсарту;

- бәсекелестікті антимонополиялы реттеуді жетілдіру арқылы билік органдары мен шаруашылық субъектілерінің бәсекелестікке қарсы әрекеттерінен қорғау тиімділігін жоғарылату;

- жеке салаларда бәсекелестікті дамыту шараларын негізделмеген ішкі және сыртқы нарықтық кедергілерді жою, салықтық және салықтық емес ынталандыру мен қолдау құралдарын қолдану жолымен іске асыру.

Әдебиеттер:

- 1 «Сауда қызметін реттеу туралы» Қазақстан Республикасының 2004 жылғы 12 сәуірдегі №544 Заңы
- 2 Боровкова В.А. Управление рисками в торговле. – СПб.: Питер, 2008
- 3 Голиков Е.А. Оптовая торговля: Менеджмент. Маркетинг. Логистика. Финансы. Безопасность: учебнопрактич. пособ. – М.: Экзамен, 2009

ӘОЖ 33.332.01

ЕҢБЕК НАРЫҒЫН МЕМЛЕКЕТТІК РЕТТЕУ

Тленшина С., Садуақас Ш. – ЭФ-16-7к1 тобының студенттері
Жуманова Г.М. – магистр, аға оқытушы

Адамзат тарихының тәжірибесі, адамның еңбекке деген ең жақсы ынтасы, яғни, талаптануы, тек нарық, оның ішінде еңбек нарығы жағдайында ғана іске асатындығын көрсетті. Еңбек нарығы дегеніміз бұл ең алдымен жұмыс күшіне сұраным мен ұсыным. Әрине, бұл тым ерекше, өзгеше нарық. Жұмыс күшін реттеуде оны әкімшілік-өміршілдік әдіске қарама-қарсы әдіс деп қарауға болады. Еркін еңбек - бұл тиімді экономиканың негізі.

Еңбек нарығы бұл тауар болып табылатын еңбек ресурстарының нарығы, бұлардың тепе-теңдік бағасы мен саны, оларға сұраныс пен ұсыныстың бір-біріне әсер етуімен белгіленеді. Сондықтан еңбек нарығы сұраныс пен ұсыныстың механизмі арқылы экономикалық агенттердің арасындағы бәсекелестіктің нәтижесінде жұмыспен қамтудың белгілі көлемі және еңбек төлемі дәрежесі орнайтын экономикалық орта немесе болмыс болып табылады.

Еңбек нарығы өндірістің тиімділігін өсіруге, ғылыми-техникалық прогресті жеделдетуге осы негізде еңбекшілердің тұрмыс дәрежесін елеулі көтеруге көмектеседі. Еңбек нарығы жұмыс орны мен кәсіпті таңдауға, өмір салтын қалыптастыруға, адамның экономикалық тәуелсіздігін қамтамасыз етуге жол ашады. Мемлекеттің міндеті еңбекшілерге тиімді еңбек етуіне қолайлы жағдай жасаумен бірге уақытша жұмыссыз қалғандарға әлеуметтік жәрдем жасау, оларды барынша қолдау және қорғау.

Еңбек нарығында бірнеше ерекшеліктер болады. Осыны құратын элементтерге жұмысшы күшін иемденетін адамдар жатады. Бұларға психофизиологиялық, әлеуметтік, мәдени, діни, саяси және т.б. адамдық қасиеттер тән болады. Осы ерекшеліктер адамдардың мүдделеріне, мотивацияларына, еңбекке белсенділік дәрежесіне елеулі әсер етеді және еңбек нарығына, оның болмысына ықпал етеді. Өндірістік ресурстардың басқа барлық түрлерінен еңбектің басты айырмашылығы-еңбек адамның тіршілік әрекеттерінің формасы, оның өмірлік мақсаттары мен мүдделерін жүзеге асыру формасы. Еңбектің бағасы-ресурс бағасының жабайы бір түрі ғана емес, ол тіршілік дәрежесінің, әлеуметтік мәртебенің, жұмыскердің және оның отбасының аман-есендігінің бағасы, құны болып табылады. Яғни еңбек нарығын мемлекеттік реттеу болып табылады, оны келесі суреттең көруге болады:

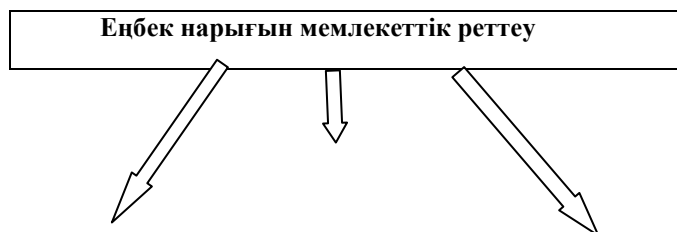

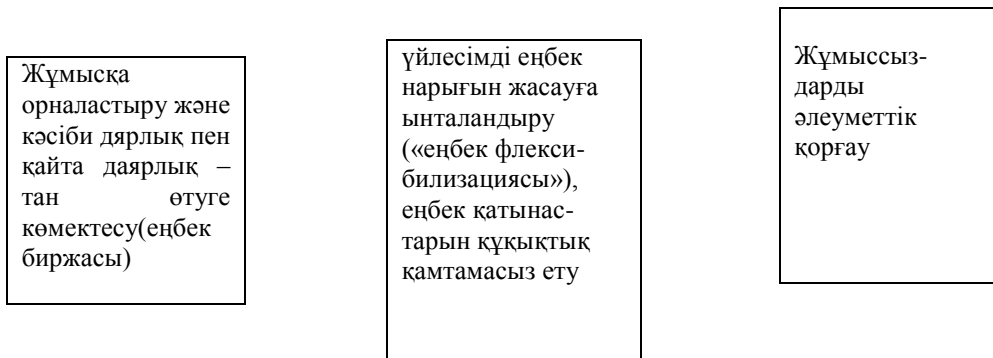

Сурет 1 Еңбек нарығын мемлекеттік реттеу

Еңбек нарығының қызметтері қоғам өміріндегі еңбектің рөлімен белгіленеді, еңбек табыстың және жақсы хал-жағдайдың өте маңызды көзі. Экономикалық бағыттан еңбек дегеніміз өте маңызды өндірістік ресурс болып табылады. Осыған сәйкес еңбек нарығы басты екі қызмет атқарады. Әлеуметтік функцияға адамдардың табыстары мен жақсы тұрмыс халының әдеттегідей дәрежесінің қамтамасыз етілуі және жұмыскерлердің өндірістік қабілетінің тиісті дәрежеде ұдайы өндіруінің қамтамасыз етілуі жатады. Еңбек нарығының экономикалық функциясына еңбекке рационалды тарту, оны бөлу, реттеу және пайдалану жатады. Еңбек нарығы бірсыпыра ынталандыру функцияларын атқарады, олар бәсекелестік қабілеттің күшеюіне, тиімділігі жоғары еңбекке ынтаның өсуіне, квалификацияның жоғарлауына, мамандықты ауыстыруға т.б. мүмкіндік тудырады.

Жұмыссыздық проблемаларын шешуде еңбек биржалары (тұрғындарды жұмыспен қамту қызметі) айтарлықтай орын алады. Нарық қатынастары дамыған елдерде еңбек биржасы алғашқыда жұмыссыздарға жәрдем беру мақсатында адамгершілік институттары ретінде пайда болды. Уақыт өте келе және еңбек қатынастарының дамуына сәйкес, оның мақсатымен және атқаратын қызметтері өзгерді. Еңбек биржасы - бұл еңбекті жалдау барысында жұмыскерлер мен кәсіпкерлердің арасында делдалдық келісім жасалатын, тұрақты жұмыс істейтін мекеме. Еңбек биржаларының негізгі атқаратын қызметтері мыналар еңбек нарығындағы сұраным мен ұсынымды анықтау, жұмыссыздарды есепке алу және бос жұмыс орындарын тіркеу, жұмысын ауыстыруға және жұмысқа тұруға тілек білдіретін адамдарға ақпараттар беру, жұмыс іздеп жүрген кадрларды оқыту мен қайта дайындауды ұйымдастыру, жастар арасында кәсіптік бағдар беру жұмысын жүргізу; аламдарды жұмысқа орналастыру үшін делдалдық қызмет көрсету және жұмыссыздыққа байланысты жәрдемақы тағайындау. Мемлекет кәсіпорындар мен ұйымдардың мүдделерін есепке ала отырып, биржалар арқылы еңбек нарығына әсер етеді. Еңбек биржасы беретін жұмысқа жолдама кәсіпкерлер үшін міндетті балмайды, ол тек қана ұсынымдылық сипатта болады, себебі олардың жұмыскерлерді еркін түрде таңдауға хұқы бар және оны өздерінің кадр бөлімі арқылы жүзеге асыруға тырысады.

Қазіргі еңбек биржасында, жұмыс күшіне сұраным мен ұсыным туралы мағлұматтар банксісі болуы қажет. Осы бағытта өнеркәсібі дамыған Батыс елдерінің тәжірибесін қолдануға болады. АҚШ-та, мысалы, аймақты және жергілікті деңгейде жұмыс күшінің электронды банктері құрылған. Онда жұмысқа орналасқан кезде жоғары сапалы консультациялық көмек көрсетілді. Нәтижесінде барлық мамандық топтарындағы жұмыссыздардың 40 проценті бір айдың ішінде жұмысқа орналасады. Сондай-ақ, жұмыссыздарды қаржыландырудың жаңа бағдарламасы ендірілген. Әсіресе, Вашингтон штатында федералдық үкімет тиісті білім, жұмыс тәжірибесі бар және өз ісінің маманы болғысы келген 400 жұмыссыз адамға белгілі бір уақытқа дейін мүмкіндік беріп, алдынала жәрдемақы төлейді. Бұның өзі, олардың жұмыс жобасының экономикалық дәлелі бар, әдейі курстарды өткен, сондай-ақ жаңа істі консультант көмегімен бастаған жұмыссыздарға беріледі.

2017 жылдың 1 ақпаннан бастап ҚР-дағы жұмыспен қамту органдарында тіркелген жұмыссыздарға әлеуметтік жәрдем беру шараларына: 12,6 мың адам тұрақты жұмыс орындарына жұмысқа орналастырылды, 1,2 мың адам әлеуметтік жұмыс орындарына жіберілді, 1,0 мың адам жастар тәжірибесіне жіберілді. Сонымен қатар мүмкіндігі шектеулі 78 адам жұмысқа орналастырылған. 10,2 мың адам қоғамдық жұмыстарға қатысса, 60 адам қайта даярлаудан өткізіліді және кәсіби біліктілікті арттыруға, кәсіби оқытуға жіберілді.

Кесте 1 Қазақстан Республикасындағы сұранысқа жоғары мамандар(%)

Мамандар	%
Инженерлер	13,8
Дәрігерлер	12,8
Мұғалімдер мен оқытушылар	10,1
Бағдарламашылар	7,4

Құрлысшылар	6,4
Маркетологтар	6,2

Қазақстан Республикасында тәжірибесінде енді ғана тұрғындарды жұмыспен қамтудың нарықтық механизмге өтуі қарастырылуда. Қазіргі кезде жұмыспен қамту қатынастары терең дағдарысты басынан кешуде. Оның себебі әміршілдік экономика жағдайында жұмыспен қамту қатынастары тоталитарлық орталықтан жоспарланған еді. Бұрынғы әміршілдік қоғам толық жұмыспен қамту міндетін және тұрғындардың тиімді еңбекпен қамтылуын шеше алмады.

Жұмыспен қамту теорияларының эволюциясы өте ұзақ, олардың концептуалдық бағыттары, әдістері, инструментарийі мол. Осы мәселеге назар аударған неоклассикалық мектептің өкілдеріне Д. Гидлер, А. Лаффер, М. Фелдстайн, Р. Холл жатады. Олар өздерінің концепцияларының негізіне А. Смиттің классикалық теориясын таратқан. Осы авторлар еңбек нарығын нарықтық заңдарға бағынатын іштей біркелкі емес және динамикалық байланыстардың жүйесі деп тұжырымдайды. Оның реттеушісі нарықтық механизм. Еңбек бағасы жұмысшы күшінің сұранысы мен ұсынысына әсер етеді. Жұмысшы күшінің бағасы нарық конъюнктураның нақты қажеттігіне сәйкес өсіп немесе төмендеп отырады. Жалақының өсуі немесе азаюы арқылы еңбекке сұраныс және ұсыныс реттеліп отырады. Егер еңбек ұсынысының оған сұраныстан артық болуының нәтижесінде жұмыссыздық пайда болса, онда жұмыссыздық бағаның төмендеуіне, яғни, жалақының төмендеуінің арқасында еңбек нарығында тепе – теңдік орнағанша әсер етеді. Классикалық үлгі еңбек нарығы өзін - өзі реттеуші деген принципке негізделеді.

Тиімді экономикада еңбекке тарту ұтымды болу үшін әрбір еңбекке жарамды адам шаруашылықтың түрлі салаларын өзінің жеке басының қабілеті мен мүмкіншілігіне сай таңдап алуы керек. Сонда ғана ол өндірістің пайдалы болуына көмектесе алады. Сонымен бірге өндірістің қажетіне сәйкес жұмысшының да кәсіптік жәрәжесі болуы керек. Еңбек нарығын реттеудің талап – тілектері осындай.

Біздің елімізде Жұмыспен қамтылғандардың, жұмыссыздардың саны және жұмыссыздық деңгейі салыстырмалы ретінде бес жыл бойы көрсеткіштер өзгерсе де, ондай айқын байқалмаған. Мысалы жұмыссыздық деңгейі жылдарды салыстырсақ, бір пайыздан аспайды. Осы көрсеткіштерді бірінші кестеден байқауға болады :

Кесте 2

ҚР ның 2013 – 2017 жж. жұмыспен қамтылғандардың саны

	2013	2014	2015	2016	2017
Экономикада жұмыспен қамтылғандар саны – барлығы, мың адам	6708,9	6985,2	7181,8	7261,0	7403,5
Еркектер	3486,4	3618,3	3718,5	3764,4	3808,9
Әйелдер	3222,5	3366,9	3463,3	3496,5	3594,5
Жұмыссыздар саны	690,7	672,1	658,8	640,7	625,4
Жұмыспен қамту органдарында жұмыссыздар ретінде тіркелгендер, жыл аяғына:	193,7	142,8	117,7	94,0	75,1
Жұмыссыздық деңгейі, %	9,3	8,8	8,4	8,1	7,8
Экономикалық тұрғыдан белсенді халық санындағы тіркелген жұмыссыздар үлесі (жыл аяғына), %	2,6	1,8	1,5	1,2	0,9

Қазіргі нарықтық экономика жағдайында әрбір өндіруші басқаларға қажетті және тиімді өнім өндіріп ұсынуы керек. Сонымен бірге, тағы бір қалыптасқан жағдай – табыстың деңгейі бойынша халықтың бай және кедей топтарының ара салмағының ұлғаюы. Бұл, әрине өнегелі кезеңдегі көптеген елдерге тән құбылыс. Қазақстанда көзделіп отырған мақсаттар – жұмыспен қамтудың белсенді саясатын жүзеге асыру және негізінен еңбекке жарамсыз кедей азаматтарға, сондай-ақ, еңбек базарындағы жағдайы осал халыққа атаулы көмек көрсету есебінен кедейліктің ауқымын қысқарту және жұмыссыздық деңгейін төмендету болып табылады.

Әдебиеттер:

1. Реформирование экономики Казахстана: проблемы и их решение \ Под. ред. М.Б.Кенжегузина - Алматы: Министерство науки - АН РК Институт Экономики, 1997- 352 с.
2. “Жалпы экономикалық теория” Шеденов.Ө.Қ. Астана 2004ж. 88-100 бет.
3. Нурғалиева Е.Н. Механизм правового регулирования труда. - Алматы. Жети жарғы, 1996г.
- 4.Н. Ә. Назарбаевтың «Қазақстан – 2030» стратегиялық жолдауы.

ОӘЖ 658.152/153

НЕГІЗГІ ҚҰРАЛДАРДЫҢ ҚҰНСЫЗДАНУЫН ТАҢУ ЖӘНЕ БАҒАЛАУ

Тленшина Сағыныш, Асанхан Әшім – ЭФ-16-7к1 тобының студенттері

«Активтердің құнсыздануы» ХҚЕС мақсаты ұйым өз активтерін олардың өтелетін сомасынан аспайтын өлшем бойынша есепке алу үшін қолданатын рәсімдерді белгілеуден тұрады. Егер активтің баланстық құны осы активті пайдалану немесе сату есебінен өтелетін сомадан асатын болса, актив оның өтелетін сомадан асатын өлшемі бойынша есептеледі. Ондай жағдайда актив құнсызданған актив ретінде сипатталады, және Стандарт құнсызданудан болған залалды ұйымның тануын талап етеді. Стандартта сондай-ақ ұйым құнсызданудан болған залалды қашан қайта топтастыратыны көрсетіледі, және ақпаратты ашып көрсету тәртібі белгіленеді.[6]

Осы Стандарттың қолдану саласы мыналардан басқа барлық активтердің құнсыздануын есепке алу үшін қолданылуға тиіс:

а) босалқыларды (2-"Босалқылар" ХҚЕС Халықаралық стандарты);

б) құрылыс салуға жасалған шарттардан туындайтын активтерді (11-"Құрылыс салуға жасалған шарттар" ХҚЕС Халықаралық стандарты);

с) кейінге қалдырылған салық активтерін (12-"Пайдаға салынатын салықтар" ХҚЕС Халықаралық стандарты);

д) қызметкерлерге төленетін сыйақылардан туындайтын активтерді (19-"Қызметкерлерге берілетін сыйақылар" ХҚЕС Халықаралық стандарты);

е) 39-"Қаржы құралдары - тану және бағалау" ХҚЕС Халықаралық стандартын қолдану саласындағы қаржы активтерін;

ж) әділ құны бойынша бағаланатын инвестициялық жылжымайтын мүлікті (40-"Инвестициялық жылжымайтын мүлікті" ХҚЕС);

з) сатуға жұмсалатын шығындары шегерілген әділ құны бойынша бағаланатын ауылшаруашылық қызметіне байланысты биологиялық активтер (41-"Ауыл шаруашылығын" ХҚЕС);

Іскерлік беделден басқа, жекелеген активтердің құнсыздануынан болған залалдарды тануға және бағалауға қойылатын талаптар белгіленеді. Қозғалысқа келтіретін бірліктердің құнсыздануынан болған залалдарды тану және бағалау мәселелері қаралады.

• Егер активтің өтелетін сомасы оның баланстық құнынан аз болған кезде ғана, баланстық құн активтің өтелетін сомасына дейін азайтылуға тиіс. Бұл азайтылу құнсыздану залалы болып табылады.

• Егер актив басқа Стандартқа сәйкес (мысалы, 16-"Негізгі құралдар" ХҚЕС Халықаралық стандартына сәйкес қайта бағалау үлгісі бойынша) қайта бағалану бойынша көрсетілмесе, құнсыздану залалы пайдалар мен залалдар туралы есептің өзінде танылуға тиіс. Қайта бағаланған актив бойынша құнсызданудан болған кез келген залал осындай басқа Стандартқа сәйкес қайта бағалаудан болған құнның азаюы ретінде есепке алынуға тиіс.

• Қайта бағаланбаған актив бойынша құнсызданудан болған залал пайдалар мен залалдар туралы есепте танылады. Алайда, қайта бағаланған актив бойынша құнсызданудан болған залал, құнсызданудан болған залал осы активті қайта бағалаудан болған кіріс өлшемінен аспаған дәрежесінде, басқа толық табыс арқылы танылады. Осындай бағаланбаған актив бойынша құнсызданудан болған залал осы активті қайта бағалаудан болған кіріс өлшемін азайтады.

• Құнсызданудан болған залалдың бағалау өлшемі ол жатқызылған активтің баланстық құнынан көп болған кезде, егер мұны басқа Халықаралық қаржы есептілігі стандарты талап етсе ғана, ұйым міндеттемені тануға тиіс.

• Құнсызданудан болған залал танылғаннан кейін осы актив бойынша амортизациялық аударымдар активтің өзгертілген баланстық құнын бөлу үшін, оның жою құнын шегере отырып (егер ондайлар бар болса), оның қалған пайдалы қызмет мерзімінің ішінде жүйелі негізде болашақ кезеңдерде түзетілуге тиіс.

• Құнсызданудан болған залалдар танылған жағдайда, кейінге қалдырылған барлық салықтық активтер немесе міндеттемелер 12-"Пайдаға салынатын салықтар" ХҚЕС Халықаралық стандартына сәйкес активтің өзгертілген баланстық құнын оның салықтық базасымен салыстыру арқылы анықталады.

Активтердің әрбір жіктелімі үшін ұйым мынадай ақпаратты ашып көрсетуге тиіс:

а) кезең ішінде пайдалар мен залалдар туралы есепте танылған құнсызданудан болған залалдар сомасын және сол залалдар көрсетілетін толық табыс жөніндегі есептіліктің желілік бабын (баптарын);

б) кезең ішінде пайдалар мен залалдар туралы есепте танылған құнсызданудан болған залалдардың қайтару сомасын және толық табыс жөніндегі есептіліктің сол залалдар қайтарылатын желілік бабын (баптарын);

с) кезең ішінде басқа толық табыс арқылы танылған қайта бағаланған активтер бойынша құнсызданудан болған залалдар сомасын;

д) кезең ішінде басқа толық табыс арқылы танылған активтер бойынша құнсызданудан болған залалдардың қайтару сомасын.

Негізгі құралдар құнсыздануынан болатын залалдарды шоғырландырып есепке алу үшін бухгалтерлік есеп шоттарының үлгілік жоспарында 2430 «Негізгі құралдардың құнсыздануынан болатын залалдар» шоты арналған.

Құнсызданудан болған нақты залалдарды анықтағанда, арнайы есептеулердің негізінде теңгерімдік (баланстық) құны өтелетін сомадан асқан сомасына келесі бухгалтерлік тізбе беріледі:

Дт 2430 «Негізгі құралдардың құнсыздануынан болатын залалдар» шоты

Кт 2410 «Негізгі құралдар» шоты

Негізгі құралдар құнсыздануынан болған залалдар мекеменің пайдалары немесе залалдары (шығындары) есебіне жатқызылады.

Егер айтылған залалдардың сомасы мекеменің пайдалары есебіне жатқызылса, онда бухгалтерлік есеп шоттарында келесі жазулар жүргізіледі:

Дт 5510 «Есепті жылдың бөлінбеген пайдасы (жабылмаған залалы)»

Кт 2430 «Негізгі құралдардың құнсыздануынан болатын залалдар»

Егер негізгі құралдардың құнсыздануынан болған залалдарды мекеменің залалдарына (шығындарына) жатқызылса, онда келесі бухгалтерлік жазба жасалады:

Дт 7420 «Активтердің құнсыздануынан түсетін шығыстар», 7421 «Негізгі құралдардың құнсыздануынан түсетін шығыстар косымша шоты

Кт 2430 «Негізгі құралдардың құнсыздануынан болатын залалдар» шоты

Негізгі құралдардың құнсыздануынан болған залалдарды мекеменің алдын-ала арнайы жасалған резерв (қор) есебіне жатқызылса, онда бухгалтерлік есеп шоттарында келесі жазулар жүргізіледі:

Дт 5420 «Негізгі құралдарды қайта бағалауға арналған резерв»

Кт 2430 «Негізгі құралдардың құнсыздануынан болатын залалдар»

Қорытындылай келе, негізгі құралдар көптеген өндіріс құралдары бойынша пайдаланылады, қасиеті мен нысанын сақтай отырып жанама түрде тозады, өзінің құнын жаңадан жасалған өнімге толықтай көшіреді.

Негізгі құралдар бойынша дұрыс есептеме жасау үшін бухгалтерлік есептің деректер қорын уақтылы және дұрыс қалаптастыру керек.

Негізгі құралдардың есебін дұрыс ұйымдастырудың маңызды шарты оларды бағалаудың қабылданған принципі болып табылады.

Әдебиеттер:

1. «Бухгалтерлік есеп пен қаржылық есептілік туралы» ҚР 2007ж. 28 ақпандағы № 234 – Заңы.
2. «Қаржылық есептемеліктің Ұлттық стандарттары» ҚР Қаржы министрінің № 218 бұйрығы
3. «Бухгалтерлік есеп шоттарының жаңа үлгі жоспары» ҚР Қаржы министрінің 23.05.2007 ж. № 185 бұйрығымен бекітілген.
4. Халықаралық Қаржылық Есептіліктің № 16Стандарты.
5. Радостовец В.В., Шмидт О.И. Теория и отраслевые особенности бухгалтерского учета. Алматы, Центраудит 2000- 456с.
6. Радостовец В.К. Кәсіпорындағы бухгалтерлік есеп. Алматы: Центраудит-Казахстан, 2002

ӘОЖ 304.2

ҰЛЫ ДАЛАНЫҢ ҰЛЫ МҰРАЛАРЫ

Тоқтар М.Ж. – ФИ-18-3К3 тобының студенті
Жуманова Қ.Т. – құқық магистрі, оқытушы

Елбасы Нұрсұлтан Назарбаевтың «Ұлы даланың жеті қыры» атты мақаласы – төл тарихқа, тұп-тамырымызға үңілуден туған толғаныс.

Ұлыдаланың жеті қырының кез келгені – Қазақ елінің өміріндегі ерекше мұра. Атка міну мәдениеті, ежелгі металл өндіру мен өңдеу технологиясы, өз жазуы мен мифологиясы бар озық мәдениетті Қазақ елінің рухани байлығының айшықты белгісі – «аң стилі өнері», бүкіл әлемді тамсандырған Дала өркениетінің жәдігері – «Алтын адам» жауынгері, түркі әлемінің бесігі саналатын Алтайдан бастау алатын түркі тарихы, әлемдік экономиканың өркендеуіне септігін тигізген – Ұлы Жібек жолы жүйесі, Қазақ елінің ұлттық брендіне лайықты алма мен қызғалдақтар, еліміздің аумағында орын алған тарихи жайт қана емес, сонымен қатар әрбір қазақ үшін де аса қымбат құндылықтар.

Ұлы далада көптеген жүзжылдықтар ағымында мемлекеттік құрылымдар үлгілері дәйекті түрде ауысып, қуатты хандықтар қалыптасып, шекаралары нығая түсті. Елбасы Ұлы даланың негізгі ерекшеліктері туралы өзінің ойларын ортаға салып және осы өркениет Батыс пен Шығысқа, оңтүстіктен солтүстікке таралғанын, бабаларымыздың өмір сүру стилі мен қыметтері заманауи технологиялық жаңалықтармен сабақтасып жатқандығын нақты да бұлтартпас деректер арқылы жеткізді. Ұлы даланы ежелгі өркениет өрісінің тал бесігі ретінде қарастырды. Елбасымыз мысалға немістердің, италиялықтардың немесе үнді халықтарының жылнамаларындағы баяндалған жетістіктерін келтіре отырып, олардан асып түспесе, бір де бір кем түспейтін бірегей тарихи деректерді күн тәртібіне қояды.

«Біз басқа халықтардың рөлін төмендетіп, өзіміздің ұлылығымызды көрсетейін деп отырғанымыз жоқ. Ең бастысы, біз нақты ғылыми деректерге сүйене отырып, жаһандық тарихтағы өз рөлімізді байыппен әрі дұрыс пайымдауға тиіспіз» дей келе, Елбасы негізінен, біздің әлемдік өркениетке қосқан үлесімізді, жаһандық даму үрдісіне тигізген айтарлықтай септігімізді қайтадан зерделеп, әлемге жаңаша, заманауи түрде дәріптеуге үндейді. Қазақ ұлтының тарихи тамыры терең, мәдениеті бай екенін ежелгі дереккөздер мен бүгінгі археологиялық зерттеулер жан-жақты дәлелдеуде. Қазақтардың қоғамдық құрылысы мен өмір-салты да дербес болған. Көшпелі дала мәдениетінің басты ерекшелігі – оның табиғатпен үйлесімде өмір сүруі. Ата-бабаларымыз географиялық және климаттық ерекшеліктерге бейімделе отырып, тұрмыс-тіршілігін жасап, шаруашылығын жүргізген. Осылайша әлемдік тарих пен адамзат өркениетінде өшпес із қалдырған.

Жер бетінде көнеден келе жатқан әрбір өркениеттің өзіндік ерекшелігі бар. Ал Ұлы дала өркениетке қандай жаңалықтар әкелді, оның адамзат тарихындағы орны қандай? Бұл – тарихқа деген жаңа тұжырымдамалық көзқарас. Елбасы жалпы адамзаттың тарихын негізге ала отырып, өз тарихымызға тәуелсіз көзқараспен қарауды ұсынады. Ұлы дала өркениеті көшпенділердің мемлекеттік дәстүрінен тікелей бастау алады. Мәселен, әлемдік тарихты түбегейлі өзгеріске ұшыратқан көшпелі ұлыстар мен елдер орнатқан алып империялар соңына орасан зор мұра қалдырғаны белгілі. Осынау дала мемлекеттері құрамында этникалық тұрғыдан түріктер, моңғолдар, тұңғыс, манжұр текті ру-тайпалар одағы болғанын және олар Еуразия кеңістігінде ұзақ уақыт бойы алма-кезек билік жүргізіп келгенін естен шығармауымыз керек. Қысқаша айтқанда, Ұлы далада ғасырлар бедеріндегі дәстүр сабақтастығын негіз еткен өрелі өркениет, баянды өмір-тіршілік қайнап жатты. Қазіргі археологиялық-этнологиялық зерттеулер соның заттай және рухани айғағын жариялап келеді. Алайда осынау Ұлы дала мәдениетін бөліп-жарып, тек аймақтық ерекшеліктерін басты белгі етіп зерттейтін болсақ, онда зерттеудің мәні шашыраңқы сипат алып, кілті оңайлықпен табылмайтынын ескеруіміз керек.

Қазақ даласынан жер бетіндегі ең ұлы инновациялар бастау алды, олар өркениетті басқа сатыға ауыстырып берді. Жылқының қолға үйретілуінің өзі әлемдік дамуға орасан зор әсер етті және дамудың шешуші қозғаушы күшінің біріне айналды. Ат үстіндегі адам – табаны жерден көтерілген адам, жан-жағына жоғарыдан қарай алатын адам. Ат үстіндегі адам – уақытты жылдамдатып, өз ықпалын жасай алатын адам. Адамның атқа қонуымен қағидатты түрде жаңа дәуір – аттылы көлік коммуникациясының дәуірі басталды. Жаһандық өркениеттің атымен тарихтың жаңа беті ашылды. Бұл – адамзат тарихына біздің бабаларымыз қосқан ең басты үлестің бірегейі.

«Тарихтың барлық белесінде жылқы адамға көмектесумен келеді. Онымен жер де жыртылады, аң да ауланады, жүк те тасымалданады, адам соны мініп жүріп соғысады, адамға қорек болатын да – сол, адамды құтқарып қалатын да – сол. Оның үстіне жылқы кеңістікті тұтастырып тұрады – жылқы болмаса ежелгі империялардың құрылуы мүмкін емес еді» деп жазды белгілі ғалым В. Курская «История лошади в истории человечества» атты зерттеуінде. Ол «бие» (iumenta) сөзі латынның «iuvat», яғни «көмектесу» сөзінен шыққанын айтады. Бес қаруын асынған салт атты сарбаз айбарлы көшпенділер империяларының тарих сахнасына шыққан дәуірдің символына айналды. Ту ұстаған салт атты жауынгердің бейнесі – батырлар заманының ең танымал эмблемасы, сонымен қатар атты әскердің пайда болуына байланысты қалыптасқан көшпенділер әлемі «мәдени кодының» айрықша элементі. Сол арқылы Ұлы дала үстемдігі орнады, өз мәдениеті арқылы ұлан-ғайыр территорияға иелік етті. «Автокөлік қозғалтқыштарының қуаты әлі күнге дейін аттың күшімен өлшенеді. Бұл дәстүр – жер жүзінде салт аттылар үстемдік құрған ұлы дәуірге деген құрметтің белгісі. Біз әлемнің барлық түкпіріне ежелгі қазақ жерінен тараған осынау ұлы технологиялық революцияның жемісін адамзат баласы XIX ғасырға дейін пайдаланып келгенін ұмытпауға тиіспіз» деп қадап айтты Елбасы өз мақаласында. Ұлы дала ұрпақтары бүгінгі таңда ата-бабаларының жолымен ат ойындарын әлі жалғастырып келеді. Олар бәйге, тай, байтал, құнан, дөнен, бесті – ат жарыстарымен қатар жорға жарыстарын, сондай-ақ көкпар ойындарын жаңғыртуда. Ал енді бүгінгі таңдағы киім үлгісінің базалық компоненттері Дала өркениетінің ерте кезеңінен тамыр алатынын мақтан тұтуымыз керек. Атқа міну мәдениеті салт атты жауынгердің ықшам киім үлгісін дүниеге әкелгені – заңдылық.

Елбасы Н.Ә.Назарбаевтың мақаласында ерекше аталып өткен мәселе – Ұлы даладағы ежелгі металлургия. Мақалада айтылғандай, Қазақстанның орталық, солтүстік аймақтарымен қатар оның шығысындағы Алтай өңірі әлемдегі ең алғашқы темір және түсті металдар, көмір өндірудің орталығы болғандығын ерте және ортағасырлық қытай, XVIII-XIX ғасырлардың басындағы батыс және Ресей деректері молынан дәлелдейді. Мысалы, XVIII ғасырдың 20-жылдарынан бастап Алтай тауларынан, соның ішінде қазіргі Барнауыл маңайынан, одан әрі Риддер, Зыряннов, Нарын, Күршім өзендері бойларынан түсті металдар өндіріс орындарын ашу кезінде орыс өнеркәсіпшілері сол жерлерден өндіріс құралдары, металл қорытатын пештер мен шахталары, т.б. жәдігерлер жақсы сақталған көне кен өндіру орындарына тап болған. Осы көне кен орындары туралы XIX ғасыр басындағы Батыс Сібір өлкесін зерттеушілер Г.Спасский, Г.Шангин, Сборовский, Коцовский кеңінен жазған. Бұдан кенді Алтайдың жер асты байлығын алғаш игерушілер біздің ата-бабаларымыз болғандығы толығымен айқындалады. Бұл өңірде темір, алтын, күміс сияқты бағалы металдар өндіру ортағасырлық түркілер және моңғолдар билігі кезінде одан әрі жалғасқан. Түрік мемлекеттері мен Моңғолия империясының барлық металл бұйымдары мен қарулары Алтай темірінен жасалды. Қытаймен, басқа да елдермен арадағы саудада бұл өнімдер басымдыққа айналды. «Алтай» деген

сөздің ұғымының өзі түркіше «алтын» деген мағынаны береді. Осы аймақты көне заманнан мекендеуші түркі, моңғол халықтары тілдеріндегі «темірші» деген сөздің адам есімдеріне берілуі жергілікті металл өндірушілердің зор беделге ие болғандығын айғақтайды. Шыңғыс ханның шын есімі де «Темуджин» – темірші деген сөзден алынған. Міне, сондықтан да Қазақ Алтайының металлургияны адамзаттың дамуының бастапқы кезінен-ақ кәсіптік тұрғыда игеріп, оны өркендетудің отаны болғандығын нақты деректер арқылы әлемдік деңгейде насихаттау Қазақстан тарихшыларының борышына айналып отыр. Түсті металды, оның ішінде алтынды өндіріп қана қоймай, оны тұрмыстың түрлі саласында кеңінен қолданып, күнделікті өмірмен біте қайнастыра білген халықпыз. Ұлы даланың рухани мұрагері ретіндегі қазіргі қазақтың жазирасы көптеген құпиялы жәдігерлерге толы. Атап айтсақ, отандық археология жарты ғасырға жуық уақыт (1969-2017 ж.ж.) аралығында даламыздан бірнеше «Алтын адам» тапты. Бұлардың алғашқысы Есік қорғанынан табылған құнды жәдігер – алтын сауытты сақ көсемі болса, одан кейін Атырау облысы, Жылыой ауданы Аралтөбе қорғанынан шыққан алтын адам, сондай-ақ Шілікті және Талды-2 қорымдарынан табылған алтын тонды билеушілер мен «Тақсай», «Үржар» алтын ханшайымдары, осылардың соңғысы – өткен жылы анықталған Шығыс Қазақстандағы Елеке сазында сақталған алтын адам. Бірінші Алтын адам 1932 жылы Електің бойынан табылған. Сондай-ақ 1969 жылы Есік қорғанынан табылған «Алтын адам» «Қазақстандық Тутанхамонды» айтсақ та жеткілікті. Есіктегі алтын сауытты сақ көсемі қазақ ұлтының арғы сақ, үйсін мәдениеттерінің шынайы мұрагері әрі олардың этникалық жалғасы екендігін растай түседі.

Ал енді, Президент Н.Ә.Назарбаев Алматы апортының арғы атасы – Сиверс алмасының отаны Алатау баурайы екенін ерекше атап өтеді. Осы бір танымал жемістің терең тарихына үңіліп зерттеу – біз үшін тың міндеттердің бірі. Алманың Қазақстан аумағындағы Іле Алатауы баурайынан Ұлы Жібек жолының көне бағыты арқылы алғашқыда Жерорта теңізіне, кейіннен бүкіл әлемге таралғанын жан-жақты зерттеп, нақты дәлелдермен көпшілік санасына сіңіруге атсалысуымыз керек. Айта кетер жайт, XX ғасырдың басында, 1913 жылы Париж қаласында өткен Романовтар әулетінің Ресей тағына отыруының 300 жылдығына арналған Дүниежүзілік көрмеге Алматы апорты қойылып, әлем жұртшылығын таңғалдырған болатын. Алманың шығу тегі Алматыдан бастау алады деген пайымды генетиктер әлдеқашан дәлелдеді. Жібек жолындағы сауда-саттық алманың алысқа тарауына әсер еткені айтылады. Кейінірек жеміс еуропалықтармен бірге Солтүстік Америкаға жетті. Қазақ халқы, Алматы тұрғындары алманы мақтан тұтады.

Сонымен қатар Елбасы қызғалдақ гүлінің отаны – Қазақ елі екенін, осы әдемі өсімдіктің Шу, Іле тауларының етегінен әлі күнге дейін бастапқы күйінде сақталғандығын және бүкіл әлемге таралғанын нақты атап өтеді. Бірақ қызғалдақ гүлінің тарихына үңілсек, ол 10 миллионнан астам жыл бұрын Тянь-Шань тауларының етегі мен шөлейт даланың түйісер тұсында пайда болып, өзінің әдемілігімен көптеген халықтың жүрегін жаулап алып, біртіндеп дүниежүзіне тараған. Халықтың басым көпшілігі қызғалдақ гүлінің шығу тегін Голландия елімен байланыстырады. Алайда, «жабайы» қызғалдақтар отаны – Қазақстанның оңтүстік аймағы. Онда әлі күнге дейін осы керемет гүлдің әдемі түстерінің аз таралған сорттары өседі.

Президент мақаласында осы қалыптасқан қасап тарихи сананы қайта жаңғырту қажеттігін қадап айтып, оны жүзеге асырудың нақты жолдарын атап-атап көрсетіпті. Алдымызда енді соны науқанға айналдырмай, аса біліктілікпен, іскерлікпен ел игілігіне айналдыруымыз қажет. Тарихты қолдан жасауға болмайды. Бірақ бар тарихқа байыппен қарап, кезінде түрлі-түрлі себептермен орын алған кемшіліктерді ғылыми зерде елегінен өткізіп, екшеп отыру; жақсысынан үлгі-өнеге алып, жетілдіру; жаманынан безініп, алда оның қайталануына жол бермеу – бәрімізге ортақ міндет болмақ. Тарихқа қалам тартқан әр тарихшының оқумен тапқан білімін, өмірден түйген білігін домбыраның сазды әуен шығарған қос шегіндей үйлестіре білумен бірге, қаламына өзінің ар-ожданын қатаң бақылаушы еткені жөн. Сонда ғана ұлтына, адамзатқа адал қызмет етіп, ұрпақ санасын дұрыс қалыптастыратын тарих жазылмақ.

Әдебиеттер тізімі:

1. Президент мақаласы 21-қараша 2018 жылы «Ұлы даланың жеті қыры» атты мақаласы
2. «Егемен Қазақстан» газеті. 23.11.18 жыл
3. «Ежелгі Қазақстан» Ә.Нысанбаев. «Аруна Ltd» ЖШС, 2006 жыл

ӘОЖ 336.71

КОММЕРЦИЯЛЫҚ БАНКТЕРДЕГІ ҚАРЖЫ МЕНЕДЖМЕНТІНІҢ ЕРЕКШЕЛІКТЕРІ

Төле Б. – ЭФ-16-5к1 тобының студенті
Жошыбаева Д. А. – магистр, аға оқытушы

Еліміздегі экономиканы тұрақтандыруға және оның өркендеуіне банк жүйесінің дамуының маңызды ерекше. Ал өз кезегінде, банктегі қаржылық менеджментті жетілдіру банк қызметін жандандыруда айрықша маңызды мәселе болып табылады.

Банк активтері мен пассивтерін басқару бұл банктің қаржылық менеджментінің жүйесіндегі маңызды бағыттардың біріне жатады. Банктік қаржылық менеджменті бұл банктегі ақшалай ресурстарды

қалыптастыру және орналастыру және ондағы кез болатын тәуекелдерді басқарумен байланысты шараларды білдіреді.

Қаржы менеджментінің принциптерін ғылыми негіздеуде банктің тұрақтылық теориясының маңызы ерекше. Ол теорияның көмегімен банктің тұрақтылығын бағалау және басқару әдістері негізделеді.

Жалпы банктегі қаржы менеджменті мынадай бағыттарды қамтиды:

- стратегиялық және ағымдағы жоспарлау;
- банктің саясатын қалыптастыру;
- банк активін басқару;
- пассивтерді басқару;
- өтімділікті басқару;
- табыстылықты басқару;
- активтер мен пассивтерді басқару;
- меншікті капиталды басқару;
- несиелік портфельді басқару;
- инвестициялық портфельді басқару;
- тәуекелдерді басқару.

Банктер нарықтық экономикада ең маңызды қаржы институттары болып табылады. Банктің жүйе уақытша бос ақша құралдарын жұмылдыра отырып, оларды еліміздің байлығын аттыратын, табылып келетін капиталдың жұмыс жасауына айналдырады. Сондықтан банк капиталының жұмыс жасау тиімділігі экономикалық өсумен өмір сүру деңгейінде шешуші фактор болып табылады.

Қазіргі кездегі қазақстандық банк капиталы өзінің даму сатысына көтерілді. Ақша-несие саясатының қатандығы, тұрғындардың нақты табыстарының даму деңгейі қарқынды түсуі коммерциялық банктердің жұмыс жасауына жаңа орта құрды, бірақ көптеген банктер оған дайын емес еді. Сондықтан қазіргі менеджменттің сапасы – фирманың, еліміздің, саланың бәсекеге қабілеттілігін анықтайтын басты фактор.

2019 жылғы 1 қаңтардағы жағдай бойынша банк секторы 28 екінші деңгейдегі банкпен көрініс тапты, олардың ішінде 14 банк шетелдік қатысумен, оның ішінде 12 еншілес банк.

ҚР екінші деңгейдегі банктерінің активтері 2019 жылғы 1 қаңтардағы жағдай бойынша 25 241,0 млрд. теңге (2018 жылдың басында – 24 157,9 млрд. теңге), 2018 жыл басынан ұлғаю – 4,5% болды.

ҚР екінші деңгейдегі банктерінің міндеттемелері 22 223,4 млрд. теңге (2018 жылдың басында – 21 128,2 млрд. теңге), 2018 жыл басынан ұлғаю – 5,2% болды. Екінші деңгейдегі банктердің жиынтық міндеттемелеріндегі ең көп үлесті клиенттердің салымдары – 76,7% алады. ҚР екінші деңгейдегі банктерінің ҚР бейрезиденттері алдындағы міндеттемелері 1 315,6 млрд. теңге немесе жиынтық міндеттемелердің 5,9%-ы болды.

Өтімділігі жоғары активтер 9 034,1 млрд. теңге немесе активтердің 35,8% -ы (2018 жылдың басында – 8 375,5 млрд. теңге), 2018 жыл басынан ұлғаю – 7,9% болды.

Банк секторының шығыны 638,4 млрд. теңге болды. Таза кірістің жиынтық активтерге қатынасы (ROA) 2,64% (өткен жылдың сәйкес күнінде -0,25%) болды; Таза кірістің баланс ойынша меншікті капиталға қатынасы (ROE) – 21,44% (өткен жылдың сәйкес күнінде -2,12%) болды.

Қаржы менеджменті өзінің жүз жылдық тарихында зерттейтін мәселелерінің көлемін барынша кеңейтті. Егер ол жаңадан пайда болған кезде негізінен жаңа фирмалар мен компаниялар құрудағы қаржылық сұрақтарды қарастырған болса, кейін келе банкроттық және қаржылық инвестицияларды басқару мәселелерін де қамти бастады. Ал қазіргі кезде ол кәсіпорын қаржысын басқарудың барлық бағыттарын қарастырады. Соңғы жылдары дербес білім салаларына қатысты, яғни қаржылық талдау, инвестициялық менеджмент, тәуекел менеджменті, банкроттық қауіптілігі жағдайында кәсіпорынды дағдарысқа қарсы басқаруда қаржы менеджментінің бірқатар проблемалары етек ала бастады.

Елімізде тиімді қаржылық менеджмент тәжірибесі нарықтық экономикаға өту жағдайында көптеген объективті экономикалық қиыншылықтармен бетпебет келе отырып, нормативті қаржылық базаның кемелденбеуінен, экономикалық дағдарыс шарттарында мамандар дайындығының жеткіліксіз деңгейде болуы себебінен әлі де тек құрылу, қалыптасу сатысында ғана.

Қаржы менеджменті өз алдына кәсіпорындар мен ұйымдардың қаржы ресурстарын қалыптастыру, бөлу және пайдалану, сонымен қатар олардың ақша құралдарының айналымымен байланысты басқару шешімдерін жетілдіру және тарату әдістері мен қағидаларының біртұтас жүйесін білдіреді.

Кәсіпорынның қаржылық іскерлігін тиімді басқаруды бірқатар қағидалар қамтамасыз етеді. Олардың ішіндегі негізгілері келесілер:

1) Кәсіпорынды басқарудың жалпы жүйесімен интеграциялануы (бірігуі). Кәсіпорын қызметінің қандай сферасында болмасын қабылданған басқару шешімі тікелей немесе жанама түрде ақша ағымының қалыптасуына және қаржы қызметінің нәтижесіне әсер етеді;

2) Басқару шешімдерінің қалыптасуының кешенді сипаты. Бұл қағида бірінші қағидамен сабақтас. Мысалы: жоғары табысты қаржы инвестицияларын құру өндірістік іскерлікті қаржыландыруда тапшылық тудыруы және соның салдары ретінде өндірістік табыс көлемін, яғни меншікті қаржы ресурстарын қалыптастыру әлеуетін төмендетуі мүмкін. Сондықтан да қаржы менеджменті әрқайсысы кәсіпорынның

қаржылық іскерлігінің жалпы нәтижелілігіне өз үлесін қосатын, бір-біріне тәуелді басқару шешімдерінің зерттемесін қамтамасыз ететін кешенді басқару жүйесі ретінде қарастырылуы тиіс;

3) Басқарудың жоғары серпінділігі. Әрқашанда алдыңғы кезеңде құрастырылған және таратылған қаржы ресурстарын қалыптастыру, пайдалану және ақша айналымын оңтайландыру саласында құралған тиімді басқару шешімдері әрқашанда кәсіпорын қызметінің келесі сатыларында қайта қолданыла бермеуі мүмкін. Бұл өндірістің ішкі, әсіресе сыртқы факторларының өзгеруімен байланысты;

4) Жеке басқару шешімдерін өңдеуге көп нұсқалық әдістеме. Әрбір басқару шешімдеріне қаржы ресурстарын қалыптастыру және қолдану аумағында дайындау және ақша айналымы оңтайлануы әрқашанда әрекеттің баламалы мүмкіндігін ескеруі керек;

5) Кәсіпорынның даму мақсаттарын стратегиялық бағдарлау. Ағымдағы мерзімде қаржы қызметі аясында басқару шешімдерінің жобалары қандай да бір тиімді болмасын, егер олар кәсіпорынның негізгі мақсатымен, яғни кәсіпорынның алдағы кезеңдегі дамуының стратегиялық бағыттарымен қарсы келіп, ішкі қаржы көздері есебінде меншікті қаржы ресурстарының үлкен көлемінің қалыптасуының экономикалық базасын бұзып, қарама-қайшылыққа түссе, ондай жобалардың қабылданбауы қажет.

Коммерциялық банктегі қаржылық менеджмент – бұл ақша ресурсын пайдалану мен құрылымдық үрдістерді басқару. Ол ұйымдастырушы – технологиялық менеджмент банк бөлімшелерін басқарумен және банк қызметін әртүрлі үрдістердегі олардың өзара қатынастары. Қаржылық несиелермен қатар, коммерциялық банктің ұйымдастырушы – технологиялық сипатында маңызды мәселелер болып, коммерциялық банктің менеджментін сәйкес – аналитикалық қамтамасыз ету.

Қаржы менеджменті өзінің басты мақсаттары мен негізгі міндеттерін анықталған функциялар арқылы жүзеге асырды. Бұл функциялар қаржы менеджментінің кешенді мазмұнымен белгіленген негізгі 2 топқа бөлінеді.

1) Қаржы менеджментінің функциялары басқару жүйесі ретінде. Бұл функциялардың құрамы оның ерекшелігін ескере отырып, менеджменттің кезкелген түріне қатысты сипаттама.

2) Қаржы менеджментінің функциялары кәсіпорынды басқарудың арнайы нысаны ретінде. Бұл функцияның құрамы қаржы менеджментінің нақты объектісімен анықталады.

Қаржылық менеджменттің міндеті – басымды мақсаттарды анықтау мен инвестициялық жобалауды қабылдауда және оларды қаржыландырудың көздерін таңдауда әртүрлі шаруашылық бөлімдер мүдделерінің оңтайлы қиылысуына арналған ымыраны іздеу болып табылады, яғни қаржылық менеджментте ең бастысы – фирма және оны қаржыландыру көздері сыртқы, сондай-ақ ішкі фирмалары арасында қаржы ресурстар қозғалысын қамтамасыз етуінде тиімді шешімдер қабылдау.

Банктік білім және жұмыс – терең ізденісті талап ететін сала. Себебі, бұрынғы банктік жүйеге қарағанда қазіргі банктер ел экономикасының аяқ алысымен қатарлас салыстырмалы түрде жылдам дамып келеді. Сол себепті және сол жағдайларды өрбітетін елдегі экономикалық өзгерістерге орай банктік жұмыс, оның ішінде ең бастысы қаржылық менеджменттің әрі қарай дамуы, жетілуі заңмен реттелуі қажет.

Банк алға қойған мақсаттарға жетуді қамтамасыз етуге келесілер есебінен ұмтылады: қаржы тұрақтылығын арттыру мен рейтингті жақсарту; өнімділік қатары мен қызметтердің бәсекелестік артықшылықтарын кеңейту; тартылған клиенттердің санын арттыру; сату арналары мен бөлімше торларын прогрессивті түрде дамыту; үрдістердің ішкі бизнесін жақсарту; ресурстар мен материалды емес активтердің дамуы.

Кез-келген елдің экономикасының дамуы несие нарығының тиімді дамуымен тығыз байланысты. Осыған байланысты, нарыққа өту жағдайында коммерциялық банктердің қаржылық менеджментін жетілдіру мәселесі өте маңызды болып табылады.

Әдебиеттер:

1. Мадиярова Э.С. Қаржы менеджменті. Оқу құралы Алматы«Экономика»2014
2. Тургулова А.К. Финансовый Менеджмент. Учеб. Пособие Алматы 2014
3. Қазақстан Республикасының Ұлттық банкінің ресми парақшасы: <http://www.nationalbank.kz>

УДК 33.332.05

ЦИФРОВИЗАЦИЯ - НОВЫЙ УРОВЕНЬ ЭКОНОМИКИ

Толбекова Ж., Акмурат А., Глешбекова А. – ЭФ-16-2к1
Абишова А.У. - к.э.н., доцент, Кыдырова Ж.Ш. - к.э.н., доцент

Цифровая экономика - это следующая стадия эволюционного развития экономической и производственной модели общества. Чтобы поднять нашу экономику на новый высокий уровень важность этой темы бесценна.

Цифровизация и глобализация неразрывны. Чем меньше границ в различном смысле, тем быстрее будет развиваться цифровая экономика и выиграют те страны, которые откроются друг другу, образуя единое и экономическое пространство. Сейчас в мировой политике наступает кризис глобализации, но это временное явление, ее просто слишком подгоняли.

У цифровой экономики много преимуществ. Она снижает стоимость платежей и открывает новые источники дохода. В онлайн стоимость услуг ниже, чем в традиционной экономике, а сами услуги, как государственные, так и коммерческие - доступнее. Кроме того, товары и услуги в цифровом мире могут быстро выйти в глобальный рынок, стать доступным людям в любой точке мира. Цифровая экономика предоставляет гораздо большее разнообразный информационный, образовательный, научный, развлекательный контент - быстрее, качественнее и удобнее.

Для роста цифровой экономики необходимо развивать национальный ИТ - СЕКТОР, стимулировать создание инновационных технологий, сотрудничать для их развития в международном уровне. Необходимо создать условия для того, чтобы молодые талантливые специалисты не только прекратили уезжать из страны, но и начали возвращаться.

Главное - понять, что переход на новые технологии неотвратим. И от того как быстро мы поймем необходимость интеграции современных технологий в свою повседневную работу и бизнес-процессы, зависит скорость и успех этой самой перестройки. Компаниям необходимо осознать это как реальность, изменить формат, начать работать так же, как новые цифровые сервисы, обучить персонал работе с новыми технологиями, внедрение которое необходимо для развития бизнеса, ввести поощрение для сотрудников, освоивших новые технологии.

Помощь государства в развитии цифровой экономики должна состоять из двух частей. Первая - законодательная база, адаптированная к новым реалиям в том числе корректные способы учета средств производства и юридическая защита компаний ,внедряющих системы - в частности от кибер угроз.

Вторая часть - создание благоприятных условий для компаний, которые идут по пути цифровизации производства.

Изменения должны происходить как на уровне государства, так и на уровне отдельных отраслей и компаний. Должны расти инвестиции (и государственные, и частные) в такие перспективные направления, как "интернет вещей" большие данные.

Государство понимает, что потенциал для перехода к новой экономической реальности заложен именно в технологиях.

Трансформация экономики опирается на цифровые, квантовые, робототехнику, нейротехнологии и так далее, применимые во всех отраслях. Эти технологии дают масштабные, межотраслевые эффекты. Сегодня проекты проходят стадию перехода на М2М-технологии.

Чтобы развивать цифровую экономику, нужно на государственном уровне определить план действий, в фокусе которого должны находиться преобразование граждан, государства и бизнеса.

Среди отличительных признаков цифровой компании можем назвать следующие:

- высокий уровень автоматизаций
- электронный внутренний документооборот
- системы бухгалтерского и управленческого учета
- электронные хранилища данных
- использование CRM
- наличие корпоративных социальных сетей

Таблица 1. Цифровые технологии должны показывать в статистике дифференциацию а также увеличение дохода

Преимущества	Взаимодействие с покупателями	Оперативность в торговле
Дифференциация	Персонализированная реклама и онлайн мерчендайзингзаказ онлайн-самовывоз из магазина	исследование с использованием виртуальностибольшие данные в торговле
Новые источники дохода	онлайн и мобильный шоппингкассы самообслуживания	интерактивные примерочные электронные ценники
Сокращение издержек	виртуальные торговые точки	обучение много по 3д-стимулированию

Наряду с этим Казахстан должен войти в 30 международного рейтинга к 2025 году.

В качестве стартового маневра правительство выбрало стратегию ускоренной цифровизации 10 отраслей, среди которых - энергетика, агропромышленный комплекс, промышленность, логистика, сектор информационных технологий.

Это позволит достигнуть стратегически важного показателя - создавать не менее трети экономического прироста ежегодно именно за счет секторов цифровой экономики. Казахстану за счет

совместных усилий государство и бизнеса предстоит за десять лет построить цифровой сектор как новую отрасль экономики пронизывающий все сферы жизнедеятельности страны.

Архитектура программы цифровой трансформации предполагает создание широкой экосистемы изменений, которая базируется на 4 основах - цифровизация базовых отраслей экономики, развитие мобильного государства, формирование креативного общества, а также создание новой инфраструктуры, необходимой для цифровой трансформации страны.

Если привести пример того что Казахстан внедряет все это, то могу с уверенностью сказать о технологиях Верховного Суда.

Сегодня в судах полноценная система электронного правосудия. Она охватывает все процессы взаимодействия населения с судами при обращении в суды. Работает ряд информационных систем и сервисов, которые позволяют населению обращаться в суды в режиме реального времени, экономя средства и время. Сегодня уже достаточно высокие результаты. Население с большим энтузиазмом пользуется новыми электронными возможностями.



Рис.1 Пользование электронными возможностями

То есть в этом году с начала года было принято заявлений рассмотрено 66 миллионов листов, а вот если посчитать, то в год это 396 миллионов листов.

Мы можем с уверенностью говорить, что наша экономика поднимается и внедряет все новые технологии когда видим такие достижения. Цифровизация не только новый уровень экономики, это также шаг на новую высоко квалифицированную жизнь. Поэтому каждый из нас должен принять новые вещи как должное, ведь наше решение - это наше будущее.

Литература:

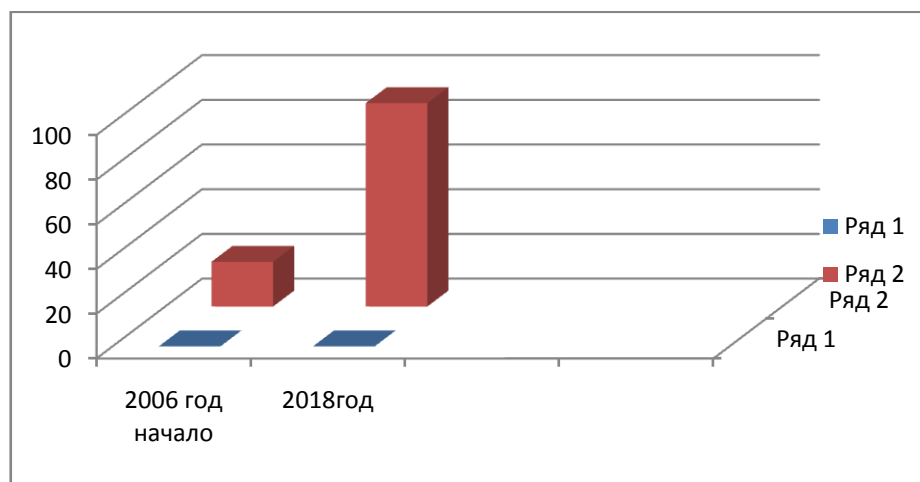
- 1.Алексеев И.В Информационное обеспечение управления//Экономические и гуманитарные науки - 2015-№1
- 2.Калужский М.Л Маркетинговые сети в электронной коммерции 2014

УДК 35.351/354

ПАРЛАМЕНТТІК БАСҚАРУ ЕРЕКШЕЛІГІ

Толбекова Ж.,Иманәлі Н., – ЭФ-16-2к1
Даурбаева М.У., - Э.Ф.К.,аға оқытушы

Қазіргі әлемде тарихи қалыптасқан бірнеше негізгі формалар бар. Бұл мақалада парламенттік республика сияқты саяси жүйе талқыланады. Әрбір елдің өзіндік ерекшеліктері бар және біз сіздерге олардың, сондай-ақ, өрнек пен кемшіліктерді,соның ішінде әлемдік рейтингтегі орынды дәл сол мысалдарды қолдана отырып айтып береміз.

Парламенттік республика – барлық билік арнайы заң шығарушы органға, парламентке тиесілі үкімет нысаны.

«Парламенттік республика» үкіметінің нысаны, ең алдымен, оған толық есеп беретін үкіметті құратын парламент, сондай-ақ елдің президентін сайлайды (көбіне). Мұның барлығы іс жүзінде қалай жүзеге асады? Халықтың парламенттік сайлауынан кейін жеңімпаздар коалициялық көпшілік құрды, оның негізінде жаңа үкімет қалыптасты. Бұдан басқа, тараптардың әрқайсысы осы коалициядағы салмағына

сәйкес «портфельді» алады. Мәселен, бірнеше сөйлемдерде парламенттік республика сияқты мұндай ұйымның жұмыс істеуін сипаттауға болады.

Парламенттік республикалар елдердің тізімі бұл үкімет формасында әлемінде таралуы өте үлкен. Бүгінде отызға жуық парламенттік республикалар бар, ал бұл мәселе бойынша бір де бір сан жоқ. Шын мәнінде, кейбір елдерді бір түрге жатқызу өте қиын. Парламенттік республиканың мысалдары төменде келтірілген:

Европада	Азияда	Африкада	Америкада	Океанияда
Австрия, Албания, Греция, Болгария, Италия, Эстония, Ирландия, Исландия, Германия, Польша, Португалия, Мальта, Литва, Латвия, Сербия, Чехия, Хорватия, Венгрия, Финляндия, Словения и Словакия;	- Турция, Израиль, Непал, Сингапур, Индия, Бангладеш, Ирак	- Эфиопия;	- Доминика;	- Вануату

Көріп отырғанымыздай, Еуропаның аймағында 30-дан астам елдің қатарына кіретін парламенттік республикалар басым. Тікелей назар аударатын тағы бір ерекшелігі, осы елдердің көпшілігі (ең алдымен, Еуропа туралы айтсақ) демократияның жоғары деңгейімен дамыған экономикалық дамыған мемлекеттерге жатады.

Егер демократия тұрғысынан (EconomistIntelligenceUnit) әлемдегі елдердің рейтингісін ескеретін болсақ, біз «толық демократия» деген жоғары мәртебеге ие 25 мемлекеттің, парламенттік республикалар мен монархиялардың 21 мемлекетін көре аламыз. Сондай-ақ, бұл елдер ХВҚ рейтингінде елдің жан басына шаққандағы ІЖӨ көрсеткіші бойынша көшбасшы. Осылайша, үкіметтің ең тиімді және табысты нысаны (қазіргікезде) дәл парламенттік республикалар болып табылады деп сенімді айта аламыз. Жоғарыда тізімделген елдердің тізімін парламент республикалары қызғылт сары түске боялған келесі карта ретінде ұсынуға болады.

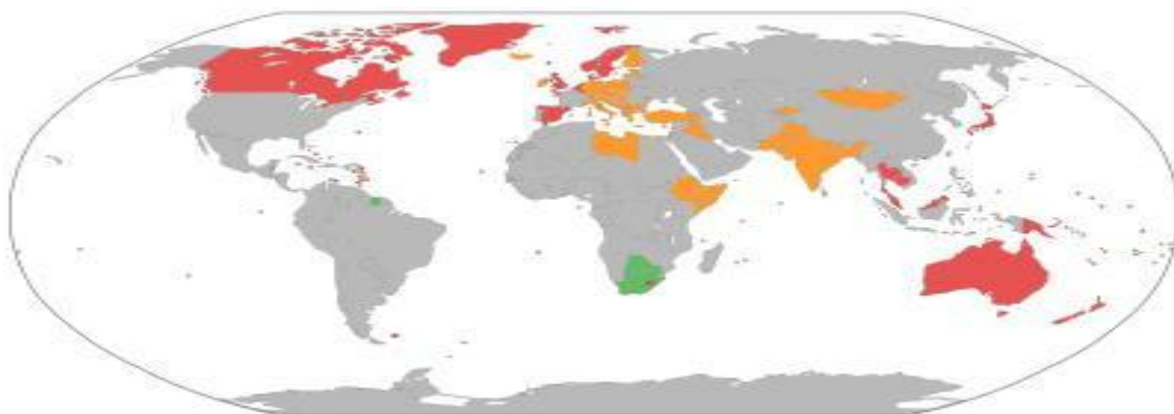

Басқарудың бұл түрінің артықшылықтары мен кемшіліктері



Бұл саяси жүйенің негізгі артықшылықтары мыналар: парламентаризм жүйесі заңнамалық және атқарушы биліктің бірлігін қамтамасыз етеді; Барлық үкімет бастамалары, әдетте, бүкіл үкімет жүйесінің тұрақты жұмысын қамтамасыз ететін парламенттің толық қолдауын алады; Бұл басқару жүйесі үкіметте халықтық өкілдіктің принципіне толығымен сәйкес келеді.

Сонымен қатар, парламенттік республикаларда да кемшіліктер бар, олар ішінара осы саяси жүйенің еңбегіне жатады. Ең алдымен, саяси дағдарысқа әкелетін коалициялық кәсіподақтардың тұрақсыздығы (жарқын мысалдар - Украина немесе Италия). Сондай-ақ, коалициялық үкімет коалициялық келісімнің идеологиялық желісін ұстану үшін ел үшін пайдалы іс-әрекеттерден жиі бас тартуға тура келеді.

Бұдан кейін планетада ең танымал парламенттік республикалардың саяси құрылымының ерекшеліктері қарастырылған: Үндістан мен Германия

Үндістан Республикасы

Үндістан да парламенттік республика болып табылады, онда барлық билік парламентке және оның қалыптасқан үкіметіне тиесілі. Үнді Парламенті құрамына жеке мемлекеттердің мүдделерін білдіретін Халық Палатасы мен мемлекеттер Кеңесі кіреді Халық Палата (Lok Sabha) депутаттарының жалпыға бірдей халықтық дауыс беруімен сайланады. Халық палатасының мүшелерінің жалпы саны (Үндістанның Конституциясы бойынша ең көп) 552 адам. Палатаның бір шақырылымының мерзімі - 5 жыл. Дегенмен, Лок Сабханы ел президенті мерзімінен бұрын бұзуы мүмкін, ал кейбір жағдайларда Үнді заңы бір жыл мерзімге үйдің мерзімін ұзартуды көздейді. Үндістанның халықтық палатасының төрағасы, ол осы лауазымға сайланғаннан кейін өз партиясын тастап кетуге міндетті, Үндістанның халықтық палатасын басқарады. Мемлекеттер кеңесі (Rajya Sabha) жанама сайлау арқылы құрылады және 245 депутатты қамтиды. Әр екі жылда Ражя Сабханың құрамы үшіншіден жаңартылады.

Германия Федеративтік Республикасы

Германия парламенті төрт жылға сайланады. Ол екі палатадан тұрады: Бундестаг, оның құрамына 622 депутат және Бундесрат (69 депутат) кіреді. Бундесрат депутаттары еліміздің барлық 16 елінің өкілдері болып табылады. Федералды жерлердің әрқайсысында 3-тен 6-ға дейін мемлекеттік парламенттің өкілдері бар (белгілі бір жер көлеміне байланысты). Неміс парламенті атқарушы билікті басқаратын федералдық канцлер лауазымына сайланады және іс жүзінде мемлекеттегі басты тұлға болып табылады. 2005 жылдан бері Германиядағы бұл ұстанымды бүкіл ел тарихындағы Федералдық канцлері лауазымындағы алғашқы әйел Ангела Меркель өткізді.

Енді парламенттік республиканың қандай екенін білесіз. Қорытындылай келе, бұл саяси жүйе өзінің артықшылықтары мен кемшіліктері бар деп айтуға болады. Дегенмен, бүгін парламенттік республика үкіметтің оңтайлы және тиімді нысандарының бірі болып табылады.

Әдебиеттер:

1. Чиркин В.Е. Мемлекеттану
2. Теория государства и права \\ Пиголкина А.С.

УДК 35.351/354

ПРЕЗИДЕНТТІК БАСҚАРУ ЕРЕКШЕЛІГІ

Толбекова Ж., Глешбекова А. – ЭФ-16-2к1
Даурбаева М.У., - Э.Ф.К., аға оқытушы

Біз Қазақстанның еркін, тәуелсіз елінде тұрамыз. Біздің еліміздің үкімет формасы президенттік болып табылады. Мақалада президенттік басқару формасы, сондай-ақ басқа елдердегі президенттік басқару формалары (атап айтқанда, Латын Америкасы) туралы айтқым келеді. Президенттік республика қазіргі заманғы басқару формаларының бірі болып табылады. Президенттік республика – бұл республикалық

басқару формасы, ол ең алдымен мемлекет басшысының және мемлекет басшысының өкілеттіктерін президенттің қолымен біріктіру арқылы сипатталады.

Президенттік республиканың 3 негізгі өзгешелігі

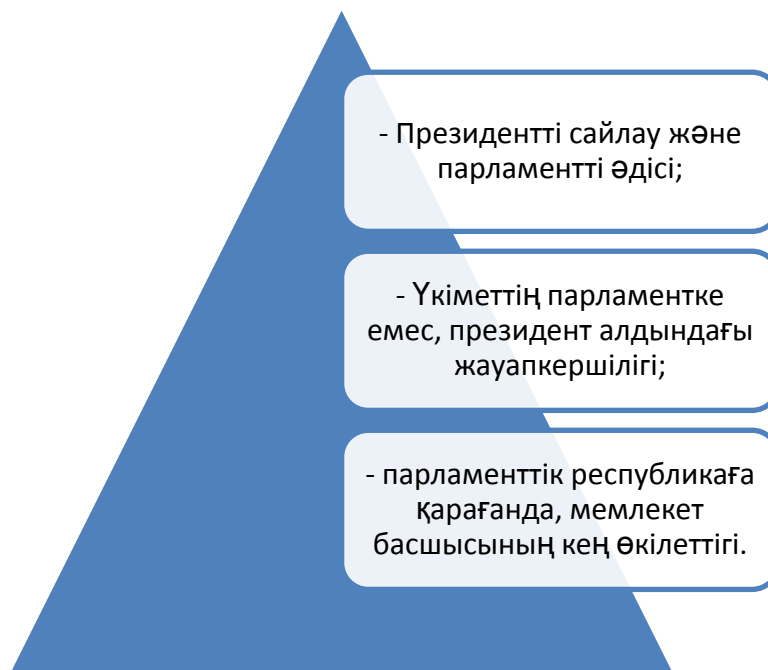

«Президенттік республика» термині өзі үшін сөйлейді: президент республикада басым рөл атқарады. Кейде ол күшті президент деп аталады. Оның негізгі ерекшеліктері:

1) мемлекеттің заңнамалық, атқарушы және сот тармақтарының нақты бөлінуі, олардың арасындағы өзара қарым-қатынастар «чектер мен теңгерімдер» қағидасына негізделеді;

2) Президент – мемлекет басшысы және атқарушы билік;

3) президент парламенттік емес әдіс арқылы сайланады – электораттың жанама дауыс беруі, ол парламенттен тәуелсіздігінің салыстырмалы түрде жоғары дәрежесін анықтайды;

4) президент парламентті таратуға құқығы жоқ;

5) Үкіметті қалыптастырудағы парламенттік көпшілік принципі жарамсыз. Сенаттың қатысуын минималды мақұлдауымен Президент өздігінен қарапайым үкіметтен өзгеше «үкімет» құрады, ол ұжымдық шешімдер қабылдайтын орган емес; шешімдерді президент қабылдайды

6) Парламенттің алдында үкіметтің саяси жауапкершілігі жоқ (сенімсіздік);

7) Президент тек атқарушы билікті басқарады, премьер-министрдің лауазымы қарастырылмайды;

8) Президенттің актілері қол қоюға жатпайды;

9) Президент тек импичмент пен ғана жауапты және қызметтен кетуі мүмкін, президентті парламент таратуға құқығы жоқ;

Енді басқа елдердегі президенттік биліктің ерекшеліктері туралы аңгімелеп берейік, мен мұнда Латын Америкасында дағдым, себебі бұл жерде сирек кездесетін және қызықты кеңестер бар.

Қазіргі Латын Америкасы елдерінің басқару жүйесінде басқарудың басты рөлі президентке және үкіметке тиесілі, олар дәстүрлі түрде президенттің өзі басқарады.

Латын Америкасы елдерінде үкімет нысаны әдеттегі президент әкімшілігінен ерекшеленеді, бұл супер президенттік (супер президенттік).

Супер-президенттік басқару формасы Конституцияда бекітілген президенттің кең өкілеттіктерінен негізделген.

Президенттік құқықтар теорияда ғана емес, сондай-ақ олардың жаттығуларының шынайы мүмкіндігімен де қолдау тапты.

Латын Америкалық барлық елдерде мемлекет басшысының президенттің күші конституциялық тұрғыдан қамтамасыз етілді. Президент бірмезгілде үкімет басшысы, кабинетті басқарып, қарулы күштердің жоғарғы қол басшысы болып табылады.

Латын Америкасы елдеріндегі супер-президенттік басқару формасы барлық заңшығарушы биліктің президентіне бағынуды білдіреді.

Үкімет нысанын жүзіндетіп тәуелсіз. Бұл үкімет формасы бойынша президент еліміздің толық билеушісі болып табылады, ол кез-келген үкіметтің заңшығарушы, атқарушы немесе сот тармақтары тарапынан бақыланбайды. Мұндай елдерде президент

сайлаушылардың аралық соттарсыз тікелей сайлауғағидаты негізінде таңдалады. Президенттің супер-президенттік формасы қазіргі президентті тікелей келесі мерзімге қайтасайлау мүмкіндігін шектейді.

Президент үшін Конституция конституцияны немесе елдің заңдарын бұзу фактісін анықтаған кезде жауапкершіліктің шекараларын белгілейді, президент лауазымынан босатылады.

Президенттің негізгі міндеттері:	Парламенттің негізгі өкілеттіктері:
Министрлер кабинетінің қызметін қадағалау және бақылау;	Конституцияны қабылдау, заңшығару қызметі;
Оның отырыстарында үкімет төрағасының міндеттерін орындау;	Мемлекеттік бюджетті бекіту және қаржы бөлу;
Министрлер кабинеті отырысының күн тәртібін белгілеу;	Соғыс жариялау және бейбітшілік шарттарын ратификациялау құқығы бар, мұндай келісімдерді мақұлдау үшін елдегі барлық заңшығарушы органның 2/3 дауысының білікті көпшілігі және президенттің келісімі қажет.
Мемлекеттік қызметтің барлық негізгі мәселелері бойынша шешім қабылдау.	Мемлекеттің сыртқы саясатын жүргізу;
	сот билігі;
	Лауазымды тұлғаларды сайлау және олардың қызметін бақылау;

Заңшығарушы органдардың құрылымы:

1) Біртұтас заңшығарушы органдар Коста-Рикада, Гаитиде, Гватемалада, Сальвадорда, Гондураста, Панамада, Парагвайда қалыптасады және, әдетте, Ұлттық немесе Заңшығарушы Ассамблея деп аталады. Жиісі жүзінде олар күшті президенттік және мемлекеттік биліктің (Гватемала, Гондурас, Гаити, Парагвай) ашады.

2) 2 палаталы - Ұлттық Конгресс (Аргентина, Бразилия, Мексика, Венесуэла). Құқықтанушы билік органдары еркін, бірақ міндетті түрде дауыс беру арқылы жалпыға бірдей, тең және төтесайлау құқығынағидаты бойынша қалыптастыру тәртібі.

Палата төрағалары палаталарды басқаруға наемес, сондай-ақ барлық заңнамалық процедураларды жүзеге асыруда айтарлықтай өкілеттіктерге ие.

Заңшығарушы органның біртұтас ұйымы болған елдерде оның төрағасы заңнамалық процестің өзіне наемес (отырыстардың зақтығын реттеу, спикерлер мен тұрақты комитеттерді тағайындау), сонымен бірге қабылданған заңның саясисипатын толық бақылайды.

Латын америкалық заңшығарушы органдар (палаталардың әрқайсысы) палатаның төрағасы, оның орынбасарлары, сондай-ақ парламенттік фракциялардың немесе блоктың басшыларын қамтитын палата жұмысына қатысты өздерінің комиссиялары бар.

Тұрақты комитеттер палаталардың құрылымдық ұйымдастырылуында маңызды рөл атқарады. Шет елдердің басқарылуы жайлы біздің ойымызша барлығы білуі керек, себебі адамның дүниетанымын жоғарылату көзқарасын өзгерту тікелей оның таңдауларына және жұмысына да әсерін тигізеді. Жан жақты біле отырып ең жақсы үлгілерді алып елімізді жоғары дәрежеге жеткізу біздің міндетіміз.

Әдебиеттер:

1. Мелехин А. В. Мемлекет және құқық теориясы
2. Теория государства и права Пиголкина А. С.

ОӘЖ 657

ЕСЕП САЯСАТЫН ҚАЛЫПТАСТЫРУДЫҢ ОТАНДЫҚ ТӘЖІРИБЕСІ

Тұрдымұханбет А. - ЭФ17-7к3 тобының студенті
Ахметова С.С. - аға оқытушы, магистр

Біздің Республикамызда 1997 жылдан бастап есеп саясатын қалыптастыру тәртібі, мақсаты, қызмет саласы, оның ашылуы «Есеп саясаты және оның ашылуы» бухгалтерлік есеп I стандартында анықталады. Бірақ берілген стандарт 2003 жылы қаңтардың 17-дегі ҚР-ның Қаржы Министрлігінің №14 бұйрығына және БЕС 30 «Қаржы есебін ұсыну» бекіткен бұйрықтарына сәйкес жабылып, бұлардың орнына №30 «Қаржылық қорытынды есеп тапсыру» жөніндегі жаңа стандарт қабылданып, мұның 14 тарауы 2-ші тармағында ұйымдардың есеп саясатын жасау мен тапсыру жөніндегі тәртіптер қарастырылған.

Осы заманғы нарықтық экономика жағдайында шаруашылық операцияларының түрлері әр түрлі ықпалдастық жағдайда болады.

Елімізде көптеген типтегі ұйымдардың әр қайсысы әр түрлі экономикалық факторларға тап болады. Әр түрлі типтегі ұйымдар саны аса көп. Осыларға байланысты әрбір ұйым өзінің алға қойған мақсат-мүддесіне жету үшін өз қызметтеріне тән: өнім өндірудің технологиялық ерекшеліктері, басқарудың ұйымдық құрылымы, қызмет көлемінің түрі мен деңгейі, операциялар жүргізу, клиенттермен жұмыс істеудің тәртібі, ақпараттарды өңдеу т.б. ерекшеліктерін зерделеуі керек. Мұның барлығы да шаруашылық жүргізу ерекшеліктеріне байланысты ұйымдарда есеп саясатын қалыптастырудың мазмұны мен маңызын ашып көрсетудің негізін қалайды. [1].

Сонымен кәсіпорынның есеп саясаты - бұл бухгалтерлік есеп жүйесін (қаржылық және салық) есебі ұйымдастыруды қолданылатын әдістерді: алғашқы бақылау (құжаттау және түгендеу), құндық өлшеу (өзіндік құнын анықтау, бағалау), ағымдағы топтастыру (екі жақты жазу), сонымен қатар, ұйымның қаржы-экономикалық қызметінің фактілерін (қаржылық, салықтық, статистикалық және басқадай есептілік) қортынды жалпылау.

Есеп саясатты қалыптастыру, кәсіпорынның бухгалтерлік есеп жүйесінің (қаржылық және салық есебі) негізгі алғы шарттарын ғана емес, сондай-ақ ұйымның іс-әрекетін дұрыс ұйымдастыруға мүмкіндік береді.

Есеп саясатының мазмұны белгіленген жағдайда ұйым әкімшілігінің басқару процесін қандай дәрежедегі тиімділікке жеткізгендігі, ұйымның қаржы жағдайы мен мұның өзгеріске түсуін, сондай-ақ шаруашылық қызметінің нәтижесін шындық және сенімді әдістермен дайындау үшін қолданылатын есеп принциптерін таңдап алу бағытында ашылды. Есеп саясатын жасау мен мұның маңызын ашып көрсету мақсатында әрбір ұйым өздеріне тән есеп ережелерін, есеп тәсілдерін таңдап алуға, мұндай ережелерді қорытынды есеп жасау процесіне қолдануға құқылы болып танылады. Мұның өзі ұйымдар мен меншік иесінің өз мүліктеріне иелік ету, пайдалану және әміршілік жүргізу құқығын сипаттайды [2].

Есеп саясатының мақсаты: бухгалтерлік есеп операцияларын орындау барысында қателер жібермеу, фактілерді бұрмаламау, ұйымдардың қаржы жағдайын бағалау, шаруашылық қызметінің үздіксіздігін қамтамасыз ету, материалды активтерді бағалау мен есептен шығару, таза пайда резервін құру бағытындағы мейлінше жоғары дәрежедегі икемді есеп ақпараттарын қалыптастыру болып табылады.

Есеп саясатының ең негізгі атқаратын міндеті ұйымдардың әр жылдар бойы таза пайда алуына әсер ету. Таза пайда алу процесіне ұйымдардың өздері ғана емес, мұның акционерлері мен инвесторлары, сатып алушылар, несиелендірушілер және салық органдары да мүдделі екендігін білген жөн.

Бухгалтерлік есеп жүйесіндегі есеп саясатының көп варианттығы әр түрлі жағдайда іске асырылады. Есеп саясатын қалыптастырудың типтік оптималды варианты болмайды. Мұның өзі ұйымдардың технологиялық, техникалық және ұйымдық мәселелеріне байланысты болады. Айта кететін жағдай: қаржылық қорытынды есеп, қаржылық, бухгалтерлік есеп, басқарушылық және салық есебі араларында гармониялық байланыс болмаған жағдайда бухгалтерлік баланс жасалынып қорытылмайды. Көрсетілген есептің әрбір жекелеген түрлерін жүргізу үшін осыларға тән белгілі әдістер мен ережелер қоланылынады. Есептің әр түріне тән ережелер қолданылмаған жағдайда ұйымдардың қаржылық қорытынды есебі жасалынбайды [3].

Ұйымдардың есеп саясатының дәрежесі мен бағыты басқару ерекшеліктеріне, кәсіпкерлік қызмет нормасына, үлес қосу құжаттарының қалыптасуына, салық жағдайына, клиенттермен ұзақ мерзімді келісім жасауға т.б. байланысты болады. Сонымен қатар есеп саясатының негізгі жүйесі «жоғарыдан» және «төменнен» реттелетін жағдайда қалыптасады.

Бірінші, «жоғарыдан» реттеу жүйесі заңдар мен нормативтік актілер, сондай-ақ бухгалтерлік есеп стандарттары мен салық жөніндегі заңдар талабын сақтауға байланысты. Екінші, «төменнен» реттеу жүйесі негізінен ұйымдар деңгейіндегі технологиялық ерекшеліктерге, салалық және құрылымдық нышандарға байланысты. Ұйымдардың ішкі есеп саясаты - арнайы мақсат пен міндетке жету үшін таңдалып алынған есеп жүйесі шараларынан тұрады.

Тәуелсіз жолдармен таңдалып алынған есеп ережелерін әрбір ұйымдар есеп саясатын қалыптастыру мақсатында жылдан жылға тұрақты түрде қолданғаны жөн. Есеп ережелерінің ішкі әдіснамаларын жасау жалпыға бірдей танылған есеп принциптері мен қаржылық қорытынды есеп элементтері негізінде жасалынуы керек.

Ұйымдар өрісінде қалыптасқан есеп саясаты осы ұйым қызметінің ары қарай дамуына, бизнестік әрекеттің кезеңдік жолдармен өркендеуіне (мысалы, өндірістік үрдістің ұлғаюы, базарлы саудаға түсу, жаңа өнімдер өндіру технологиясы) тікелей әсер етуі керек. Егер инвестициялық процестің тиімділігі болмаса, сондай-ақ таза пайда алу процесі қалыптаспаған жағдайда есеп саясатын жасаудың қажеті болмайды. Есеп саясаты ұйымдар қызметінің қаржылық тиімділігіне және ақша қаражатының көбеюіне (мысалға ұзақ мерзімге ұтымды жасалған жалдау процесі, пайда мен ақша қаражатының көбеюі) әсер етеді. Сонымен қатар жасалған келісім-шарттар мен қаржылық келісімдер ұйымдар қызметінің тиімділігіне бірден әсер ете қоймайтындығын есте сақтаған жөн. Мұндай экономикалық қатынастар ұзақ мерзім аралығындағы тиімділікті сипаттайды. Осыған орай ұйымдардың атқарушы бухгалтерлері тұрақты бағытта пайда келтіру

процесін қамтамасыз етуге әсер ететін бухгалтерлік есеп әдіснамаларын жақсы зерделеп, ұйымның есеп тәжірибесінде пайдалануы керек [4].

Алайда кейбір бухгалтерлер салық салынатын табыс көлемін, сондай-ақ төленетін дивиденттік соманы азайту мақсатында ойланған түрде қателер жіберіп, өндірілген өнімдердің өзіндік құнына тікелей байланысты емес шығындарды жазу фактілерін орындауы да мүмкін. Қандай жағдайда болмасын бухгалтерлік есеп өзара сабақтастық байланыстағы жүйеден тұратындығын ескере отырып, бір баптың тиімділігін (пайда көлемін) ұлғайту мақсатында есеп объектілерінің басқа баптарына зиян келтірмеу жағы есеп саясатын жасау барысында жан-жақты қаралуы керек. Әрбір жанама жағдайдағы оқиғалардың қайшы жағы (екінші) болатындығын, мұның өзі экономикалық қарама-қайшылық тудыратынын білген жөн. Барлық ұйымдар қызметіне тән байырғы есеп саясатын жасау өте қиын және ауыр процесс. Әйткенмен де есеп саясатының мазмұнын ашып көрсету арқылы дербес түрде шешімдер қабылдап, қаржылық қорытынды есеп өрісіндегі объективтік ұғым қалыптастыру қамтамасыз етіледі.

Дұрыс орындалған және рәсімделген есеп саясаты мүмкін болатын айыптардан (салық органдары, бюджеттен тыс қорлар) құтқарады, сонымен бірге залалдарды нақты төмендетуге рұқсат етіледі және бизнестің тиімділігі артады. Бүгінгі таңда есеп саясаты мен есеп процесін автоматтандыруда тығыз байланыс бар, өйткені керекті мәліметтер көлемін ұлғайтуда тұтынушылық (қажеттілік) туындайды. Сондықтан, есеп саясаты басқарудың нақты құралы және жетекшінің атқарушы өмекшісі болып табылады. Есеп саясатының концепциясын жүзеге асырумен бірге субъектілер қызметіне тәуелсіздік пен кеңдікті қамтамасыз ете отырып, ішкі пайдаланушылар мүддесіне қысым жасайды, оларды енгізу мүмкіндігін заңдастыруда жаңылады, әр түрлі есеп саясатын пайдалану өнеркәсіп қызметінің қорытындысы туралы мәліметтердің салыстыруын шығарады. Мүдделер балансы бұл жағдайда өнеркәсіп пайдасында бұзылды деп саналады. Есеп саясатын жетілдіре отырып, бухгалтерлік есеп туралы ұсынымынан шығатын қоғам қатынасының жиынтығы сияқты.

Пайдаланылған әдебиеттер тізімі:

1. Сейдахметова Ф.С. Современный бухгалтерский учет : учебное пособие / Ф. С. Сейдахметова. - 2-е изд., перераб. и доп. - Алматы : ТОО "Изд-во LEM", 2005
2. //Учет и Финансы №4 Арг 4 2015 12:00AM А. Калденбергер, магистр учета и аудита, профессиональный бухгалтер РК, САР, DipIFR
3. //ФБ Главбух №7-8 Jul 1 2014 12:00AM А. Дорохова, САР, DipIFR, профессиональный бухгалтер РК Как внести изменения в учетную политику в соответствии с МСФО
4. Файл Бухгалтера №33 Aug 8 2014 12:00AM О внесении изменений и дополнения в приказ Министра финансов Республики Казахстан от 7 сентября 2010 года № 444 «Об утверждении учетной политики»

УДК 658.81

АНАЛИЗ ПРОДАЖ ПРОДУКЦИИ И ВЫЯВЛЕНИЕ ОСНОВНЫХ ТЕНДЕНЦИЙ РЕАЛИЗАЦИИ ПРОДУКЦИИ

Турга К., Султанбек М. – студентки гр.ЭФ 17-2к
Научный руководитель -**Молдогазиева Г.М.** – доцент, к.э.н.

Анализ продажи продукции позволяет более глубоко понять наметившиеся тенденции спада или роста продаж. Кроме того, анализ продаж позволяет выявить перспективные и бесперспективные виды продукции (товаров), а также такие товары, для продвижения на рынок которых следует приложить определенные усилия. Проведение такого анализа позволяет формировать более конкретные и целенаправленные управленческие решения о продаже продукции.

Анализ продаж продукции проводится в определенной последовательности [17].

I этап — анализ динамики и структуры продаж продукции. В ходе этого этапа анализа проводится оценка динамики продаж продукции в целом по предприятию и в разрезе отдельных групп продукции, а также оценка структуры продаж и структурной динамики.

В рамках данного этапа необходимо отследить тенденции, складывающиеся в отношении продаж продукции (рост, стабильность, спад), а также оценить долю продаж в кредит, необходимость и обоснованность кредитования покупателей, определить эффект от кредитования.

Основные показатели

Темп роста выручки от продаж: $TrN = N_1 / N$, где N_1 — выручка от продаж в отчетном периоде, N — выручка от продаж в предыдущем (базисном) периоде. Коэффициент показывает, сколько процентов составляет оборот (выручка от продаж) отчетного периода в отношении к предшествующему (базисному) периоду.

Доля продаж в кредит: $U_{вкр} = N_{кр} / N$, где $N_{кр}$ — выручка от продаж по продукции, реализованной в кредит. Коэффициент анализируется в динамике; отражает удельный вес продукции, реализованной в кредит (на условиях последующей оплаты), в общей выручке от продаж.

II этап — оценка равномерности продаж продукции. Определяется коэффициент вариации и делаются выводы относительно причин, вызывающих неравномерность продаж. Если неравномерность обусловлена внутренними причинами, то разрабатываются мероприятия по их устранению и повышению ритмичности.

Основные показатели

Коэффициент вариации (неравномерности) продаж: $k_B = \sqrt{\sum(x_i - x_{cp})^2 / n} / x_{cp}$, где x_i — процент реализации продукции за i -й период в отношении к итоговой величине продаж, i — порядковый номер периода, x_{cp} — средний процент продаж, n — число анализируемых периодов. Коэффициент анализируется в динамике; отражает степень неравномерности продаж (чем выше коэффициент вариации, тем менее равномерны продажи по отдельным периодам, и наоборот).

III этап — определяется критический объем продаж и оценивается запас прочности ($ЗП = N - NE$).

Основные показатели

Критический объем продаж: $N_B = З_{пост} / V_{мо}$, где $З_{пост}$ — постоянные затраты на производство и сбыт продукции, $V_{мо}$ — уровень маржинального дохода ($МД / N$, где $МД = N - З_{пер}$). Показатель анализируется в динамике; отражает безубыточный объем продаж, при котором предприятие уже не имеет убытков, но еще не имеет прибыли.

IV этап — в целях оценки эффективности функционирования организации определяется доходность (рентабельность) продаж.

Основные показатели

Рентабельность продаж: $к_{рпр} = ПП / N$, где ПП — прибыль от продаж, N — выручка от продаж. Показатель анализируется в динамике. Показывает, сколько прибыли приносит каждый рубль выручки от продаж. Обычно рассчитывается в процентах.

Как и многие другие показатели, темпы роста, средние темпы роста продаж и рентабельность продаж целесообразно анализировать не только в динамике, но и в сравнении со среднеотраслевыми показателями и показателями конкурентов, что позволяет оценить деловую активность и эффективность профилирующих видов деятельности предприятия и его конкурентоспособность.

Проведем анализ продаж продукции ТОО «Protrade Central Asia».

Согласно первому этапу, необходимо проанализировать динамику продаж в целом, в разрезе отдельных групп продукции и дать оценку структуры продаж и структурной динамики.

Ниже приведены данные по компании за последние три года.

Таблица 3 - Объем продаж продукции компании

млн.тг

№	Наименование продукции	2015	2016	Темпы роста	2017	Темпы роста
1	Экскаваторы	500	525	1,05	462,0	0,88
2	Тракторы	519,94	405,55	0,78	438,0	1,08
3	Грузоподъемники	462,28	485,4	1,05	495,1	1,02
4	Самосвалы	555,954	597,8	0,93	490,05	1,22

Из данных таблицы видно, что наибольший объем продаж в 2017 г. наблюдается по самосвалам. Но наибольшие темпы прироста характерны для самосвалов, тракторы 1,38 и 1,31 раз соответственно.

Компания расположена в южном регионе, где наибольшая плотность населения, развито предпринимательство, строительство, сельское хозяйство, в которых повышенным спросом пользуются именно эти виды машиностроительной продукции.

«Protrade Central Asia» реализует достаточно широкую номенклатуру продукции JCB. Наиболее прогрессивными и востребованными в промышленных и производственных целях являются.

Анализ продаж в компании «Protrade Central Asia» указывает на ее рентабельную работу по реализации и обслуживанию машин и ее устойчивому положению на рынке Южного Казахстана.

Литература:

1. Афанасьев М.П. Маркетинг: Стратегия и практика фирмы - М.: Финансы и статистика, 2012г. - 287 с.
2. Басовский Л.Е. Экономическая оценка инвестиций. М.: Инфра-М, 2011г. - 240 стр.

УДК 316.422

ИННОВАЦИОННАЯ ДЕЯТЕЛЬНОСТЬ И АНАЛИЗ ОСНОВНЫХ ПОКАЗАТЕЛЕЙ АКТИВНОСТИ ПРЕДПРИЯТИЙ РЕСПУБЛИКИ КАЗАХСТАН

В условиях усиливающейся конкуренции товаропроизводителям все чаще приходится сталкиваться с понятием «инновация». Без применения инноваций практически невозможно создать конкурентоспособную продукцию, имеющую высокую степень наукоемкости и новизны. Как отмечает в своих исследованиях М.Б. Кенжегузин, «инновационный вариант экономического развития должен осуществляться по следующей взаимосвязанной схеме: активизация научно-технической и инновационной деятельности промышленное освоение экономически эффективной наукоемкой техники и технологии – укрепление позиций отечественных товаропроизводителей на внутреннем и внешнем рынках [1].

Инновационное развитие промышленности предполагает формирование новых технологических систем путем создания принципиально новых форм организации и механизмов взаимодействия всех участников инновационного процесса. Переход экономики Республики Казахстан на инновационный путь развития возможен только на основе ускоренного технологического развития всех отраслей реального сектора экономики. При этом важно учитывать современное состояние для того, чтобы выявить наиболее проблемные места и переломить негативные тенденции, сформировать селективную научно-техническую и инновационную составляющую, ориентированную на реализацию обоснованно выбранных приоритетов, которые обеспечат успешное освоение сравнительного узкого поля перспективных технологических прорывов [2].

Прежде чем обратиться к проблеме оценки инновационной деятельности в промышленности Казахстана, необходимо уточнить параметры оценки инновационного уровня отрасли промышленности. В экономической литературе исследования категории «инновационный уровень» преимущественно осуществляются для микро и макроэкономических систем. Вместе с тем, наличие существенной специфики инновационного развития мезосистем требует ее учета при формировании системы показателей инновационного уровня. Обозначим современные методики анализа экономических систем, используемые за рубежом и в отечественной практике [2].

При этом следует иметь в виду, что оценка инновационного уровня экономики осуществляется при помощи системы индикаторов, часть из которых не является критерием эффективности. Отметим, что в классификации оценок инновационного уровня экономической системы можно выделить следующие группы показателей: показатели результата инновационной деятельности; показатели затрат на инновационную деятельность; показатели, соотносящие затраты и результаты инновационной деятельности.

В настоящее время в мониторинг инновационной деятельности в Казахстане вообще не включены показатели, соотносящие затраты и результаты инновационной деятельности промышленных предприятий, а показатели результатов и затрат на инновационную деятельность в основном содержат только статистические данные, что не позволяет дать объективную оценку инновационной деятельности. Вместе с тем, показатели соотношения затрат и результатов инновационной деятельности являются основой для уточнения инновационного уровня экономических систем. Рассмотрим статистических показатели инновационной деятельности в Республике Казахстан за период 2013-2017.

Таблица 1 – Основные показатели инновационной деятельности

Показатели	2012	2013	2014	2015	2016	2017 в % к 2012
Общие затраты, млн тенге	113460,1	61050,9	235501,7	194990,9	325639,3	287
в том числе:						
республиканский бюджет	5613,20	4968,30	5516,6	12873,1	37402,9	666,3
местный бюджет	36,9	378,4	44,2	6613,4	1273,9	3452,3
собственные средства предприятий	96860	54059,9	219441,9	114565,8	153425	158,4
иностранные инвестиции	9413,6	961,5	2177,9	40060,7	8155,4	86,6
институты развития, с привлечением кредитов и займов	1536,30	682,8	2949,7	20877,9	125382,1	8161,3
Общие затраты в % к ВВП	0,71	0,36	1,08	0,71	1,073056	151,1

Данные таблицы свидетельствует, о том, что внутренние затраты на исследования и разработки за период 2012-2017 гг. увеличились на 47,4% и в 2017 г. составили 51,3 млрд. тенге. При этом относительно ВВП страны, внутренние затраты уменьшались на протяжении всего периода, если в 2012 г. составляло 0,22%, то в 2017 г. – 0,17%, т.е. на 22,7% уменьшалось.

Если говорить о количество организаций, выполнявших исследования и разработки, здесь наблюдаются отрицательные тенденции, которые выражаются в уменьшении на 76 организаций. Если в 2017 г. 421 организация занималась исследованиями, то в 2017 г. – 345 организаций. При этом необходимо

отметить, что численность персонала, занятого исследованиями и разработками, в 2017 г. увеличилась на 25,1% по сравнению с 2012 г.

Проанализируем основные показатели инновационной деятельности предприятий по данным рисунка 1.



Рисунок 1 – Уровень инновационной активности

Примечание – составлено авторами по данным Агентства РК по статистике

Как видно из рисунка 1, количество предприятий, участвовавших в опросе по поводу инноваций за период 2012-2017г. увеличилось с 11172 в 2017 г. до 21452. Среди респондентов, количество предприятий, имеющих инновации, увеличилось в 2,7 раз, т.е. с 447 до 1215, что сказалось соответственно, на уровне инновационной активности предприятий, которая с 4% в 2012 г. выросла до 5,7% в 2017 году. На наш взгляд, комплексная оценка дает объективную картину состояния и уровня инновационного потенциала промышленности Казахстана. Особое внимание хотелось уделить его качественным характеристикам, так как за последние годы наблюдается рост объема промышленной продукции и увеличение затрат на инновации, но остается очень низким уровень внедрения новых технологий в промышленности

Рассмотрим основные показатели, характеризующие уровень затрат на технологические инновации в промышленности Казахстана за 2012-2017 гг. по данным таблицы 2.

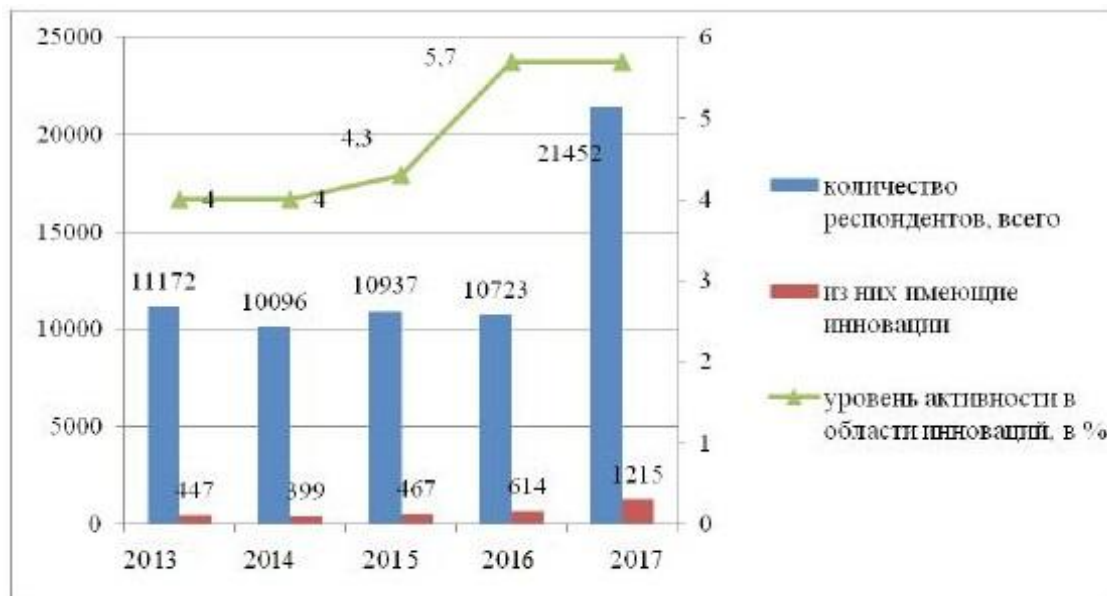
Таблица 2 – Затраты на технологические инновации

Показатели	2012	2013	2014	2015	2016	2017 в % к 2012
Общие затраты, млн тенге	113460,1	61050,9	235501,7	194990,9	325639,3	287
в том числе:						
республиканский бюджет	5613,20	4968,30	5516,6	12873,1	37402,9	666,3
местный бюджет	36,9	378,4	44,2	6613,4	1273,9	3452,3
собственные средства предприятий	96860	54059,9	219441,9	114565,8	153425	158,4
иностранные инвестиции	9413,6	961,5	2177,9	40060,7	8155,4	86,6
институты развития, с привлечением кредитов и займов	1536,30	682,8	2949,7	20877,9	125382,1	8161,3
Общие затраты в % к ВВП	0,71	0,36	1,08	0,71	1,073056	151,1

Как видно из таблицы 2, положительным фактором является то, что за 2012-2017 гг. общие технологические затраты выросли в 2,8 раза, т.е. с 113,5 млрд. тенге в 2008 г. до 325,7 млрд. тенге в 2017 г

Казахстанские предприятия не стремятся заниматься НИОКР самостоятельно и не склонны вкладывать деньги в создание новых продуктов. В этом смысле сравнительно инертны даже те предприятия, которые занимаются модернизацией производства. Они предпочитают проекты «под ключ», когда технологические решения уже воплощены в импортной технике и оборудовании [3].

В целом, проведенный анализ показал определенные положительные тенденции за 2012-2017 гг. Однако, если сравнивать полученные результаты с показателями развитых стран мира, то мы еще не достигли достаточного уровня инновационной активности предприятий, и эффективность использования затрат на технологические инновации пока не столь значительна.

Основными причинами, сдерживающими инновационную активность предприятий, являются слабый спрос на инновации со стороны промышленных предприятий, недостаток финансовых ресурсов на развитие науки и инновации, дефицит высококвалифицированных рабочих в наукоемких отраслях экономики. Кроме того, преобладает количество приобретенных новых технологий над количеством переданных научных разработок и технологий, что свидетельствует о низком уровне внедрения отечественных научных разработок и технологий.

Для решения этих задач необходимы институциональные условия, в частности, совершенствование законодательной базы и механизмов взаимодействия государства и частного сектора, интеграции науки и производства. В этой связи огромное значение приобретает информационно-аналитическое обеспечение, так как результаты маркетинговых и технологических исследований рынков и отраслей помогут определить ниши на международных рынках для казахстанского бизнеса. Необходимо использовать принципы координации и мотивации, позволяющие согласовывать деятельность всех участников.

Литература:

1. Кенжегузин М. Б., Днишев Ф. М., Альжанова Ф. Г. Наука и инновации в рыночной экономике: мировой опыт и Казахстан. – А.: ИЭ МОН РК. – 2005. – 256 с.
2. Указ Президента Республики Казахстан от 19 марта 2010 года № Государственная программа по форсированному индустриально-инновационному развитию Республики Казахстан на 2012
3. Днишев Ф. М. Технологическая модернизация и развитие инноваций в Казахстане // Вестник ЕНУ. – 2017. – № – С.16-31.

УДК 339.13

МИРОВОЙ РЫНОК ЗОЛОТА

Тугаев А., Жахан Б. - студенты группы ЭФ-16-1Р
Колдасова Л.С.— магистр, старший преподаватель

Мировой рынок золота в широком плане охватывает всю систему циркуляции этого драгоценного металла в масштабах мира - производство, распределение, потребление. Иногда это понятие рассматривается и в более узком плане - в качестве рыночного механизма, обслуживающего куплю-продажу золота как товара на национальных и международном уровнях. При этом следует иметь в виду, что, когда речь идет об основных особенностях и параметрах рынков золота обычно подразумевается, во-первых, купля-продажа наличного металла в слитковой форме и, во-вторых, оптовые методы торговли этими слитками. Соответственно, особенности торговли так называемым "бумажным золотом" анализируются в рамках деятельности золотых бирж.

Особенностями рынка золота является то, что, во-первых, золото используется фактически всеми государствами в качестве страхового и резервного фонда. Учтенные государственные запасы золота, сосредоточенные в Центральном банке и резервах МВФ, составляют сегодня более 31500 т. Значительная часть этих запасов может быть выставлена на продажу. Во-вторых, еще большие объемы золота имеются у населения (ювелирные украшения, монеты и др.). Часть этого золота – по крайней мере, в виде лома – также поступает на рынок. В результате вырисовывается следующая картина. Основная доля в предложении золота приходится на его добычу. Но объемы добычи обладают значительной инерционностью, соответственно предложение добытого золота из года в год имеет относительно небольшую вариацию – значительно меньшую, чем предложение золотого лома, продажа золота банками и инвесторами.

Таблица 1 - Запасы золота в госрезервах стран мира, тонн (март 2018 г.)

№	Страна	Золотой запас
1	США	8133,5
2	Германия	3381,0
3	Италия	2451,8
4	Франция	2435,7
5	Китай	1797,5
6	Россия	1460,4
7	Швейцария	1040,0

8	Япония	765,2
9	Нидерланды	612,5
10	Индия	557,7

Основным потребителем наличного золота является ювелирная промышленность, спрос в которой в значительной степени определяется ценой золота: чем ниже цена, тем выше спрос. Но эта закономерность действует в периоды мирового экономического подъема, а в периоды спада спрос в ювелирной промышленности уменьшается и при относительно низких ценах.

Сложилась следующая любопытная ситуация. Золотодобытчики, поставляя основные объемы золота на мировой рынок, обладают сравнительно малыми возможностями влиять на цену товара чисто экономическими методами - изменением объемов предложения при изменениях цен. Им остается два пути. Первый из них - воздействовать на политику международных банков с целью снижения и упорядочения последними объемов регулярных продаж золота. Второй - приспосабливаться к большим колебаниям цен, уметь так снижать удельные издержки в периоды падения цен, чтобы и в этих условиях обеспечить рентабельность производства.

Добыча золота в мире

По данным GFMS, уже к концу 2003 года мировые запасы добытого золота составили около 150,4 тыс. тонн. Эти запасы распределены следующим образом:

1. государственные ЦБ и международные финансовые организации - около 30 тыс. тонн;
2. в ювелирных изделиях - 79 тыс. тонн;
3. изделия электронной промышленности и стоматологии - 17 тыс. тонн;
4. инвестиционные накопления - 24 тыс. тонн.

К 2017 году мировые запасы добытого золота, с учетом объемов ежегодной добычи металла, еще увеличились и составили почти 180 тыс. тонн.

Потребление золота в мире.

Основные страны-потребители золота четко подразделяются на две группы. С одной стороны - это группа технически развитых стран. Они сравнительно широко используют золото в различных областях техники и промышленных отраслях, а также и для изготовления ювелирных изделий. Среди стран, лидирующих в использовании золота в технических целях: - Япония, США и Германия. Здесь золото выступает как индикатор развития высоких технологий в электронной и электротехнической, космической, приборостроительной промышленности и т.д.

Другой группой государств являются те страны, в которых львиная доля золота, а иногда и вся его масса потребляется на нужды только ювелирной промышленности. Среди них: в Европе - Италия, Португалия; в Юго-Восточной Азии - Китай, Индия и страны островной Азии (Индонезия, Малайзия); на Ближнем Востоке, Малой Азии и Северной Африки - Арабские Эмираты, Израиль, Кувейт, Египет.

На долю главного продуцента ювелирных изделий в Европе - Италии приходится 15,6% золота, использованного в мировой ювелирной промышленности; на основного азиатского производителя золотых украшений - Индию приходится 15,2% золота.

В России на технические нужды расходуется 15-17 т золота (55-60% всего количества металла, потребленного в стране), а на изготовление ювелирных изделий - примерно 12 т (40-45%). Доля России среди стран-потребителей золота составляет около 1,0%. По этому показателю Россия находится в одном ряду с такими странами, как Испания, Мексика, Бразилия, Кувейт и др.

По мере того, как золото теряло свои монетарную и сберегательную функции, структура его потребления в мире по отраслям экономики начала меняться. Все больше этого металла поступает теперь на нужды промышленности. За последние 15 лет мировое потребление золота ювелирной промышленностью возросло в 2 раза - примерно до 3 тыс. тонн в год. На ювелирные изделия уходит 85 проц. всего продаваемого золота. Причем более 70 проц. от уровня мирового потребления приходится на страны Азии и Среднего Востока, традиционно любящие золотые украшения.

Велик спрос на желтый металл и со стороны других отраслей промышленности. Более половины соответствующего объема приходится на электронную промышленность (выпуск электро-, радио- и видеоаппаратуры), почти 20% поглощает зубопротезирование, остальное приходится на разнообразное промышленно-бытовое потребление - изготовление тканей с золотыми нитями, золочение одежды и фурнитуры и т.д.

Динамика мировых цен на золото

Через несколько лет, после отмены в 1971 г. золотого обеспечения доллара, динамика цен на золото стала выглядеть так же, как и динамика цен на цветные металлы: циклический характер, при котором быстрый рост цен сменяется их затяжным падением.

Рисунок 1. Динамика среднегодовых цен на золото в Лондоне (рынок наличных контрактов),

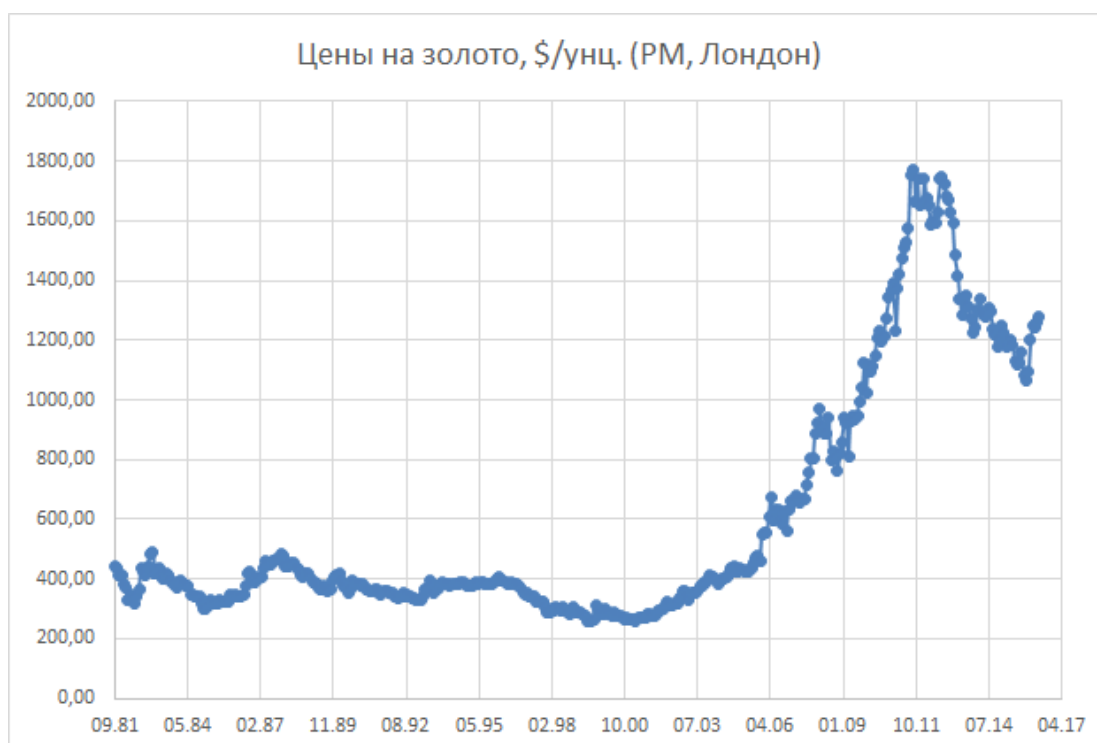

При анализе динамики цен на золото за последние 20 лет вырисовывается следующая картина. 80-90-е годы прошлого столетия для мирового рынка золота прошли под знаком снижения цен на этот металл. Продолжительность спада цен может составлять от 2 (1984-1985 гг.) до 4-5 (1988-1992 и 1997-2001 гг.) лет. Величина спада по сравнению с достигнутым до этого пика несколько превышает 100 долл./тр. унцию: 424 долл./тр. унцию в 1983 г. и 317,66 долл./тр. унцию в 1985 г.; 477,95 долл./тр. унцию в 1987 г. и 344,97 долл./тр. унцию в 1992 г.; 389,08 долл./тр. унцию в 1996 г. и 271,04 долл./тр. унцию в 2001 г. Последний из выделенных периодов характеризуется самыми низкими ценами и максимальной длительностью падения.

Список литературы

1. А.А. Мишарев Рынок ценных бумаг / А.А. Мишарев. - М.: СПб: Питер, 2014. - 256 с.
2. А.В. Аникин Золото. Международный экономический аспект / А.В. Аникин. - М.: Международные отношения; Издание 2-е, перераб. и доп., 2015. - 331 с.
3. А.В. Аникин Золото. Международный экономический аспект / А.В. Аникин. - М.: Международные отношения; Издание 2-е, перераб. и доп., 2015. - 331 с.

УДК 316.422

ЦИФРОВИЗАЦИЯ НЕФТЯНОЙ ОТРАСЛИ КАЗАХСТАНА

Тугаев А., Жахан Б. - – студенты группы ЭФ-16-1Р
Мауленбердиева Г.А. – магистр, старший преподаватель

В сложном рыночном контексте, особенно ограниченном периодами снижения цен на нефть и газ и сокращением инвестиций в нефтегазовую отрасль, инновации представляют собой мощный рычаг для повышения операционной эффективности и прежде всего для снижения стоимости инвестиционных проектов на несколько млрд. долларов. Нефтегазовая отрасль сталкивается с различными технологическими трудностями: проблемами, связанными с трудно извлекаемыми запасами нефти и газов, снижением коэффициента извлечения нефти (КИН), заведением скважин, проблемами безопасности персонала и т.д. Поэтому цифровизация решит много вопросов, в особенности тех, которые до сих пор мало изучены.

Основная цель государственной программы «Цифровой Казахстан» – это прогрессивное развитие национальной цифровой экосистемы для достижения устойчивого экономического роста, повышения конкурентоспособности экономики и нации, а также улучшения качества жизни населения. Создание цифровых нефтегазовых инноваций и технологий в основном связано с идеологией Hi-Tech. Экосистема цифровой нефтегазовой экономики основывается на цифровом сборе и трансмиссии геопромысловых данных, закодированных в дискретные сигнальные импульсы. Цифровизация сбора и передачи геопромысловых данных будет являться ключевым фактором развития цифрового нефтегазового производства [3].

Инженер центра интегрированных операций (ЦИО) при получении предупредительного сигнала начинает проводить диагностическое исследование с использованием интерактивной или виртуальной трехмерной модели производства. Воздушные дроны проводят обследование морской буровой установки, поверхностных систем сбора, подготовки и транспорта товарной продукции и в режиме реального времени передают снимки и видеоматериалы в ЦИО [3].

Проведение в прогнозных целях предикативного анализа полученных данных наблюдений позволяет установить потребность в горнотехнических мероприятиях, техническом обслуживании и ремонтных работах [3].

В рамках интегрированной цепочки поставок осуществляется заказ запасных частей. Мобильные рабочие и инженеры получают предупредительные сигналы и детальную информацию о неполадках на свои интеллектуальные часы или мобильные устройства, после чего начинают подготовку к проведению производственных или сервисных работ с помощью переносного мини 3D-принтера, мобильный оператор в режиме реального времени осуществляет печать запасной детали или инструмента, требуемых для решения возникшей технической проблемы [3].

Рабочие на нефтегазовых промыслах иногда добираются до скважины или оборудования несколько часов [2]. С цифровым мобильным оператором они будут иметь прямой доступ к рекомендациям экспертов, онлайн информации и возможность напечатать на 3D-принтере небольшие детали на месте.

Работа с системами искусственного интеллекта на месторождениях газа потребует новых знаний и умений и будет стимулировать появление новых рабочих специальностей. Аналитики *Gartner* ставят технологии искусственного интеллекта на первое место в десятке стратегических технологий 2017 г. По их определению методы искусственного интеллекта нацелены на создание технологий, которые способны учиться, предсказывать, адаптироваться и предпринимать определенные действия с минимальным участием человека [2]. Технологии искусственного интеллекта находят применение в цифровых скважинах и месторождениях, подводных и воздушных дронах, подводных заводах и добычных комплексах, малолюдных и безлюдных технологиях добычи газа в арктических широтах. Работа с системами искусственного интеллекта на месторождениях газа потребует новых знаний и умений и будет стимулировать появление новых рабочих специальностей.

Одним из наиболее приоритетных направлений развития нефтегазовых компаний на ближайшие годы является создание нефтегазовых платформ промышленного интернета *IndustrialPetroleumomThings (IPoT)* с их многочисленными компонентами, такими как сенсоры, актуаторы, интегрированность, аналитика в реальном времени, управляемыми сервисными услугами [3]. По данным *Gartner*, установленная база подключенных устройств вырастет с 6,5 млрд. в 2016 г. до 20 млрд. к 2020 г.

Виртуальная реальность *virtualreality (VR)* или виртуализация газового производства – это интегрированная система производства, имеющая своей целью наиболее полную загрузку мощностей всей производственной цепочки по подготовке товарной продукции [2].

Коэффициент производительности труда увеличивается до 70 % за декаду и способствует высвобождению трудовых ресурсов [1]. Для трудовых ресурсов, которые высвобождаются при цифровой модернизации нефтегазовых компаний необходимо создание целостной системы основных образовательных программ для новых специальностей и обеспечение их перепрофилирования с применением онлайн курсов (или массовых открытых образовательных курсов (MOOC)). Нефтегазовая отрасль Казахстана, занимая важное место в его национальной экономике, также должна подвергнуться необходимой цифровизации.

Умный нефтегазовый комплекс должен быть ориентирован (табл. 1) на значительный рост производительности труда, существенное сокращение трудовых, материальных ресурсов, снижение капитальных и эксплуатационных затрат, нивелирование техногенного воздействия на окружающую среду.

Таблица 1 - Преимущества использования цифровых технологий

Показатели	Технологии управления месторождением		
	Традиционная-автоматизированная (активное управление)	Цифровая (реактивное управление)	Интеллектуальная (проективное управление)
Прирост добычи нефти, %	1,0	4,0	10,0

Прирост запасов нефти, млрд. т.	5,0	10,0	15,0
Удельные затраты на автоматизацию, % от выручки или т.	0,5-1,0 или 0,75	1,0-2,0 или 1,4	2,0-4,0 или 3,0
Снижение удельной себестоимости добычи нефти, %	2,0	5,0	15,0
Рост производительности труда, %	1,0	5,0	10,0

Цифровые нефтегазовые инновации являются одним из самых прорывных и масштабных проектов, в которых задействованы большие нефтегазовые данные *BigOilData (BOD)*. Ежедневно в мире генерируется 2,5 эксабайт (1018 байт) новых данных [1]. Доля нефтегазовых данных в них достигает 10 %. Причем 4/5 этой информации является неструктурированной: сейсмическая, геофизическая, промысловая, финансовая, отчетная. Качество и скорость принятия решений в нефтегазовых компаниях, обладающих точными данными, улучшается на 24 % ежегодно.

При этом время расчета одного гидродинамического варианта для [1]:

- уникального месторождения (более 1000 скважин, 1,5 млрд. ячеек) на 550 ТфлопсуперЭВМ составляет около 10 ч;
- крупного (300 – 500 скважин, 250 млн. ячеек) на 110 ТфлопсуперЭВМ – около 4 ч;
- среднего (до 100 – 200 скважин, 30 млн. ячеек) на 33 ТфлопсуперЭВМ – около 2 ч;
- мелкого (несколько десятков скважин, 2,5 млн. ячеек) на 1,1 ТфлопсуперЭВМ – около 0,5 ч.

Для их реализации во всей нефтегазовой отрасли предстоит решить ряд сложных наукоёмких задач: это разработка вычислительных мощностей, способных справиться с объемами данных в эксабайтном масштабе в режиме реального времени, создание на базе нанофотонных технологий сверхбыстрых магистралей для передачи информации, конструирование СУБД на новом поколении устройств памяти и хранения данных [2].

По оценкам *CERA*, все перечисленные возможности позволят нефтяным компаниям улучшить использование месторождений на 2 – 7 %, сократить затраты на извлечение нефти на 25 % и повысить темпы роста производства на 2 – 4 % [3].

Нефтеперерабатывающая промышленность США за 1982 – 2002 гг. повысила коэффициент загрузки производственных мощностей с 85 до 93% [4]. Кроме того, доля светлых фракций, получаемых из тяжелой нефти, была доведена до 75%, значительно сокращены запасы нефти и нефтепродуктов, практически удвоена пропускная способность заправочных станций. Столь очевидное повышение эффективности эксперты связывают, главным образом, с прогрессом в использовании цифровых технологий.

В результате реализации программы "Цифровой Казахстан" с учетом вышеуказанных подходов можно к 2021 г. достичь следующих запланированных показателей:

- ✓ доли пользователей сети Интернет – 81 %;
- ✓ уровня цифровой грамотности населения – 81,5 %;
- роста производительности труда в ИКТ – 5,9 %;
- ✓ роста производительности труда по секции «Горнодобывающая промышленность и разработка карьеров» – 6,3 %;
- ✓ роста производительности труда по секции «Транспорт и складирование» – 4,8 %;
- ✓ численности занятого населения в отрасли ИКТ – 110 тыс. человек;

✓ доли государственных услуг, полученных в электронном виде, от общего объема государственных услуг – 80 %.

Литература:

1. Бетелин В.Б. «Цифровое месторождение» – путь к трудноизвлекаемым запасам углеводородов // Инновации. - №1 (183). – 2014. – С. 37 - 38. Электронный ресурс. – Режим доступа: //cyberleninka.ru
2. Воробьев А.Е. Технология «умных скважин» / А.Е. Воробьев, А.А. Абишев // Вестник АИНГ (Казахстан). - №3 (39). – 2016. – С. 3 - 11.
3. Воробьев А.Е. Модель «идеального» месторождения на основе 3D-программирования / А.Е. Воробьев, Р. Ибрагимов, С. Тралбесси // Вестник АИНГ (Казахстан). -

УДК 574

ПОТЕНЦИАЛ «ЗЕЛеноЙ» ЭКОНОМИКИ РЕСПУБЛИКИ КАЗАХСТАН: ЭНЕРГЕТИЧЕСКАЯ ОТРАСЛЬ

Тутаев А., Жахан Б. - студенты группы ЭФ-16-1Р
Калтаева Г.А. - магистр, старший преподаватель

В Республике Казахстан разработана Концепция по переходу страны к «зеленой экономике», где Правительством предлагается модель становления на «зеленый» путь развития. Синтезированная модель взаимодействия человека и природы, рациональное использование человеком - природных ресурсов и природой – человеческого капитала – это главная цель разработанной Концепции.

Реализация данной Программы позволит добиться построения устойчивой и эффективной модели экономики и обеспечит вхождение Казахстана в число 30-ти наиболее развитых стран мира. «Зеленая экономика» определяется как экономика с высоким уровнем качества жизни населения, бережным и рациональным использованием природных ресурсов в интересах нынешнего и будущих поколений. По расчетам, к 2050 году преобразования в рамках «зеленой экономики» позволят дополнительно увеличить ВВП на 3%, создать более 500 тысяч новых рабочих мест, сформировать новые отрасли промышленности и сферы услуг, обеспечить повсеместно высокие стандарты качества жизни для населения. В целом объем инвестиций, необходимый для перехода на «зеленую экономику», составит порядка 1% ВВП ежегодно, что эквивалентно 3-4 млрд. долларов США в год [1].

Общее потребление энергоресурсов, а с ним и выбросы парниковых газов растут быстрыми темпами. По затратам энергии на единицу ВВП Казахстан попадает в десятку самых энергорасточительных стран мира, затрачивая на производство 1 доллара ВВП 500 грамм топлива в нефтяном эквиваленте (нэ), тогда как страны ОЭСР тратят 130 грамм топлива в нэ (Рисунок 1).

Значительный потенциал Казахстана в энергосбережении до настоящего времени недооценен, фокус в нынешней политике сделан на наращивание энерго мощностей. Потери энергии в Казахстане на стадиях ее производства и транспортировки составляют до 40 %, в секторе потребления - до 50-60 %. Сегодня Казахстан по показателю энергоэффективности ВВП значительно отстает от стран с высоким уровнем дохода и стран Еврозоны.

Научно обоснованная программа по энергоэффективности и энергосбережению могла бы стать весомой альтернативой строительству новых электростанций на ближайший период. В сложившихся условиях в республике можно внедрить опыт японской программы «То-pRunner» и американской «EnergyStar», которые переводят наиболее эффективный продукт в категорию стандарта (бенчмарк) для всех аналогичных продуктов от различных производителей. Следует внедрять «зеленые» стандарты проектирования и строительства (GreenBuild-ing), применяемые во многих странах мира, например, в США (LEEDUSGBC), в Великобритании и в Европе (BREEAM).

Казахстане основу энергетики составляет уголь. При этом наибольший вклад объем выбросов диоксида углерода (парникового газа) вносит энергетика, а из энергоносителей – уголь.

Энергоемкость ВВП кг нэ/\$USD 2012



Рисунок 1. Энергоемкость ВВП

Расчеты показывают, что доля угля в генерации выбросов будет возрастать интенсивными темпами. К 2020 году она составит 66% в объеме валовых выбросов, образующихся от сжигания топлива [1].

Поиск альтернативных энергоресурсов в мировой практике показывает необходимость использования возобновляемых источников энергии. Наиболее доступными и распространенными в природе являются: вода, солнечная активность и ветер. Использование энергии ветра развивается наиболее динамично. Годовой прирост мировой ветроэнергетической отрасли составляет 30%. В Германии в 2011 году стоимость ветроэнергии стала впервые ниже угольной – 9 евро центов за кВтч (угольная 10 евро центов) и прогнозируется на уровне 4-5 евро центов через 5 лет. В Казахстане технический потенциал возобновляемых ресурсов и источников энергии только по ветру составляет около 1 трлн. кВтч в год, что в 25 раз превышает объем потребления всех топливно-энергетических ресурсов Казахстана, а экономический потенциал определен более чем в 50 - 110 млрд. кВтч при текущем годовом потреблении 88,1 млрд. кВтч. С ростом стоимости первичных топливно-энергетических ресурсов доля экономически обоснованного потенциала ветроэлектростанций будет только возрастать.

Ветер, кинетическая энергия солнца - это неисчерпаемый, экологически чистый энергоресурс вообще, а для Казахстана это - национальное богатство, которым щедро наделила его природа. Выработка энергии с помощью ветра не требует затрат на добычу и транспорт

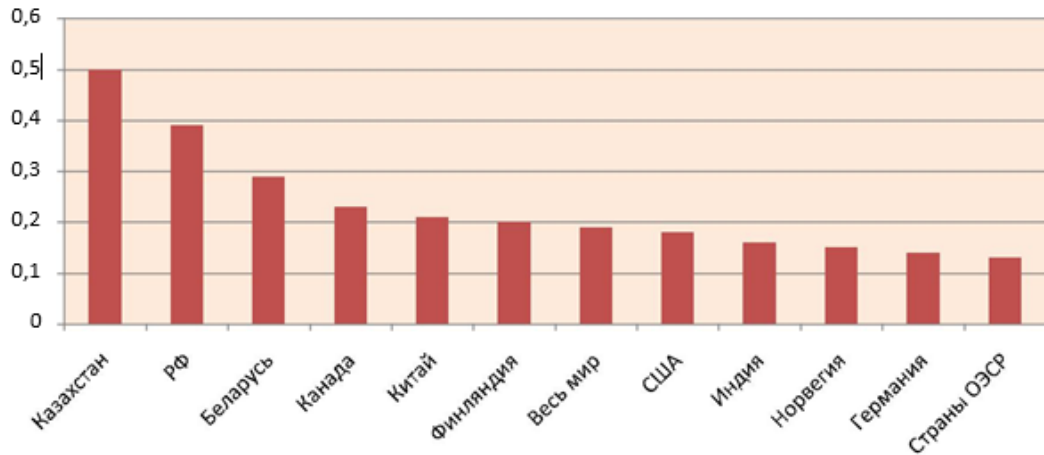
тировку к месту потребления. По наличию ветровых ресурсов и их большой скорости, неизменной интенсивности ветра в течение длительного времени, особенно в естественных ветровых коридорах, Казахстан лидирует в мире.

Проектом Правительства РК. Программой развития ООН и Глобального экологического фонда составлен Ветровой Атлас Казахстана для 10 перспективных площадок по областям и рассчитан ветропотенциал. Ветроэнергетический потенциал РК по их оценкам составляет порядка 930 млрд. кВтч.в год. Период реализации был определен на 2004-2010 годы, с перспективой до 2030 г. По мнению специалистов, основой оценки ветроэнергетического потенциала различных регионов обширной территории Казахстана является: среднегодовая скорость ветра, годовой ход ветра и повторяемость скоростей ветра [2].

По данным метеостанции «Бурабай» (озеро Большое Чебачье), среднегодовая скорость ветра составляет 5,0 м/сек. Только в одном Бурабайском районе может быть установлен каскад ветроустановок на сопках Щучинско-Боровской курортной зоны от метеостанции до п. Мадениет (примерно до 30 км). Ветро и гелиоэнергетика малой мощности могут быть внедрены в первую очередь в малонаселенных рассредоточенных фермерских хозяйствах, частном секторе, оздоровительных зонах и туристических маршрутах. Институт «Казсель-энергопроект» постоянно выступает с инициативой об организации конкретного использования в Казахстане возобновляемых источников энергии. Институтом проведена аналитическая работа, и выделено 48 избыточно ветровых регионов для размещения мощных кустовых ВЭС.

Доля возобновляемой энергетики по новым и доступным технологиям растет быстрыми темпами во всем мире. Заслуживает внимание опыт использования возобновляемых источников энергии таких стран, как Китай, Германия, США и др. Так, Китай выходит в мировые лидеры по производству панелей солнечных батарей из фотоэлектрических преобразователей, благодаря целенаправленной государственной поддержке. Германия в 2011 году выработала на возобновляемых источниках 20% электроэнергии и планирует довести этот уровень до 80% к 2050 году. Возобновляемая энергетика создает в 3 раза больше рабочих мест по сравнению с традиционной [2].

В Казахстане потенциал солнечной энергии составляет 1 трлн. кВтч. Наиболее предпочтительные районы размещения солнечной генерации являются Приаралье и южные области Казахстана, испытывающие дефицит электроэнергии. Современная гидроэнергетика по сравнению с другими традиционными видами электроэнергетики является наиболее экономичным и экологически безопасным способом получения электроэнергии. Малая гидра-энергетика идет в этом направлении еще дальше. Небольшие ГЭС позволяют сохранять природный ландшафт, окружающую среду, в реках сохраняется рыба, качество воды.

Мировым лидером в малой гидроэнергетике является Китай, где из работающих 90 тыс. малых ГЭС, 60 тыс. имеют мощность менее 25 кВт (микро ГЭС). Оборудование для них стандартизировано и применяется повсеместно. В Индии установленная мощность малых ГЭС составляет более 200 МВт, и в стадии строительства – еще более 150 МВт. Казахстан также имеет огромный запас энергоресурсов малых рек. Общий потенциал малых ГЭС (единичной мощностью менее 10 МВт) составляет 8 млрд. кВтч. Биогазовые установки, в отличие от других автономных энергетических средств на базе возобновляемых источников энергии, могут функционировать круглосуточно, практически везде, где есть биомасса или органические отходы. В Австрии доля биотоплива в энергетике – 12%, в Финляндии – 23%, в целом по ЕС- 14%. Помимо выработки энергии, биогазовые технологии – это еще и экологически чистый способ утилизации органических отходов.

В Казахстане стабильным источником биомассы для производства энергии могут являться отходы сельскохозяйственного производства, растениеводческая продукция технического характера, органическая фракция в морфологическом составе твердых бытовых отходов (ТБО), которая достигает до 40% в общей массе ТБО в среднем по Казахстану [3].

При использовании возобновляемых энергетических ресурсов не менее важным является снижение экологических проблем (исключение загрязнения воздуха, воды и почвы), которые увеличиваются с каждым годом. Примеры разработки собственных конструктивных проектов ветродвигателей и солнечных батарей, и их использование в Казахстане незначительны. Как правило, в штучных измерениях, т. к. пока что это не финансируется отдельной строкой бюджетов. Между тем ожидаемая эффективность возобновляемых источников энергии в Казахстане значительна.

Выставка «ЭКСПО-2017» будет способствовать развитию дальнейших планов и программ по переходу к устойчивому экономическому развитию и снижению выбросов парниковых газов посредством развития ветроэнергетики.

Ежегодно на Международном Астанинском Форуме поднимаются и обсуждаются проблемы «Зеленого моста», где ученые всех стран и континентов озвучивают и делятся своими идеями и предложениями. Переход на зеленый цвет развития экономики – это проблема всех людей на земле, ибо здоровье будущих поколений человечества не зависит от цвета кожи, социального статуса или географического положения.

Литература:

1. Концепция по переходу Республики Казахстан к «зеленой экономике». Утверждена Указом Президента РК от 30 мая 2013 года;
2. Проект Правительства РК № 577, Программы развития ООН и Глобального экономического фонда. Казахстан - инициатива развития рынка ветровой энергии. Астана, www.windenergy.kz
3. Законы РК, подзаконные нормативные правовые акты и региональные программы на тему

ӘОЖ 33.330.2

ЭКОНОМИКАНЫ МЕМЛЕКЕТТІК РЕТТЕУДЕГІ НЕГІЗІ - ИНВЕСТИЦИЯЛЫҚ БАҒЫТТАР

Түймебек А., Жақсыбаева Д. –ЭФ-18-1к1 тобының студенттері
Жуманова Г.М. – магистр, аға оқытушы

«Қазақстан - 2050» Стратегиясында Елбасы Н.Ә.Назарбаев инвестиция тартудың қажеттілігіне шек қоймағанмен олардың қашанда қайтарымдылығын және тиімділігін қатаң ескертті «Инвестициялар үшін объектілерді олардың мақсаттылығы және қайтарымдылығы тұрғысынан қатаң іріктеу қажет. Ең заманауи объектілердің өзі оларды ұстап тұру үшін шығыстарды талап етіп, бірақ кірістер әкелмейтін болса және ел азаматтарының проблемаларын шешпейтін болса, бюджетке масыл боларын есте сақтаған жөн». Осы тұрғыдан алғанда мемлекет экономикасына тартылған инвестицияға талдау жүргізу барысында біз оның мақсаттылығына көп көңіл бөлуді алдыға тартып отырмыз.

Инвестициялар - бұл өнеркәсіпке, құрылысқа, ауыл шаруашылығына және өндірістің басқа да салаларындағы шаруашылық субъектісіне мүліктей, заттай сондай-ақ ақша қаражаты түрінде, яғни капитал түрінде салынып ол шаруашылықты әрі қарай өркендетіп дамыту үшін жұмсалынатын шығындардың жиынтығын айтады. Бұл жоғарыда айтылған процеспен екі фактор байланысты болып келеді. Оның біріншісі – уақыт, ал екіншісі – тәуекелдік. Сонымен қатар инвестиция экономикалық өсудің негізі бола

отырып , елдің әлеуметтік дамуына жағдай жасайды. Осы айтылғандармен қатар инвестиция экономикалық дамудың жоғарғы және тұрақты қарқынын қалыптастырудың , ғылыми- техникалық прогресс жетістіктерін өсірудің, инфрақұрылымды дамытудың маңызды факторы болып саналады. Нақтылық инвестиция дегеніміз – шаруашылық субъектіндегі белгілі бір материалдық, өндірістік қорлардың, яғни активтердің (жер, жабдық, құрылыс) өсуіне , дамуына жұмсалатын салымдар болып табылады. Қаржылық инвестиция дегеніміз – акционерлік қоғамдар немесе мемлекет шығарған акцияларға , облигациялар және басқадай құнды қағаздарға банктердің депозиттерін салынған салымдар болып табылады. Қаржылық инвестициялар иелену мерзіміне қарай мынадай категорияларға жіктеледі:

- а) қысқа мерзімдік иелену- иелену мерзімі бір жылға дейін;
- ә) ұзақ мерзімдік – иелену мерзімі бір жылдан артық;

Инвестор – қор нарығында құнды қағаздарды сатып алушылар болып табылады. Ұлттық инвестор дегеніміз - Қазақстан Республикасында инвестицияны жүзеге асыратын Қазақстан Республикасының Заңды тұлғасы. Инвестор өз алдына дербес екі топқа бөлінеді: - жеке инвесторлар (жеке адамдар). - институттандырылған инвесторлар (банктер, инвестициялық қорлар , зейнетақы қорлары, тағы басқалары). Инвестициялық саясат дегеніміз – халық шаруашылығының әр түрлі салаларында пайда табу мақсатымен ұзақ мерзімді капитал жұмсау саясаты. Күрделі қаржыны тиімді пайдаланудың, оларды шешуші бағыттарға шоғырландырудың, қоғамдық өндірісте тепе- теңдікті қамтамасыз етудің жолдарын көрсететін шаруашылық шешімдерінің жиынтығы. Егер инвестициялық саясат дұрыс шешілсе, әрбір шығындалған теңгеге келетін ұлттық табыстың мөлшері өседі, өнім молаяды. Инвестициялық саясат күрделі қаржыны, қорларды өндіретін, өндейтін және ол өнімдерді пайдаланатын салалар арасында дұрыс пайдалануды қамтамасыз етуі керек. Қазіргі кезде күрделі қаржыны жаңа өндіріс орындарын тұрғыздан гөрі оларды техникалық жағынан қайта жарақтандыруға, қайта құруға бағытталаып, одан әрі өндіріске жұмсалған күрделі қаржының ара салмағын өсіре беру көзделіп отыр. Нарықты экономикаға көшу кезінде инвестициялық саясат сұранысты қанағаттандыруға бағытталуға тиіс. Тікелей инвестиция дегеніміз - капиталды экспорттаушының қабылдаушы ел территориясында өндірісті ұйымдастыруын айтады. Тікелей инвестициялар арқылы халықаралық корпорациялар дүниежүзілік нарықта өз бөліктерін жүргізеді. Капиталдың алғашқы қорлануы процесінде тікелей өндірушілер өндіріс құрал - жабдықтары капиталистік кәсіпкерлердің қолына жинақтала бастады. Өндіріс құрал жабдығынан айырылған жұмысшы өз жұмыс күшін капиталистерге сатуға мәжбүр болды. Бұл процесс тауар өндірісінің капиталистік өндіріске айналуын көрсетеді.

Капиталды әлем елдерінде пайдаланудың негізгісі мыналар :

1. Инвестициялаушы елдегі капиталдың мол қорлануы;
 2. Дүниежүзілік шаруашылықтың әр түрлі бөліктеріндегі капиталға сұраныс пен ұсыныс арасындағы тепе-теңдіктің бұзылуы;
 3. Жергілікті рынокты монополизациялау мүмкіндігі;
 4. Капитал экспортталатын елде арзан шикізат пен жұмысшы күшінің болуы;
 5. Саяси тұрақтылықтың және қолайлы инвестициялық ахуал;
- Капиталды шетке шығару мына нысандарда жүргізіледі:
- өнеркәсіп, сауда т.б. кәсіпорындарына тікелей инвестициялар ;
 - портфельдік инвестициялар (шетелдік облигацияларды, акцияларды және басқа да құнды қағаздарға алу үшін);

Ішкі инвестициялық ресурстар өте тапшы бүгінгі экономикалық жағдайда экономиканы тұрақтандыруға, реформаларды тереңдету және құрылымдық өзгерістерді жүзеге асыру шетел капиталын тартпайынша мүмкін емес. Шетел инвесторы - шетелдік заңды тұлғалар, шетел азаматтары, шетел мемлекеттері, халықаралық ұйымдар, шетелде тұрақты тұрғылықты мекені бар Қазақстан Республикасының азаматтары, егер олар шаруашылық қызметін жүргізу үшін азаматтығын алған немесе тұрақты тұрғылықты мекені бар елде тіркелген жағдайда. Шетел инвестицияларын тартудың басты бағыттарына тіршілікті қамтамасыз ету салалары мен экспорт бағдарындағы өндірістер – мұнай-газ және мұнай – химия салалары, электр энергетикасы, металлургия, коммуникация және де Қазақстан дәнді дақылдар, жүн, мақта т.б. ірі өндіруші болу себепті, агроөнеркәсіп кешені жатады. Мұнай-газ саласында күш-қуат мұнай мен газ өндіріп, экспортқа шығаруды арттыруға сыртқы мұнай құбырлары мен ішкі газ құбырларын салуға жұмсалады. 2017 жылдың шетелдік инвестициялардың көлемі 235 млрд. \$-ға артып, 2,6 трлн \$ деңгейіне жетті. Шетелдік инвестицияларды тартудың маңызды көзі- портфель инвестициялары. Олар ірі корпорациялардың, мемлекеттік және жекеменшік банктердің облигациялық қарыздарын қаржыландырады. Қаржы емес активтерге жұмсалған инвестициялар мынадай элементтерді: негізгі капиталға жұмсалған инвестицияларды, материалдық айналым қаражаты қорын толтыруға жұмсалған инвестицияларды, өндірілмеген және материалдық емес активтерге жұмсалған инвестицияларды, басқа да қаржы емес активтерге жұмсалған инвестицияларды өзіне қосады.

2017 жылғы қаңтарда қаржы емес активтерге инвестициялардың бағалау көлемі (материалдық айналым қаражатының қорларын толтыратын инвестицияларсыз) 57.6 млрд. Теңгені құрады, оның 56.9 млрд теңгесі (98.7%) негізгі капиталға инвестицияларға келеді. 2017 жылғы қаңтарда негізгі капиталға инвестициялар 56.9 млрд. теңге болды, бұл 2016 жылдың қаңтарымен салыстырғанда 17.2%көп. 2017 жылғы қаңтарда инвестицияның өсуі республиканың 12 өңірінде байқалды. Ең көп өсу Жамбыл (4.8 есе), Павлодар

(2.2 есе), Оңтүстік Қазақстан(1.6 есе), Қостанай , Атырау, Қарағанды (1.4 есе) облыстары мен Астана қаласында да (1.9есе) байқалды. Өсім сондай-ақ Шығыс Қазақстан , Ақмола, Қызылорда, Алматы облыстарында мен Алматы қаласында да (4-13%) байқалды. Өткен жылдың қаңтарымен салыстырғанда инвестиция көлемінің төмендеуі Ақтөбе (45%), Батыс Қазақстан (44%), Солтүстік Қазақстан мен Маңғыстау (6%)облыстары байқалды. Мұнай өндіру және табиғи газ (негізгі капиталға инвестициялардың жалпы көлемінен (61%) , жылжымайтын мүлікпен операция (12%), өңдеу өнеркәсібі (8%), көлік және байланыс (4%)) басым салалар болып табылады. Шетел инвестицияларының жалпы республикалық көлемінің ең көп үлесі Атырау (46%) және Батыс Қазақстан (33%) облыстарында игерілді.

Республиканың әлеуметтік – экономикалық дамуын басқарудың түпкілікті жаңа жүйесіне көшу осы процестің басты мәселелерін анықтауға себепші болады. Олардың бірі болып инвестициялық камсыздандыру мәселесі табылады. Көшудің алғашқы кезеңінде заң шығаратын негіздер мен ұйымдық құрылымдарды құру, сондай-ақ, республиканың қаржылық ресурстарын пайдалану мен шетел инвестицияларын тарту жөніндегі өзіндік саясатты құру қажет болды. Қазақстандағы мемлекеттік инвестициялар жүйесін оңтайландыру мақсатымен инвестицияларды басқарудың заң шығаратын негізі мен органдары құрылды.

Отандық пен шетел инвесторларының жеке капиталын салудың басым бағыттарына төмендегілерді жатқызу мақсатқа сай болады: жеңіл өнеркәсіптің, агроөнеркәсіптік кешеннің өңдеуші салаларының, машина жасаудың материалдары өнеркәсібі мен мұнай, химия өнеркәсібінің жаңа кәсіпорындарын салу мен реформалар жүргізу. Орталықтандырылған капитал салымдары есебінен әлеуметтік сала объектілерінің құрылысын мақсатты республикалық бағдарламалар шеңберінде жүзеге асыру қарастырылады. Мемлекеттік инвестицияларды басқару 4 жеке кезеңде жүзеге асырылуы қажет:

1. Жоспарлау;
2. Бағдарламалау;
3. Бюджетті дайындау;
4. Орындау;

Жоспарлау кезеңінде әлеуметтік – экономикалық дамудың орта мерзімді бағдарламасы мен оны макроэкономикалық деңгейде, сондай-ақ ,әрбір секторға қатысты алғанда да жүзеге асырудың стратегиясын құру мәселесі шешіледі. Бұл кезеңде инвестицияларды жүзеге асыру бойынша ұсыныстарды таңдау мен алдын ала бағалауға басты назар аударылады. Бұл үшін салалық министрліктер жобаларды қаржылық-экономикалық бағалаудың жалпы қабылданған әдістемесі негізінде ұсынылатын жобалардың сипаттамасы мен бағалануы болуы қажет, жуықтағы бірнеше жылға арналған инвестициялар бойынша ұсыныстарды дайындауы керек. Бағдарламалау кезеңіндегі басты мақсат- жоспарда бекітілген мақсаттарды қызметтің мемлекеттік бағдарламаларына өзгерту. Мемлекеттік инвестициялар бағдарламасына (МИБ) инвестициялар бойынша ұсыныстарды ұзарту бюджеттік процеске арналатын таңданудың сол бәсекелестік қағидаларына негізделуі қажет.

Заңда тікелей инвестицияларды мемлекеттік қолдаудың мақсаттары мен міндеттері белгіленген. Бұл қолдаудың мақсаты- экономиканың басым секторларында тауар өндірісін, жұмыс пен қызмет көрсетудің жедел дамуын қамтамасыз ету үшін қолайлы инвестициялық климат жасау болып табылады. Мемлекеттік тікелей қолдаудың ортақ мақсатына жету үшін міндеттердің бірқатарын шешу қажет:

- жаңа технологияларды , алдыңғы қатарлы техника мен ноу- хау енгізу;
- жоғары сапалы тауарлар мен қызмет көрсетуге ішкі нарықтың қанығуы;
- отандық тауар өндірушілерді мемлекеттік қолдау мен ынталандыру ;
- экспортқа бейімделген және импортты алмастырушы өндірістерді жетілдіру;
- ҚР- ның шикізат базасын ұтымды және кешенді пайдалану;
- менеджмент пен маркетингтің қазіргі әдістерін енгізу;
- жаңа жұмыс орындарын құру;
- жергілікті кадрларды үздіксіз оқытудың, олардың мамандық деңгейін жоғарлатудың жүйесін енгізу;
- өндірісті күшейтуді қамтамасыз ету;
- қоршаған табиғи ортаны жақсарту.

Басқару процесі үшін инвестициялық жобаларды жүзеге асыруды ынталандырудың шаралар жүйесі басты мәнге ие. Соның ішінде, жеңілдіктер жүйесі: бекітілген инвесторлардың мүддесін қорғау бойынша ҚР- ның берген кепілдері, сондай-ақ, келісім шартқа отыру мен оны бұзудың шарттары мен тәртібі қарастырылған. Тікелей инвестицияларды қолдауды жүзеге асыратын мемлекеттік орган, инвестициялар бойынша Мемлекеттік Комитет болып табылады. Ол ҚР- на тікелей инвестицияларды тарту жұмыстарын ұйымдастыру; инвестициялық жобаларды жүзеге асыру бойынша мемлекеттік органдардың қызметін үйлестіру; барлық келістіруші және рұқсат құжаттарын алуды қамтамасыз ету; инвестициялық жобалардың іске асырылуын бақылауды жүзеге асыру сияқты функцияларды атқарады.

Алайда, шетелдік инвестицияны тарту барысында да көп кедергілер бар көрінеді. Олар мыналар:

- Қазақстан нарығының іскерлік белсенділіктің төменділігі;
- Реттеуші шаралар шалағайлығы;
- Өтімді қаржы құралдарының азаюы , төлем күшінің әлсіздік дағдарыстың орын алуы;
- Шынайы ақпараттың жеткіліксіз болуы;

Инвестициялық саясаттың ұтымды жүйесін қалыптастыру үшін мемлекет Даму бюджеті, Ұлттық мұнай – газ қоры, мемлекеттік неие ұйымы сияқты қаржылық институттар мен механизмдерге мән беруі шарт.

Әдебиеттер:

- 1.«Қазақстан»: Ұлттық энциклопедия /Бас редактор Ә. Нысанбаев – Алматы «Қазақ энциклопедиясы» Бас редакциясы, 1998 ISBN 5-89800-123-9, IV том
2. «Гос. рег. рыночный экономики» - Кушлин: Москва-2000
3. «Эк. Мем. Рет. өзекті мәселелері» Ихданов, Орманбеков: Алматы-2002
4. «Қ. Р. Индустриялды – инновациялық дамуының 2003-2015 ж. арналған стратегиясы» :Астана-2003

ӘОЖ736/85

ЗАМАНАУИ БАСШЫНЫҢ БАСҚАРУШЫЛЫҚ ҚЫЗМЕТІ МӘСЕЛЕЛЕРІ

Тұрышбек Т., Мақсұт А. – ЭФ-16-2К2 тобының студенттері
Қыдырова Ж.Ш.-э.ғ.к., доцент, **Абишова А.**-э.ғ.к., доцент

Қазіргі таңда болып жатқан әр түрлі күрделі саяси жағдайлардың аясында басқарушы рөлінің маңызы артып отыр. Сонымен қатар әлем экономикасының тұрақты еместігі де мәлім факт, осыған байланысты бизнес басшыларының да әр түрлі дағдарыс толқындарына дайын болып, оған сай әрекеттермен жауап бере алуы өте өзекті мәселе болып табылады.

Қазіргі заманның талабына сай тиімді басқару үшін оның теоретикалық негіздерін білу маңызды, әрі іс-тәжірибелік тәжірибе жинақтау және теория мен іс-тәжірибені шығармашылық тұрғыда қолдана білу, басқару ғылымы мен өнерін меңгеру қажет.

Қазіргі біздің қоғамда басқарушылық ықпалды жүзеге асыруда психология ерекше орын алатыны белгілі. Ол басшы мен бағыныштылар арасындағы қарым-қатынасты тиімді жүзеге асыруға, жұмысты қызметкерлердің тек еңбегі үшін сыйақымен қанағаттандыру ғана емес, сонымен қатар өзгерістің өзінен ләззат алатындай деңгейде ұйымдастыруға мүмкіндік береді. Ол үшін басқарушылық жұмысты түсінікті психологиялық мазмұнмен толықтыру қажет, оны есепке алу – заманауи басшыларға қойылатын міндетті талап.

Басқаруды ғылымда жетекшілік және басшылық деп айыруға болады. Басшылық әрқашан өкіметпен байланысты, басшыларды тағайындайды және олар өкілеттікті қолға алып, ресми түрде әрекет істейді.

Басқарушылық билік әртүрлі түрде қолданады:

1. билік, мәжбүрлеу негізінде (басшы бағыныштысын дұрыс жұмыс істеуге мәжбүр етеді);
2. билік, мадақтау негізінде (басшы жақсы жұмысқа ынталандырады);
3. билік, басшының ықпалы негізінде (кең білімді);
4. билік, басшының жеке қасиеттінің күшімен орнаған заңды билік, дәстүрлі, сатылы бағыну.

Басшы осы жоғарыдағы биліктің сипаттамасының көмегімен бағыныштыларын жұмыс жасауға мәжбүр етеді, мақсатына жетуге бағыттайды. Осыларды жетекшіде қолданады, бірақ олар көбінесе қарама-қарсы бағытта, мақсаттың орындалуына кедергі жасауы мүмкін. Сондықтан заманауи білім беру ұйымы басшысы жұмысының тиімділігі көбіне бір жағынан бағыныштыларды дұрыс бағалау, олардың мінез-құлықтарының мотивтерін анықтау, олардың тұлғасының ерекшеліктерін жақсы білу машықтарына байланысты болса, басқа жағынан – өз еңбегін психологиялық тұрғыдан дұрыс ұйымдастыру машығына байланысты.

Басшы басқару үдерістерінің табиғатын түсінуі, басқару тиімділігін арттыру тәсілдерін, персоналдарды басқаруға қажетті ақпараттық технологиялар мен құралдарды және тағы басқаларын білуі тиіс, ол үшін басшы еңбек ұжымының қызмет етуінің, әртүрлі жағдайлар мен ортада басқарушылық шешімдерді қабылдаудың, адамдармен жұмыс істеудің психологиялық ерекшеліктерін ескеруі қажет. Басшылардың психологиялық басқарушылық мәдениетін қалыптастыру мен дамытуға, қызметкер тұлғасының ерекшеліктері, тұлғааралық қарым қатынастар мен еңбек ұжымының қызмет ету заңдылықтарын теоретикалық түсіну мен басқаруда қолдануға қажетті негіздерді құруға бағытталған ғылым мен іс-тәжірибе ретінде басқару психологиясы көмек көрсете алады. Басшы тақырыбын талқылау өте маңызды, сол себепті басшының негізгі үш түрлі «жақсы басшы» стилі жасалған.

Басшының басқарушылық стилінің сипаттамасы:

Демократиялық стиль:

1. шешім қабылдаудың ақпараттық бағыныштыларымен ақылдасуды
2. бағыныштыларын атапсырманы ұсынады
3. жауапкершілігі өзіне берілген өкілеттіліктер арасында
4. бағыныштыларының ынтасын қолдау
5. іскер, білімді мамандарды таңдайды

6. үздіксізөзініңбілімінтолықтырыпотырады
7. бағыныштыларымен ара қатынастаболудыжақсыкөреді
8. саналытәртіптіжақтайды.

Либеральды стиль:

1. басшыданжоғарыданжарлықкүтедінемесекеңестіңшешімкүтеді.
2. бағыныштыларынатапсырманыбергендеөтінеді.
3. өзінен бар жауапкершілігіналыптастайды.
4. кадрлардытаңдауменшұғылданбайды
5. өзініңбілімінтолықтырыпотырады
6. бағыныштыларыменөзарақатынасақабармайды
7. жұмсақ
8. формальдытәртіптіқолдайды.

Авториталды стиль:

1. мәселеніжекеөзішешеді
2. команда береді, бұйырады, жарлықбереді
3. жауапкершіліктіөзінеаладынемесебағыныштыларынасалады
4. ынталандырудытолықбасыптастайды
5. биліктімамандарданқорқады
6. жанжақтыбілімді
7. қызметкерлеріменалшақ, ар қатынастаболмайды
8. қаталтәртіптіқолдайды
9. жазанынегізгіәдісретіндеқолдайды, таңдаулыадамдарды текмейрамдардамадақтайды.

Жоғарыда келтірілген сипаттамаларға қарағанда, ең жақсы стиль демократиялық болып табылады, сондықтан соған талпыну керек.

Мемлекеттің қазіргі мақсаты – экономиканы дамытып, республиканы жаңа деңгейге көшірту, халықты оқытып, жаңа стандарттар бойынша тәрбиелеу, осыған жету үшін қатаң бақылау қажет. Кеңес одағы ыдыраған кезден бері біз әлі сол дағдарыста жүрміз, осыдан шығу үшін авторитаризм қажет деп ойлаймын. Ал бизнес мекемелеріне келсек, қазақ бизнес басшылары көбінесе өздерінің туысқандық қарым-қатынасқа негізделгендіктен кейбір қиыншылықтарға ұшырау мүмкін. Бірақ қазіргі кезде Қазақстан нарығына шетелдік инвестициялар толқындарының келуімен, осы жағдай өзгеретін сияқты, яғни жаңа стандарттардың пайда болуымен, бизнес басшыларының талаптары да тек туысқандықпен шектелмесе, жақсы болушы еді. Қазақ халқы «Жер төбесіз болмайды, ел төресіз болмайды» деп айтқандай, тарихтың қай кезеңін алсақ, қоғамның қай бөлшегін алсақ, әрбір жерде адамдар басшыны керек етеді, сондықтан осы тақырып кейінгі зерттеу және салыстыру жұмыстарын қажет етеді деп ойлаймын.

Басқару шешімдерін қабылдаудың психологиялық факторларына қызмет ережесі және шешім қабылдау үдерісі ретінде мақсат қоюшылық жатады. Адам тұлғасы мен осы тұлғаны басқа адамның қабылдауы, үстем болуға деген ұмтылысы мен бағынышты болуы, мәртебесі, әлеуметтік болжалдары, эмоционалды елеуі мен басқа да көптеген құбылыстар адамдармен жұмыс істеу психологиялық факторының мәнін құрайды. Басқарушы өзі мен іске барынша пайдасын тигізетін өзіндік мүмкіндіктерін толық ашуға ұмтылатын қызметкер тұлғасына жүгінеді.

Басқарушының әлеуметтік-психологиялық мәдениеті оның басқарушылық қызметіне қажетті белгілі тұлғалық әрі іскерлік қасиеттерінің болуын болжайды. Оларды өз бетімен білім алу және өзін өзі жетілдіру арқылы дамыту білім беру жүйесіндегі заманауи басшының кәсіби-тұлғалық өсуінің ажырымас бөлігі болып табылады. Басқару қызметінің мақсаты — ұйымдық жүйенің нәтижелі қызмет істеу қамтамасыз ету.

Әдебиеттер:

1. Бекбаева З.Н. Басқару іс-әрекетінің маңызы, мәні және негізгі қызметтері: Басқарудағы жаңа көзқарастар // Білім берудегі менеджмент=Менеджмент в образовании.- 2009.- №4.- б.3-6
2. «Типы руководителей» http://www.knigge.ru/tipi_rukovoditelei.html
3. А. Гладченко, «5 типов руководителей». 2008. <http://www.biztimes.ru/index.php?artid=266>
4. Т.Э. Ковалева, «Эффективная модель управления организацией в современной Российской экономике». Экономика и менеджмент инновационных технологий. 2011. № 1. <http://ekonomika.snauka.ru/2011/10/43> Л. Колбина, интервью с Тимуром Горяевым: "Я - директор прорыва", журнал «Эксперт», Урал #1-2 (84). 2003 <http://www.rhr.ru/index/jobmarket/sverdlovsk/5180.html>

ОӘЖ 631.162

ШОҒЫРЛАНДЫРЫЛҒАН ҚАРЖЫЛЫҚ ЕСЕП БЕРУДІ ДАЙЫНДАУ МЕН ҰСЫНУ

Тынымбаева А. ЭФ 17-7к2 тобының студенті
Саркулова Н.К. - аға оқытушысы

ХҚЕС мақсаты ұйымның алдыңғы кезеңдердегі өз қаржы есептілігімен де, сондай-ақ басқа ұйымдардың қаржы есептілігімен де салыстырмалы болуына қол жеткізу үшін жалпы мақсаттағы қаржы есептілігін ұсынуға негіз қалау болып табылады. Бұл мақсатқа жету үшін осы Стандартта қаржы есептілігін ұсынуға жалпы талаптар, оның құрылымы бойынша ұсынымдар және қаржы есептілігінің мазмұнына ең төменгі талаптар айтылады. Нақты операциялар мен басқа да оқиғаларды тану, бағалау және ашып көрсету мәселелері басқа стандарттар мен түсініктемелерде қарастырылады.

Шоғырландырылған қаржылық есеп беру Халықаралық қаржылық есеп стандартының №27 ХҚЕС сәйкес жүргізіледі. Ұйым шоғырландырылған қаржылық есеп беруін №27 ХҚЕС сәйкес ұсынады, осы Стандартқа сәйкес өзінің инвестицияларын еншілес ұйымдарға шоғырландыра алатын бас ұйым шоғырландырылған қаржы есептілігін ұсынуға тиіс. Олар: бас ұйымның өзі басқа ұйымның толық немесе ішінара меншігіндегі еншілес ұйымы болып табылса және егер олай болмаған күнде дауыс беру құқығы жоқ иеленушілерді қосқанда, оның басқа иелік етушілері бас ұйымның шоғырландырылған қаржы есептілігін ұсынбайтыны туралы хабардар етілген болса және оған қарсылық білдірмесе; егер бас ұйымның борыштық немесе үлестік құралдары ашық нарықта (ішкі және шетелдік қор биржасында немесе жергілікті және аймақтық нарықтарды қосқанда, биржадан тыс нарықта) айналымда жүрмесе, егер бас ұйым ашық нарықта қандай да бір құралдар класын шығару мақсатында бағалы қағаздар жөніндегі комиссияға немесе басқа реттеуші органға өзінің қаржы есептілігін жібермеген болса және жіберу барысында болмаса; егер осы бас ұйымның соңғы немесе кез келген аралық бас ұйымы еркін қол жету үшін Халықаралық қаржы есептілігінің стандарттарына сәйкес келетін шоғырландырылған қаржы есептілігін жарияласа, онда бас ұйым шоғырландырылған қаржы есептілігін ұсынудан босатылады. Шоғырландырылған қаржылық есептілікті қолдану саласы - бас ұйымның шоғырландырылған қаржы есептілігіне оның барлық еншілес ұйымдарының қаржы есептілігі кіргізілуі тиіс.

Бас ұйым еншілес ұйымдары арқылы компанияның дауыс беру құқығының жартысынан астамына ие болған жағдайда, мұндай иелену бақылауды қамтамасыз етпейтінін айқын көрсететін айрықша жағдайлардан басқа кезде бақылаудың болуы көзделеді. Егер бас ұйымның басқа инвесторлармен келісім бойынша дауыс беру құқығы бар акциялардың жартысынан көбін басқару мүмкіндігі болса; жарғыға немесе келісімге сәйкес ұйымның қаржылық және операциялық саясатын айқындау өкілеттігі болса; директорлар кеңесі немесе басқа ұйымның сондай басқару органы мүшелерінің көпшілігін тағайындау немесе ауыстыру құқығы болған бұл ретте ұйымды бақылауды осы кеңес немесе орган жүзеге асырса; немесе директорлар кеңесінің немесе осындай басқару органының мәжілістерінде дауыс көпшілігіне ие болу мүмкіндігі болса, онда бас ұйым ұйымның дауыс беру құқығының жартысынан аспайтын мөлшеріне ие болған жағдайда да бақылау болады.

Ұйым шоғырландырылған қаржы есептілігін әзірлеу кезінде активтердің, міндеттемелердің, капиталдың, кірістер мен шығыстардың бір текте баптарын қосу арқылы бас ұйым мен оның еншілес ұйымдарының қаржы есептілігін біріктіреді. Шоғырландырылған қаржы есептілігі біртұтас экономикалық ұйым ретіндегі топ туралы қаржы ақпараты секілді болу үшін мынадай іс-әрекеттер жасау қажет:

-бас ұйымның әрбір еншілес ұйымға инвестицияларының баланстық құны және бас ұйымға тиесілі әрбір еншілес ұйым капиталының бір бөлігі алынып тасталады;

-есептік кезең ішіндегі шоғырландырылған еншілес ұйымдардың пайдасындағы немесе залалындағы азшылықтың үлестері айқындалады;

-шоғырландырылған еншілес ұйымдардың таза активтеріндегі азшылық үлестері бас ұйым акционерлерінің капиталынан бөлек көрсетіледі. Таза активтердегі азшылық үлесі мыналарды қамтиды: 3 ХҚЕС қаржы есептілігіне сәйкес есептелген бастапқы біріктіру күніндегі осы азшылық үлестері сомасынан және бірігу күнінен бастап болған капитал өзгерістеріндегі азшылық үлесінен тұрады. Әлуатті дауыс құқығы болғанда, пайда мен залалдың және капиталды бас ұйым мен азшылық үлестеріне бөлген кездегі өзгерістердің арақатысы үлестерді ағымдағы иелену негізінде айқындалады және әлуатті дауыс құқығының орындалуы немесе айырбасталуы мүмкін екенін көрсетпейді. Топ ішіндегі есеп айырысулар бойынша қалдықтар, мәмілелер, кірістер және шығыстар толық шығарылып тасталуы тиіс. Топ ішіндегі есеп айырысулар бойынша қалдықтар, мәмілелер, кірістер және шығыстар толық шығарылып тасталады. Топ ішіндегі мәмілелердің нәтижесі болып табылатын және қорлар мен негізгі құралдар тәрізді активтердің құрамында танылған пайдалар мен залалдар толығымен шығарылып тасталады. Топ ішіндегі залалдар шоғырландырылған қаржы есептілігінде тануды талап ететін құнсыздануды көрсете алады. 12-«Пайдаға салынатын салықтар» ХҚЕС Халықаралық стандарты топ ішіндегі мәмілелердің нәтижесі болып табылатын пайдалар мен залалдар шығарылып тасталуы салдарынан туындайтын уақытша айырмаларға қатысты қолданылады. Шоғырландырылған қаржы есептілігін дайындау кезінде пайдаланылатын бас ұйым мен оның еншілес ұйымдарының қаржы есептілігі бірдей есептік күнге жағдайы бойынша дайындалуы тиіс. Бас ұйым мен оның еншілес ұйымының есептік күндері сәйкес келмеген кезде, шоғырландыру мақсатында еншілес ұйым, егер орындау іс жүзінде мүмкін болса, бас ұйым дайындайтын күнге қосымша қаржы есептілігін дайындайды.

Көрсетілген мәліметтерге сәйкес, шоғырландырылған қаржы есептілігін дайындау кезінде пайдаланылған еншілес ұйымның қаржы есептілігі бас ұйымның есептік күніне сәйкес келмейтін есептік күнге дайындалған кезде маңызды мәмілелердің және осы күн мен бас ұйымның есептік күні аралығында

орын алған оқиғалардың әсерінетүзетулер жасау қажет. Қалай болғанда да еншілес ұйым мен бас ұйымның есептік күндерінің бір-бірінен кешігуі үш айдан аспауы тиіс. Есептік кезеңдердің ұзақтығы және есептік күндердің арасындағы кез келген айырма кезең сайын бірдей болуы тиіс. Ұқсас жағдайларда осындай мәмілелер мен басқа да оқиғалар үшін шоғырландырылған қаржы есептілігі біркелкі есеп саясаты негізінде әзірленуі тиіс. Егер топ құрамындағы ұйым ұқсас жағдайлардағы осындай операциялар мен оқиғаларға қатысты шоғырландырылған қаржы есептілігін жасау үшін қабылданған есеп саясатынан өзгеше есеп саясатын пайдаланса, онда шоғырландырылған қаржы есептілігін дайындау барысында оның қаржы есептілігі тиісті тұрғыда түзетіледі. Еншілес ұйымның кірістері мен шығыстары 3 ХҚЕС Халықаралық стандартында айқындалған сатып алу күнінен бастап шоғырландырылған қаржы есептілігіне кіргізіледі. Еншілес ұйымның табыстары мен шығыстары бас ұйым бұл еншілес ұйымды бақылауды тоқтатқан күнге дейінгі кезеңдегі шоғырландырылған қаржы есептілігіне кіргізіледі. Еншілес ұйымның шығарылуына байланысты түскен қаражат пен оның баланстық құнының арасындағы шығарылған күнгі жағдай бойынша айырма, капиталда танылған еншілес ұйымға қатысты барлық бағам айырмаларының жинақталған сомасын қосқанда, пайдалар мен залалдар туралы шоғырландырылған есепте еншілес ұйымның шығарылуынан болған пайда немесе залал ретінде танылады. Азшылық үлесі шоғырландырылған баланста бас ұйымның акционерлік капиталынан бөлек капитал бөлігінде ұсынылуға тиіс. Топ пайдасындағы немесе залалындағы азшылық үлесі де бөлек ашып көрсетілуге тиіс. Пайда немесе залал бас ұйымның акционерлік капиталына және азшылық үлестеріне жатқызылады. Екеуі де капиталды білдіретіндіктен, азшылық үлестеріне жатқызылатын сома кірісті де, шығысты да білдірмейді.

Бас ұйымның көптеген келісімдерді бір операция ретінде есепке алуы тиістігін көрсете алады:

-олар бір уақытта немесе бір-біріне қатысты жасалған;

-олар бір жалпы коммерциялық нәтижеге қол жеткізуге арналған бір операцияны құрайды;

-бір келісімнің пайда болуы, ең кемінде бір басқа келісімнің пайда болуына байланысты болып табылады;

- өз алдына қарастырылған бір келісім экономикалық жағынан тиімсіз, бірақ басқа келісімдермен бірге қарастырылғанда экономикалық тиімді болып табылады.

Егер бас ұйым еншілес ұйымды басқару құзыретінен айрылса, бас ұйым басқа толық табыс арқылы танылған сол еншілес ұйымға қатысты барлық сомаларды бас ұйым қатысты активтер мен міндеттемелерді тікелей сатқанда талап етілетіндей тұрғыдан есепке алуы тиіс. Сондықтан, егер бұрын басқа толық табыс арқылы танылған кіріс немесе шығыс пайда немесе шығынға қатысты активтер мен міндеттемелерді сатқанда қайта жіктелетін болса, бас ұйым еншілес ұйымды басқару құзыретінен айрылғанда, кіріс немесе шығысты үлестен пайда немесе шығынға (қайта жіктеу өзгерісі ретінде) қайта жіктейді.

Ұйымның есеп саясатын қолдану барысында басшылық, есептеу бағаларымен байланыстыларын қоспағанда, қаржы есептілігінде танылған сомаларға елеулі түрде ықпал ете алатын әртүрлі пікірлерді әзірлеп жасайды.

Әдебиеттер тізімі:

1. 27 ХҚЕС Шоғырландырылған және жеке қаржы есептілігі
2. Әбдіманапов А. Қаржылық есеп принциптері. Алматы, 2005ж.

ӘОЖ 352.354-1

ӘКІМШІЛІК КЕДЕРГІЛЕРДІ ЖЕҢУДЕ БИЛІК ОРГАНДАРЫ ЖӘНЕ БИЗНЕСТІҢ ӨЗАРА ӘРЕКЕТТЕСУІ

Убайдина Н., Мырзабек Н. – ЭФ-18-4к тобының студенттері
Тулеева А.Ж. – магистр, аға оқытушы

Нарықтық экономика өзінің жағымды жақтарына қарамастан, қоғам мен әрбір азаматтың мүдделеріне негізделген экономикалық, әлеуметтік құбылыстарды өздігінен реттей алмайды. Ол әлеуметтік тең табыстың бөлінуін қамтамасыз ете алмайды, әлеуметтік тұрғыда еңбек құқығына кепіл бола алмайды, қоршаған ортаны қорғауды көздемейді және халықтың қорғансыз бөлігін қолдамайды.

Жеке бизнес жеткілікті пайда әкелмейтін салалар мен жобаларға капитал салуға мүдделі емес, бірақ бұл салалар мемлекет пен қоғам үшін өмірлік қажетті салалар болып табылады.

Бұл мәселеде мемлекеттің айрықша құзіреті – елге сенімді құқықтық тәртіпті, ұлттық қауіпсіздікті қамтамасыз ету, ал бұл өз кезегінде экономика мен кәсіпкерлік дамуының негізі болып табылады.

Осылайша, кәсіпкерлікке қажетті жағдайлар мемлекет тарапынан жасалмаса кез келген елде кәсіпкерлік қалыпты түрде дамымайды. Мемлекет әрдайым қазіргі заманғы экономиканы реттейді. Ұйымдық-құқықтық әсер ету жеке бастамашылдықты ынталандыруға және шаруашылық жүргізуші субъектілер жұмысын дамуытуға қажетті жағдайлар жасау жолымен көмек көрсетуге бағытталған.

Мемлекеттің кәсіпкерлік саласындағы бірегей реттеуші саясаты кәсіпкерлік қызметті мемлекетпен оңтайлы реттеуге, кәсіпкерлік қызмет құқығын жүзеге асыруға әкімшілік, экономикалық және құқықтық кедергілерді жоюға бағытталған қызмет болып табылады.

Кәсіпкерлікті дамытпай, нарықтық экономиканы қалыптастыру мүмкін емес. Өйткені, бұл – нарықтық қатынастарды алға жетелеуші буын. Нарықтық экономика элементтерін енгізудің әрекеттері монополияландырылған ортаның қарсылығына тап болуда. Ал монополизмге қарсы күресудің тиімді жолдардың бірі – бизнесті дамыту.

Қазақстанда бизнесті дамытуға байланысты шаралар Елбасы Н.Назарбаевтың 1997 жылы 6-наурызда қабылдаған «Шағын және орта кәсіпкерлікке мемлекет тарапынан қолдау көрсетуді жеделдету шаралары» деген қаулысынан басталды. Одан кейін «Шағын кәсіпкерлікті мемлекеттік қолдау туралы», «Жеке кәсіпкерлік туралы» Заңдар қабылданды. Шағын және орта кәсіпкерлікке қолайлы жағдайлар жасау үшін, қаржылай және ақпараттық қамтамасыз етуді жетілдіру мақсатында Елбасы «Қазақстан Республикасында шағын кәсіпкерлікті қолдау мен дамытудың басымдықтары мен аймақтық бағдарламалары туралы» жарлық шығарды.

Орта және шағын кәсіпкерлік – экономиканың ұтқыр әрі нәтижелі секторының бірі. Ішкі жалпы өнімнің елеулі бөлігін өндіру солардың үлесінде. Бұл жағдай тек дамыған елдерге ғана қатысты емес, өтпелі экономикасы бар елдерге де қатысты.

Осы орайда Елбасымыз Н.Назарбаев Қазақстан халқына жолдауында: «Жапония, Германия, Бельгия, Италия сияқты елдерде шағын және орта бизнес олардың барлық кәсіпорындары санының 90%-дан астамын құрайды, көптеген дамыған елдерде олар жалпы ішкі өнімнің 50%-дан астамын береді. Сондықтан да біздің шағын және орта кәсіпкерлікті дамытудың түбірінен жаңа идеологиясын енгізуіміз қажет. Бұл кәсіпкерлік ортаның бастамашылығын іске асыру үшін қолайлы жағдай туғызуымыз керек. Әрбір іскер қазақстандық осы ортаға кірігіп, инновациялық экономикадағы өз орнын табуға тиіс. Қазақстандықтардың бастамашылығында кең өріс ашу үшін жағдай жасалды, кәсіпкерлер ендігі жерде осы мүмкіндіктерді пайдалана білсе игі!», деп айтқан болатын.

Елбасы ұстанып отырған стратегиялық бағытта қоғамды жаңартуға қабілетті, экономиканың жағдайын ойлайтын кәсіпкерлерге ерекше көңіл бөлінеді. Елбасы Н.Ә. Назарбаевтың Қазақстан халқына Жолдауында «Отандық кәсіпкерлік жаңа экономикалық бағыттың қозғаушы күші болып табылады.

Қазақстан экономикасының экономикалық өсуі кәсіпкерлік бастаманы белсенді түрде ынталандыруға, тікелей шетелдік инвестициялар мен технологияларды тартуға бағытталған мақсатты саясат жүргізуге және инновациялық базаны дамытуға бағытталған мемлекеттік басқару тиімділігін арттыруға байланысты. Әсіресе шаралардың көмегімен мемлекеттік реттеу еліміздің болашақ экономикасын қалыптастыруға бағытталған қоғамның шығармашылық және кәсіпкерлік әлеуетін ашу қажет.

Қазақстанда, көптеген елдерде сияқты, олардың даму деңгейіне қарамастан, экономикалық қызметтің шамадан тыс реттеу мәселесі, яғни, мемлекеттік органдарда мемлекеттік басқарудың шамадан тыс және әдеттен тыс функциялары және функциялардың қайталануы бар[2].

Мұндай кемшіліктер кәсіпкерлікті бизнес құру мен жүргізу кезінде ұстануға тиіс күрделі және ашық емес процедураларға әкеп соғады, бұл экономикалық өсім үшін ең маңызды кедергі болып табылады (1 суретке сәйкес). Яғни бұл процедуралар өндіріс шығындарын және кәсіпкерлердің шығындарын арттырады, нарыққа қол жеткізуін шектейді, бизнесті дамытуды шектейді, бизнес ортаны нашарлатады, сыбайлас жемқорлыққа ықпал етеді, инвестициялық тартымдылықты төмендетеді, экономиканың бейресми секторының пайда болу себептерінің бірі болып табылады.

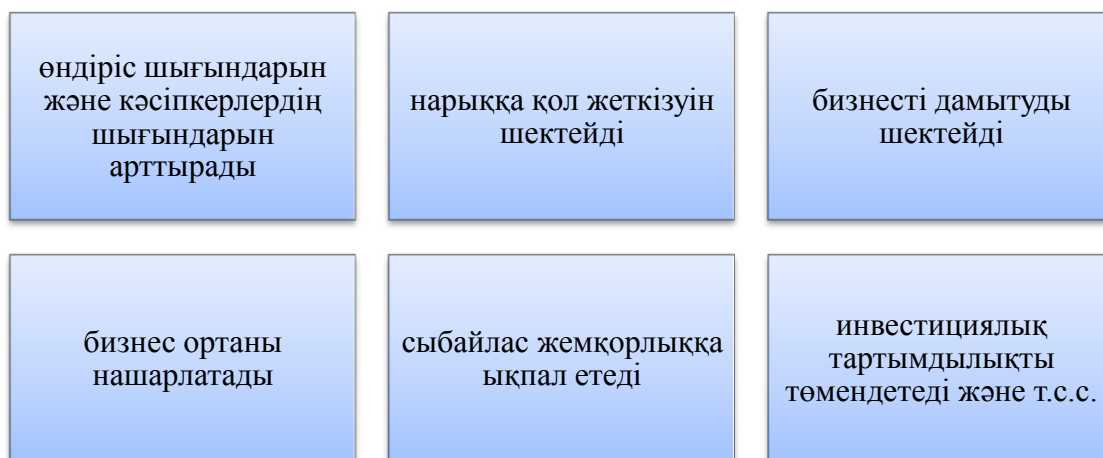

Сурет 1. Бизнеске әкімшілік кедергілердің салдары

Әкімшілік кедергілер шағын және орта бизнестің санының өсуіне кедергі келтіреді. Сол себептен әкімшілік кедергілерді жеңуде билік пен бизнестің өзара әрекеттестігі маңызды болып отыр.

Қазіргі таңда әкімшілік кедергілерді анықтау және төмендету мақсатында қоғамдық мониторинг және әкімшілік кедергілермен жұмыс департаменті бірнеше бағыттар бойынша жұмыс жүргізеді (2 суретке сәйкес).

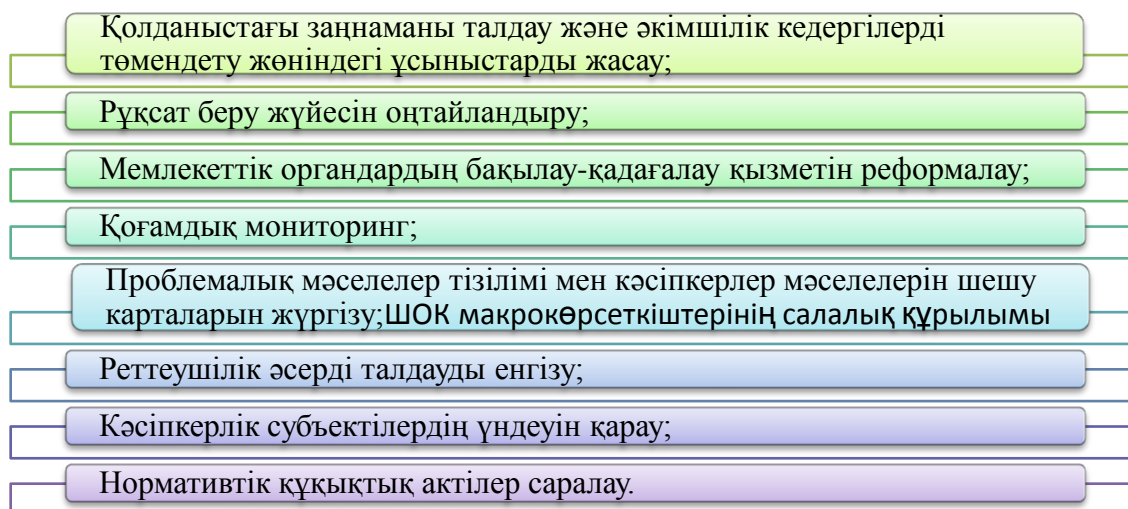

Сурет 2. Білік органдарының әкімшілік кедергілерді анықтау және төмендету бағыттары

Әкімшілік кедергілерді жеңуде білік органдары және бизнестің өзара әрекеттесуіне жүргізілген зерттеу келесі қорытындылар жасауға мүмкіндік береді:

- ұзақтығы жөнінен оқытудың қысқа мерзімді мемлекеттік бағдарламасынан 6-10 есе асып түсетін «Bastau Бизнес» жобасының тиімділігін, жобаның икемділігі мен бейімділігін, бизнес-жоспарларды сүйемелдеу сәттері байқалатынын ескере келе, онымен Қазақстан Республикасының барлық өңірлерін кең ауқымды қамту және «Бизнестік жол картасы-2020» бірыңғай бизнесті қолдау мен дамыту бағдарламасы аясында кәсіпкерлікті қаржылық емес қолдау құралдарына қосу Экспортты ілгерілетудің ортақ стратегиясын әзірлеп, қандай компаниялардың экспортқа шығуға әлеуеті бар екенін анықтаудан бастап, өзге елдерде түрлі көрмелер мен алаңдар ұйымдастыруға дейінгінің бәрін қамту керек;

-«Бизнестің жол картасы-2020» бірыңғай бағдарламасына кәсіпкерлердің Техникалық-экономикалық негіздеме (ТЭН) жасау кезіндегі шығыстарын өтеу жөніндегі мемлекеттік қолдау шарасын қосу. Осы орайда ТЭН жасау қызметін көрсету бойынша компанияларға талаптарды бекіту;

- тексеру жүргізу кезінде бизнес субъектілерінен талап етілетін талаптарды қысқарту жұмыстарын атқару;

- тауардың (жұмыс, қызмет) қауіпсіздігін бақылау мен тауар (жұмыс, қызмет) сапасын бақылауға қатысты мемлекеттік бақылаудың ара-жігін ажырату;

- ұсынылатын тауар, жұмыс және қызмет сапасы бойынша бақылау функцияларын бәсекелі ортаға (өзін өзі реттей ұйымдарға – ӨРҰ) беру, бұл ретте кәсіпкерлік субъектісін тауар (жұмыс, қызмет) сапасы талаптарына сәйкестікке мониторингтеу қорытындысы бойынша ӨРҰ ақпараты Тәуекелдер басқару жүйесінде ӨРҰ-да ескерілетін болады, сол арқылы адал кәсіпкерлерге қатысты қауіпсіздік талаптарына сәйкестікті тексеру санын азайтады;

-мемлекеттік бақылауды біртіндеп кәсіпкерлердің тұтынушы алдындағы жауапкершілігін міндетті сақтандырумен алмастыру;

- Кәсіпкерлік кодексіндегі тексерулер жүргізудің жалпы тәртібінен ерекшеліктер санын қысқарту;

-Бас прокуратурамен бірлесіп, бизнес-қоғамдастықты қатыстыра отырып, Қылмыстық кодекстің шамадан тыс репрессиялық сипатын жою, жазалаудан гөрі, алдын алу шараларына қарай өту тұрғысынан жұмыстар жүргізу керек;

-Әкімшілік кодекс аясындағы ескерту институтын кеңейту жұмыстарын жүргізіп, айыппұлдың бизнес көлеміне байланысты болуын жою, сондай-ақ бизнестің барлық санаты бойынша айыппұлдың ең жоғарғы шегін белгілеу қажет.

Әдебиеттер тізімі:

1. Крючкова, П. Снятие административных барьеров в экономике (условия и возможности глобальной институциональной трансформации) / П. Крючкова // Вопросы экономики. - 2003. - № 11.

2. Серіков Р.С. «Қазақстан Республикасындағы мемлекеттік-жеке меншік әріптестік: теориялық мәселелері, тенденциялары және даму перспективалары». Фил.докт. ғылыми дәрежесін алу үшін дайындалған диссерт. авторефераты. Алматы, 2014.

3. «Даму» кәсіпкерлікті дамыту Қоры» АҚ Қазақстандағы шағын және орта бизнестің жай-күйін анықтау жөніндегі кешенді зерттеудің нәтижелері.«Даму» кәсіпкерлікті дамыту Қоры» АҚ баспасөзі Алматы, 2013.-2-3 [бетkomek@fund.kz](mailto:betkomek@fund.kz)

4. Бекхожаева А. К., Базыл А. Мемлекеттік басқарудың тиімді жүйесін онтайландыру мәселелері // Молодой ученый. — 2016. — №5.5.

ӘОЖ 338.1

МЕМЛЕКЕТТІК БАСҚАРУДАҒЫ ЖОБАЛЫҚ МЕНЕДЖМЕНТТІҢ ЕРЕКШЕЛІКТЕРІ

Убайдина Н., Мырзабек Н. – ЭФ-18-4к тобының студенттері
Тулесова А.Ж., Оспанов Б. – магистр, аға оқытушы

Жоба менеджменті ([ағыл. project management](#)) - ресурстарды тиісті жоспарлау, ұйымдастыру, басқару және бақылау арқылы көздеген мақсаттарға жеткізуге бағытталған пән саласы.

Жобаның басталу және аяқталу мерзімі белгіленіп қойылатындықтан, арнайы мақсаттарға жету жолында [уақыт](#), [қаржыландырылу](#) т.б. жағынан шектеулерге ие болады. Жобаның мақсаты пайдалы өзгерістерге қол жеткізу немесе қосылған құн әкелуге негізделеді.

Қазақстандағы жобалық менеджменттің қазіргі жағдайы дамудың бастапқы дәрежесінде тұр. 2014 жылғы Елбасы - Н.Ә.Назарбаевтың Қазақстан халқына «Қазақстан халқы-2050: бір мақсат, бір мүдде, бір болашақ» тақырыбындағы Жолдауында көрсетілген стратегиялық мақсаттар қатарындағы индустриалды-инновациялық дамуға жетуде түрлі инновациялық жобалар жүзеге асырылып жатыр. Ал осы инновациялық жобалардың бәрі де тәжірибе жүзінде жобаларды басқару аясында жүзеге асырылады.

ҚР мемлекеттік бағдарламалары экономиканың барлық субъектілерінің инвестициялық және инновациялық қызметтерінің дамуына ыңғайлы жағдай жасауға бағытталған. Бірақ, өкінішке орай, жобаларды кәсіби басқару сұрақтары атқарушы мемлекеттік органдардың жұмыс істеп жатқан құжаттары мен іс-әрекеттерінде әлі байқалған жоқ. Мүмкін жобалық басқаруды тиімділігін жоғарылатуға толық деңгейлі [көңіл бөлінбегендіктен](#), отандық компаниялар индустриалды-инновациялық жобаларды, ұлттық даму бағдарламаларды жүзеге асыруға мүмкіндік бермейді.

Қазақстан – экономикасы жас мемлекет болғанына қарамастан, тәуелсіздік алғаннан бастап қазіргі уақытқа дейін үлкен жетістіктерге жетіп отыр. Елдің индустриалды-инновациялық даму концепциясы әлемнің бәсекеге қабілетті, дамыған мемлекеттері қатарына қосылуға бағытталған.

Ел Үкіметі көптеген, түрлі масштабтағы жобалардың жүзеге асырылуына қыруар қаражаттар бөліп отыр.

Қазақстан нарығына жобаларды басқаруды енгізу өте баяу және стихиялы түрде жүзеге асырылуда. Нарықта жобалық менеджмент әдістері мен құралдарын өз компаниясын басқаруда тиімді қолданып жүрген ұйымдар мен компаниялар баршылық.

[Сонымен қатар](#), жобаларды басқару бойынша оқыту және консалтинг қызметтерімен айналысатын компаниялар жұмыс жасауда. Халықаралық жобалық менеджмент институттары мен олардың филиалдары да Қазақстан нарығында кең таралып, дамуда. Дегенмен, жоғарыда атап өткендердің арасында тығыз коммуникация, ұйымдық және экономикалық қарым-қатынас механизмдері орнатылмаған. Сондықтан қазіргі таңда бұл тақырып өзекті мәселе болып отыр.

Халықаралық корпорациясы PMI® (ProjectManagementInstitute), бизнес жобаларды басқару маңыздылығы, құндылығы және орналасуы бойынша зерттеулер жүргізу, олардың қызметінің бірінің айтуынша, менеджерлердің 70% бизнес нәтижелерге қол жеткізу үшін жобаларды басқару мәні растады.

Жобаларды басқарудың стандарттарын, құралдарын және әдістерін пайдаланатын ұйымдар жобалардың 74% -ында мақсаттарға қол жеткізеді, ал жобаларды басқару әдіснамасын пайдаланбайтын ұйымдар мақсаттарға тек жобалардың тек 54% -ында қол жеткізеді

Жобаларды нәтижелерін талдау кезінде, ол 20%, жобалар немесе олардың төмен тиімділігін жеткізбеу себептері, талаптарға (34%) анықтау болмауына байланысты деп қорытынды жасауға болады - білікті кадрлардың жетіспеушілігі, 17% - 15%, әлсіз тәуекелдерді басқару болып табылады - жобаны орындау мониторингі болмауы , 14% -ы нашар байланысты (1 суретке сәйкес).

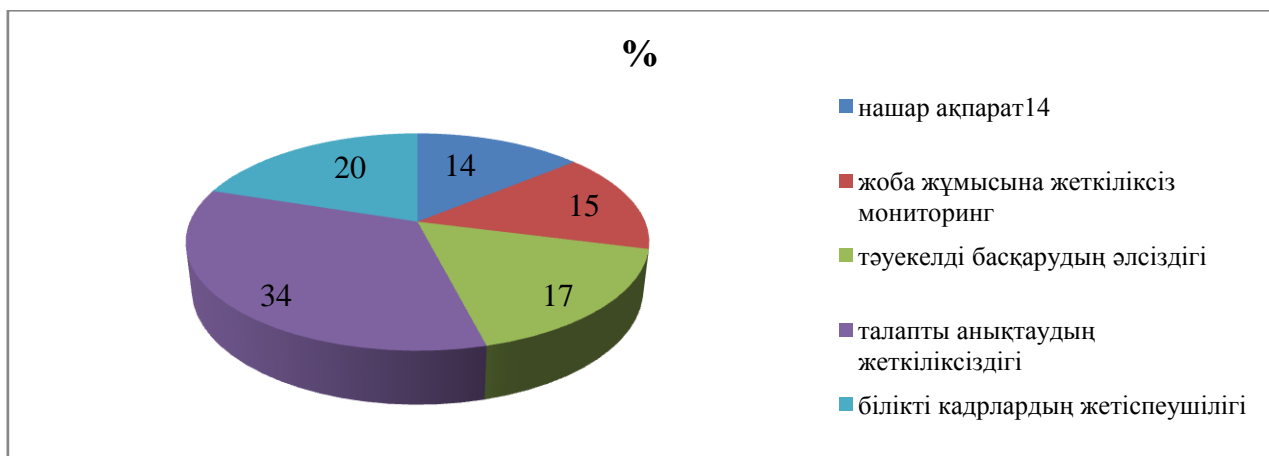

Сурет 1. Жобаның сәтсіздік себептері немесе төмен тиімділік

Осы себептерді жою немесе оларды әлсірету үшін әр параметрмен бөлек жұмыс істеу керек.

Елімізде жобаны менеджментін дамыту мемлекеттік қолдау арқылы қамтамасыз етілді. Үкімет жобаларды іске асыру үшін үлкен қаражат бөледі. Бірақ та бұл саладағы жоғары білікті мамандардың қажеттілігі өте жоғары. Бұл әсіресе республика көлемінде сезіледі.

Бүгінде Қазақстанда стандарттау және сертификаттаудың ұлттық жүйесі жоқ. Сондықтан, мемлекеттік деңгейде «жобаның» тұжырымдамасын нақты анықтайтын құжат жоқ, жобаларды әлеуметтік, технологиялық, инновациялық және т.б. бөлетін бекітілген классификациялық жүйе жоқ.

Жобаның және өнімнің сапасын басқару қажет. Бұл сапалы саясатты анықтайтын ұйымның процестері, жобаны жүзеге асыру қажеттілігін қанағаттандыру үшін мақсаттарды қою.

Адам ресурстарын басқару да маңызды, өйткені барлық жобаға қатысушылар дәлелді болуы керек, нақты мақсат, көзқарас бар және жобаның басқа қатысушыларымен ынтымақтасуы керек. Көптеген жобалардың сәтсіздік себептерінің жобаның есебінде коммуникациядағы проблемалар 14%. Жобадағы ақпарат жинау, тарату және сақтау үшін коммуникацияны басқару қажет, яғни ақпараттың нақтылығын анықтай білуіміз керек.

Жобадағы тәуекелдер оның туған сәтінен бастап аяқталуына дейін басталады және жобаның өмірлік циклінің түрлі кезеңдерінде жүреді. 17% жағдайда күтпеген тәуекелдер жобаның сәтсіздікке ұшырады. Тәуекелдерді басқару мүмкіндігі барлық нәтижелердің тиімділігін арттырады және терминдер, ақша, жеткізушілер және т.б. байланысты жобалық тәуекелдердің таралуына жол бермейді. Білімнің келесі саласы - интеграция. Үйлестіру іс-шаралары, бірыңғай құжаттарды құру, өзгерістерді басқару - бұл интеграциялық процестер. Компания жобаны басқару тілін білетін және практикалық құралдар мен әдістерді пайдаланатын мамандардың сыни массасын құруға тиіс.

Жобаларды басқару іс-әрекеттерді құжаттандыру үрдістері көп. Сондықтан, компания үшін нормативтік-құқықтық актілер, нұсқаулықтар, жобаларды басқару нормативтері түрінде өз стандарттарын жасау өте маңызды.

Мониторинг бүкіл жоба бойынша қажет. Талдау нәтижелері бойынша әлсіз басқару нәтижесінде жобалардың 15% тиімсіздігі орын алды. Ауызша немесе жазбаша түрде ұсынылатын, жұмысты және тапсырмаларды орындауға ыңғайлы түрде ұсынылатын есептердің тиімді жүйесін құру қажет.

Мәселен, жұмыстың тиімділігін төмендететін себептердің әсерін жою немесе азайту үшін Қазақстанда жобалық қызметті қолдану және дамыту қажет.

Қорыта айтқанда, еліміздегі мемлекеттік басқаруда жобалық менеджменттің тиімділігін арттыру мақсатында келесі механизмді қарастыруға болады (2 суретке сәйкес).

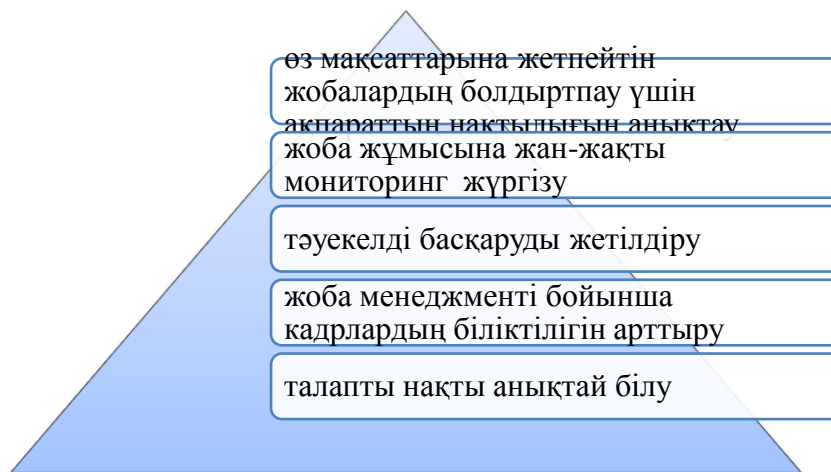

Сурет 2. Мемлекеттік басқаруда жобалық менеджменттің тиімділігін арттыру механизімі

Қазақстан зор әлеуеті бар әлемнің жетекші мемлекеттерінің бірі болып табылады. Біздің еліміздің табиғи байлығы қажетті экономикалық күшті қамтамасыз етіп, жобаны басқару саласында озық қазақстандық және халықаралық тәжірибені пайдалану қажет.

Қазақстанда жобаны басқарудың әлсіз тұстарын жою үшін мемлекеттік қолдаумен жобаларды басқару сатыларында жүзеге асыру қажет. Жобаны басқарудағы білім беруді қолдау да оң нәтиже береді. Жобалық қауымдастықтың барлық қатысушыларының өздерінің, қазақстандық жобаларды басқаруды қалыптастыру үшін өзара іс-қимыл жасау тетіктерін жасау қажет. Бірыңғай қазақстандық жобаны басқару стандарттары болмаған кезде, қазақстандық жобалық қауымдастық қазақстандық жобаларды басқару жүйесін дамытуға тырысуда. Ол әлемдік тәжірибені қорытуға және пайдалануға тиіс. Жобаны басқарудың жақсы мысалдарына негізделген стандартты пайдалану уақыт пен ақшаны үнемдеуге мүмкіндік береді. Көптеген мемлекеттер мен ұйымдар өздерінің стандарттарын құруды тым қымбат деп таныды және сондықтан әлемдегі қолданыстағы әдістерді кеңінен қолданады.

Сонымен қатар еліміздің әлеуметтік-экономикалық даму ерекшеліктерін, ағымдағы үрдістерді, құбылыстарды, процестерді ескеру қажет. Әрбір компания болашақта ұлттық стандарттарды өз мақсаттарына бейімдей алады және ұлттық стандарттың бар болуы бір тілде сөйлесе, бір-бірін жақсы түсінуге мүмкіндік береді.

Әдебиеттер тізімі:

1. Булах Г.В. Проектное управление в органах государственной власти / Г.В. Булах, В.А. Иваненко // Экономика и предпринимательство. – 2017. – № 5. – С. 32-35.
2. Сафонова О.В. Внедрение проектного управления в исполнительных органах государственной власти как механизм эффективного управления ресурсами / О.В. Сафонова, Е.А. Анчихров // Модели, системы, сети в экономике, технике, природе и обществе. – 2015. – № 2. – С. 58-67.
3. Кожевников С.А. Проектное управление как инструмент повышения эффективности деятельности органов государственной исполнительной власти / С.А. Кожевников // Вопросы территориального развития. – 2016. – № 5. – С. 2-19.
4. Қазақстан Республикасында жүзеге асырылатын мемлекеттік және салалық бағдарламалардың тізбесі // egov.kz/wps/portal/Content.

ӘОЖ 33.330.52

ҚАЗАҚСТАНДАҒЫ ДӘРІ - ДӘРМЕК НАРЫҒЫНДАҒЫ ЕРКЕШЕЛІКТЕР

Усеин А., Шалдарбек Ж. –ЭФ-18-3т тобының студенттері
Жуманова Г.М. – магистр, аға оқытушы

Денсаулық сақтаудың маңызды міндеттерінің бірі – халықты қауіпсіз, тиімді, сапалы және қолжетімді дәрілік заттармен қамтамасыз ету болып табылады.

«Осыны негізге ала отырып, Қазақстан Республикасының (ҚР) Президенті Н.Ә. Назарбаев Үкіметке Ұлттық фармацевтикалық өндірушілер есебінен ішкі тұтынуды дәрілік препараттармен қамтамасыз етуді мақсат етіп қойды. 2016 – 2019 жылдарға арналған Қазақстан Республикасының “Денсаулық” мемлекеттік бағдарламасы 2010 жылы Қазақстан Республикасының 2010 – 2014 жылдарға арналған фармацевтикалық өнеркәсібін дамыту жөніндегі бағдарламасының жалғасы ретінде бекітіліп, бағдарламаның негізгі бағыттарының бірі халықты отандық өндірістегі медикаменттермен қамтамасыз ету мәселелерін, дәрілік

заттардың қолжетімділігін, сапасы мен қауіпсіздігін, тиімді қолданылуын қамтамасыз ету сияқты негізгі міндеттерді жүзеге асыру үшін іс-шаралар кешенінің тиімділігін әзірлеу, орындау және мониторинг жасауды алдын-ала қарастыратын дәрілік қамтамасыз ету және Денсаулық сақтау жүйесін дәрімен қамтамасыз етудің Ұлттық саясатын жүзеге асыру болып табылады»[1]. Осыған байланысты Қазақстанның фармацевтикалық нарықтағы отандық дәрілік препараттардың негізгі даму қарқынын талдау өзекті болып калуда. Фармацевтика саласын басқару кезіндегі, яғни дәрілік заттармен халықты қамтамасыз етудегі жедел шешім қабылдау, әдетте, дәрілік препараттар нарығында қалыптасқан жағдайды маркетингтік талдауға негізделеді. Осы мәселелерді қарастыру қажеттілігі халықты отандық дәрілік заттармен қамтамасыз етуді жетілдірудің негізгі бағыттарын анықтауға және Қазақстан Республикасында отандық дәрілік заттарды тиімді қолдану жүйесінің жаңа әдістемелік жолдарын ғылыми негіздеуге мүмкіндік берді.

«Фармация саласындағы ғылыми тәжірибелік жұмыстар елімізде 1951 жылы басталды. Қазір Қазақ Ұлттық Медицина университетінің фармацевтика факультеті, Алматы дәрігерлер білімін жетілдірі институтының клиникасы, Фармакология кафедрасы, Республиканың жоғары медициналық оқу орындарындағы арнайы кафедралар шұғылданады. 2016 жылғы мәлімет бойынша Қазақстан Республикасында 3228 дәріхана, 1144 дәріханалық пунктер, 2358 дәріханалық киоскілер, 626 дәріханалық қоймалар, 115 фармацевтік өндірістер жұмыс істейді. Республикада фармацевтика жүйесінде 12 мыңнан астам адам қызмет етеді, олардың 5,5 мыңы жоғары дәрежелі мамандар.

Денсаулық сақтаудың маңызды міндеттерінің бірі – халықты қауіпсіз, тиімді, сапалы және қолжетімді дәрілік заттармен қамтамасыз ету болып табылады. «Осыны негізге ала отырып, Қазақстан Республикасының (ҚР) Президенті Н.Ә. Назарбаев Үкіметке Ұлттық фармацевтикалық өндірушілер есебінен ішкі тұтынуды дәрілік препараттармен қамтамасыз етуді мақсат етіп қойды. 2016 – 2019 жылдарға арналған Қазақстан Республикасының “Денсаулық” мемлекеттік бағдарламасы 2010 жылы Қазақстан Республикасының 2010 – 2014 жылдарға арналған фармацевтикалық өнеркәсібін дамыту жөніндегі бағдарламасының жалғасы ретінде бекітіліп, бағдарламаның негізгі бағыттарының бірі халықты отандық өндірістегі медицинаменттермен қамтамасыз ету мәселелерін, дәрілік заттардың қолжетімділігін, сапасы мен қауіпсіздігін, тиімді қолданылуын қамтамасыз ету сияқты негізгі міндеттерді жүзеге асыру үшін іс-шаралар кешенінің тиімділігін әзірлеу, орындау және мониторинг жасауды алдын-ала қарастыратын дәрілік қамтамасыз ету және Денсаулық сақтау жүйесін дәрімен қамтамасыз етудің Ұлттық саясатын жүзеге асыру болып табылады»[1].

«Nikma Pharmaceuticals» компаниясы қант диабеті, орталық жүйке жүйесі ауруларын емдеу үшін дәрі-дәрмектер және антибиотиктер шығаруды жоспарлап отыр. Жобада шетелдік инвестициялар көлемі 11 млрд. теңгені құрайды. 300 жұмыс орны құрылатын болады. Компанияға өткен жылы қабылданған жаңа инвестициялық ынталандырулар берілетін болады». «Nikma Pharmaceuticals» - біртума дәрі-дәрмектерді, сонымен қатар дженериктерді шығаратын және өндіретін жетекші трансұлттық фармацевтикалық компания. Компания бірнеше медициналық бағытта 700-ге жуық дәрі-дәрмектерді өндіреді және әлемнің 50-ден астам елдерінде сатылады. 2014 жылы компанияның түсімі 1,5 млрд. АҚШ долларын, табысы – 282 млн. АҚШ долларын құрады. Индустриаландырудың екінші бесжылдығында фармацевтика саласында 15 инвестициялық жоба жүзеге асып, 2200 жұмыс орны ашылады.

2010-2014 жылдары Индустриаландыру картасы аясында 39,5 млрд. теңге инвестиция тартылды, 25 жоба іске қосылды.

«АбдиИбрахимГлобалФарм» ЖШС БК, «Бирунифарм» ЖШС және МедикалФарм «Ча-Кур» ЖШС жобаларын 2015 жылдың қазанында іске қосу жоспарланған. Аталған жобаларға жалпы көлемі 5,4 млрд. теңге инвестиция тартылды.

Фармацевтикалық өнімдер өндірісінің артуына бірнеше фактор әсер етті. Индустриаландыру картасы аясында іске қосылған жаңа кәсіпорындардың өнім өндіру көлемін арттыруымен байланысты. 2010-2014 жылдар аралығында жалпы 25 жоба пайдалануға беріліп, олар өндіріс қуатын кезең-кезеңімен арттырып отырды. Индустриаландыру картасы жобалары аясында 2010 жылы 0,6 млрд. теңгенің өнімі шығарылса, 2014 жылы бұл көрсеткіш 8,9 млрд. теңгеге жетті, ол жалпы өндірілген өнім көлемінің 23,4%. 2015 жылдың қаңтар-маусым аралығында Индустриаландыру картасы аясындағы жобалар 4,7 млрд. теңгенің өнімін өндірді.

Бұл Қазақстанда шығарылған жалпы өнім көлемінің 34,6%. 2015 жылы қаңтар-наурыз аралығында фармацевтика саласындағы кәсіпорындарға тартылған тікелей шетелдік инвестиция көлемі 6,6 млн. АҚШ долларына тең. Биыл өткен жылмен салыстырғанда аталған көрсеткіш 2,1 есе өсті.

Фармацевтика саласына Pfizer (АҚШ) сияқты алпауыт компанияны Алматы облысында вакцина өндірісіне, ал Қарағанды облысында таблеткалар өндіру жобасына Sanofi (Франция) компаниясын тарту бойынша белсенді жұмыс жүріп жатыр. Мысалы, Иорданияның НИКМА трансұлттық фармацевтика компаниясы елімізде қант диабеті мен ОЖЖ сырқатын емдеу үшін дәрі-дәрмек өндірісін қолға алуды және Алматы қаласында антибиотиктер шығаруға ынта білдіріп отыр. Шамамен 11 млрд. доллар инвестиция тартып, 300 жаңа жұмыс орнын құру көзделген. Қазақстандық фармацевтика нарығының қатысушысы «Химфарм» АҚ 51% акциясын еуропалық «Польфарм» компаниясы сатып алды. 100 млн. доллар инвестиция тартылды. Қарағанды фармацевтика

кешеніне ресейлік инвестор-компания «Фармстандарт» келді. Инвестиция көлемі 15 млн. доллар. Түркияның ірі фармкомпаниясы Abdilbrahimllaç San.veTic. A.S «ГлобалФарм» ЖШС 60% акциясын сатып алды. Жобаның құны 60 млн. доллар.

Әдебиеттер тізімі:

1. Райымқұлұлы С. Экономикалық теория негіздері. Шымкент, ОҚМУ, 2010
2. Рахметулина Ж.Б., Жуманова Г.М. Экономикалық теория: Оқу құралы.-Шымкент, 2010.
3. Жолдасова Г. Экономика негіздері : ҚР Білім және ғылым мин.кәсіптік бастауыш және орта білім беру ұйымдарына ұсынылған оқу құралы / Г. Жолдасова. - Астана : Фолиант баспасы, 2008. - 224 с. - (Кәсіптік білім)

ӘОЖ 330.322(574)

ҚАЗАҚСТАН РЕСПУБЛИКАСЫНДАҒЫ ИНВЕСТИЦИЯЛЫҚ ҚЫЗМЕТТІ РЕТТЕУ МӘСЕЛЕЛЕРІ МЕН ОЛАРДЫ ШЕШУ ЖОЛДАРЫ

Усманалиева Ж., Мүтәлі Н.- ЭФ-17-5к1 тобының студенттері
Ғылыми жетекші: Аширбаева С.Б.-аға оқытушы, магистр

Қазақстан Республикасы қазіргі таңда экономиканың индустриалды секторын жаңарту және нығайту арқылы дамудың жаңа деңгейіне өз жолын жүргізеді. Республика экономикасын дамытудың жаңа кезеңі инвестициялық ресурстардың қажетті көлемін тарту қажеттілігін қамтамасыз етеді. Қазіргі экономикалық жағдай нақты секторға инвестициялау үшін қажетті құралдардың жеткіліксіздігін және өндірістік құрылымдағы прогресті өзгерісін жүзеге асыруын сипаттайды, бұл республиканың қазіргі экономикасы үшін ұзақ мерзімді инвестицияның маңыздылығын қамтамасыз етеді. Мемлекеттік инвестициялық саясатта аймақтық құраушы бар, жүзеге асуынан көбінесе барлық инвестициялық стратегиясының табыстылығына байланысты. Аймақтық инвестициялық қызмет үкіметтің инвестициялық бағдарламаларын жүзеге асырылуының нақты құралы болып табылады.

Бірақ инвестицияларды Қазақстанға тартуда мынадай мәселелер бар: □

- инвестиция құрылымы қазіргі кезде өндіруші бағытта және инвесторларды тек пайдалылығы жоғары жобалар қызықтырады. Ешбір кәсіпорын мұнайды толыққанды өндіру технологияларын, кен орындарында жоғары дәрежелі зерттеу жұмыстарын жүргізбейді. Қазіргі таңда инвесторлардың қызығушылығы тек шикізат байлығы болып тұр; □ аймақтық талдауға келер болсақ, жергілікті билік органдарының аймақтың инвестициялық жағдайын дұрыс сараптамауында болып тұр. Яғни басқару тетігі әлі күнге дейін орталықта.

- Аймақтар экономикалық шешім қабылдауда тәуелді болып тұр; □

- шетел инвестицияларының шикізаттық бағыты республика экономикасының құрылымындағы теңсіздікті ұлғайтуда, елдің қауіпсіздігі бұзылу үстінде. Мұнай өнімдері, металл бұйымдары, түсті металл және тағы басқа тауарларды экспорттаудан түсетін пайданың көп бөлігі шетелде қалуда.

- □ инвестиция «қаражат ағымына» тәуелділігі. Аймақтық шикізатты қолданғаннан кейінгі түскен табыс басқа компанияларға жіберіледі. Мұндай қызмет инвестиция мақсатына қарамақайшы болады, шыны керек, ешқандай табыс бермейді, керісінше «қаражат ағымы» орын алады; □

- инвестордың қаражат құрылымында қарызға алынған жабдықтардың меншікті жабдықтан артық болуы. Қазақстандағы қолайсыз инвестициялық жағдай кәсіпорында нарыққа өз қаражатымен емес қарызға алынған қаражатымен алып келуіне соғады

Елбасымыз Н.А.Назарбаев “Қазақстан-2050” стратегиялық бағдарламасында ұзақ мерзімді дамуымыздың жеті басымдығын көрсетіп берді. Осы басымдықтардың бірі инвестициялық ахуалды жақсарту болатын. Елдің экономикалық өсуін тұрақты дамыту үшін алдымен инвестициялық белсенділікті арттыру қажеттігін Ел басымыз атап өтті. Еліміздің экономикасын өрістететін халықтың тұрмыс деңгейі мен әл-ауқатын арттыру үшін тартымды инвестициялық ахуал қалыптастыру басты міндет болды.

Өткен кезеңдердің инвестициялық саясатын талдау экономикаға инвестицияларды тарту бойынша басқару тиімділігінің төмендігінің бірқатар негізгі артықшылықтарын анықтады:

- шетел инвесторларымен жұмыс тәжірибесінің жақсаруы;
- несиелер бөлу, әсіресе алғашқы кезеңде, оларды бөлудің мақсаттылығы мен қайтарымдылығын қамтамасыз етудің сарапшылық бағалауының жетістігімен несие бөлу;
- Қазақстанда тартымды инвестициялық климат құру бойынша ынталандыру жүйесінің болуы;
- шетел несиелерін беру мен олардың мақсатты қолданылуын бақылау механизмі қатысында нақты құрылған стратегияның анықталуы; әлеуметтік, өндірістік нарық инфрақұрымы, нарықтық жағдайларға көшу барысында кәсіпорындарды маман қызметкерлерінің инновациялық саясатпен басқаруы.

Қазақстан экономикасындағы инвестициялық белсенділікке баға бере отырып, оның келесідей өзіне ғана тән белгілерін атап өткен жөн:

- оның динамикасының жоғары тобы;
 - инвестициялық салымдардың экономиканың өндіруші саласында басымдылыққа ие болуы;
 - шетелдік инвестициялар үшін тартымдылықтың жоғарғы деңгейі;
 - инвестициялық ағымдардың қозғалысындағы өзара байланыстардың объективті-субъективті тұрақсыздығын анықтайтын инвестициялық ортадағы экономикалық либерализм элементтерінің бар болуы.
- Төмендегі суреттен еліміздің инвестициялық ахуалын көруге болады.



Сурет 1. Қазақстандағы инвестициялық жағдайының дамуы

Дамудың қазіргі кезеңінде Қазақстан Республикасының инвестициялық саясатының мақсаты – бәсекеге қабілетті, жоғары технологиялық, ғылым тұтынушылық өндірістердің дамуына приоритетті тәртіппен бағытталатын ішкі және сыртқы инвестициялар ағымының жоғары деңгейіне жету болып табылады.

Үкіметтің саясаты, ұлттық мүдде тұрғысынан қарағандағы құқықтық және әкімшілік шаралар шетел инвестицияларын тарту міндеттеріне және инвесторлардың өз мүдделеріне жауап беретін жағдайларды қамтамасыз етуге тиіс. Сонымен бірге, шетел инвесторлары операцияларының Қазақстан экономикасына тигізетін қажетсіз зардаптарын болдырмауға немесе ең болмағанда, бәсеңдетуге мүмкіндік беретін тетіктер әзірлеу қажет.

Республикадағы инвестициялық саясаттың нәтижесін сипаттайтын инвестициялық қызметтердің өз алдына оң және теріс жақтары да бар. Атап айтқанда, оны төмендегі кестеден көруге болады.

Кесте 1.

Қазақстан Республикасындағы инвестициялық қызметтің тенденциясы

Оң жақтары	Теріс жақтары
“Инвестициялар туралы” заңды қабылдау	Шетелдік инвестиция көлемінің негізгі

арқылы Қазақстан Республикасындағы инвестициялық қызметті заңдылық жабдық-таулардың жетілдірілуі	бөлігінің Қазақстан Республикасындағы минералды-шикізат кешеніне бағытталуы
Шетелдік инвестиция аударудағы жетістіктер	Капиталдық салымдардың Республика аймақтарына біртекті бөлініп таратылмауы
Әлемдік рейтингтерде өзінің қолайлы инвестициялық климатымен жоғары бағалануы	Ұлттық экономика салаларындағы инвестициялық белсенділіктің қалыпсыздығы

Инвестициялық ахуалды жақсарту үшін мынадай шаралар қолданылуға тиіс:

- заңнаманың даму дәрежесі мен тұрақтылығы, мемлекеттік саясаттың болжамдылығы инвестициялық ахуалдың салауатты жай-күйінің кепілі болуға тиіс;
- заңнаманы тиімді қолдану мәселесі шешілуге тиіс. Қазақстанның іскер қауымдастығы мен Үкіметтің беделін арттыру үшін жергілікті және халықаралық сот шешімдерін орындауды, шарттарды сақтауды және күшіне енгізуді қамтамасыз ету қажет;
- заңнамаға шетелдік және ішкі инвесторлар үшін бірдей жағдай жасайтын түзетулер енгізу қажет;
- инвестициялық қызмет туралы заңнаманы жетілдіру әлемдік стан-дарттарға жауап беретін нақты, айқын және бір мәнді құқықтық нормалардың бар болуын қамтамасыз етуге тиіс;
- шетелдік күрделі қаржы және инвесторлардың құқықтары заңнамамен кепілді қорғалуға тиіс;
- тіркелген сауда маркалары мен патенттерді қорғау, қарақшылық өнім-дердің заңсыз айналымына қарсы күрес маңызды міндет болып табылады. Бұл үшін авторлық құқықтарды қорғау саласында жұмыс істейтін мамандардың біліктілігі деңгейін арттыру талап етіледі;
- инвесторлар үшін қаржы ақпаратының айқындығының, уақтылы бо-луының, толықтығы мен дұрыстығының аса маңызды мәні бар. Осы орайда бухгалтерлік және статистикалық есеп беру стандарттарын жетілдіру жөніндегі іс-шараларды жалғастыру қажет.

Инвестициялық саясат маңызды үш бағыт бойынша жүргізіледі:

1. Мемлекеттік бюджеттік қорларды пайдалану арқылы;
2. Шетелдік инвестицияларды тарту мен тиімді пайдалану механизмі арқылы;
3. Ішкі несие қорлары мен заңды тұлғалардың өзіндік қаражаттарын тиімді қолдануды ынталандыру арқылы.

Мемлекеттік инвестициялық саясатты жүргізу шикізаттық емес, өндірісті дамыту мақсатында мемлекеттік инвестицияны жүзеге асыру және жеке инвестицияларды ынталандыру шараларының кешенін қарастырады. Қазіргі кездегі халықаралық инвестицияларды тарту саясатының негізгі мақсаты жаңарту мен құрылымды қайта құруға, халықтың жақсы тұрмыс-тіршілігіне инвестициялық қаражатты қолдану болып табылады.

Инвестициялық қызмет үшін жағымды жағдайлар қалыптастыру үшін мына мәселелерді қолға алу керек:

- салық жүйесін, амортизациялық аударымдарды пайдалану және амортизацияны есептеу механизмін жетілдіру;
- инвестициялық қызмет субъектілеріне арнайы салық режимдерін белгі-леу;
- инвесторлардың мүдделерін қорғау;
- инвестициялық қызмет субъектілеріне жерді, басқа да табиғи ресурс-тарды пайдалану жеңілдіктерін беру;
- инвестициялық қызмет субъектілеріне рейтинг өткізетін және рейтингтік бағаларды жариялайтын ақпараттық-сараптама орталықтарын құру және дамыту;
- монополияға қарсы шараларды қабылдау;
- несиелендіруді жүзеге асыруда кепілдерді қолдану мүмкіндігін кеңейту;
- инвестициялық қызмет субъектілерінің меншікті инвестициялық қорлар-ды құрына мүмкіндік жасау;
- инфляция қарқынына байланысты негізгі қорларды қайта бағалауды жүргізу.

Келешекте қолайлы инвестициялық белсенділікті күшейту үшін келесі шаралар ұсынылады:

- шетел фирмаларымен біріккен жобаларды дайындау және жүзеге асы-руды үйлестіру;
 - дамыған елдер үкіметтерімен мақсатты займдар және халықаралық қар-жылық ұйымдармен бірге сауда-экономикалық байланыстар бағдарламалары және жобалары шеңберінде өндіруші және өндеуші өнеркәсіптің басымдықты салаларына инвестиция тарту бойынша жұмыстарды жалғастыру;
 - негізгі капиталды инвестициялауға бағытталған табыстың бір бөлігін салық салудан босату.
- инвестицияларды экономикаға тарту мәселесі әлі де өзекті. Бұған себепші келесідей факторлар бар:
- біріншіден, экономикалық жүйені реформалау кезеңінде ішкі қаржылық ресурстар азайып кетіп, экономика салалары өзінің өндірістік аппаратын жаңарта алмауы;
 - екіншіден, өндеуші саладағы инвестиция көлемінің жеткіліксіздігінен әлемдік нарыққа бәсекеге қабілетті өнім шығара алмауы.

Болашағы жарқын жобаларды табу бойынша әлеуетті инвесторларға да, кәсіпорындарға да инвестициялық жобаларды дайындауға көмек көрсететін аймақтарда тікелей ақпараттық кеңес беретін

орталықтарды құру жұмыстарын жүргізу керек . Ақпараттық таныстыру шараларын өткізуден басқа, инвесторлармен, оның ішінде индустриалды-инновациялық дамудың маңызды инвестициялық жобаларын бірігіп іске асыратын трансұлттық компаниялармен нығыз қарым-қатынас жасау қажет.

Сонымен қатар инвесторларды шаруашылық қатынастар кезінде іскерлік мәселелерді шешуде бірқатар тежеуіштер бар. Олар: □

- бюрократиялық әдістердің болуы; □
- қаржылық тәуекелділіктің болуы; □
- заңдардың тұрақсыздығы; □
- әлсіз инфрақұрылым; □
- тарифтік шектеулер

Қорытындылай келгенде, әлемдік дағдарыстың шарықтау шегіне жеткен былтырғы жылы Қазақстанда инвестициялық ахуал қалыпты сақталды. Ел әлеуетіне, болашақ экономикалық қадамдарға қарағанда әлі де сырттан қаржы тартуға мүмкіндіктер жоғары. Дегенмен де, бұған дейінгі қол жеткізілген нәтижелерді сараптасақ, Қазақстан негізінен шикізатқа бай мемлекет ретінде барша инвесторлардың назарына іліккен. Инвестицияның негізгі көзі де сол секторға жолданғаны анық көрінеді. Ендігі мақсат шикізаттық емес секторға тікелей инвестициялар тарту болып табылады. Бұл ретте сарапшылар көбінесе жаңадан іске кірісіп отырған Кедендік одақтың әлеуетіне назар аудартып келеді. Өйткені, шикізаттық емес секторды дамытып, оған инвестиция тарту үшін ең әуелі тұтыну рыногының қаншалықты ауқымды қамтитындығына назар аударылатыны сөзсіз. Бір сөзбен айтқанда, инвестиция тартымдылығы артқан сайын ел экономикасын әртараптандыруға мүмкіндік те молая түседі.

Пайдаланылған әдебиеттер:

1. Назарбаев Н.Ә. «Қазақстан – 2030» атты жолдауы, 1997 ж.
2. Алибекова К.Ж. ҚР инвестициялық саясаты – экономикалық өсудің негізі // ҚазЭУ хабаршысы – 2007, №3-50-55б.
3. Байшоланова Қ.С. Қазақстан экономикасындағы инвестициялық саясат барысы. // ҚазҰУ хабаршысы, №2, 2008ж.
4. Жеңісбек А. Әлемдік қаржылық дағдарыс жағдайында инвестициялық саясатты жетілдіру бағыттары. Қарағанды: Болашақ-Баспа, 2009.Т2-84-87б.
5. Ахтанов Ш.К., Қасымова Н.Ш., Ахтанова Н.Ш. ҚР шетел тәжірибесі не-гізінде инвестициялық саясатты жетілдіру жолдары // Наука и ее роль в современном мире: материалы международного научно-практический конференций. 29 январь 2010 г. Қарағанды: Болашақ-Баспа, 2010-5т.101-106б.
6. Түзубекова М.Қ. ҚР инвестициялық үдерісті жетілдіру (Қарағанды облысы мысалында). Астана, 2008. Кандидаттық диссертация, Қазақ гуманитарлық-заң университеті.
7. Жұмашова М. Инвестициялық саясат талқыланды. // Нұр-Астана, 11 қараша 2010 жыл.(№44)-2б.
8. Сәдуақасов А. Экономикалық дамудың кепілі – инвестиция // Заң газеті. – 2013. – 2 б. 3 9.Нурланова Н.К. Инвестиционная ситуация в Казахстане и перспективы позитивных сдвигов. – 2009. – 30 б.
10. Токсейітов Н.А. Еліміздегі инвестицияларды мемлекеттік тиімді қолдану жүйесі туралы // Қазақ елі № 8, 9, 10. – Наурыз, 2012. – 5 б.

ӘОЖ 336.221.262

БЮДЖЕТ КІРІСТЕРІНІҢ ҚҰРЫЛЫМЫН ТАЛДАУ ЖӘНЕ ОЛАРДЫ БОЛЖАУДАҒЫ ІС-ШАРАЛАРДЫ ЖҮЗЕГЕ АСЫРУ

Усманиева Ж. - ЭФ-17-5к1 тобының студенті
Мамутова К.К – э.ғ.к., доцент

Бұл мақалада елімізде бюджетке түсетін салықтық және салықтық емес түсімдерді болжау ерекшеліктері қарастырылған. Кез келген қазіргі қоғамда экономикалық құрылымды дамыту мен қалыптастыруда, экономикалық саясаттың таңдамалы билік шеңберінде басты рөлді мемлекеттік реттеу атқарады. Мемлекетке экономикалық және әлеуметтік реттеуді жүзеге асыратын ең маңызды механизмінің бірі болып – қоғамның қаржылық жүйесі табылады. Басты буыны болып мемлекеттік бюджет табылады. Мемлекет қаржылық жүйе арқылы мемлекеттік орган қызметін жүзеге асыратын орталықтандырылған және орталықтандырылмаған ақша қаражаты қорларын қалыптастырады. Қазақстандағы экономикалық және саяси реформа тоқсаныншы жылдардың басынан бастау алған. Сондай-ақ, бұл реформа бірінші кезекте бюджет жүйесіне қатысты болды. Мемлекеттік бюджет мемлекет ресурсының шоғырландырудың басты құралы болып табыла келе, саяси билікке нақты мүмкіндіктер мен оның құрылымын қаржыландыруға, экономика секторларының дамуын ынталандыруға, халықтың әлеуметтік ең төмен қорғалған бөлігін әлеуметтік қолдауды қамтамасыз етеді[1].

Бюджет кірістерінің басты материалды көзі – ол Ұлттық табыс. Ұлттық табыстың өсуі мемлекет кірістері мен мемлекеттік бюджет кірістері көлемінің тұрақты ұлғайуын қамтамасыз етеді. Мемлекеттік

кірістердің айтарлықтай бөлігі – өндіріс пен айналым салалары мен әр түрлі меншік формаларының кәсіпорындарында жасалынған қоғамның таза табысы. Сонымен бірге, мемлекет жалпы мемлекеттік мұқтаждықтарды қанағаттандыру үшін әр түрлі кәсіптік іс-әрекетпен азаматтардың табысының бөлігін өз кірістеріне алады. Бюджетке түсетін кірістер, оларды жұмылдыратын формалар мен әдістер жиынтығы мемлекеттік бюджеттің түсімдер жүйесін құрайды. Мұндай түсімдер маңында белгілі мөлшерде және тағайындалмаған мерзімде бюджет есебінде алынатын міндетті төлемдер түсініледі. Бюджет түсімдерінің негізін салықтары мен алымдар түрлерінде жұмылдыратын төлемдер құрайды. Республика аумағында орналасқан меншік және шаруашылық формаларынан тәуелсіз барлық заңды тұлғалар мен азаматтар қолданыстағы заңнамаларға сәйкес бюджетке салықтар, алымдар және міндетті төлемдер төлеуге тартылады. Салықтар, алымдар мен төлем төлеушілер, яғни заңды және жеке тұлғалар оларды бюджетке төлеудің басқа төлемдерден басымдылығын қамтамасыз ету мен әрекеттегі заңнамаларға сәйкес оларды уақытымен және толығымен төлеуге жауапкершіліктері тағайындалған. Мемлекеттік бюджет кірістері салықтық түсімдерге, салықтық емес түсімдерге, негізгі капитал сатудың кірістеріне, ресми трансферттерге мемлекетке ақысыз негізінде берілген ақшаларға бөлінеді. Республикада бюджет кірістерінің құрылымына ең үлкен үлес салмақты салықтық түсімдер құрайды. Салықтар, алымдар, баж салықтары арқылы экономиканың басымдылық салаларымен бөлек экономикалық аумақтарды жетілдіруге немесе олардың дамуын баяулауға, тұрғындардың бөлек топтарының табыстарын реттеуге, белгілі бір экономикалық іс-әрекетті ынталандыруға не болмаса одан бас тартуға мүмкіндік жасауға болады.

Салықтық түсімдер деп – «ҚР бюджетке салықтар және басқа да міндетті төлемдер жөніндегі» ҚР Заңымен (Салық кодексімен) тағайындалған бюджетке төлемейтін салықтар мен басқа да төлемдер айтылады. Сондықтан, салықтық түсімдердің экономикалық мазмұнын солардың негізіндегі салықтар құрайды. Олар кірістердің материалдық көзі – ұлттық табысты қайта бөлісуге қатынасты болғандықтан өндірістік қатынастардың формасын құрайды. Осыған байланысты салықтық түсімдер тұрақты ішкі белгілермен, заңнамалықты дамумен ерекше формаларымен сипатталады. Олардың нақты әрекеттегі ақшалай қатынастармен дәлелденеді және қаржы қатынастарының бөлігі ретінде үнемі қозғалыста болады.

Салықтық түсімдерге бюджеттердің түрлері мен деңгейлері бойынша тағайындалған басқа әр түрлі алымдар, ақылар мен баждар жатады.

Салықтық емес түсімдер маңында бюджетке Салық кодексінде қарастырылғандардан басқа Бюджет кодексінде тағайындалған міндетті және қайтарылмайтын төлемдер жатады. Салықтық емес түсімдер жіктеледі: а) аумақтық белгілері бойынша; ә) қалыптастыру мен төлету белгілері бойынша; б) төлемдер төлету үшін нақты негіздері бойынша. Бірінші белгілері бойынша белгілі деңгейдегі бюджетке түсетін, яғни республикалық, облыс немесе аудан бюджеттері кірістеріне, салықтық емес түсімдер айырылады. Екінші белгілері бойынша міндетті және өз еркілік төлемдерге бөлінеді. Үшінші белгілері бойынша салықтық емес түсімдер төлемді қалыптастыратын негізге байланысты нақты түрлерге бөлінеді, мысалы, бюджеттен қаржыландырылатын мемлекеттік мекемелердің тауар сатудан түсетіндері. Мемлекеттік бюджет кірістерінің құрамында салықтық және салықтық емес түсімдердің рөлі мен мәні өте зор, себебі барлық кірістер ішінде 80-90 пайызы осы түсімдер үлесіне жатады және жалпы ішкі өнім көлемінің 25 пайызын құрайды, ал салықтық түсімдердің жыл сайынғы өсуі орта есеппен 12-13 пайызға жетеді. асын құрайды[2].

«2017-2019 жылдарға арналған облыстық бюджет туралы» облыстық мәслихаттың шешімі 2017-2021 жылдарға арналған макроэкономикалық көрсеткіштердің базалық болжамы негізінде қалыптастырылып, 2016 жылдың 9 желтоқсанында №8/74-VI бекітілді. «2017-2019 жылдарға арналған республикалық бюджет туралы» ҚР заңын қабылдануына байланысты ОҚО мәслихатының шешімімен өзгертулер мен толықтырулар енгізілді.

Кесте – 1 2017-2019 жылдарға арналған қала бюджетінің кіріс бөлігін болжау параметрлері

Көрсеткіштер	2017	2018	2019
Түсімдер	28 045 313	20 776 991	21 355 237
Кіріс, соның ішінде:	27 954 196	20 737 991	21 315 237
Салықтық түсімдер	18 676 727	20 176 598	20 715 087
Салықтық емес түсімдер	427 146	212 307	226 629
Негізгі капиталды сатудан түсетін түсімдер	929 281	349 086	373 521
Мемлекеттің қаржылық активтерін сатудан түскен түсімдер	91 117	39 000	40 000
Трансферттер түсімі	7 921 042	0	0
Қарыздардың түсімі	0	0	0
Шығыстар	31 728 008	20 776 991	21 355 237
Тапшылық	3 682 695	0	0

2017-2019 жылдарға арналған қала бюджетінің кіріс бөлігін болжау жобасы ҚР заңнамалары есебімен құрылды.

Болжау мәліметтері ҚР Ұлттық экономика Министрінің Міндетін Атқарушының 21.01.2015 жылғы № 34 Бұйрығымен (ҚР Экономика және бюджеттік жоспарлау Министрлігінің 23.05.2013 жылғы № 149 Бұйрығымен бекітілген) бюджеттің кіріс бөлігін болжау Әдістемесін қолдану арқылы ҚР-ның Макроэкономикалық көрсеткіштеріне және нақты түсімдер динамикасына сәйкес салық салынатын база бойынша салық және уәкілетті орган мәліметтері есебімен, сонымен қатар БҚО Экономика және бюджеттік жоспарлау басқармасының 2016 жылғы 15 желтоқсандағы №2-11/2522 хатымен жеткізілген алдағы үш жылға арналған болжау параметрлеріне сәйкес есептеледі.

Қала бюджетінің кіріс бөлігінің алдағы үш жылдыққа болжамы салықтық және салықтық емес түсімдердің келесі параметрлері бойынша қалыптасты:

2017 жылға жоба – 31 728 008 мың теңге;

2018 жылға жоба – 20 776 991 мың теңге;

2019 жылға жоба – 21 355 237 мың теңге.

Қала бюджетінің негізгі табыс көзі реттелетін салықтар бойынша түсімдер (жеке табыс салығы, әлеуметтік салық), осыған байланысты реттелетін салықтардың аударымдар нормативі: 2017 жыл – 69,5%, 2018 жыл – 69,2%, 2019 жыл – 67,7% белгіленген деңгейде келесі көлемде айқындалды:

- 2017 жылға жоба – 14 443 482 мың теңге, соның ішінде жеке табыс салығы – 7 934 249 мың теңге, әлеуметтік салық – 6 509 233 мың теңге;

- 2018 жылға жоба – 15 416 697 мың теңге, соның ішінде жеке табыс салығы – 8 486 114 мың теңге, әлеуметтік салық – 6 930 583 мың теңге;

- 2019 жылға жоба – 15 630 122 мың теңге, соның ішінде жеке табыс салығы – 8 645 907 мың теңге, әлеуметтік салық – 6 984 215 мың теңге.

Қала бюджетінің қалған кіріс бөлігін бекітілген салықтық және салықтық емес түсімдер құрайды, атап айтқанда:

- 2017 жыл – 4 750 618 мың теңге;

- 2018 жылға жоба – 5 360 294 мың теңге;

- 2019 жылға жоба – 5 725 115 мың теңге.

Мүлікке салынатын салық бойынша болжам 2017 - 2019 жылдар кезеңіне келесі сомада құралды:

- 2017 жылға болжам –1 816 777 мың теңге, соның ішінде заңды тұлғалар бойынша –1 624 777 мың теңге, жеке тұлғалар бойынша – 192 000 мың теңге;

- 2018 жылға жоба – 1 943 983 мың теңге, соның ішінде заңды тұлғалар бойынша - 1 743 983 мың теңге, жеке тұлғалардан – 200 000 мың теңге;

- 2019 жылға жоба – 2 080 662 мың теңге, соның ішінде заңды тұлғалар бойынша – 1 876 662 мың теңге, жеке тұлғалар бойынша – 204 000 мың теңге.

Жер салығы бойынша жоспарлы үш жылдық кезеңге болжам келесі көлемде анықталды:

- 2017 жылға – 142 221 мың теңге;

- 2018 жылға – 152 177 мың теңге;

- 2019 жылға – 162 829 мың теңге.

Көлік құралдарына салынатын салық ҚР «Салық және бюджетке төленетін басқа да міндетті төлемдер туралы» Кодексінің 367-бабына сәйкес және өкілетті органдардың мәліметтері негізінде есептелінді, атап айтқанда:

- 2017 жылға болжам 913 976 мың теңге сомасында есептелінді, соның ішінде заңды тұлғалардан – 170 000 мың теңге, жеке тұлғалардан – 743 976 мың теңге;

- 2018 жылға жоба 977 968 мың теңге сомасында есептелінді, соның ішінде заңды тұлғалардан – 175 000 мың теңге, жеке тұлғалардан – 802 968 мың теңге;

- 2019 жылға алдын-ала жоспарланған сома – 1 046 426 мың теңгені құрады, соның ішінде заңды тұлғалардан – 180 000 мың теңге, жеке тұлғалардан – 866 426 мың теңге.

Жоспарланып отырған кезеңде акциз бойынша болжам келесі сомаға сәйкес анықталды: 2017 жылға – 208 634 мың теңге, 2018 жылға – 220 856 мың теңге, 2019 жылға – 236 316 мың теңге. Мемлекеттік баж бойынша түсімдер: 2017 жылға – 498 265 мың теңге, 2018 жылға – 530 458 мың теңге, 2019 жылға – 558 860 мың теңге сомасында болжануда. Салық түсімдерінің осы түрі бойынша есептеу алдыңғы жылдар бойы нақты түсімдер динамикасы есебімен құрылған.

Алдағы жоспарланған кезеңге салықтық емес түсімдер бойынша болжам: 2017 жылға –198 418 мың теңге, 2018 жылға – 212 307 мың теңге, 2019 жылға – 226 629 мың теңге сомасында анықталды.

Сонымен қатар, капиталмен жасалған операциялардан алынатын кірістер жобасы жасақталды және де мемлекеттік мекемелерге бекітілген жер учаскелерін сатудан түсетін түсімдер көздері есебінен, мүлік сатудан түсетін түсімдерді және алдағы жоспарланып отырған кезеңге жер учаскелерін жалға сату құқығынан түсетін түсімдерді құрайды, атап айтқанда:

- 2017 жылға жоба – 923 485 мың теңге;

- 2018 жылға жоба – 349 086 мың теңге;

- 2019 жылға жоба – 373 521 мың теңге.

Сонымен, жоғарыда айтылғандар есебімен қалалық бюджеттің үш жылдық жоспарлы кезеңге кіріс бөлігінің болжамы құрайды:

- 2017 жыл – 28 045 313 мың теңге;
- 2018 жыл – 20 776 991 мың теңге;
- 2019 жыл – 21 355 237 мың теңге. [3].

Қорыта келгенде, бюджет кірістерінің құрылымында ең үлкен үлес салмақты салықтық түсімдер құрайды. Салықтар, алымдар, баж салықтары арқылы экономиканың басымдылық салаларымен бөлек экономикалық аумақтарды жетілдіруге немесе олардың дамуын баяулауға, тұрғындардың бөлек топтарының табыстарын реттеуге, белгілі бір экономикалық іс-әрекетті ынталандыруға не болмаса одан бас тартуға мүмкіндік жасауға болады.

Әдебиеттер:

1. Қазақстан Республикасының Президенті Н.Назарбаевтың Қазақстан халқына Жолдауы. 2018 жылғы 5 қазан.
2. 2017 жылғы статистикалық агенттіктің мәліметтері.
3. Google.kz сайтының арнайы мәліметтері.

УДК 330.567.2/4

ХАЛЫҚТЫҢ ӨМІР СҮРУ ДЕҢГЕЙІ МЕН САПАСЫН МЕМЛЕКЕТТІК РЕТТЕУ

Усманиева Ж., Мүтәлі Н. Әскер Б. - ЭФ-17-5к1 тобының студенттері
Уразбаева Г.Ж. - э.ғ.к., доцент

Еліміздегі алда тұрған аса маңызды міндеттердің бірі - Қазақстанның барлық азаматтарының тұрмыс сапасы мен деңгейін жақсарту, әлеуметтік тұрақтылық пен қорғалуды нығайту болып табылады.

Тұрмыс сапасы мен тұрмыс деңгейі тығыз байланысты, дегенмен, тұрмыс сапасы ауқымды түсінік ретінде адамдар қажеттіліктерінің кең спектрін қамтиды. Халықтың тұрмыс сапасы - тауарлар мен қызметтерді тұтыну, халықтың өздерінің рухани қажеттіліктерін қанағаттандыру мүмкіндігі, халықтың денсаулығы, өмір сүру ұзақтығы, қоршаған ортаның жағдайлары, моральдық-психологиялық ахуал, рухани жайлылық және тағы басқалар бағаланатын әлеуметтік-экономикалық жалпылау санаты.

Бұл ретте, осы ұғымдардың көпшілігінің әрдайым сандық бағалауға келмейтінін атап өту қажет, бұл халықтың өмір сүру сапасын анықтауды қиындатады. Халықтың тұрмыс сапасының деңгейі қоғамның әлеуметтік-экономикалық жағдайына байланысты өзгеріп отырады.

Тұрмыс деңгейі біріншіден материалдық, рухани игіліктерді нақты тұтынуға, екіншіден тұтынушылықтың дамуына байланысты. Кең мағынада тұрмыс деңгейі тұтынудың деңгейі мен құрылымын, еңбек жағдайларын, әлеуметтік-мәдени қажеттіліктердің құрылымы мен қанағаттану дәрежесін, қызмет көрсету саласының даму дәрежесін, жұмыстан тыс және бос уақыттың көлемі мен құрылымын, экологиялық қауіпсіздік деңгейін және тағы басқаларды қамтиды.

Қазақстан Республикасының Президенті Н.Ә.Назарбаевтың «Жаңа әлемдегі жаңа Қазақстан» атты халыққа жолдауында Қазақстанның әлемдегі бәсекеге барынша қабілетті елу елдің қатарына ену стратегиясында өнімдерді экспортқа шығаруға бағдарланған өндірістерді, оның ішінде кластерлік өндірісті дамыту керек екендігі айтылған болатын. Президенттің тапсырмасына сәйкес Үкімет «Жұмыспен қамту 2020» жаңа бағдарламасын қабылдады. Бұл құжат алдыңғы қатарлы халықаралық тәжірибелерді қамтып отыр және онда еңбек ресурстарының белсенділігі мен мемлекет тарапынан көрсетіліп отырған әлеуметтік қолдау жүйесі үйлестірілген.

Тұрмыс сапасының объективті көрсеткіштері 2 топқа бөлінеді:

- Табиғи: географиялық орналасу, климат, экология, биологиялық қауіпсіздік және тағы басқа.
- Әлеуметтік: демографиялық, экономикалық, құқықтық, мәдениет, денсаулық сақтау және тағы басқа.

Әлеуметтік секторды одан әрі жаңғырту мақсатында білім беру және денсаулық сақтау қызметтерінің сапасын жақсарту, жұмыссыздық пен кедейлік деңгейін төмендету бойынша шараларды іске асыру жалғасатын болады. Нәтижелі жұмыспен қамтуды және жаппай кәсіпкерлікті дамытуға арналған бағдарламаны іске асыру 2023 жылға қарай жұмыссыздық деңгейін 4,8 %-ға дейін төмендетуге ықпал етеді. Ең аз жалақы мөлшері 2019 жылы 29698 теңгеден 2023 жылы 34742 теңгеге дейін өседі. Орташа айлық номиналды жалақы оң өсу серпініне ие болмақ және 2023 жылға қарай 198238 теңгеге жетеді. 2019 жылы ең төмен күнкөріс деңгейінің құрылымын қайта қарау салдарынан халықтың ең төмен күнкөріс деңгейінің үлесі 4,0%-дан 8,0%-ға ұлғаяды, сонымен қатар оның азық-түлік және азық-түлік емес бөлігінің арақатынасы 60/40-тан 55/45-ке өзгерді.[1]

Статистика комитетінен хабарлағандай, республика экономикасында 2018 жылғы шілдедегі бағалау бойынша 8,7 млн. адам жұмыспен қамтылды. Жұмыспен қамтылған халық арасындағы жалдамалы қызметкерлер саны аталған кезеңде 6,6 млн. адамды (жұмыспен қамтылғандардың жалпы санынан 76,1%) құрады.

2018 жылғы II тоқсан алдын-ала деректері бойынша өзін-өзі жұмыспен қамтығандардың жалпы санынан жұмыспен нәтижелі қамтылғандар үлесі 90,3%, жұмыспен нәтижесіз қамтылғандар – 9,7% құрады.[2]

Кесте1- 2016-2018 жылдар аралығындағы макроэкономикалық көрсеткіштер

	2016	2017	2018
Өнеркәсіп өнімі ¹⁾ , млрд. теңге (қаңтар-қыркүйек)	13 213,6	16 136,3	20239,8
Қолданыстағы бағаларда ауыл шаруашылығы өнімдерінің (қызметтерінің) жалпы шығарылымы, млн. теңге (қаңтар-қыркүйек)	2 501 019,8 ²⁾	2 896 475,3 ²⁾	3 171 539,6 ³⁾
Тұтыну бағасының индексі өткен жылғы тиісті тоқсанға, пайызбен	117,3	107,0	106,0
Бөлшек тауар айналымы млрд. теңге	2032,9	2356,1	2760,2
Бөлшек сауданың нақты көлем индексі өткен жылғы тиісті тоқсанға, пайызбен	101,4	107,3	109,4

2018 жылдың қаңтар-ақпан айларында 111,6 мың адам жұмыспен қамту мәселесі жөнінде өтініш жасаған. 2018 жылдың 1 наурызына жұмыспен қамту органдарында 120,3 мың адам тіркелінген. Жұмыспен қамту органдарының көмегімен 65,9 мың адам немесе уәкілетті органдарға жүгінгендердің жалпы санының 59,1 пайызы жұмысқа орналастырылды, 10,7 мың адам әлеуметтік жұмыс орындарына, 7,2 мың білім беру ұйымдарының түлегі жастар тәжірибесінен өтуге жіберілді.

2018 жылдың өткен кезеңі бойынша 22,2 мың адам қоғамдық жұмыстармен қамтылды, 3,9 мың адам кәсіптік оқытуға және қайта даярлауға жіберілді.[3]



Сурет 1 - ҚР-ғы еңбек нарығының көрсеткіштері

2018 жылдың қаңтар айының 1 күніне жұмыспен қамту мекемелерінде тіркелгеннің саны 70,7 мың адамды құрайды, соның ішінде 50,2 пайызы немесе 35,2 мың адам ауыл тұрғындары. Жұмыссыздар санының 55,6 пайызы немесе 39,3 мың адам - әйелдер, 34,5 пайызы немесе 24,4 мың адам 16-29 аралығындағы жастар.

Жұмыспен қамту бөлімшелерінің еңбек делдалдығымен 456,1 мың адам жұмыспен қамтылды немесе оның үлесі барлық хабарласқан азаматтардың санының 73,3 пайызын құрайды. 2017 жылдың өткен кезеңінде 88,7 мың адам, яғни жұмыспен қамту бөлімшелеріне өтініш жасаған барлық азаматтардың 14,3 пайызы, қоғамдық жұмыстарға қатынасты. Соның ішінде ауыл тұрғындары 55,1 мың адам. Қоғамдық

жұмыстарға бағытталған азаматтардың ішінде 32 пайызы елді мекендер, қалалар, кәсіпорындар аймақ жерін жинастыру үшін тұрғын-үй коммуналдық шаруашылықтарына көмекке жіберілді. 26 пайыздан көбі аймақтық экологиялық сауықтыру, көгалдандыру қызметтеріне қатынасты.

2017 жылдың 4 тоқсанында жұмыссыздардың саны 439,3 мың адам, жұмыссыздық деңгейі – 4,9% құрады, 2016 жылдың жылдың ұқсас көрсеткіштерімен салыстырғанда осы көрсеткіш 2 мың адамға азайып, ал жұмыссыздық деңгейі өткен кезеңнің көрсеткішімен бірдей.

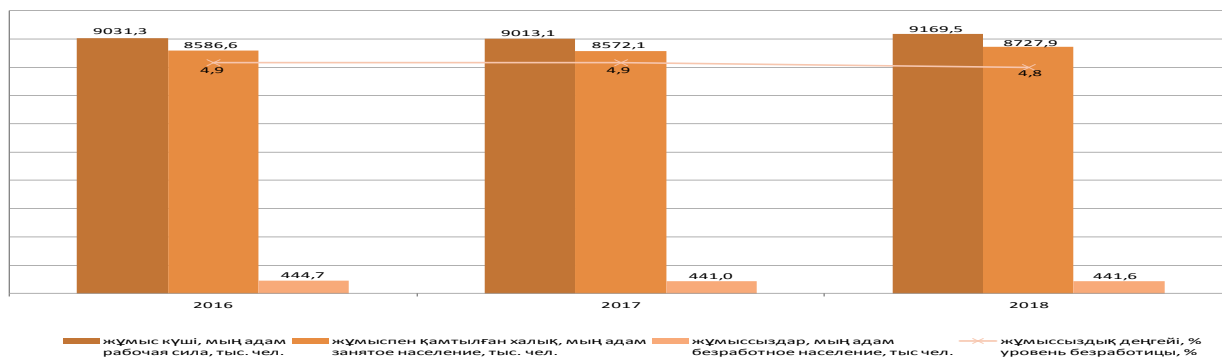

Сурет 2- 2016-2018 жылдардың еңбек нарығының негізгі индикаторлар

Жұмыспен қамту көрсеткіші әр түрлі елдердің немесе олардың топтарының еңбек нарығын салыстыру үшін база ретінде қолданылады. Ол ерлер мен әйелдер үшін, сондай-ақ әр түрлі жас топтары үшін жеке есептеледі.

Жұмыспен қамту мәртебесі үш маңызды санаттар арасында жұмыспен қамтылған халықтың айырмашылықтарын жүргізеді:

- жалданып жұмыс істейтіндер (жалдамалы қызметкерлер);
- жалданып жұмыс істейтіндер (өз бетінше жұмыс істейтіндер);
- отбасына көмектесетін мүшелері (сондай-ақ, отбасылық кәсіпорындардың ақы төленбейтін қызметкерлері деп аталатындар).

Осы үш топтардың әрқайсысы жұмыспен қамтылған халықтың жалпы санындағы, сондай-ақ жұмыспен қамтылған халықтың ерлер мен әйелдер санындағы тиісті үлесі түрінде көрсетіледі.

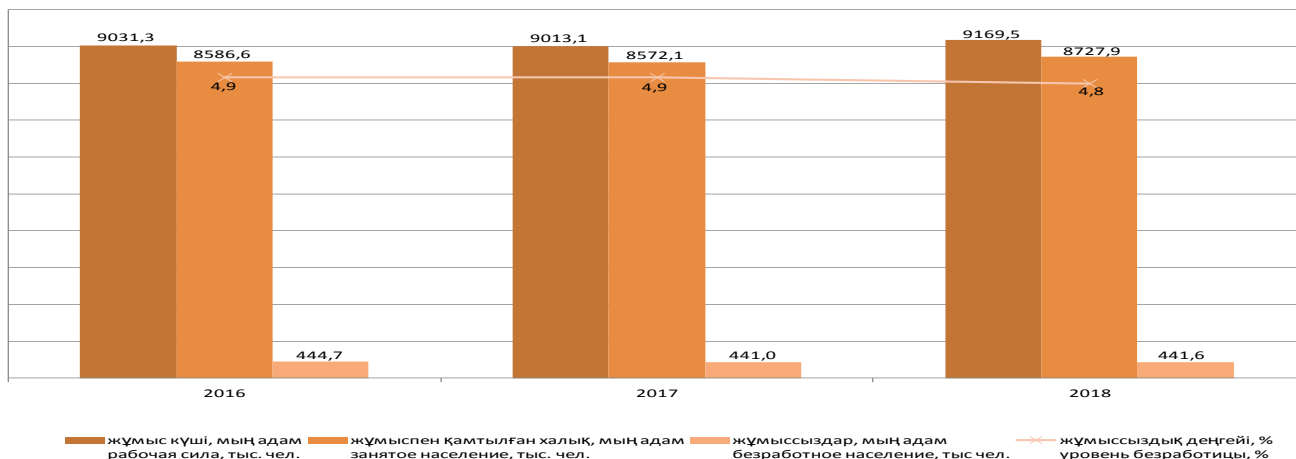

Сурет 3- 2016-2018 жылдардың халықтың атаулы ақшалай табыстары

2018 жылдың қарашасында халықтың орта есеппен жан басына шаққандағы атаулы ақшалай табысы бағалау бойынша 95 152 теңгені құраған, бұл 2017 жылдың қарашасымен салыстырғанда 6,3% жоғары, ал нақты ақшалай табыс көрсетілген кезеңде 0,9% артқан.

"2018 жылдың желтоқсанында бір қызметкердің орташа айлық атаулы жалақысы бағалау бойынша 174642 теңгені құрады", — деп жазылған хабарламада.

Жұмыссыздық жұмыс күші санына шаққанда 4,9% деңгейінде болды. 2018 жылдың желтоқсан айының соңында 91,6 мың адам жұмыспен қамту органдарында жұмыссыз ретінде тіркеуде тұрды.

Қорытындылай келе 2016-2019 жылдар аралығында халықтың тұрмыс жағдайы жақсарды.

Деректерге сүйенсек 2018жылдың өзінде 8,7 млн адам жұмыспен қамтылып отыр. Ал жұмыссыздық деңгейі 4,9% құрап отыр. Халықтың орташа табысы 95152теңгені құрады.

Қазіргі кезде ең төмен жалақының өзі Заң бойынша 2019 жылдың 1 қаңтарынан бастап жалақының ең төменгі мөлшері 42 500 теңге болды. Нәтижелі жұмыспен қамтуды және жаппай кәсіпкерлікті дамытуға арналған бағдарламаны іске асыру 2023 жылға қарай жұмыссыздық деңгейін 4,8 %-ға дейін төмендету жоспарланып отыр. Президенттің тапсырмасына сәйкес Үкімет «Жұмыспен қамту2020» жаңа бағдарламасын қабылдады. Соған сәйкес қажетті деңгейде халықты жұмыспен қамту, тұрмыс деңгейін жақсарту мәселелерін қолға алынууда.

Әдебиеттер

1. 2017 және 2015 жылдардағы «Халықтың тұрмыс сапасы» бюллетені, Қазақстан Республикасы Ұлттық экономика министрлігі Статистика комитетінің интернет-ресурсындағы, www.stat.gov.kz интернет ресурсындағы

2. <http://old.baq.kz/>

3. <http://www.enbek.gov.kz/>

4. <https://sputniknews.kz>

УДК -338.48

ТУРИЗМ И ЕГО ОСОБЕННОСТИ

Утабаева Г.М – студент группы ЭФ-15-7р.

Сатенов Б.И – д.т.н., профессор

Индустрия туризма является одной из крупнейших отраслей в мире. Эта отрасль экономики стала перспективной в последние годы. Многие страны мира одарены природной красотой, в то время как многие из них самостоятельно создали инфраструктуру. На самом деле многие страны получают основную часть своих доходов от индустрии туризма, поэтому она значима как основной источник дохода для них и создает доход за счет потребления продуктов и услуг туристами. Она имеет экономическое значение, с сотнями миллионов путешественников по всему миру каждый год, хотя она несет ответственность за окружающую среду, это может привести к разрушению среды обитания, отходами и загрязнениями. Мировая индустрия туризма прошла через этапы времени, и она улучшилась в течение десятилетий, она оказывает огромное влияние на экономику, окружающую среду и общество.

Согласно (Holloway, J, C. Humphreys, C and Davidson, R. 2009), туризм - это форма времяпрепровождения в течение определенного периода времени, и он может определять, когда люди перемещаются из одного места в другое. Всемирная туристская организация (1999) определила, что туризм - это также совокупность видов деятельности, услуг с точки зрения досуга, включая транспорт, проживание и другие, до года.

Согласно (Holloway, J, C. Humphreys, C and Davidson, R. 2009), хотя индустрия туризма может вызвать много экономических плюсов, у этих стран также есть некоторые преимущества. «Глобальный туризм - это индустрия стоимостью 8 триллионов долларов». Это означает, что одной из крупнейших отраслей промышленности в мире является индустрия туризма, поэтому она имеет большое значение для некоторых стран, пытающихся получить долю в этих 8 триллионах долларов. 9,9 процента мирового ВВП (валового внутреннего продукта) составляли мировые туристические компании. Более того, было предсказано, что оно принесет около 240 миллионов рабочих мест по всему миру, что составляет почти 8,5% от общего числа профессий. Всемирная организация туризма сообщила, что в январе 2007 года число иностранных туристов достигло 842 миллионов в 2006 году по сравнению с 553 миллионами в 1994 году, и ожидается, что к 2020 году они достигнут 1,6 миллиарда, тогда как поступления составили 354 миллиарда долларов в 1994 году и почти удвоились 2006 г., это означает, что в течение 10 лет наблюдается значительное увеличение как прибытий, так и поступлений (WOT.2007)

Социокультурное воздействие - это последствия определенных типов отношений, которые происходят между туристами и хозяевами из-за их контакта. Туристы могут познакомиться с различными обычаями и культурой, такими как осмотр достопримечательностей, принятие солнечных ванн и дегустация новой кухни. Это открыло бы наши умы так же, как это могло бы расширить наши горизонты. Однако, когда иностранные люди приезжают в туристический город, они наверняка повлияют на местных жителей, так что они могут забыть свою культуру. Другим недостатком туристической отрасли является повышение цен, хотя зарплаты граждан остаются постоянными, цены растут, когда город принимает туристов, особенно в ресторанах, на транспорте и в соответствии с основными требованиями. Кроме того, правительство будет сосредоточено на туризме. Таким образом, оно будет игнорировать возможности и потребности местного

региона. Кроме того, уровень преступности обычно увеличивается в туристических городах. Кроме того, местные традиции могут быть потеряны, как традиционные рабочие места, и умения, такие как сельское хозяйство и рыболовство, исчезнут (Wall, G and Mathieson, A.2006).

Также использование культуры в качестве туристической достопримечательности может привести к усилению поддержки традиционных культур и проявлению этнической самобытности. Более того, прямой контакт между жителями и туристами, вероятно, устранит негативные стереотипы, в результате чего увеличатся социальные возможности. Еще одно преимущество социокультурного воздействия туризма заключается в том, что поощряется конкуренция за туристический бизнес и улучшается уровень жизни хозяев, и, несомненно, будет расти их доход. (WTO. 1999).

Иногда может возникнуть путаница в отношении различий между туроператорами и турагентами и того, что именно отличает их или какую роль они играют в туризме.

Основное отличие заключается в том, что туроператор несет ответственность за организацию и предоставление вашего отпуска путем заключения контрактов, бронирования и упаковки различных компонентов вашего тура, таких как ваш отель, транспорт, питание, гиды, дополнительные экскурсии и иногда перелет. Многие туроператоры считаются наземными операторами и фокусируются на аспектах вашего пакета, как только вы прибудете в пункт назначения.

Турагенты несут роль по продаже и администрированию пакетов от различных туроператоров своим личным клиентам, основываясь на том, что они ищут и какой пакет лучше всего подходит каждому клиенту. В то время как многие туроператоры фокусируются на выбранной концентрации пунктов назначения, большинство турагентов могут специализироваться на различных направлениях, а затем они могут помочь вам сузить пакет для этого конкретного пункта назначения или области, куда вы хотите отправиться, исходя из вашего бюджета, предпочтительного метода путешествий и интересов. Затем турагенты будут работать напрямую с туроператором, чтобы удовлетворить ваши запросы и предоставить туроператору необходимую информацию и платежи.

Выводы.

Туристические предприятия могут оказать невероятное влияние на их предназначение, создавая рабочие места, способствуя росту ВВП, открывая новые рынки для товаров и услуг, увеличивая видимость района, одновременно обеспечивая защиту местной окружающей среды и сохранение культурного наследия. Тем не менее, все эти преимущества не происходят автоматически, но должны быть должным образом интегрированы в устойчивое функционирование туристических предприятий.

Путешествия и туризм создают рабочие места, приносят новые деньги в регион, а также помогают диверсифицировать местную экономическую базу. предоставляют жителям возможность пользоваться культурным наследием своих местных общин и развивать товары и услуги, ремесла, местные продукты питания, музыкальные танцы, рассказывание историй и услуги гида, которых ищут туристы.

Сектор путешествий и туризма облегчает мигрантам оставаться на связи с семьей и друзьями, а также возвращаться домой. И принимающая страна, и страна происхождения получают выгоду от повышения мобильности рабочей силы.

Путешествия и туризм также облегчают студентам поездки за границу для обучения. В частности, значительно увеличилось число студентов из стран с развивающейся экономикой, которые смогли учиться в университетах развитых стран.

Список литературы:

1. Холувай, Ж, С. Хьюмфрейс, С и Дэвидсон, Р. 2009г.
2. Валл, Г и Метьюсон, А.2006г.
3. WTO. 1999г.
4. *Quora.com*.
5. *Википедия*.

ОӘЖ 63:33

ҚАЗІРГІ ЖАҒДАЙДАҒЫ АУЫЛ ШАРУАШЫЛЫҒЫНЫҢ ӘЛЕУМЕТТІК – ЭКОНОМИКАЛЫҚ МӘСЕЛЕЛЕРІ

**Коркем Үсен, Бағдатқызы Аққу–ЭФ-17-1к1 тобының студенттері
Сапарбаева Э.А. – аға оқытушы**

Қазақстан Республикасының 30 бәсекелі елдердің қатарына еруге ұмтылуы, Әлемдік Сауда Ұйымына енуі, Еуразиялық экономикалық одаққа мүше болуы отандық ауыл шаруашылығы үшін үлкен сын. Өйткені ауыл шаруашылығы Қазақстан экономикасының негізгі салаларының бірі және қоғамның экономикалық және қоғамдық-саяси тұрақтылығын анықтайтын факторы болып табылады. Сондықтан да аграрлық

сектордың дамуы мемлекет үшін экономикалық және ең бастысы әлеуметтік негізде стратегиялық жағынан маңызды.

Нарықтық экономика жағдайында Қазақстан Республикасының әлеуметтік-экономикалық дамуын нығайту үдерісі өндірістің, әсіресе ауыл шаруашылығының тиімділігін тұрақты әрі бекем арттыру үшін шаруашылық жүйенің түбегейлі қайта құрылуын талап етеді. Қазіргі таңда отандық экономиканы қайта құру кезінде бірқатар мәселелер туындады. Әсіресе Қазақстан халқының өмір сүру деңгейін анықтайтын аса маңызды стратегиялық қызмет саласы ретінде агроөнеркәсіп өндірісінің тиімділігін арттыруға елеулі назар аударылды.

Қазіргі уақытта агроөнеркәсіп кәсіпорындары шаруашылық механизмнің жетілмеуінен, коммерциялық ақпараттың жеткіліксіздігінен, сыртқы орта факторларының (тұтынушылардың іс- әрекеті, нарықтық конъюнктураның өзгеруі, жаңа тауарлардың пайда болуы т.б.) әлсіз талдануынан және нарықта жұмыс істеу тәжірибесінің жоқтығынан тұрақсыз шарттарда әрекет етіп келеді. Сондықтан ауыл шаруашылық өнімін тұтынушыға дейін тиімді жеткізуге бағытталған ғылыми зерттеулер өзекті мәселелердің бірі болып келеді.

Қабілеттілігін және азық-түлік қауіпсіздігін қамтамасыз етуге бағытталған шаралар жиынтығын қамтиды. Бірақ саладағы еңбек өнімділігінің төмен деңгейі, қолданылатын технологиялардың жетілмеуі, ауыл шаруашылығы өндірісінің ұсақтығы оны кең көлемде дамуға мүмкіндік бермей отыр. Ол үшін ауыл шаруашылығы қолда бар материалдық, еңбек және басқа да ресурстарды экологиялық талаптарға сәйкес толығымен қолдануды қамтамасыз ету керек [2]. Қазіргі жағдайда экономиканың аграрлық секторындағы экономикалық агенттердің мүдделерін үйлестіру, көбінесе оларды нарықтық және мемлекеттік реттеу нысандарын пайдалана отырып жүзеге асырылатын ынталандыру арқылы қол жеткізіледі. Мемлекеттің ауыл шаруашылығын реттеу әдістері экономикалық тепе-теңдікті сақтаудан, ауыл шаруашылығы өндірісін өндіруден және қайта өңдеуден, сонымен қатар шикізат пен азық-түліктің объективті қажеттілігінен туындаған. Өйткені ауыл шаруашылық өнімдері кез келген мемлекеттің экономикалық және әлеуметтік тиімділігін қамтамасыз етуге бағытталған. Сол себептерден экономиканың ауыл шаруашылық секторын мемлекеттік реттеу қажеттілігін екі топқа бөлуге болады:

Ауыл шаруашылығы өндірісінің өзіндік ерекшеліктері бар. Басқа салаларға қарағанда, тәуекелдік сипатының (құрғақшылық, су тасқыны және т.б.) болуымен, ауыл шаруашылығына деген сұраныс пен ұсыныстың ауытқымалығымен, техникалық үдерістің жылдамдығымен ілесе алмауымен сипатталады;

Ауыл шаруашылығы нарығы қызметін реттеу механизмінің жетілмеуі. Ауыл шаруашылығы өндірісіне үстемдік бағаны енгізуді бақылаумен, қоршаған ортаны қорғаумен, табиғи ресурстарды тиімді қолданумен ерекшеленеді.

Сонымен, ауыл шаруашылық секторын мемлекеттік реттеу экономикалық құралдар мен ынталардың жүйесінен тұрады, олардың көмегі арқылы мемлекет еліміздің азық-түлік қауіпсіздігін қамтамасыз ету үшін экономиканың ауыл шаруашылық секторының дамуына әсер ете алады.

Экономикада ауыл шаруашылық секторды мемлекеттік реттеу жұмыстарын қалыптастыру әр түрлі кезеңдер бойынша жүргізіледі. Ең алғашқы қадам бұл мемлекеттің қандай күрделі кезеңдерде болсын, сонымен қатар қаржылық дағдарыс кезінде ауыл шаруашылық секторына деген қарым- қатынасын анықтау [3]. Аграрлық сектор саласында мемлекет тарапынан қолданылатын шараларға экономикалық агенттер арқылы сараптама жасау. Қойылған мақсаттар арқылы ауыл шаруашылығының даму қажеттілігі анықталады, ал бюджеттік мүмкіншіліктер арқылы мемлекеттік реттеу құралдарының тізімі бекітіледі. Аграрлық сектор саласын қалыптастыру барысында негізінен тиімді аймақтардың ғылыми жүйесі зерделенеді, яғни қолданыстағы құралдардан әсер алу элементтерін айқындау керек: ауыл шаруашылық салалары, ауыл шаруашылық саласын өндірістік қамтамасыз ету, өнеркәсіп саласын жетілдіру, ауыл шаруашылық тауарларын жеткізу және сақтау орындарын қарастыру, тауарларды соңғы тұтынушыға дейін жеткізу.

Оңтүстік Қазақстан ауыл шаруашылығы экономика саласында ерекше орын алады. Ауыл шаруашылығының дамуынан мемлекеттің азық-түлік қауіпсіздігі және халықтың әлеуметтік экономикалық жағдайы өзгереді. Ауыл шаруашылығының Жалпы ішкі өнім (ЖІӨ) қалыптастыруда 6% мөлшері кездеседі (1-сур.). Қазақстан Республикасы ауыл шаруашылығын жетілдіруде және жандандыруда кең көлемде ресурстар кешеніне ие болып отыр, олардың қатарына мал шаруашылығын дамыту, көкөніс өнімдерін, мақта өсіру, егін жай өнімдерін саралау жатқызылады. Еңбек өнімділігін арттыру және егін жайдың құнарлық сапасын жақсартуда көптеген мүмкіншіліктер кездеседі, яғни ресурстарды тиімді қолдану және егіс алқаптарының көлемін көбейту.

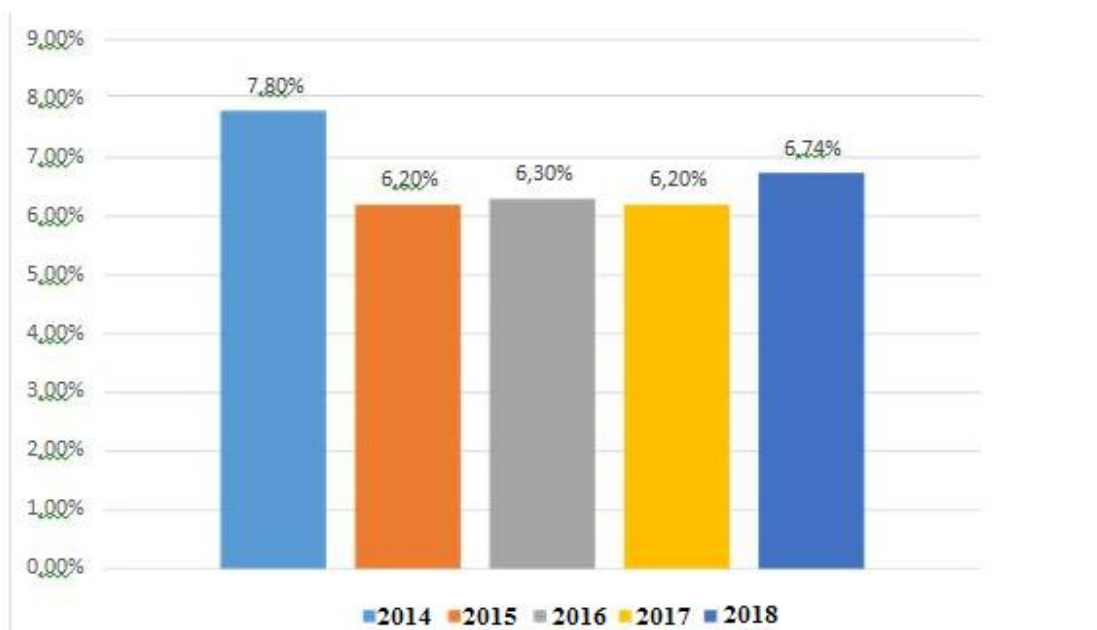

1-сурет. ОҚО ауыл шаруашылығы өнімінің ішкі жиынтық өнімдегі үлесі

Сурет мәліметтері көрсетіп отырғандай, ауыл шаруашылығы өнімдерінің Қазақстан Республикасының ішкі жиынтық өніміндегі үлес салмағы, 2014 ж.а (7,8 %) қарағанда, 2018 ж. (6,74 %) төмендеуде. Біздің ойымызша, бұл мәселеге мынадай факторлар әсер етуде: аумақтық және салалық дамудың әзірленген және бекітілген жобасының болмауы; өндірісте қолданылатын технологияның төмен деңгейі; ескірген жабдықтардың ұлғаюы; аймақтардың бюджет қаражатымен төмен деңгейде қамтылуы; айқын кадрлық саясаттың болмауы; жоғары білікті басқарушы қызметкерлердің жеткіліксіздігі [4]; ауыл шаруашылығы мамандарының төмен жалақысының болуы.

Қазіргі уақытта Қазақстанның аграрлық секторына арналған жердің жалпы аумағы — 222,6 млн га, оның ішінде 24 млн га (10,8 %) — егістік жерді, 5 млн га (2,2 %) — пішендік, 189 млн га (85 %) жайылым жерді алып жатыр. Дегенмен ауыл шаруашылығының дамуы Қазақстанның әр аймақтарында әр түрлі деңгейде дамып келеді.

Ауыл шаруашылығы өніміне өсіп отырған жаһандық сұраныс жағдайында егістік түсімін, ең алдымен, жаңа технологиялар енгізу есебінен елеулі көтеру қажеттігі туындап отыр. Ол үшін экологиялық мәселелерді есепке ала отырып, ұлттық бәсекеге қабілетті брендтер құрылуы тиіс. Жаңа ғылыми, технологиялық, басқарушылық жетістіктерді ескере отырып, жер өңдеу мәдениетін өзгертпесе және мал шаруашылығындағы дәстүрлерімізді жаңғыртпаса, ауыл шаруашылығында жетістіктерге жету мүмкін емес [6]. Дегенмен мемлекет тарапынан ауыл шаруашылығын қаржылай ынталандыру бағыттарында көптеген қызметтер атқарылуда. Олардың нәтижесін әрі өсімдік шаруашылығы мен мал шаруашылығының арасындағы өнім шығарудың көлемін 2-кестеден байқауға болады.

1-кесте

Ауыл шаруашылығы өнімдерінің шаруашылық түрлері бойынша шығарылымы, млн.тг.

Шаруашылықтың түрлері	2014 ж	2015 ж	2016ж	2017ж	2018ж
Барлығы	2 286 042,3	1 999 046,6	2 386 103,5	2 527 890,3	2 748 684,1
Өсімдік шаруашылығы	1 337 194,4	981 190,0	1 313 003,5	1 327 855,2	1 479 393,8
Мал шаруашылығы	942 384,3	1 011 191,9	1 064 338,1	1 189 555,4	1 260 986,0
Қосымша қызметтер	6 463,6	6 664,7	8 761,9	10 479,7	8 304,3

2014–2018 жж. аралығындағы нақты мәліметтер көрсеткендей, ауыл шаруашылығында өндірілген өнімдердің 50 % жоғары өсімдік шаруашылығына тиесілі. Бұл мәліметті есептеу үшін өсімдік шаруашылығының өндірілген өнімінің құнына ауыл шаруашылығы дақылдарынан — дәнді, техникалық дақылдардың (майлы дақылдардың, қант қызылшасының, темекінің және басқалардың тұқымдары), картоптың, көкөністер мен бақша дақылдарының, жемістер мен жидектердің, өсімдік шаруашылығы өнімдерінің өзге де түрлерінің (азықтық түйнек жемістерден, шөптен, сабаннан, пішендеме, сүрлем, шөп, гүлдер және т.б.) алынған жылдық түсім құны кірген. Соңғы жылдары мал шаруашылығының өнімдері 942,3 млрд тг-ден 2014 ж. 1260 млрд тг-ге 2018 ж. өскен. Мал шаруашылығының өндірілген өнімінің құны ауыл шаруашылығы малдарынан алынған өнімдердің (сүт, жұмыртқа, жүн, тері және т.б.) құнын, союға

өткізілген мал мен құстың құнын, ара өсірушілік пен бағалы жүнді аңдарды өсіру шаруашылығы өнімнің құнын қамтиды.

Әрине, ауыл шаруашылығы өндірісі мамандарды дайындау барысында дүниежүзілік ең озық тәжірибені ескере отырып, үнемі оқытуды және қайта оқытуды қалыптастыру қажет. Шетелдік мамандарды әр шаруа қожалағына жеке кеңес алу үшін тарту көп шығынды талап етеді. Мұндай іс-шараларды жүзеге асыру тек ірі ауыл шаруашылығы кәсіпорындары үшін ғана қолжетімді болып келеді.

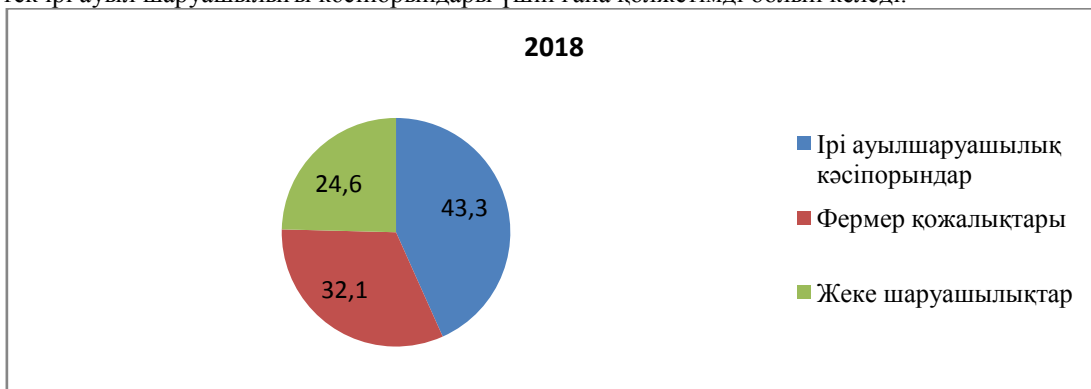

2-сурет. Ауылшаруашылық кәсіпорындарының 2018 ж. өнім өндірудегі арақатынасы

2018 ж. мәліметтер бойынша, ауыл шаруашылық кәсіпорындарының құрылымында ауыл шаруашылығында өндірілетін өнімнің 24,6 % ірі ауыл шаруашылық кәсіпорындары, 70–80 % фермерлік қожалықтар мен жеке шаруашылықтарға тиесілі.

Қазақстанда шағын кәсіпкерліктің дамуына, қоғамның тұрақтылығының негізіне және мемлекеттің экономикасына әрқашан тұрақты түрде көп көңіл бөлінуде. Бұл негізінен көптеген мәселелерді шешудегі мемлекеттің нақты қызметтерінің нәтижелерімен байланысты. Олардың қатарына, біріншіден, мемлекет шағын кәсіпкерліктің дамуы арқасында қоғамдық тұрақтылықтың негізін салатын орта буынды қалыптастыру мәселесін шешеді, екіншіден, халықты жұмыспен қамту мәселесін реттейді, үшіншіден, жалпы ішкі өнімнің өсуіне септігін тигізеді. Шағын кәсіпкерліктің дамуының негізін ауылдық жерлерден байқауға болады. Ауыл шаруашылықпен айналысатын кез келген аймақтарда шаруа қожалықтарының құрылуын және қалыптасуын байқауға болады, сонымен қатар осы шаруашылықтардағы, яғни жылдан жылға өсімдік және мал шаруашылықтарындағы материалдық-техникалық базаның нығаюын байқауға болады. Қазіргі таңда ауыл шаруашылық саласында Қазақстанда бұрын-соңды болмаған экзотикалық өнімдер дайындау, страус өсіру жұмыстары және қоян өсіру салалары дамып келуде. Аграрлық саладан басқа, кәсіпкерлер ауылдық жерлерде әр түрлі бағыттағы қызметтер түрлерін қарастыруда, мысалы: бөлшек сауда саласында, күнделікті сұраныс көп болатын тауар түрлерін шығару, қызмет саласы (киім тігу, өнеркәсіп техникасын жөндеу, көлік саласындағы қызмет түрлері).

Жоғарыда аталып өткендей, алдымызда еліміздегі агробизнестің бәсекелестік жүйесін қалыптастыруды шешу міндеті тұр. Ол үшін заң актілерінің, бірінші кезекте, Жер, Су және Орман кодекстерінің қалтқысыз орындалуын қамтамасыз ету қажет. Дәнді дақылдар нарығын реттеу жөніндегі мемлекеттік саясаттың тиімділігін арттыру керек. Ауыл шаруашылығы өнімдерін қайта өңдеуді және өнім сапасын арттыруды жаңғыртуға ерекше назар аударылғаны жөн. Қазіргі заманғы аграрлық ғылымды дамытуды да естен шығаруға болмайды.

Ауылдық жерлердегі кедейшілікті жою үшін шағын несиелер беру жұмысын кеңінен өрістетуге қажет, оның үстіне ол өзінің өміршеңдігін көрсете де білді. Осы жылдан бастап ауылдық аумақтарды дамытуға арналған мемлекеттік аграрлық саясат бағдарламасы іске қосыла бастады.

Ауыл шаруашылығы Қазақстан экономикасының негізгі салаларының бірі болып табылады. Аграрлық сектордың даму деңгейі қашан да қазақстандық қоғамның экономикалық және қоғамдық-саяси тұрақтылығын анықтайтын факторы болып келді және әлі де солай. Республика экономикасы дамуының басым бағыттарының бірі бола отырып, ауыл шаруашылығы аса зор әлеует пен үлкен қорға ие. Қазақстанның әр түрлі климаттық жағдайлары қоңыржай жылы белдікте барлық дерлік дақылдарды өсіруге және мал шаруашылығын дамытуға мүмкіндік береді.

Әдебиеттер:

1. Қазақстан Республикасында агроөнеркәсіптік кешенді дамыту жөніндегі 2013–2020 жылдарға арналған «Агробизнес — 2020» бағдарламасын бекіту туралы Қазақстан Республикасы Үкіметінің 2013 жылғы 18 ақпандағы № 151 қаулысы. — [ЭР].

2. Қолжетімділік тәртібі: <http://adilet.zan.kz/kaz/docs/P1300000151>.

3. Халыпин А.А. Концептуальные детерминанты государственного регулирования аграрного сектора экономики // Науч. журн. КубГАУ. — 2012. — № 79 (05). — С.

4. Есенгелдин Б.С., Мырзатаева Г.К., Нұрымова И.Т. Аймақтық еңбек нарығы дамуының әлеуметтік негіздері // ҚарМУ хабаршысы. Экономика сер. — 2014. — № 2. — 78–84-б.

5. Ауыл шаруашылығы өнімдерінің жалпы шығарылымы. — [ЭР]. Қолжетімділік тәртібі: gov.kz
6. Alexandros N. World agriculture towards 2030/2050: the 2012 Revision // Food and Agriculture Organization of the United Nations / N.Alexandros, J.Bruinsma. — [ER]. Access mode: <http://www.fao.org/docrep/016/ap106e/ap106e.pdf>.

УДК.334.(072)

ПУТИ СОВЕРШЕНСТВОВАНИЯ ПРЕДПРИНИМАТЕЛЬСТВА В КАЗАХСТАНЕ

Халикбердиев Н. Ташходжаев Б. – студенты гр.ЭФ-17-5р
Омарова Г.К. – преподаватель кафедры «Экономика»

В последние годы в Казахстане получило динамичное развитие предпринимательство, которое представляет собой инициативную, самостоятельную, осуществляемая от своего имени, на свой риск, под свою имущественную ответственность деятельность физических и юридических лиц, направленную на получение прибыли. Возрождение предпринимательства в Казахстане состоялось. Действительно, до 1917 года предпринимательство в стране имело место, но в силу слабого уровня развития производительных сил тогда оно не получило должного распространения. За годы Советской власти понятия "предпринимательство" практически было исключено из экономической лексики, а термин "предприниматель" воспринимался негативно. Теперь мы не избегаем, как в прошлом, слов "предпринимательство", "предприимчивость". Сегодня многие стали понимать, что именно предпринимательство двигает развитие производства, рынка, а значит и общества в целом. Зарубежные страны процветают благодаря предпринимателям, а предприниматели - благодаря поддержке своих государств. Предприниматель – это энергия, идущая изнутри, вырывающаяся у деловых людей для достижения коммерческих результатов.

Становление и развитие предпринимательства в Казахстане происходило в сложных и не всегда благоприятных социально-экономических условиях транзитного периода, на фоне серьезного макроэкономического кризиса и снижения жизненного уровня людей. Процесс формирования негосударственного сектора экономики и сейчас сталкивается с целым рядом трудностей объективного и субъективного характера, препятствующих его динамичному развитию.

Предпринимательство в сегодняшнем Казахстане, хотя и испытывает значительные трудности, - уже свершившийся факт. Оно защищено законом и будет развиваться. Очевидность того, что рыночной экономики без предпринимательства не бывает актуальна. И хотя оно у нас находится в стадии развития, сомнений в том, что бизнес будет ведущей сферой общественного производства, нет. Переход к рыночной экономике требует радикальных преобразований структуры производства, направленных на преодоление монополизма и развитие конкуренции. Решение этой задачи невозможно, как подтверждает мировой опыт, без развития предпринимательства, основанного на различных формах собственности.

В Республике Казахстан интенсивно создаются все условия для развития предпринимательской деятельности, в частности, осуществлена большая работа по приватизации собственности, ставшей прочной экономической основой для развития предпринимательства.

В стране применяются широкомасштабные меры по государственной поддержке предпринимательства, малого и среднего бизнеса.

В сегодняшнем Казахстане предпринимательство уже свершившийся факт, конечно, оно претерпевает много трудностей, но на настоящий момент государство всеми силами старается поддержать его развитие. В частности в канун лета 1999 года Президентом Республики Казахстан было принято распоряжение «О дополнительных мерах по защите прав граждан и юридических лиц на свободу предпринимательской деятельности». Необходимость принятия этого закона была уже очень давно. Незаконные придирки со стороны проверяющих с использованием служебного положения - это факт, который питает коррупцию. Государство осуществляет поддержку следующим образом:

*создание льготных условий использования субъектами предпринимательства государственных финансовых, статистических, материально-технических и информационных ресурсов, а также научно-технических разработок и технологий;

*установление упрощенного порядка государственной регистрации субъектов предпринимательства, лицензирование их деятельности, сертификация их продукции;

*устранение правового режима благоприятствования для субъектов предпринимательства, включающего в себя льготный режим налогообложения, уплаты таможенных пошлин;

*создание системы привлечения и использования инвестиций, включая иностранные, для поддержки и развития предпринимательства;

*принятие специальных программ кредитования субъектов предпринимательства с определением финансовых источников;

*предоставление преференций субъектам предпринимательства при размещении государственных закупок на производство продукции, выполнение работ, услуг;

*поддержка внешнеэкономической деятельности субъектов предпринимательства, включая развитие их торговых, научно-технических, производственных и иных связей с зарубежными партнерами;

*организация подготовки, переподготовки и повышения квалификации кадров для субъектов предпринимательства.

Таким образом, государство, уделяя большое внимание развитию предпринимательства, для развития экономики в целом с целью защиты и поддержки субъектов предпринимательства устанавливает законодательным путем определенные льготы для них. Объективные трудности связаны с общим кризисным состоянием экономики и недостаточно требуемых финансовых ресурсов для придания сильнейшего импульса широкомасштабному развитию предпринимательства. К ним можно отнести:

Дорогие кредиты - серьезной проблемой для бизнеса является доступ к финансам. Несмотря на то, что Национальным банком РК постепенно снижается базовая ставка (сейчас – 10,5%), кредиты остаются дорогими. Большой объем ликвидности стерилизуется Нацбанком через краткосрочные ноты. Поэтому важной составляющей борьбы с инфляцией является тарифная политика, которая проводится правительством РК. В свою очередь Нацбанк должен отвечать не только за инфляцию, но и за рост экономики, помогая тем самым правительству. В связи с этим, для обеспечения доступности кредитования необходимо дальнейшее снижение базовой ставки. Низкая возможность к доступу финансовым ресурсам и другие. В связи с этим, с целью решения вышеуказанных проблем были открыты «Центр обслуживания предпринимателей» которое оказывает бесплатно весь комплекс услуг по принципу «одного окна». В рамках деятельности «Центра обслуживания предпринимательства» упрощается выдача разрешительных документов, оказывают помощь при выборе необходимых финансовых инструментов, кроме того предлагаются весь комплекс государственных программ поддержки предпринимательства.

Обновления в налоговую политику - другой важный вопрос – это налоговая политика. Проводимая налоговая реформа должна исходить из условия недопущения роста налоговой нагрузки, как это было поручено Главой государства. В настоящее время налоговая политика акцентирована на выполнении фискальной функции. Государство должно выполнять свои социальные обязательства, и для этого необходимы устойчивые доходы бюджета. Однако стоит вопрос смещения акцентов налоговой политики на стимулирование деловой активности, отраслевого стимулирования через преференции и т.д.

Снижение доли государства в экономике - на сегодняшний день из 878 объектов приватизации не выставленными на торги остаются порядка 400 объектов (45%). По большей части из них принимаются дорожные карты, предусматривается предпродажная подготовка. Безусловно, в предпродажной подготовке нуждаются те компании, которые выходят на IPO. Что касается остальных, то чаще всего принятие «дорожных карт», «предпродажная подготовка» является инструментом манипуляции для затягивания сроков приватизации.

В нашей стране роль предпринимательства постоянно и неуклонно возрастает. Предпринимательство призвано решить такие важные проблемы в сегодняшней экономике, как:

- значительно и без существенных капитальных вложений расширить производство многих потребительских товаров и услуг с использованием местных источников сырья;
- создать условия для трудоустройства рабочей силы, высвобождающейся на крупных предприятиях;
- ускорить научно-технический прогресс;
- составить позитивную альтернативу криминальному бизнесу и многие другие.

В настоящее время многое говорится о возрождении Казахстанского предпринимательства. Однако, если быть точным, то, что сегодня происходит в социально-экономической жизни Казахстана, есть попытка вторичного возрождения предпринимательства в нашей стране. Основа для становления и развития предпринимательства была заложена еще в ходе реализации государственных программ развития и поддержки предпринимательства, начиная с 1992 года. Сегодня предпринимательская деятельность в Казахстане бурно развивается, основываясь на государственной поддержке ее роста. Решение важнейших проблем, обеспечивающих развития предпринимательства заложено в Государственной программе развития и поддержки предпринимательской деятельности, утвержденной Указом Президента РК от 7 мая 2001г. №597. Одним из приоритетов, обозначенных в Указе Президента РК «О мерах по реализации стратегии развития Казахстана до 2030 года», является развитие инфраструктуры поддержки предпринимательства в стране.

Развитие предпринимательства сталкивается со множеством проблем, в частности это и информационные проблемы, и финансовые, и институциональные, и образовательные, и государственные (бюрократизм, коррупция), все эти проблемы решаемы, и я думаю, что в скором будущем наша страна справится с поставленными перед ней задачами решения этих проблем. Именно за счет этих решений и будет развиваться экономика нашей страны в целом.

Видимо, было бы неверно соглашаться с распространенным тезисом о том, что будущее Казахстана — за предпринимательством. Но будущее Казахстана — и за предпринимателями. Поэтому требуется профессиональный подход каждого, кто решил заняться этой формой экономической деятельности, к исполнению своих предпринимательских функций.

Литература:

1. Жулдызбаев Н.Е., Дуйсебеков Б.Т., Есиркепова А.М.. Основы предпринимательства: Учебно-методическое пособие. -Шымкент:2014г.

2. Экспресс курс предпринимательства. ФРП «Даму» 2014г.

УДК 621.311.243

INSTALLATION OF SOLAR PANELS

Khussanaliyeva D., Kogay V. – students of group EF-17-1r1
Temirova Zh.Zh. – c.e.s., docent

In modern society we consume energy for many different purposes. We use energy for heating the water in our houses and for heating our houses. If of energy for transportation of people and products by cars, trains, trucks and planes. We use energy to produce our goods and also to produce food.

Modern society is very much based on the capability of us humans to covert energy from one form to another form. The most prosperous and technologically developed nations are also the ones which have access to and are consuming the most energy per inhabitant. The table below shows the primary energy consumption per capita and the average power consumed per capita for several countries.

Country	Energy Consumption(kWh/capita)	Average Power Use (W/capita)
U.S.A.	81 642	9 319
Netherlands	53 963	6 160
Germany	44 310	5 058
China	23 608	2 695
India	6 987	797

Additionally, the conditions for the development of solar energy could not be more perfect: the Sun bathes the Earth hourly with enough light and heat to fulfill global needs for a whole year; in other words, solar radiation can satisfy our energy needs 4,000 times over.

As the publication Renewable Energies Info estimates, the Earth's surface receives 120,000 Terawatts of solar irradiation, "which represents 20,000 times more power than the whole planet needs". Backing this argument further, the Union of Concerned Scientists says that as little as 18 days of solar irradiation on Earth contains as much energy as all the world's coal, oil and natural gas reserves put together.

Solar energy is that produced by the Sun's light – photovoltaic energy – and its warmth – solar thermal – for the generation of electricity or the production of heat. Inexhaustible and renewable, since it comes from the Sun, solar energy is harnessed using panels and mirrors.

Photovoltaic solar cells convert sunlight directly into electricity by the so-called photovoltaic effect, by which certain materials are able to absorb photons (light particles) and liberate electrons, generating an electric current. On the other hand, solar thermal collectors use panels or mirrors to absorb and concentrate the Sun's heat, transferring it to a fluid and conducting it through pipes to use it in buildings and installations, and also for electricity production (solar thermoelectric).

Summery of the benefits of solar energy:

- Renewable;
- Inexhaustible;
- Non-polluting;
- Avoids global warming;
- Reduces use of fossil fuels;
- Reduces energy imports;
- Generates local wealth and jobs;
- Contributes to sustainable development;
- It is modular and very versatile, adaptable to different situations;
- Can be applied alike for large-scale electricity generation and on a small scale in areas isolated from the network.

Solar panels are devices that convert light into electricity. They are called "solar" panels because most of the time, the most powerful source of light available is the Sun, called Sol by astronomers. Some scientists call them photovoltaics which means, basically, "light-electricity." A solar panel is a collection of solar cells. Lots of small solar cells spread over a large area can work together to provide enough power to be useful. The more light that hits a cell, the more electricity it produces, so spacecraft are usually designed with solar panels that can always be pointed at the Sun even as the rest of the body of the spacecraft moves around, much as a tank turret can be aimed independently of where the tank is going.

After solar panels have been installed, operational costs are quite low compared to other forms of power generation. Fuel isn't required, and this means that solar power can create large amounts of electricity without the uncertainty and expense of securing a fuel supply. Solar power is the future key production method in the move to clean energy, and as economies of scale drives prices down, its importance will only increase.

The main advantage is that it is a renewable, clean source of electricity. Solar power is also scalable. This means that it can be deployed on an industrial scale or it can be used to power a single household. When it's used on a small scale, extra electricity can be stored in a battery or fed back into the electricity grid. Overall, the sun gives off far more energy than we'll ever need. The only limitation is our ability to convert it to electricity in a cost-effective way.

References:

1. OECD/IEA, 2013 Key World Energy Statistics (Paris, France, 2013).
2. W. G. J. H. M. van Sark, A. Meijerink, and R. E. I. Schropp, "Third generation photovoltaics," (InTech Europe, Rijeka, Croatia, 2012) Chap. 1, p. 1.
3. L. Freris and D. Infield, Renewable Solar Energy in Power Systems (John Wiley & Sons Inc, Chichester, United Kingdom, 2008).

ӘОЖ 336.1.07

ҰЛТТЫҚ БАНКТИҢ ҚҰРЫЛЫМЫ МЕН ҚЫЗМЕТІ

Шаймерденова Р. А. – ЭФ-16-5к3 тобының студенті
Айтымбетова А. Н. – э.ғ.к., доцент

Ұлттық Банк - банкноттар мен монеталарды шығарады, мемлекеттің валюталық және айырбас бағамдық саясатын жүзеге асырады, ішкі төлем жүйесі мен елдің халықаралық резервтерін басқарады. Елдегі баға деңгейінің тұрақтылығы, ұлттық валютаның айырбас бағамының тұрақтылығы мен коммерциялық ұйымдардағы қарыз қаражаттардың қол жетімділігі осы қаржы реттеушінің жұмыс істеуінің табысына байланысты. Қазақстандағы орталық қаржы институтының функцияларын Ұлттық Банк (ҚР ҰБ) жүзеге асырады. Осы мақалада оның құрылымы, қызметі, көшбасшылығы және басқа да қызмет түрлері сипатталған.

Қазіргі Қазақстан Ұлттық Банкінің прототипі - 1991 жылы 20 маусымда пайда болған. Осы күні Қазақ ССР Жоғарғы Кеңесінің қаулысына сәйкес Ұлттық мемлекеттік банк өзінің заңнамалық мәртебесін өзгертті және осы одақ республикасының орталық банкінің қызметін атқара бастады. Ол өзінің қазіргі атауын 1993 жылғы 13 сәуірде тәуелсіз Қазақстан астында алып, Ұлттық банкке айналды. Осы сәттен бастап, Қазақстанның екі деңгейлі банк жүйесін құру, сонымен қатар иерархиясында осы мекеме жоғары лауазымға ие.

Мекеменің негізгі қызметі:

- Ақша ағымының бақылау;
- коммерциялық банктердің қызметін ашуға және лицензиялауға, сондай-ақ осындай қызметті реттеуге рұқсат беру;
- банктік пайыздық мөлшерлемелерді анықтау;
- валюталық септерді бақылау және реттеу;
- айналыста пайдаланылатын монеталар мен банкноттарды шығару;
- Қазақстан Республикасының ұлттық төлем жүйесінің жұмысын ұйымдастыру;
- Мемлекеттік сектордың мекемелері мен ұйымдарына қасалық қызмет көрсету;
- Заңды тұлғалардың қаражатын жинауға қатысу;
- Банктерге қарыз қаражатын беру және пруденциалдық нормативтерді белгілеу;
- Қазақстан Республикасының мемлекеттік борышына қызмет көрсету және басқаларға қатысу [1].

Қазақстан Республикасы Ұлттық Банкінің негізгі бөлімшесі 13 бөлімнен тұрады (олардың біреуі Астана қаласында) және бірдей бөлімдерден тұрады. Оның жұмысының мақсаты қаржы мекемесінің, оның жергілікті филиалдарының және бағынысты ұйымдардың үздіксіз және тұрақты жұмысын қамтамасыз ету болып табылады. Бас офистің міндеттері:

- Өңіраралық және халықаралық ынтымақтастықты дамыту;
- Төлем жүйелерін реттеу;
- Тәуекелдерді басқару;
- Қаржылық қызметтерді тұтынушыларға қолдау көрсету;
- Ақша операцияларын есепке алу;
- Қызметкерлермен жұмыс істеу;
- Ақпараттық қауіптерді анықтау;
- АТ-инфрақұрылымын ұйымдастыру;

- Зерттеу және статистикалық деректерді жинау;
- қаржы ұйымдары бойынша бақылау және қадағалау қызметі: банктер, кредиттік ұйымдар және т.б.;
- есепке алу операцияларының есепке алуы;
- ҚҰБ-нің заңдық сүйемелдеуі;
- Валюталық реттеу;
- қолма-қол ақша мен жұмыс;
- құпия ақпаратты сақтау;
- ішкі аудитті басқару;
- Қазақстан экономикасының макроэкономикалық жағдайы мен төлем балансын талдау, болжау;
- Басқа мемлекеттік органдармен ынтымақтастық үшін қажетті жағдайлар жасау;
- Қазақстан Республикасы Ұлттық Банкінің қызметін жүзеге асыру барысында сатып алу жоспарының орындалуын жоспарлап отыратын кірістер мен шығыстарды жоспарлау;

- Ұлттық Банктің балансында көрсетілген мүлікке экономикалық қызмет көрсету және т.б.

Қазақстан Республикасының негізгі қаржы институтына өз қызметі туралы есеп беретін ұйымдар тізімі мыналарды қамтиды:

- «ҚР ҰБ ҚБЕО» ПВҚ РМК;
- «ҚР ҚМ ҰБ НВ» ПВҚ РМК;
- «ҚР ҰБ банкнот заводы» ПВҚ РМК.

Қазақстан Республикасының банк заңнамасы бірнеше рет өзінің даму барысында өзгерді. Кеңес өкіметінің Қазақ КСР-на ақша реттеу жөніндегі өкілеттіктерді беру туралы қуәландыратын бастапқы құжат 1991 жылғы маусымда қабылданған «Қазақ КСР Ұлттық Мемлекеттік Банкінің Жарғысы туралы» заңаткісі болды.

Тәуелсіз Қазақстанның ақшалай билігін қамтамасыз еткен мемлекеттік қаулысы - 1993 жылғы 13 сәуірде шығарылған «Қазақстан Республикасының Ұлттық Банкі туралы» заң.

Ұлттық Банк өзінің тарихында бірнеше басшыларды ауыстырды. ҚР ҰБ-нің бірінші төрағасы болып Гайн Байназарович Байназаров тағайындалды, ол осы басқарманы 1992 жылдың 20 қаңтарынан бастап 1993 жылдың 20 желтоқсанына дейін атқарған.

ҚҰБ ұлттық валютаның еркін өзгермелі айырбас бағамы бойынша саясат жүргізеді. Бұл Ұлттық банк қазақстандық теңге бағамына тікелей әсер етпейтінін білдіреді. Ұлттық валютаның айырбас бағамы, мысалы, әлемдік мұнай бағалары мен Қазақстанның тығыз экономикалық және саяси қатынастары бар елдердің айырбас бағамдары сияқты көптеген нарықтық факторлардан тұрады.

Негізгі тұрақсыздандырушы факторлар пайдаланбағанда, мысалы, мұнай бағамының белгісіздігі немесе доллар бағамының айтарлықтай ауытқуы Қазақстан Ұлттық Банкі ұлттық валютаны ұстап тұруға бағытталған ішкі шараларды жүргізуге құқылы.

Қазақстан Республикасының Ұлттық Банкі сондай-ақ еліміздің халықаралық резервтерін сақтау және отандық тауар өндірушілердің бәсекеге қабілеттілігі нарттыру мақсатында қаржы құралдарын пайдалана алады.

ҚР ҰБ және коммерциялық қаржы институттары Қазақстан Республикасы Ұлттық Банкінің қызметі қаржы ұйымдарын, оның ішінде екінші деңгейдегі банктерді реттеу, қадағалау және бақылауды қамтиды. Бұл саладағы негізгі мекеменің құзыреті:

- Қаржы мекемесін ашу үшін рұқсат беруден бас тарту және оны жою;
- банк операцияларын лицензиялау: несие, қолма-қол ақша, айырбастау, аудару, есепке алу және т.б.;

- банк операцияларын жүргізу ережесін бекіту;
- қаржы институттарын реттеу: стандарттар мен лимиттерді белгілеу, банктерді тексеруді жүзеге асыру, оларға шектеулік палету шараларын қолдану және т.б.;

- мерзімділік, өтеу және төлеу шарттары бойынша коммерциялық банктерді кредиттеу;
- валюталық реттеу және бақылау саласындағы заңнаманың талаптарын сақтауды бақылау;
- банк сәйкестендіру кодын (BIC) тіркеу және күшін жою, сондай-ақ осындай идентификаторларды пайдалануды анықтау;
- банкаралық ақша аудару және клиринг жүйесін реттеу;
- шоттың болуы және шот бойынша ақшалай қаражаттардың қозғалысы туралы анықтамаларды банктің куәліктің нысанын және мазмұнын айқындау;
- банк қызметін сақтау және тарату процесін детағайындалған атқарушы органның қызметін бақылау және т.б. [2]

Қазақстан Республикасының Ұлттық Банкі - ел президентінің бақылауындағы қаржылық қадағалаушы орган. Қазақстан басшысының осы ұйымның жұмыс істеу саласындағы бір қатар өкілеттіктері бар. Оларға мыналар жатады:

- Парламенттің жоғарғы палатасын бекіту және қызметтік міндеттері налыптастау арқылы Қазақстан Республикасы Ұлттық Банкінің басшысына тағайындау;

• Орталық банктің басшысының ұсынысы бойынша Қазақстан Республикасы Ұлттық Банкі Төрағасының қорын басарылау азымына тағайындау және қызметтік міндеттерін атқарудан босату;

• Бір қатар кадрлық мәселелерді үйлестіру: мемлекеттегі адамдардың саны, оның құрамы, жалақысы және т.б.;

• ҚР ҰБ-ның жылдық есебін бекіту;

• Теңге ұлттық валютасының монеталары мен банкноттарының пайдалуын мақұлдау;

• Ұлттық Банктің қызметі туралы ақпаратты сұратуға;

• Қаржы реттеушісі туралы ережені бекіту.

Қазақстан Республикасының Ұлттық Банкі Қазақстан мен

басқа елдер арасындағы экономикалық қатынастарды дамытуға белсенді қатысады.

Мекеме дамыған шетелдер орталық банктерінің тәжірибесін мұқият зерттеп,

Қазақстан Республикасының экономикасынодан әрі әлемдік қаржы-

экономикалық жүйеге интеграциялауға ықпал етеді.

Қазақстан Еуразиялық экономикалық қоғамдастықтың және ТМД-ның экономикалық саясат, банк қызметтері, статистика, ақша-кредит саясаты және басқалары бойынша консультативтік комитеттерінде.

Германия, Испания, Венгрия, Польша, Катар, Біріккен Араб Әмірліктері сияқты басқа да шетел мемлекеттері мен ақша-несие саясаты,

банктің қадағалау және қаржы жүйесінің сенімділігі мен айырбастау және тәжірибе жинақтау бойынша тығыз нтымақтастық орнатты.

Ұлттық қаржы институты Орталық Азия елдерінің орталық банктерінің, Қаратеңіз аймағының және Балқан

елдерінің орталық банктерінің губернаторлар клубының мүшесі болып табылады, оның мақсаты –

проблемаларды шешуге және банктің жүйелерді жетілдіруге, ұлттық валюталардың тұрақтылығына,

инфляцияны төмендетуге және т.б. үнемі пікір алмасып, тәжірибе алмасу. Халықаралық валюта қорымен,

Дүниежүзілік банк тобымен, Еуропалық қайта құру және даму банкімен және басқа да

халықаралық ұйымдармен жасалған ҚҰБ-

нің келісімдері Қазақстанға макроэкономикалық басқару саласында сыртқы несиелерді алуға және техникалық

көмеқ алуға мүмкіндік береді.

Әдебиеттер тізімі:

1. “Қазақстан Республикасының Ұлттық банкі туралы” ҚР-сы Президентінің Заң күші бар Жарлығы, 1995 жылғы 30 наурыздағы, №2155 өзгертулер мен толықтыруларымен 01.01.2019

2. <https://nationalbank.kz>

3. <https://www.navolne.life/post/natsionalnyiy-bank-rk-struktura-i-funktsii-natsbank-respubliki-kazahstan>

4. Сайденов А.Г. «О перспективах развития денежно-кредитной политики и других направлениях деятельности Национального Банка» // Банки Казахстана, №12, - 2004 г.

УДК 657.221

УЧЕТ ДЕНЕЖНЫХ СРЕДСТВ В КАССЕ ГОСУДАРСТВЕННЫХ УЧРЕЖДЕНИИ

Сейдазым Ш., Ерсұлтан И. – студенттері группы ЭФ 16-7к2

Тулегенова Р.Ж.-ст. преподаватель

Денежные эквиваленты - краткосрочные, высоколиквидные инвестиции, которые легко могут быть конвертированы в определенную сумму денежных средств и подвергающиеся незначительному риску изменения ценности.

Эквиваленты денежных средств служат для краткосрочных денежных обязательств, а не для инвестиций или других целей.

В состав денежных средств и их эквивалентов входят:

• деньги в кассе;

• денежные средства в пути;

• деньги на текущих счетах учреждения (тенге и валютных), доступные для использования;

• банковские переводные векселя и прочие векселя, планируемые к погашению или продаже не более чем через 3 месяца с даты приобретения;

• депозиты до востребования и сроком до трех месяцев;

• прочие ценные высоколиквидные бумаги со сроками погашения или планируемые к реализации в срок не более трех месяцев с даты приобретения.

Денежные средства и их эквиваленты признаются в учете и отчетности при соответствии их следующим критериям:

- Контролируемости государственным учреждением;

- Измеримости;
- Вероятности.

Использование средств республиканского бюджета осуществляется строго по целевому назначению. Не использованные до конца 31 декабря текущего финансового года включительно остатки плановых назначений аннулируются.

Кассир - это материально-ответственное лицо и с ним заключается договор о полной индивидуальной ответственности. Он несет полную ответственность за сохранность принятых ценностей и за правильность проведения кассовых операций.

К работе с кассой не допускаются лица моложе восемнадцати лет и лица, имеющие судимость за кражи и хищения. Главный бухгалтер предприятия должен ознакомить кассира с порядком ведения кассовых операций. Такие правила утверждены Министерством Финансов РК. При отсутствии кассира ведение кассовых операций осуществляет бухгалтер, с которым также заключается договор о полной материальной ответственности.

Касса – это специально оборудованное в соответствии с техническими требованиями для обеспечения сохранности наличных денег и изолированное помещение, предназначенное для приема, выдачи и временного хранения наличных денег.

Прием наличных денежных средств кассами государственных учреждений, в том числе полученных в банке, осуществляется по приходным кассовым ордерам, подписанным главным бухгалтером, или лицом на то уполномоченным, с выдачей квитанции за подписями средних и кассира, заверенным печатью (штампом) кассира, в тот же день, по форме № **КО-1** Альбома форм.

ПКО по форме № КО-1 и квитанции к ним выписываются в одном экземпляре работником ерской службы (централизованной бухгалтерии) и заполняются четко и ясно шариковой ручкой или набраны на компьютере (в программном обеспечении). Никаких подчисток, помарок или исправлений, хотя бы оговоренных, в этом документе не допускается. ПКО по форме № КО-1 вместе с приложениями подлежат обязательному гашению штампом или подписью от руки «Получено» с указанием числа, месяца, года.

Выдача наличных денег кассами государственных учреждений производится по назначению по расходным кассовым ордерам по форме **КО-2** Альбома форм.

Применяется для выдачи наличных денег из кассы по счету 1010 «Денежные средства в кассе».

РКО **норме** № КО-2 действительны при наличии подписи руководителя, главного бухгалтера государственного к ведению или лицами, ими уполномоченными и кассира. РКО по форме № КО-2 заполняются бухгалтерской службой четко и ясно шариковой ручкой или набраны на компьютере (в программном обеспечении) в одном экземпляре.

Никаких подчисток, помарок или исправлений, хотя бы оговоренных, в этих документах не допускается. В РКО по форме № КО-2 указывается основание для их составления, и перечисляются прилагаемые к ним документы. После получения денег РКО по форме № КО-2 и приложенные к нему документы гашаются штампом или подписью от руки «Оплачено» с указанием числа, месяца, года. Выдача РКО по форме № КО-2 на руки лицам, получающим наличные деньги, запрещается.

Приходные и расходные кассовые ордера до передачи в кассу регистрируют бухгалтерией в журнале регистрации приходных и расходных кассовых документов в форме № **КО-3а** Альбома форм.

Работниками бухгалтерской службы (централизованной бухгалтерии) до передачи на исполнение кассу приходные и расходные кассовые ордера регистрируются в Журнале регистрации ПКД и РКД по фор. № КО-3а. Регистрация приходных и расходных кассовых ордеров в Журнале регистрации ПКД и РКД по фор. № КО-3а начинается с номера 1 отдельно по приходу и расходу.

Поступление и выдачу наличных денег государственные учреждения учитывают Кассовой книге форма **КО-4** или форма **440** Альбома форм по счетам 1010 «Денежная средства в кассе» и 1020 «Текущий счет государственного учреждения».

Каждое государственное учреждение ведет только одну Кассовую книгу, которую пронумерована, прошнурована и опечатана печатью. Количество листов в Кассовой книга заверяется подписями руководителя, главного бухгалтера или лица, возглавляющей подразделение, обеспечивающее бухгалтерский учет данного государственного учреждения. Записи в Кассовой книге ведутся в двух экземплярах через копировальную бумага шариковой ручкой. Первые экземпляры листов остаются в Кассовой книге, втор экземпляры листов являются отрывными и служат отчетом кассира. Первые и вторые экземпляры листов нумеруются одинаковыми номерами. Подчистки и неоговоренного исправления в Кассовой книге не допускаются. Исправление ошибок в Кассовой книги оговаривается надписью «Исправлено» и подтверждается подписями кассира и главного бухгалтера государственного учреждения или лица, его заменяющего, с указанием да исправления.

Записи в кассовую книгу производятся кассиром сразу после получения или выдач денег по каждому кассовому ордеру. Ежедневно, в конце рабочего дня, кассир подсчитывает итоги операций за день, выводит остаток денег в кассе на следующее число и передает в бухгалтерию в качестве отчета кассира второй отрывной лист (копию записей в кассов книге за день) вместе с приходными и расходными документами под расписку в кассов книге.

Контроль за правильным ведением кассовой книги и книг контроля использован наличных денег по целевому назначению отдельно по бюджетным средствам по форме 453 Альбома форм и отдельно по средствам, поступившим от реализации товаров (работ, услуг в виде спонсорской, благотворительной помощи, денег от временного размещения физических или юридических лиц по форме 454 Альбома форм возлагается на главного бухгалтера или лицо, возглавляющее подразделение, обеспечивающее ведение бухгалтерского учета в государственном учреждении.

Для обеспечения контроля за расходованием бюджетных средств государственным учреждением, территориальным подразделением казначейства формируются отчет формы 4-09 «Детали периодических обязательств», отчет формы 4-12 «Детали невыполненных обязательств» и отчет формы 4-20 «Сводный отчет по расходам».

Инвентаризация кассы и контроль за соблюдением кассовой дисциплины производятся в соответствии с Правилами ведения кассовых операций, определения лимита остатка наличных денег в кассах и на текущем счете государственных учреждений утвержденными приказом Министра финансов Республики Казахстан от 6 августа 2009 года № 331, зарегистрированным в Реестре государственной регистрации нормативных правовых актов за № 5760.

При инвентаризации кассы проверяется фактическое наличие денег, денежных документов и бланков строгой отчетности.

Денежное наличие проверяется путем полного покупного и помонетного пересчета всех наличных денег. При проверке фактического наличия денежных документов (почтовые марки, оплаченные талоны на бензин и масла, на питание, оплаченные путевки в дома отдыха, санатории, турбазы, полученные извещения на почтовые переводы) устанавливается сумма, подлинность каждого документа и правильность его оформления.

Проверка фактического наличия бланков строгой отчетности производится по видам и номерам и сериям бланков с учетом начальных и конечных номеров по видам бланков.

Инвентаризация кассы оформляется актом согласно приложению 19 к Правилам проведения инвентаризации в государственных учреждениях. Результаты инвентаризации ценностей и бланков строгой отчетности оформляются инвентаризационной описью согласно приложению 20 к Правилам.

Инвентаризация денежных средств и их эквивалентов производится путем сверки остатков сумм, числящихся на соответствующих счетах по данным бухгалтерской службы государственного учреждения, с данными по формам отчетов территориальных; подразделений Казначейства и выписок обслуживающих банков второго уровня - в сроки, установленные руководителем государственного учреждения, но не реже одного раза в квартал.

Список рекомендуемой литературы:

1. Бюджетный кодекс Республики Казахстан от 4 декабря 2008 года N 95
Закон РК «О бухгалтерском учете и финансовой отчетности» от 28.02.2007 г. № 234-III.
2. Постановление Правительства Республики Казахстан «Об утверждении Правил исполнения бюджета и его кассового обслуживания» от 26 февраля 2009 г. № 220.
3. Приказ Директора Департамента Казначейства Министерства финансов Республики Казахстан «Об утверждении Инструкции о порядке проведения инвентаризации активов, материальных запасов, денег, расчетов и других статей баланса в государственных учреждениях, содержащихся за счет республиканского и местных бюджетов» от 23 июля 1998 г. N 335.
4. Калиева Д.Ш., Байрамова Г.Ш., Макарова С.Б. Бухгалтерский учет и финансовая отчетность в соответствии с МСФО(ОС) по методу начисления. Учебное пособие-Астана АО «Центр подготовки, переподготовки и повышения квалификации специалистов органов финансовой системы», 2012г.

УДК856

ОСНОВНЫЕ ТЕНДЕНЦИИ РАЗВИТИЯ МЕЖДУНАРОДНОГО ТУРИЗМА

Шин Ю.- студентка группы ЭФ16-8Р
Стамкулова М.У.-к.э.н., старший преподаватель

Туризм рассматривается как одна из наиболее доходных и интенсивно развивающихся отраслей мирового хозяйства. Об этом свидетельствует тот факт, что в 2011 г. на долю международного туризма приходилось 5% мирового ВВП и 6% общего экспорта. Количество международных туристских прибытий в 2011 г. достигло 980 млн.[1]

С увеличением объема свободного времени на фоне ухудшения общеэкономической ситуации в рекреационном поведении населения обнаруживаются две главные тенденции - дробление отпускного периода и рост непродолжительных поездок.

Одна из главных особенностей развития туризма - неравномерное распределение международных туристских потоков в разных регионах и странах. Туристские потоки сконцентрированы в нескольких регионах земного шара, их движение имеет в основном интрарегиональный характер. В основном туристские потоки концентрируются в Европе и Азии. В то же время увеличивается роль стран Нового Света в туристских обменах.

В настоящее время наблюдаются такие пропорции: массовые или групповые туристы составляют 20-30% от общего числа туристов; остальные 70-80% - индивидуальные туристы, путешествующие в близлежащие страны. Это соотношение в последние годы меняется в пользу массового туризма, причины чего следующие: уменьшение числа последовательных дней отпуска и, в то же время, увеличение частоты отпусков; низкая цена авиаперевозок; увеличение числа чартеров; повышенная заинтересованность туроператоров в массовом туризме; поиск новых направлений, имеющих большие преимущества; увеличение числа рабочих мест в массовом туризме; увеличение числа туристов, путешествующих на автобусах.[2]

Объемы путешествий с целью рекреации увеличиваются более динамично по сравнению с объемом делового туризма. Если в 70-х гг. XX в. на рынке международного туризма преобладал деловой сегмент, то в настоящее время соотношение изменилось в сторону рекреационного туризма: 60% туристов путешествуют с целью отдыха и только 40% - с деловыми целями. Можно предположить, что в основном развитие туризма будет осуществляться за счет увеличения числа путешествующих с целью рекреации, несмотря на то что деловой туризм будет иметь важное значение для мирового туризма в целом.

К концу XX в. наметилась тенденция к увеличению продолжительности пребывания во время международных путешествий и количества путешествий, совершаемых в течение года. Первое происходит в основном за счет числа туристов пожилого возраста, пенсионеров. В то же время в мировом туризме отмечается рост количества краткосрочных поездок на выходные дни или на 2-3 ночевки. Это происходит за счет молодых туристов, стремящихся вырваться в путешествие на несколько дней, чтобы не допускать длительных перерывов в работе.

Наблюдается возрастание требовательности клиентов к сервису. Это особенно проявляется по мере того, как туристы все больше путешествуют и узнают о современном сервисе. Чем чаще туристы путешествуют, тем большего комфорта они хотят, сравнивая уровень предоставляемого сервиса, часто что-то критикуя, требуя рекламаций.[3]

Отмечается рост мобильности населения. У многих есть автомобили, они легко снимаются с места и путешествуют. Увеличились туристские расходы, путешествующие стали тратить больше денег во время поездок. Теперь пользуются популярностью нетрадиционные средства размещения - горные шале, охотничьи домики, бунгало и пр. Туристский продукт становится все более изощренным. Создаются новые гастрономические концепции.[4]

В настоящее время познавательный туризм является одной из ведущих отраслей международного туризма. В условиях глобализации познавательный туризм рассматривается уже не только как разновидность туристской деятельности, но и как важный механизм управления межкультурным диалогом народов, эффективный способ реализации принципов социального партнерства на уровне различных субъектов взаимодействия. Новое понимание культуры в общественном развитии и осознание необходимости сохранения культурного многообразия в мире расширяет перспективы познавательного туризма как фактора регионального развития.

Европейский регион продолжает оставаться главным международным центром познавательного туризма. Однако в целом наблюдается неуклонное снижение удельного веса староосвоенных в туристском отношении регионов Европы и Америки за счет более высоких темпов роста молодой индустрии туризма Восточной Азии и Тихоокеанского региона и, гораздо в меньшей степени, других макрорегионов. Суммарно Европа и Америка все еще концентрируют 3/4 мирового туристского рынка [5].

Вторым регионом культурно-познавательного туризма является АТР. Обмен культурными традициями на протяжении тысячелетий определяет уникальное сочетание на территории Азиатско-Тихоокеанского региона неповторимых памятников архитектуры и объектов культового назначения. Азия станет лидером международных туристских прибытий не столько благодаря развитию лечебно-оздоровительного (курортного) туризма, сколько познавательного. В настоящее время крупными международными центрами познавательного туризма становятся Китай, Индия, Таиланд.

Таким образом, главной особенностью развития современного туризма является потребность в создании индивидуализированного туристского продукта, который бы соответствовал постоянно меняющемуся комплексному характеру потребностей туристов и мог бы быть гибко и быстро трансформирован с учетом воздействия политических, экономических и прочих факторов мирового развития.

Для современного этапа развития туризма также характерно широкое внедрение инновационных технологий. Они проявляются в совершенствовании всех компонентов инфраструктуры международного туризма, углубляющейся и расширяющейся диверсификации видов туристской деятельности, удовлетворяющей все более сложные потребности современного человека в разнообразии отдыха и досуга, освоении новых направлений и рынков международного туризма.[6]

Анализируя современные тенденции развития туризма, можно увидеть, что каждая новая тенденция рождает и противоположное движение. В ряде случаев в ходе своего развития эти тенденции смешиваются, дают непредсказуемый результат, что затрудняет определение главного направления. Очевидно, ситуация в современном туризме именно такая, и выделить четко одну или несколько доминирующих тенденций не представляется возможным. Вместе с тем широкая диверсификация туристской деятельности свидетельствует о зрелости рынка. Туризм является столь сложным и многогранным явлением, что его развитие имеет разносторонний и комплексный характер и требует особых подходов к исследованию.

Список использованной литературы:

1. Александрова А.Ю. Международный туризм. - М.: КноРус, 2010. - 464 с.
2. Воскресенский В.Ю. Международный туризм. Инновационные стратегии развития. - М.: ЮНИТИ, 2007. - 159 с.
3. Джанджугазова Е.А. Маркетинг в индустрии гостеприимства. - М.: Академия, 2008. - 224 с.
4. Кусков А.С., Джаладян Ю.А. Основы туризма. - М.: КноРус, 2011. - 392 с.
5. Статистическое приложение [Электронный ресурс] // Барометр международного туризма ЮНВТО.- 2012, январь.-Т.10
6. Экономика и организация туризма: международный туризм / под ред. Ю.В. Забаева, И.А. Рябовой, Е.Л. Драчевой. - М.: КноРус, 2010. - 568 с.

УДК 33.339.5

ВНЕШНЯЯ ТОРГОВЛЯ И ВАЛЮТНЫЙ КУРС

Ыбырай Л.,Пернебай Б. – студенты группы ЭФ-16-7к2
Жуманова Г.М. – магистр, старший преподаватель

Основы теории международной торговли были сформулированы в конце 18-начале 19 веков выдающимися английскими экономистами Адамом Смитом и Давидом Рикардо.

А.Смит в своей книге «Исследование о природе и причинах богатства народов»(1776г.) сформулировал теорию абсолютного преимущества и показал, что страны заинтересованы в свободном развитии международной торговли, поскольку могут выигрывать от нее независимо от того, являются ли они экспортерами или импортерами. Д.Рикардо в работе «Начала политической экономии и налогового обложения»(1817г.) доказал, что принцип абсолютного преимущества является лишь частным случаем общего правила, и обосновал теорию сравнительного преимущества.

При анализе направлений развития внешней торговли следует учитывать два обстоятельства. Во-первых, что экономические ресурсы - природные, трудовые и др. - распределены между странами неравномерно. Во-вторых, эффективное производство различных видов товаров требует различных комбинаций ресурсов и технологий. Другими словами, преимущества, как абсолютные, так и сравнительные, которыми обладают страны, не являются раз и навсегда данными. Д.Рикардо показал, что международный обмен возможен и желателен для всех стран. Впоследствии Джон Стюарт Милль в своем труде «Основания политической экономии»(1848г.) дал пояснения, по какой цене осуществляется обмен. Согласно его теории цена обмена устанавливается по закону спроса и предложения на таком уровне, что совокупность экспорта каждой страны позволяет оплачивать совокупность ее импорта. Теория международной стоимости показывает, что существует цена, которая оптимизирует обмен товаров между странами. Эта рыночная цена зависит от спроса и предложения.

Внешняя торговля — важнейшая форма международных экономических отношений; наряду с международным производственным, научно-техническим и другими формами (подготовка кадров, туризм и т.д.) сотрудничество.

На международную торговлю существенно влияют валютные курсы, которые являются своеобразным мостиком между стоимостными показателями национального и международного рынка. Влияние валютного курса отражается в ценовых соотношениях экспорта и импорта, а это, в свою очередь, вызывает изменения во внутриэкономической ситуации и корректирует деятельность фирм, работающих на экспорт или конкурируют с импортом.

Субъекты хозяйственной деятельности, используя валютный курс, имеют возможность сравнить свои производственные затраты по ценам мирового рынка. Валютный курс влияет на прибыль предпринимателей и конкурентоспособность их продукции на международном рынке.

Учитывая многочисленные факторы валютные курсы не могут быть абсолютно неизменными в течение длительного времени, однако их резкие колебания нельзя считать положительным явлением. Валютные курсы являются индикатором нестабильности международных экономических отношений в целом и валютно-кредитных и финансовых в частности. История знает немало примеров, когда от резких изменений валютных курсов богатели одни государства и другие беднели.

Обесценивание национальной валюты выгодно экспортерам и невыгодно импортерам. В случае такой ситуации экспортеры имеют возможность снизить цены в иностранной валюте на свою продукцию.

Экспортеры получают премии, обменивая полученную иностранную валюту (которая стала дороже) на национальную валюту (которая стала дешевле). Свою продукцию экспортеры реализуют по ценам ниже среднемировых. Следовательно, экспортеры обогащаются в то время, когда их страна беднеет.

Снижение курса национальной валюты повышает стоимость импорта, поскольку иностранные поставщики вынуждены увеличивать цены на свою продукцию, чтобы компенсировать потерю поступлений от снижения валютного курса стран своих зарубежных контрагентов. В результате в странах, где национальная валюта обесценивается, растут цены, сокращается импорт и потребление иностранных товаров, и это в целом негативно сказывается на внутренней экономической конъюнктуре. Снижение валютного курса усиливает бремя внешних долгов, зафиксированных в иностранной валюте, становится невыгодным репатриация прибылей, полученных иностранными инвесторами в валюте страны, в которой они инвестировали. Такие прибыли реинвестируют или же используют для приобретения товаров по внутренним ценам страны инвестирования с целью их дальнейшего экспорта.

Если валютный курс в стране повышается, то это негативно сказывается на ее экспортных отраслях. Изменения в обменных валютных курсах неизбежно приводят и к изменениям в ценах импортируемых и экспортируемых такими странами товаров. Следовательно, на конкурентоспособность товаров на международных рынках влияют не только факторы производства, но и обменные курсы. Существует немало примеров того, как устойчивый рост обменного курса национальной валюты привело к утрате конкурентоспособности продукции соответствующей страны несмотря на то, что ее технологический уровень, а также особенности менеджмента не вызывали никаких сомнений и беспокойств.

Высокий валютный курс способствует расширению импорта к такой стране и росту поступлений иностранных инвестиций. Увеличивается репатриация прибылей от иностранных инвестиций. Реальная сумма внешнего долга, зафиксированная в иностранной валюте, сокращается. Итак, как видим, обменный валютный курс является своеобразной палкой о двух концах. Понятно, что правительства отдельных стран могут поддаваться соблазну использовать обменный курс для решения определенных проблем. Существует богатый арсенал мер завышение и занижение валютного курса. Завышение курса национальной валюты означает его официальное установление на уровне, что превышает паритетный. Заниженный курс, наоборот, устанавливается на уровне, меньше паритетный.

В связи с валютным курсом следует вспомнить и об инфляции. Если темпы инфляции превышают темпы снижения валютного курса, то (при прочих равных условиях) растет импорт товаров с целью их продажи по высоким ценам. Если внешнее обесценивание валюты интенсивнее внутреннее, то создаются условия для так называемого валютного демпинга.

В отдельных странах может использоваться несколько валютных курсов для различных участников внешнеэкономической деятельности. Например, в сфере коммерческих операциях применяется официальный валютный курс, а в отношении международного движения капитала, — рыночный. Практика свидетельствует, что валютный курс по коммерческим операциям, как правило, занижен. Правительства прибегают к таким манипуляциям, чтобы оживить экономику и повысить конкурентоспособность экспорта. В такой стране растет производство, однако сокращается потребление, повышаются внутренние цены, что негативно сказывается на благосостоянии населения.

Истинную картину, характеризующую реальный эффект внешней торговли, отражает платежный баланс страны.

Структура платежного баланса	
I. Счет текущих операций	
1. Товарный импорт	2. Товарный экспорт
Сальдо баланса внешней торговли (торговый баланс)	
3. Экспорт услуг (<u>доходы</u> от иностранного туризма и т.д., исключая кредитные услуги)	4. Импорт услуг (платежи за туризм за рубежом и т.д., исключая кредитные услуги)
5. Чистые доходы от <u>инвестиций</u> (чистые доходы от кредитных услуг)	
6. Чистые трансферты	
Сальдо баланса по текущим операциям	
II. Счет движения <u>капитала</u>	
7. Приток капитала	8. Отток капитала
Сальдо баланса движения капитала	
Сальдо баланса по текущим операциям и баланса движения капитала	
III. Изменение официальных резервов	

Искусственное поддержание постоянного валютного курса, уровень которого значительно расходится с паритетным, может привести к серьезным негативным последствиям, что подтвердил пример Аргентины на рубеже тысячелетий. Изменения валютных курсов вызывают перераспределение между странами части совокупного общественного продукта, реализуемой в сфере международной торговли. Сторонники механизма плавающих валютных курсов считают, что свободное колебание валютных курсов адекватно реагирует на спрос и предложение иностранных валют, автоматически корректирует дефицит и активы платежных балансов. Плавающие валютные курсы значительно влияют на ценообразование, инфляцию, международное движение капитала (прежде всего, краткосрочного). Приток спекулятивного иностранного капитала ("горячих денег" — hot money) в страны, повысила курс своей национальной валюты используется правительствами для ускорения экономического развития и покрытия дефицита государственного бюджета. Отток капиталов из страны сокращает инвестирования и влечет другие негативные последствия, в частности рост безработицы. Валютный курс является ареной жесткой борьбы не только между национальными экспортерами и импортерами (учитывая противоположность их интересов), но и между государствами. Проблемы валютного курса всегда актуальны с научной и практической точек зрения, поскольку международная торговля невозможна без использования валюты.

Литература:

1. «Макроэкономика»-В.Н.Костюк
2. «Экономика» – Пол Самуэльсон, Вильям Нордхаус.
3. «Мировая экономика» - Сергеев П.В.
4. «Международные экономические отношения»-Рыбалкин В.Е.
5. Журнал «Эксперт» №16 от 24 апреля 2000г. («Торговля растет, но медленно» стр.6)
6. Журнал «Профиль» №14 от 17 апреля 2000г. («Копилка» стр.56).

ОӘЖ 657:631

ТАУАРЛЫ-МАТЕРИАЛДЫҚ ҚОРЛАРДЫ: ТАҢУ, БАҒАЛАУ МЕН ЕСЕПКЕ АЛУ ЕРЕКШЕЛІКТЕРІ

Ысқақ Ш. – ЭФ 17-7к1 тобының студенті
Саркулова Н.К. – аға оқытушы

Құрылыс материалдарын ұсынушы сала болып табылатын «Құрылыс» ЖШС Қазақстан Республикасының «Бухгалтерлік есеп және қаржылық есептілік туралы Заңы» (1) мен Ұлттық қаржылық Ұлттық қаржылық есептіліктің № 2 стандартына сай өз жұмысын ұйымдастыратын субъектілер болып табылады. Осы стандартта қорларға келесідей анықтама берілген.

Қорлар - бұл:

- 1) қарапайым қызмет барысында сатуға арналған;
- 2) осындай сату үшін өндіру процесіндегі; немесе
- 3) өндірістік процесте немесе қызметтер көрсету кезінде пайдалануға арналған шикізат немесе

материалдар нысанындағы активтер.

Қорларды өлшеу және олардың өзіндік құны.

Субъект қорларды кемінде екі шамадан өлшеуге тиіс: өзіндік құн мен аяқтауға және өткізуге жұмсалатын шығындарды шегергендегі сату құны.

Қорлардың өзіндік құны қорларды оларды қазіргі тұрған жеріне дейін жеткізу және оларды ағымдағы жағдайға жеткізу мақсатында жүргізілген сатып алуға, қайта өңдеуге және өзге де шығындарға жұмсалған барлық шығындарды қамтуға тиіс.[1]

Сатып алуға жұмсалатын шығындар сатып алынатын бағаны, импорттық баждарды және басқа да салықтарды (кейіннен салық органдарының субъектісіне өтелетіндерден басқа), сондай-ақ тасымалдауға, өңдеуге жұмсалатын шығыстарды және дайын өнімді, шикізат пен қызметтерді сатып алуға тікелей байланысты басқа да шығыстарды қамтиды. Сауда жеңілдіктері, дисконттар мен өзге де ұқсас баптар сатып алуға жұмсалатын шығындарды анықтаған кезде алынып тасталады.

Субъект қорларды кейінге қалдырылған есептеме негізінде сатып ала алады. Егер мәні бойынша шарт қаржыландыру элементін қамтыса, онда бұл элемент, мысалы, кредит берудің қарапайым шарттары кезінде сатып алу құны мен төленген сома арасындағы айырма қаржыландыру кезеңіндегі пайыздар бойынша шығындар ретінде танылады.

Қорларды қайта өңдеуге жұмсалатын шығындар еңбекақы төлеуге жұмсалатын тікелей шығындар сияқты өнім бірлігіне тікелей байланысты шығындарды қамтиды. Оларға сол сияқты жаңа өнімге шикізатты қайта өңдеген кезде туындайтын тұрақты және ауыспалы өндірістік жүкқұжат шығыстарын жүйелі бөлу жатады. Тұрақты өндірістік жүкқұжат шығындары өндіріс көлеміне қарағанда өзгеріссіз қалатын жанама өндірістік шығындар болып табылады, мысалы, амортизация және өндірістік ғимараттар мен жабдықтарға қызмет көрсетуге жұмсалатын шығындар мен өндірістік әкімшілік-басқару шығыстары. Ауыспалы

өндірістік жүкқұжат шығыстары өндіріс көлемінің өзгеруіне тікелей немесе тікелейге жуық байланысты болатын

жанама өндірістік шығыстар, мысалы, материалдардың шығындары мен еңбек шығындары.

Субъект тұрақты өндірістік жүкқұжат шығыстарын өндірістік қуаттардың қалыпты жүктемесінің шамасы негізінде қайта өңдеу жөніндегі шығындарға бөлінуге тиіс. Қалыпты жүктеме - бұл жоспарлы техникалық қызмет көрсету нәтижесінде қуаттылықтың жоғалуын ескере отырып, қарапайым жағдайда орташа есеппен бірнеше кезеңдерде немесе маусым жұмыс істегенде күтілетін жетістік. Өндірістің іс жүзіндегі деңгейі ол қалыпты жүктемеге жақын болған жағдайда пайдаланылуы мүмкін. Өнімнің әрбір бірлігіне жататын тұрақты жүктеме шығыстардың сомасы төмен өндіріс деңгейі немесе тұрып қалған жабдық салдарынан ұлғаймайды. Бөлінбеген жүкқұжат шығыстары олардың туындау кезеңіндегі шығыстар ретінде танылады. Өндіріс тым жоғары деңгейде болған кезеңдерде пайданың әрбір бірлігіне жататын тұрақты жүкқұжат шығыстарының сомасы қорлар өзіндік құннан артық өлшенбейтіндей етіп азаяды. Ауыспалы өндірістік жүкқұжат шығыстары өндірістік қуаттарды іс жүзінде пайдалану негізінде өнімнің әрбір бірлігіне жатады.

Өндірістік процестің нәтижесінде бір уақытта бір өнімнен астам өндірілуі мүмкін. Бұл бұйымдарды бірлесіп өндірген жағдайда немесе негізгі өнімді өндіру жанама өнімді өндірумен ілесіп жүрсе өтеді. Әрбір өнімді қайта өңдеуге жұмсалатын шығындар бөлек айқындала алмайтын болса, субъект мұндай шығындарды өнімдер арасында ұтымды және кезекті негізде бөлуге тиіс. Бөлу, мысалы, немесе өнімдер бірегейленетін өндірістік процестің осы кезеңінде немесе өндірістік процесс аяқталғаннан кейін айқындалатын әрбір өнім бойынша сатудың салыстырмалы құнына негізделуі мүмкін. Жанама өнімдердің көпшілігі өзінің табиғатында мардымсыз. Жанама өнімдер мардымсыз болған жағдайда субъект мұндай өнімдерді аяқтауға және сатуға жұмсалатын шығындарды шегергендегі ықтимал сату бағасы бойынша өлшеуге және алынған соманы негізгі өнімнің құнынан алып тастауға тиіс. Нәтижесінде негізгі өнімнің баланстық құны оның өзіндік құнынан мардымсыз ерекшеленеді.

Өзге де шығындарды субъект қорларды орналасқан жеріне және оларды осы жағдайға жеткізгенге дейін жеткізуге байланысты дәрежеде ғана қорлардың өзіндік құнына енгізеді. Мысалы, қорлардың өзіндік құнына өндірістік емес жүкқұжат шығыстарын немесе нақты клиенттерге арналған өнімдерді әзірлеу жөніндегі шығындарға енгізу орынды болар еді. Егер субъект қарыздар бойынша шығындарды күрделендіруді таңдаса ХҚЕС (IAS) 23 «Қарыздар бойынша шығындар» қарыздар бойынша шығындар қорлардың өзіндік құнына енгізілетін көптеген міндеттемелер көрсетілген.

Төменде қорлардың өзіндік құнынан алынып тасталатын және олардың туындау кезеңінде шығыстар ретінде танылатын шығындардың мысалы келтірілген:

1) шығындалған еңбектің немесе өзге де өндірістік шығындардың шикізатының нормативтен тыс шығындары;

2) егер олар оның келесі кезеңіне өту үшін өндірістік процесте қажет болмаса, сақтауға жұмсалатын шығындар;

3) қорларды олар орналасқан жерге және оларды осы жағдайға жеткізгенге дейін жеткізуге байланысты әкімшілік жүкқұжат шығыстары; және

4) өткізу жөніндегі шығындар.

Егер қызметтерді берушілерде қорлар болса, олар өндірістің өзіндік құны бойынша оларды өлшейді. Мұндай өзіндік құн, ең алдымен, қызметтерді көрсетуге тікелей қатысатын персоналдың, оның ішінде бақылаушы персоналдың жалақысын және басқа да шығындарын, сондай-ақ тиісті жүкқұжат шығыстарын қамтиды. Сауда және жалпы әкімшілік персоналға жалақы және өзге де шығындар қордың өзіндік құнына енгізілмейді, ал олар туындаған сәттен бастап кезеңнің шығыстары ретінде танылады. Қызметтер көрсетуші қорларының өзіндік құны қызметтер көрсеткішінің бағасына жиі қосылатын пайданың немесе жанама жүкқұжат шығыстарының нормаларын қамтымайды.

Өзіндік құнды өлшеу әдістері (нормативтік шығындар бойынша есептеу әдісі мен бөлшек сауда бағасының әдісі сияқты) өзіндік құнды таныған кезде субъект нормативтік шығындар бойынша есептеу әдісі мен бөлшек сауда бағасының әдісі сияқты әдістерді, егер мұндай пайдаланудың соңғы нәтижелері шамамен іс жүзіндегі өзіндік құнға тең болған жағдайда пайдалана алады. Нормативтік шығындар шикізат пен материалдарды, еңбекті, тиімділік пен қуатты пайдаланудың қалыпты деңгейлерін ескереді. Олар үнемі талданып отырады және қажет болған кезде ағымдағы шарттарда қайта қаралады. Бөлшек сауда бағасының әдісі қорлардың сату құнын жалпы пайданың тиісті пайызының шамасына азайту жолымен өзіндік құнды есептеуді көздейді.

Өзіндік құнды есептеу тәсілдері. Өзара алмасатын болып табылмайтын қорлардың, сондай-ақ арнайы жобаларға шығарылған және арналған тауарлардың немесе қызметтердің жекелеген баптарының өзіндік құны оларға жұмсалған жеке шығындарды ерекше сәйкестендіру жолымен айқындалуға тиіс. [1]

Стандартқа сай, қорлардың өзіндік құны екі тәсілмен айқындалады: «бірінші түсім - бірінші жіберілім» (FIFO) немесе орташа өлшенген құнның формуласы бойынша. Субъект негізгі қасиеті және оларды субъектінің пайдалану тәсілі бойынша ұқсас барлық қорлар үшін өзіндік құнды есептеудің сол бір тәсілін қолдануға тиіс. Әр түрлі негізгі қасиеттерімен немесе олардың пайдаланылуы бойынша

ерекшеленетін қорлар үшін өзіндік құнды есептеудің әр түрлі тәсілдерін қолдану ақталуы мүмкін. Осы Стандарт "соңғы түсім - бірінші жіберілім" әдісін (LIFO) пайдалануға жол бермейді.

Қорлардың құнсыздануы

Стандартқа сәйкес субъект әрбір есепті күнге қорлар құнсызданды ма, жоқ па, яғни қорлардағы шығындардың орнын қаншалықты толтыруға болатындығын (құнсыздану зақымдану, ескіру немесе түскен сауда құны салдарынан болуы мүмкін) айқындауға тиіс. Қорлар баптары (немесе баптар тобы) құнсызданған жағдайларда көрсетілген тармақтар субъектіні аяқтауға және өткізуге жұмсалған шығындарды шегергендегі сату бағасы бойынша қорларды өлшеуге міндеттейді. Осы тармақтарда, сондай-ақ құнсызданған қорлардың құны қалпына келтірілуге тиіс жағдайлар сипатталады.

Шығыс ретінде тану.

Қорларды сатқаннан кейін олардың баланстық құнын субъект тиісті кіріс танылатын кезеңде шығыс ретінде тануға тиіс.

Кейбір қорлар, мысалы, негізгі құралдардың өздігінен жүргізілген объектілерінің құрамдас бөлігі ретінде пайдаланылған қорлар басқа да активтердің есебіне жатқызылуы мүмкін. Мұндай тәсілмен басқа активтерге таратылған қорлар осы активті пайдалы пайдалану мерзімі ішінде шығыс ретінде танылады.

Ақпаратты ашу

Субъект мыналарды ашады:

1) қорларды өлшеу үшін қабылданған есеп саясатын, оның ішінде олардың өзіндік құнын есептеудің пайдаланылатын тәсілін;

2) қорлардың жалпы баланстық құны мен осы субъект үшін қолайлы сыныптамалардағы баланстық құнды;

3) кезең ішінде шығыс ретінде танылған қорлардың сомасын (сатылған тауарлардың өзіндік құны);

4) Стандарттың 230-тармағына және 464-466-тармақтарына сәйкес осы кезеңде шығыс ретінде танылған барлық құнсызданған қорлардың сомасын;

5) осы Стандарттың 230 және 466-тармақтарына сәйкес кезең ішінде бұрын танылған құнсызданулардың барлық қалпына келу сомасын және осы қалпына келтірулерге әкелген жағдайлардың немесе оқиғалардың сипаттамасын;

6) міндеттемелерді қамтамасыз ету ретінде кепілге салынған қорлардың баланстық құнын.

Тауарлы-материалдық босалқылар (ХҚЕС сай ары қарай қорлар) есебі 13.11.1996 жылы қабылданған. № 7 БЕС «Тауарлы материалдық құндылықтарының есебі» және № 2 ХҚЕС негізінде жүргізіледі. Стандартта тауарлы-материалдық құндылықтарының келіп түсуін, қоймадан жіберу және есептен шығару үшін 3 баламалық бағалау әдістері ұсынылған. Әрбір кәсіпорын таңдаған бағалау әдісін өз есеп саясатында көрсетуі тиіс. Яғни:

- орташа өзіндік құн әдісі, ай аяғы мен басындағы құндылық қалдықтарын қоса, жалпы өзіндік құнынан жеке әрбір топ үшін есептелінеді;

- FIFO әдісі, ай басындағы қалдықпен қоса, бірінші келіп түскен ТМҚ алдындағы ТМҚ құнымен бағаланады;

«Құрылыс» ЖШС тауарлы-материалдық қорларды бағалаудың орташа өлшенген құн әдісін пайдаланады. Орташа өлшенген құн әдісі осы кәсіпорын үшін өте қолайлы, себебі кәсіпорында қорлардың сан алуан түрлері бар, сондай-ақ олардың қозғалыс жылдамдығы да өте тез.

Әдебиеттер:

1. Международные стандарты учета и финансовой отчетности: учебно-практическое пособие. – Алматы: Жеті жарғы, 2005.

2. Төлешова, Г.К. Дамыған қаржылық есеп [Мәтін] : оқулық / Төлешова Г.К. - Алматы: Экономика, 2005

УДК 069.64:811.161.1

АКТИВНЫЕ ПРОЦЕССЫ В СОВРЕМЕННОЙ ЭКОНОМИЧЕСКОЙ ЛЕКСИКЕ.

Эсанов Ч. - студент группы ЭФ 18-5и2, **Жубаев А.** - студент группы СМ 17-5к1

Климова Е.А. - преподаватель

Современная лексическая система русского языка формировалась на протяжении долгих лет. Этот сложный и длительный процесс связан с историей страны и историей развития языка. В стране происходят большие перемены в экономике, для каждого нового понятия нужно новое обозначение. Это все отражается на лексике: происходит изменение значения слов, переосмысление, приобретение нового смыслового значения. В связи с этим словарь языка стал значительно расширяться и обогащаться новыми словами и словосочетаниями. Ввиду острой общественной актуальности обозначаемых этими терминами явлений и сами термины выходят за пределы профессионального словоупотребления и широко используются в печати, на радио и телевидении.

Языковые изменения последних лет насыщены стремительными общественными переменами, социальными потрясениями. Из употребления уходят целые пласты лексики, обозначающие экономические отношения при социализме: «колхоз», «совхоз», «кооператив», «социалистическое соревнование», «сверхплановый». Возвращаются к активной жизни слова, которые отрицательно воспринимались советским обществом: «предприниматель», «бизнес», «фирма», «коммерсант», «торги», но в настоящее время получившие противоположную оценку. В то же время, из-за социального расслоения общества по имущественному принципу для разных групп людей, одни и те же слова приобретают разные оценочные значения. Для людей, занимающихся предпринимательской деятельностью, как неотъемлемая часть имиджа звучат положительно слова «бизнес», «предприниматель». Для тех, кто в результате новых экономических преобразований пострадал и попросту обнищал, слова эти воспринимают резко отрицательно. В связи со сложившейся ситуацией произвольно создаются новые фразеологические словосочетания: «потребительская корзина», «шоковая терапия», «теневая экономика», «отмывание денег», «новые русские», «размер минимальной зарплаты». Со временем словосочетания закрепляются в обществе, становятся модными и быстро распространяются в лексике.

Смысловые изменения в лексике, способствует расширению и обогащению словарного состава. Среди семантических процессов выделяются три основных:

- расширение значения;
- переосмысление;
- сужение значения.

Язык экономики не располагает какими-то особыми приемами образования терминов. В нем так же используются способы словообразования, характерные для всего литературного языка. Лексические изменения происходят со многими давно известными языку словами. Например, слово «рынок» явно расширило свое значение или сочетаемость. Наши родители привыкли связывать понятие «рынок» с реалиями советской жизни – колхозным, совхозным хозяйством, одним словом, слово «базар». Эти два слова, близкие по значению – место торговли. Согласно толковому словарю[1] слово «базар» имеет и другие значения: 1. Шум, крики; 2. Место для торговли, обычно на площади, а также розничная торговля на таком же месте.

В связи с изменениями в экономике слово «рынок» имеет актуальное экономическое значение, при этом первое значение сохраняет свою употребительность. Таким образом, слова «рынок» и «базар» в результате как бы раздваиваются. На сегодняшний день появились выражения: «оптовый рынок», «вещевой рынок», «муниципальный».

Словообразовательный потенциал слова «рынок» возрастает. Оно порождает слова «псевдорынок», «недорынок», «рыночник» (сторонник рыночной экономики, а не тот, кто торгует на рынке), «антирыночник», «псевдорыночник», «рыночный», «антирыночный».

Способы словообразования, типы и формальные словообразовательные средства черпаются в самой словообразовательной системе. Можно наблюдать расширение словообразовательных моделей, произведенных от слов в новых значениях. Если взять хотя бы слово «челнок», то получим следующую картину: «челнок» - это деталь ткацкого станка. Новое значение слова «челнок» - «перекупщик» в современном просторечии значительно увеличивает целое звено в словообразовательной цепочке - «челночный», «челночник», «челночница», «сочелночники», «челночный бизнес», «челночный маршрут», «челночная операция», «челночные перевозки».

Обычный «магазин» сменили названия «супермаркет», «мини-маркет», активно представлено и название «бутик» («торговая лавочка»), которое в русском употреблении обозначает модный, элитный салон, где предлагаются дорогие товары.

Одним из значимых процессов, происходящих в современном русском языке, это процесс усиления употребления иноязычных слов. Общение с западным миром предопределило заимствование многочисленных финансовых и коммерческих терминов. Например, заимствование таких слов как «бартер», «ваучер», «дистрибьютор», «инвестор», «лизинг», произошло благодаря ориентации на западную экономическую и банковскую систему. Иностранное слово стало не только необходимым, но и престижным. В таком случае и само понимание слова оказывается приподнятым. Например: «офис» («контора»), «аудитор» («ревизор»), «франчайза» («предприниматель»).

Литература:

1. Толковый словарь русского языка. С.И.Ожегов, Н.Ю.Шведова. 8-е издание, доп., Москва, 2016
2. Словарь. Экономика и управление. Райзберг Б.А., Лозовский Л.Ш.. Москва, 2015.
3. Костомаров В.Г. Русский язык в иноязычном потоке. Русский язык за рубежом - № 2 – 2013.

МАЗМҰНЫ

СОДЕРЖАНИЕ

ПЕДАГОГИКА ЖӘНЕ МӘДЕНИЕТ

ПЕДАГОГИКА И КУЛЬТУРА

ҰЛТТЫҚ САЛТ-ДӘСТҮРЛЕР ЖӘНЕ ЖАСТАР ТӘРБИЕСІ

Сағымбай Ш. – ПИК-15-8к тобының студенті
Жолдасов Е.А. – аға оқытушы 3

MODERNIZATION OF PUBLIC CONSCIOUSNESS IN THE CONDITIONS

Dosmyrza D., PaC 18-15-3k4
Suyundikov A.A., master teacher 5

THE ROLE OF DESIGN IN HUMAN LIFE

Rakhimzhanova S., the students of group PaC 18-13k3
Suyundikov A.A., master teacher 6

МОНУМЕНТТІК КЕСКІНДЕМЕДЕГІ КӨРКЕМДІК ШЕШІМІ МЕН ЕРЕКШЕЛІКТЕРІ

Абдрахман Д.Р. – ПИК-17-10к тобының студенті
Сайнанов Б.А. – магистр, оқытушы 8

МӘДЕНИ ІС-ШАРАЛАР ҰЙЫМДАСТЫРУДАҒЫ ҚАЗАҚТЫҢ ҰЛТТЫҚ ОЙЫНДАРЫНЫҢ ОРНЫ МЕН МАҢЫЗДЫЛЫҒЫ

Абдылиева А.-ПИК-17-15-2к1 тобының студенті
Алтынбекова А.Р.-магистр, аға оқытушы 10

ҚАЗАҚТЫҢ МУЗЫКА ХАЛЫҚ КҮЙЛЕРІНІҢ АҢЫЗДАРЫ

Абибула Т. - ПИК-16-7к
Тлевлиева Г.А.- аға оқытушы 12

ҚАЗАҚ ЭСТРАДА ӨНЕРІНІҢ ДАМУ ТАРИХЫ

Аппазов Ж. ПИК-13-7к
Руководитель: Тлевлиева Г.А. ст.преподаватель 14

НҮРҒИСААТАБАЙҰЛЫТІЛЕНДИЕВТІҢ ӨМІРІ МЕН ШЫҒАРМАШЫЛЫҒЫ

Абызбай Ж. – ПИК-16-8к тобының студенті
Тамбетова Д. Х. – аға оқытушы 15

МУЗЫКАЛЫҚ ТӘРБИЕ БЕРУДІҢ МАҢЫЗЫ МЕН МІНДЕТТЕРІ

Ағабек Б. – ПИК-16-1к тобының студенті
Естемкулов С.А. – аға оқытушы 18

ЖЫРАУ ПОЭЗИЯСЫНДАҒЫ АДАМГЕРШЛІКТІҢ МӘНІ

Амалбек А.М. – ПИК-16-1к тобының студенті
Примкулова Ш.Н. – аға оқытушы 19

«ҚАЗЫҒҰРТ АУДАНЫ ТАРИХЫНЫҢ ЗЕРТТЕЛМЕГЕН ТҰСТАРЫ»

Антаров З.З. - ПИК-16-3К тобының студенті
Елибаев М.Ж. – ғылыми жетекші 22

КОМЕДИЯ ЖАНРЫНА ҚАЛАМ ТАРТҚАН ҚАЗАҚ ДРАМАТУРГТЕРІ

Ануар А.-ПИК-17-15-3к1 тобының студенті
Туреханов Қ.-аға оқытушы 24

М. О. ӘУЕЗОВТЫҢ ДРАМАТУРГИЯ САЛАСЫНДАҒЫ ЕҢБЕКТЕРІ

Бағдат А. Н. – ПИК-16-8к тобының студенті
Өмірбек М. Н. – оқытушы, магистр 26

ТЕАТР ӨНЕРİNДЕГІ ПАНТОМИМАНЫҢ ОРНЫ МЕН ҚОЛДАНЫЛУЫ.

Базарбай А. – ПИК-15-15к3 тобының студенті Мекенбаева Э.А. – аға оқытушы	28
ҰЛТТЫҚ ДӘСТҮРЛЕРДІ МӘДЕНИ-ТЫНЫҒУ ЖҰМЫСТАРЫ АРҚЫЛЫ ЖАҢҒЫРТУДЫҢ БҮГІНГІ КҮНГІ КӨКЕЙКЕСТІ МӘСЕЛЕЛЕРІ Базарбек Г.Н. – ПИК-18-15-3тк5 тобының студенті Төлеуов Е.С. – аға оқытушы	29
ҚҰРМАНБЕК ЖАНДАРБЕКОВТЫҢ ӨМІРЛІКЖӘНЕ ШЫҒАРМАШЫЛЫҚ ЖОЛЫ Бегімкүлұлы С - ПИК-15-8к тобының студенті Сихимбаева А.Е – аға оқытушы	32
МУЗЫКАЛЫҚ БІЛІМ БЕРУДЕ ТӘТТІМБЕТКҮЙЛЕРІНІҢ ТӘРБИЕЛІК МӘНІ Бекболат А.С. – ПИК-16-1к тобының студенті Жанабаева Р.К. – аға оқытушы	33
А.ЖҰБАНОВТЫҢ ШЫҒАРМАШЫЛЫҒЫ Бекболат А.С. – ПИК-16-1к тобының студенті Ағабекова С.С. – аға оқытушы	35
ҚАЗАҚ ХАЛҚЫНЫҢ ЖЕТІ ҚАЗЫНАСЫНЫҢ МАҢЫЗДЫЛЫҒЫ Бекбулатов А. -ПИК- 18-10к тобының студенті Кунжигитова Г. -аға оқытушы	37
КЕСКІНДЕМЕ ӨНЕРІ – БЕЙНЕЛЕУ ӨНЕРІНІҢ ЕҢ ТОЛЫСҚАН ТҮРІ Бекбулатов А.А., Ерболғанқызы А.Е., -ПИК-18-10к тобының студенттері Ибраимова П.Т.- магистр, аға оқытушы	39
ОҚУШЫЛАРДЫҢ ТАНЫМДЫҚ МҮМКІНДІКТЕРІН ҚАЛЫПТАСТЫРУ ЖОЛДАРЫ Бекділда А-ПИК- 17-15-3к2 Турдалиева Ш.Ж- аға оқытушы	41
ҚҰРАҚ КӨРПЕ Бексары Т.М. –ПИК-17-13к1 тобының студенті Аға оқытушы: Дайрабаева Г.	42
ОБЩИЕ ТЕНДЕНЦИИ И ОСОБЕННОСТИ РАЗВИТИЯСОВРЕМЕННОЙ КУЛЬТУРЫ Белоусова А-студентка группы ПИК18-15р Тарасенко Т.В -к.п.н. старший преподаватель,	44
ПАНТОМИМА И ЖЕСТ В ХОРЕОГРАФИЯ Бисенбаева Д. – ПИК – 17-8к Дильдебаева Г.р – к.п.н., доцент	46
КАК РАЗВИВАЛАСЬ КУЛЬТУРА В КАЗАХСТАНЕ Ғани М. – студентка группы ПИК 18-9 тр Турдиева А.А. –магистр искусствоведческих наук	48
СӘНДІ БАС КИІМДЕР Джантелиева А.А. –ПИК-17-13к1 тобының студенті Аға оқытушы: Дайрабаева Г.	50
ҚАЗІРГІ КЕЗДЕ ТАРИХ ЖӘНЕ СӘУЛЕТ ЕСКЕРТКІШТЕРІН САҚТАУ ӘРІ ПАЙДАЛАНУ ЖОЛДАРЫ Досымбай М. - ПИК – 15-12 к тобының студенті Мусаева С.Т. - п.ғ.к., доцент	52
ФОРМИРОВАНИЕ НРАВСТВЕННОЙ КУЛЬТУРЫ СТУДЕНТОВ В ПРОЦЕССЕ ОБУЧЕНИЯ ИНОСТРАННЫМ ЯЗЫКАМ В ГРУППАХ НЕЯЗЫКОВЫХ СПЕЦИАЛЬНОСТЕЙ ЕмкуловаЗ.А., МорозоваВ.Ю., Калиев А.	54

ХОРДЫҢ МУЗЫКАЛЫҚ ТӘРБИЕ БЕРУДЕГІ РОЛІ Ералы Н. – ПИК-17-1к2 тобының студенті Естемкулов С.А. – аға оқытушы	56
«ПРИОБРЕТЕНИЕ ВОКАЛЬНО-ХОРОВЫХ НАВЫКОВ» Есмаханов Б.– студент группы ПИК-16-1к Фаттахова Н.Т. – старший преподаватель	58
ЕЛ БИЛГІНДЕГІ ТҮЛҒАЛАРҒА ҚАТЫСТЫ РЕСМИ МӘДЕНИ Әбдиджамал А. – ПИК-17-15-3к1 тобының студенті Турдалиева Ш.Ж. – аға оқытушы	60
ТҮЛҒАНЫҢ КӘСІБИ ТҮРҒЫДАН ӨЗІНДІК ҚАЛЫПТАСУЫ Әбен Б.-ПИК-17-15-2к2 тобының студенті Тұтқабаева М.А.-магистр, аға оқытушы	62
ҚАЗАҚ ХАЛҚЫНЫҢ АҒАШ БҰЙЫМДАРЫНА ҚАТЫСТЫ НАНЫМ-СЕНІМДЕРІ МЕН ОЛАРДЫ ӨНДЕЙТІН ҚҰРАЛ-САЙМАНДАР ПИК 14-13к2 тобының студенті Әлімқұл А. Ғылыми жетекші: магистр, аға оқытушы Кенжебаева А.Н.	64
ҚАЗАҚСТАНДАҒЫ АГРОӨНЕРКӘСІП КЕШЕНІНІҢ ТАРИХИ КЕЗЕҢДЕРІ Жайлау Мұхаммед-Қанания.-ПиК18-8к тобының студенті Жақсылыққызы Маржан- Аға оқытушы, магистр	65
ДӘСТҮРЛІ ЖЫР-ТЕРМЕЛЕРДІҢ ПЕДАГОГИКАЛЫҚ МАҢЫЗЫ Жайлаубек Н. – ПИК-16-1к тобының студенті Жайлымысова Г. – аға оқытушы	67
ЖАС СТУДЕНТ ОТБАСЫЛАРҒА ӘЛЕУМЕТТІК-ПСИХОЛОГИЯЛЫҚ КЕҢЕС БЕРУ МӘСЕЛЕЛЕРІ Жақсылықова Д. – ПИК-16-14к тобының студенті Дарибаева Р.Д. - п.ғ.к., доцент	69
КОНТРАСТТЫ ТҮСТЕР МЕН ҚОСАЛҚЫ ТҮСТЕРДІҢ ГАРМОНИЯЛЫҚ ҮЙЛЕСІМІ Смайлова Н– ПиК – 18 –13к3 тобының студентіРахимжанова С. Х – ПиК – 18 –13к3тобының студенті Төребаев Б. П. – аға оқытушы	71
ҚАЗАҚ МУЗЫКА ФОЛЬКЛОРЫНЫҢ АСПАПТЫҚ ТҮРЛЕРІ МЕН ЖАНРЛАРЫ Жаппар Ғ. –Пик17-1к2 тобының студенті Примкулова Ш.Н.-аға оқытушы	72
ҚАЗАҚСТАНДАҒЫ МУЗЫКАЛЫҚ БІЛІМ БЕРУДІ ДАМУДЫҢ ЖӘНЕ ҚАЛЫПТАСТЫРУДЫҢ ТАРИХЫ Жарылқасынов Ж.,Төрехан Д. -ПИК-15-1к тобының студенттері Танкешова Ф.С- аға оқытушы	74
ОҚУШЫЛАРҒА ХАЛЫҚ МУЗЫКАСЫНЫҢ ШЫҒАРАМАШЫЛЫҒЫ АРҚЫЛЫ ЭСТЕТИКАЛЫҚ ТӘРБИЕ БЕРУ Жаубасаров Б.Д. – ПИК-17-1к2 тобының студенті Жанабаева Р.К. – аға оқытушы	76
ХОРЕОГРАФИЯ КАК ВИД ИСКУССТВА Жусупов А.А. – студент группыПик 16-9р Крылова О.В. – старший преподаватель	79
БЕЙНЕЛЕУ ӨНЕРІ САБАҒЫНДА ІТ ТЕХНОЛОГИЯЛАРЫН ҚОЛДАНУ ӘДІСТЕМЕСІ Жұмабаев М. – ПИК-17-10к тобының студенті Сайнанов Б.А. – магистр, оқытушы	80
ІС-ШАРА ЖҮРГІЗУШІЛЕРІНІҢ КӘСІБИ ШЕБЕРЛІГІН ШЫҢДАУ ЖОЛДАРЫ	

Захидова Л. – ПИК-17-15-3к1 тобының студенті Жумабай Л.Ж. – аға оқытушы	82
АУТИЗМІ БАР БАЛАЛАРДЫҢ СИПАТТАМАСЫ МЕН ОЛАРДЫ ОҚЫТУДАҒЫ МҮМКІНДІКТЕРІН БАҒАЛАУ Иманәлі Қ.Т.- ПИК17-4к тобының студенті Оразбай А.Е.- ФК15-2к2 тобының студенті Молдаханова М.М. - магистр, аға оқытушы	84
НУРГИСА ТЛЕНДИЕВ И ЕГО МУЗЫКА ДЛЯ ОРКЕСТРА 0 КАЗАХСКИХ НАРОДНЫХ ИНСТРУМЕНТОВ Искендир А. студентка группы ПИК-15-1к Естемесова С.С. – к.п.н., доцент	86
ИГРОВОЙ ЭЛЕМЕНТ КУЛЬТУРЫ Каримова Э. – студент группы ПИК 15-15Р Тлеубаев С.Ш. – д.ф.н., доцент	88
УПРАВЛЕНИЕ КОНФЛИКТАМИ И ИЗМЕНЕНИЯМИ В УЧРЕЖДЕНИЯХ КУЛЬТУРЫ Каримова Э. -студентка группы ПИК-15-15Р, Мухамедин М.М.– к.п.н., доцент	90
МОЛОДЕЖЬ И МОЛОДЕЖНАЯ КУЛЬТУРА Э.Э. Каримова –студент группы ПИК 15-15Р Л.И. Шулунова-к.п.н., профессор,.	92
КОММУНИКАТИВТІК МӘДЕНИЕТ МӘСЕЛЕЛЕРІ Кенжебек Ұ. ПИК-17-15-2к2 тобының студенті Тұтқабаева М.А.-магистр, аға оқытушы	94
МУЗЫКАЛЫҚ ОРЫНДАУШЫЛЫҚ ІС-ТӘЖІРІБЕДЕГІ ӘНШІЛІК ТЫНЫС АЛУДЫҢ ЕРЕКШЕЛІКТЕРІ Керім Н.М. – ПИК-16-1к тобының студенті Елғонова С.Д. - аға оқытушы	96
ОТБАСЫ ЖӘНЕ НЕКЕ Куттимуратова Назым - ЭФ-18-1т студенті Есіркеп Гулбану Жарқынбекқызы - аға оқытушы, магистр	99
ХІХ ҒАСЫРДЫҢ АЯҒЫ – ХХ ҒАСЫРДЫҢ БІРІНШІ ЖАРТЫСЫНДАҒЫ БАТЫС ЕУРОПАДАҒЫ СӘНДІК-ҚОЛДАНБАЛЫ ӨНЕРДЕГІ МОДЕРН ЖӘНЕ АРТ-ДЕКО ПИК 14-13к2 тобының студенті Қадырбекова А. Ғылыми жетекші: магистр, аға оқытушы Кенжебаева А.Н.	100
АСЫРАУШЫСЫНАН АЙРЫЛҒАН ЖАҒДАЙДА КӨРСЕТІЛЕТІН МЕМЛЕКЕТТІК ӘЛЕУМЕТТІК ҚОЛДАУ Қараева М.Ү. - ПИК-16-14к тобының студенті Толегенова К.К. -аға оқытушы	102
ВОЛЕЙБОЛШЫНЫҢ ФИЗИКАЛЫҚ ҚАСИЕТТЕРІН ДАМУ ТӘДІСТЕМЕСІ Қуатбекова М. – ПИК-18-11к тобының студенті Есімбеков Қ.А.- аға оқытушы	105
ТАМУҚТАН ТІРІ ҚАЙТҚАҢДАР ПИК 17-3к тобының студенті Құрманғали Ж.Ш. «Жалпы тарих және мұражай ісі» кафедрасы магистр, аға оқытушы Нарымбет Г.Б.	108
ШАРУАШЫЛЫҚҚА БАЙЛАНЫСТЫ САЛТ-ДӘСТҮРЛЕРДІҢ МӘДЕНИ-ТЫНЫҒУ СИПАТЫ Мәлік Нұрболат ПИК 16-15к3 -тобының студенті Байғунова Д.М.-аға оқытушы, магистр	109

ВЕЛИКИЕ ДЕЯТЕЛИ ВОСТОКА: ЧТЕНИЕ КНИГ О ЮСУФЕ БАЛАСАГУНИ Малика И.-ученица 8 кл., школа №80 г.Шымкент. Сихимбаев И.Б.- д.п.н., профессор	112
ТЕАТР ПЕДАГОГИКАСЫНЫҢ ЕРЕКШЕЛІКТЕРІ Мамырова Аружан-ПИК 18-15-3к1 тобының студенті Жандарбеков Абилхаир - аға оқытушы	114
БОЛАШАҚҚА БАҒДАР РУХАНИ ЖАҢҒЫРУ Студент: ПИК-18-9тр тобының студенті Мамыт Аксәуле Икрам Динара Ғылыми жетекшісі: Ярылхапова Ш.Ұ.	116
ЖАСТАРДЫ ТЕАТР ҮЙРМЕЛЕРІНДЕ ТӘРИБЕЛЕУ Марат Д. – ПИК-15-8к тобының студенті Жолдасов Е.А. – аға оқытушы	118
АДАМИ КАПИТАЛДЫ ДАМУ Марат Н.М – ПИК-16-14к тобының студенті Дарибаева Р.Д. - т.ғ.к., доцент	119
ИНКЛЮЗИВТІ БІЛІМ БЕРУ ЖАҒДАЙЫНДА ЕРЕКШЕ ҚАЗІМДІЛІКТЕРІ БАР БАЛАЛАРДЫҢ ОҚУ ЖЕТІСТІКТЕРІН КРИТЕРИАЛДЫҚ БАҒАЛАУДЫҢ ЕРЕКШЕЛІКТЕРІ Магсапаев Я – ПИК17-4к тобының студенті Абдуалиева Г.М.-ФК15-2к2 тобының студенті Молдаханова М.М. - магистр, аға оқытушы	120
ӘН ӨНЕРІНІҢ ЕРЕКШЕЛІГІ МЕН ТӘРБИЕЛІК МӘНІ Мұсақов Нұржігіт - ПИК-17-15-3к1 тобының студенті Мусақұлова Д.А. – магистр, оқытушы	123
МӘДЕНИ- САУЫҚТЫРУ МЕКЕМЕЛЕРІНДЕ МӘДЕН-ТҮНІГҮ ІС-ШАРАЛАРЫН ҮЙЫМДАСТЫРУ ФОРМАЛАРЫ Мирман А. -ПИК-17-15-2к1 тобының студенті Алтынбекова А.Р.-магистр, аға оқытушы	126
ҚАЗІРГІ ТАҢДАҒЫ РУХАНИ ЖАҢҒЫРУДЫҢ ҚАЗІМДІЛІГІ РУХАНИ ЖАҢҒЫРУ Студент: Момынбек Жанель ПИК-18-17к Ғылыми жетекшісі: Ярылхапова Ш.Ұ.	128
ОҚУШЫЛАРДЫҢ АСПАПТЫҚ МУЗЫКАҒА ҚЫЗЫҒУШЫЛЫҒЫНАРТТЫРУ МӘСЕЛЕЛЕРІ Мұратұлы Н.- ПИК-18-к1 тобының студенті Арипбаева Л.Ш. - п.ғ.к., аға оқытушы	129
ҚАЗАҚТАР МЕН ОРТАЛЫҚ АЗИЯ ХАЛЫҚТАРЫНЫҢ ҚЫЗ ҰЗАТУ ДӘСТҮРЛЕРІ Мұсабек Н - ПЖМФ-15-8к тобының студенті Сихимбаева А.Е – аға оқытушы	131
ӘН ӨНЕРІНІҢ ЕРЕКШЕЛІГІ МЕН ТӘРБИЕЛІК МӘНІ Мұсақов Нұржігіт - ПИК-17-15-3к1 тобының студенті Мусақұлова Д.А. – магистр, оқытушы	134
БИ САЛАСЫНДАҒЫ АКТЕР ШЕБЕРЛІГІНІҢ ТЕХНИКАСЫ Назарова А. – Пик – 17-8к Дильдебаева Г.р – п.ғ.к., доцент	137
МУЗЕЙЛЕР ҚЫЗМЕТІНДЕГІ АҚПАРАТТЫҚ ТЕХНОЛОГИЯЛАР МӘСЕЛЕЛЕРІ МЕН БОЛАШАҒЫ Нарзуллаева З. - ПИК 15-12 к тобының студенті Мусаева С.Т. - п.ғ.к., доцент	139
МУЗЫКАНЫҢ АДАМ ӨМІРІНЕ ТИГІЗЕТІН ӘСЕРІ	

Насырла Н. – ПИК-17-8К Калыбекова Н. А - Аға оқытушы	141
ҚОҒАМНЫҢ ҚАЗІРГІ ДАМУ КЕЗЕҢІ – ИНФОРМАТИКА ДӘУІРІ	
Олжабай Ж.Б., Байтасова Ұ.М., Құрбанбек А.Б. -ПИК-18-2к тобының студенттері Ибраимова П.Т.- магистр,аға оқытушы	143
КАЗАХСКИЙ ТАНЕЦ КАК КУЛЬТУРНОЕ НАСЛЕДИЕ КАЗАХСКОГО НАРОДА Орешкина Ю. - студентка группы ПИК 19-9 тр Турдиева А.А - магистр искусствоведческих наук	145
ҚАЗАҚ МУЗЫКАЛЫҚ ФОЛЬКЛОРДАҒЫ ӘН ЖАНРЫНЫҢ АЙМАҚТЫҚ ЕРЕКШЕЛІКТЕРІ Орынбек А. – ПИК-16-1к тобының студенті Елғонова С.Д. - аға оқытушы	146
ҚАЗІРГІ ЗАМАНҒЫ ПЕДАГОГТЫҢ ОЙЫНДАҒЫ «ЖАҚСЫ» ЖӘНЕ «ҚИЫН» ОҚУШЫНЫҢ ИМИДЖІНІҢ ЕРЕКШЕЛІКТЕРІ Полатова Р. -ПИК-16-2к тобының студенттері Ибраимова П.Т.- магистр,аға оқытушы	149
ПЕДАГОГИЧЕСКИЙ ПОТЕНЦИАЛ РУССКОГО НАРОДНОГО ТАНЦА И ЕГО ВОСПИТЕЛЬНОЕ ВОЗДЕЙСТВИЕ НА ПОДРАСТАЮЩЕЕ ПОКОЛЕНИЕ Поповцева Е – студентка ПИК 17-15Р Тарасенко Т.В к.п.н, ст.преподаватель	151
ҚҰРМАНҒАЗЫ САҒЫРБАЙҰЛЫНЫҢ ӨМІРІ МЕН ШЫҒАРМАШЫЛЫҒЫ Сағдулаева А.-ПИК-17-1к тобының студенті Асембаева Ш.Д.- оқытушы, магистр	152
ДӘСТҮРЛІ МӘДЕНИЕТ – ҰЛТ НАМЫСЫН ҚАЛЫПТАСТЫРАТЫН ҚАЗЫНА Садық Ұ. – ПИК-16-8к тобының студенті Өмірбек М. Н. – оқытушы, магистр	154
ОҚУШЫЛАРДЫ СУРЕТ САЛУ ӨНЕРГЕ БАУЛУ АРҚЫЛЫ ЭСТЕТИКАЛЫҚ ТӘРБИЕЛЕУДЕГІ ПЕДАГОГИКАЛЫҚ МӘСЕЛЕЛЕРІ Студент ПИК 18-15 тр Сайлау А.М. Жетекші Губайдуллин А.У.	156
ҚОБЫЗ ДӘСТҮРІНІҢ КӨРНЕКТІ ӨКІЛДЕРІНІҢ ШЫҒАРМАШЫЛЫҚ МҰРАСЫ Сарбекова Ж.- ПИК-18-15к1 тобының студенті Кәдіш А.Т.- аға оқытушы	158
ӨНЕР – ҚОҒАМДЫҚ САНАНЫҢ БІР ТҮРІ Сатанова. Ж. Б. –ПИК 18 -10 к тобының студенті Жетекшісі: Карибаев. С. Ө. - т.ғ.к., доцент	160
ҚҰРМАНҒАЗЫ САҒЫРБАЙҰЛЫ Сатылханова Г.,Әліпбек А.-ПИК-18-1т тобының студенттері Ибраимова Э.-Аға оқытушы	161
КЕДЕЙЛІКТІҢ ТӨМЕНГІ ШЕГІ -«ҚАЙЫРШЫЛЫҚ МӘСЕЛЕСІ. Сейдан Ж.Т. -ПИК-16-14к тобының студенті Саухамбаева М.Ж. –магистр, оқытушы	164
МҰҚАН ТӨЛЕБАЕВТЫҢ ҚАЗАҚ ӨНЕРІНДЕГІ АЛАТЫН ОРНЫ Сейт Қ. – ПИК-16-7к тобының студенті Жомартова Ғ.Р. - доцент	166
АКТЕР ӨНЕРІНІҢ ШЫҒУ ТАРИХЫ Сейтмұрат А. – ПИК-18-8к тобының студенті	

Джукеева Б.А. – м.т.ж. магистрі, аға оқытушы	169
РЕЗУЛЬТАТЫ ВНЕДРЕНИЯ E-GOV В КАЗАХСТАНЕ Семёнов Р. А. группа: ПИК-17-5р Таукебаева Э.С. – Ph.D., доцент	170
ЗАНЯТИЯ ХОРЕОГРАФИЕЙ В СИСТЕМЕ ДОПОЛНИТЕЛЬНОГО ОБРАЗОВАНИЯ КАК СРЕДСТВО ЭСТЕТИЧЕСКОГО ВОСПИТАНИЯ ДЕТЕЙ Серказиева А.М.-студентка ПИК -15 -9р Тлеубаева Б. С. - к. п. н.,доцент	172
ЖЕКЕ ТҮЛҒАЛЫҚ МӘДЕНИЕТТІ ҚАЛЫПТАСТЫРУДЫҢ ДӘСТҮРЛІ АМАЛДАРЫ Толыс Сымбат ПИК 16-15к3 -тобының студенті Байғунова Д.М.-аға оқытушы, магистр	174
ФИЗИЧЕСКАЯ КУЛЬТУРА И ЕЕ ВЛИЯНИЕ НА РЕШЕНИЕ СОЦИАЛЬНЫХ ПРОБЛЕМ Түймебай Н. –студент группы ПИК 18-18р Касымбеков Б.,БалабековМ.,Кадыров Е. – преподаватели	177
ӘМИНА ӨМІРЗАҚОВАНЫҢ ӨМІРІ МЕН ШЫҒАРМАШЫЛЫҒЫ Хамза М. Н. – ПИК-18-8к тобының студенті Тамбетова Д. Х. – аға оқытушы	178
МЕТОДЫ ЭСТЕТИЧЕСКОГО ВОСПИТАНИЯ ДЕТЕЙ ДОШКОЛЬНОГО ПЕРИОДА В СИСТЕМЕ СОВРЕМЕННОГО ВОСПИТАТЕЛЬНОГО ПРОСТРАНСТВА Студент ПИК 18-15 тр Шорикова У. Руководитель Губайдуллин А.У.	181
НАШАҚОРЛЫҚ ӘЛЕУМЕТТІК МӘСЕЛЕ РЕТІНДЕ Шымырбай А. – ПИК-17-15-2к1 тобының студенті Әбенев Қ.Қ – аға оқытушы	183
МӘДЕНИ-ТЫНЫҒУ ІС-ШАРАЛАРЫН БЕЗЕНДІРУ ТҮРЛЕРІ МЕН ЕРЕКШЕЛІКТЕРІ Шымырбай А. -ПИК-17-15-2к1 тобының студенті Алтынбекова А.Р.-магистр, аға оқытушы	185
ЕРҒАЛИ СИЯБЕКҰЛЫ ОРАЗЫМБЕТОВТЫҢ АКТЕРЛІК ШЕБЕРЛІГІ МЕН РЕЖИССЕРЛІК ӨНЕР ЖОЛЫНЫҢ ТӘРБИЕЛІК МӘНІ Шымырбай А. -ПИК-17-15-2к1 тобының студенті Нуртазина А. -оқытушы	187
ҰСТАЗДЫҢ ДЕОНТОЛОГИЯЛЫҚ ДАЯРЛЫҒЫН ҚАЛЫПТАСТЫРУДЫҢ ЖОЛДАРЫ Шыңғысбек С.Д. - ПИК17-4к тобының студенті Жетпісбай З.Б.- ФК15-3к1 тобының студенті Молдаханова М.М. - магистр, аға оқытушы	189
ТІЛ МӘСЕЛЕСІ-ҰЛТ МӘСЕЛЕСІ Эргашева М. – ПИК-16-16р тобының студенті Байғунакова Г.С. – аға оқытушысы, тарих магистрі	191
ҰС АУРУЛАРЫН ТАРАТУДАБАНАН ӨСІМДІГІНІҢ ТІКЕЛЕЙ ТИГІЗЕНТІН ӘСЕРІ. Бектаев Ерлан Айнұрұлы.- ф02-17к,18жқ. Жанқалова Р.М.– Анатомия пәнінің мұғалімі	192
ҰЛУ ЖӘНДІГІНІҢ БАУЫРЫНАН БӨЛІНГЕН СҮЙІҚТЫҒЫНАН КОСМЕТИКА ЖАСАУ Лесбай Сымбат Қасымханқызы - ф01-17к тобының студенті Есенбекова Мөлдір Бақытжанқызы – Биология пәнінің оқытушысы	195
ҚҰМЫРСҚА ҚЫШҚЫЛЫНЫҢ СҮЙЕК-БУЫН АУРУЛАРЫНА ЕМ ҚАСИЕТІ. Мірәлі Ақерке Жұлдызханқызы-ф01-16к тобының студенті.	

Қуандық Айгерім Әлжанқызы-клиникаға дейінгі пәндер мұғалімі	197
ТӨЛЕ БИ АУДАНЫНДАҒЫ КИЕЛІ ОРЫНДАР	
Жарылқасын Мадина Мұратқасымқызы- Ф 01-16қ тобының студенті	
Турибекова ЖұмақұлАмирбекова- Қазақстан тарихы мен саясаттану пәндерінің оқытушысы	199
МЕТОДЫ АКТИВИЗАЦИИ ТВОРЧЕСКОЙ ДЕЯТЕЛЬНОСТИ	
Алпысбаев Р.Д. – школа – гимназия Дарын № 2	
Адилбек А.С. – студент группы СМ-17-1к2	
Туленов А. – к.т.н., профессор	202
БІР АЙНЫМАЛЫСЫ БАР СЫЗЫҚТЫҚ ТЕҢДЕУЛЕРДІ ШЕШУ ӘДІСТЕРІ	
Алпысбай А.А.- С.Ерубаев атындағы мектеп-лицей мұғалімі	
Асылбаева Ж.У.- магистр, аға оқытушы	203
ДЕТЕКТОР СКРЫТОЙ ПРОВОДКИ	
Амангельді Е., Серікбай А., Асанов Д., Рамазан Ә., Кахарман Е.– школьники 9 классов автономной организации образования «Назарбаев Интеллектуальные школы»,	
Ильясов Р.М.- к.т.н., доцент, ЮКГУ	206
«ЖЕЛ ЭНЕРГИЯСЫН ДАМУ»	
Джумабаева Агерке Алибекқызы - №89 мектеп-лицей 7 сынып оқушысы	
Есеналиева Ардақ Қыркымбаевна – жетекші, физика пәнінің мұғалімі.	209
ҚАЗАҚ ХАЛҚЫНЫҢ ЫРЫМ - ТЫЙЫМДАРЫ	
Орындаған: Көкешева Асел	
Жетекшісі: Байрбекова Фарид Закировна	211
БИОЛОГИЯ ПӘНІ НЕНІ ЗЕРТТЕЙДІ	
Жолдас Дулат - 11 сынып оқушысы	
Ғылыми жетекшісі - Усербаева А.Х.	
Т.Тоғысбаев атындағы жалпы орта білім беретін мектебі, ОҚО	213
ЛИТЕРАТУРНОЕ НАСЛЕДИЕ Ж.АЙМАУТОВА	
Игамбердиева М. П. ученица 10 а класса школы - лицей № 46 г. Шымкент	
Елубасиева Б.Б. преподаватель казахского языка и литературы школы - лицей № 46 г. Шымкент	214
СИНТЕЗ АСПИРИНА В ШКОЛЬНОЙ ЛАБОРАТОРИИ И ИЗУЧЕНИЕ ЕГО СВОЙСТВ	
Климова У. – ученица 10 класса осш № 11 имени А.Навои	
Шухардина Н.В. – учитель химии и биологии высшей категории	216
ІЛИЯС ЖАНСҮГІРОВТЫҢ «ЖЫЛ МЕЗГІЛДЕРІ» ӨЛЕҢІНІҢКӨРКЕМДІК ЕРЕКШЕЛІГІ	
Комилова Сафия- № 45 мектеп-гимназиясының оқушысы, Шымкент қаласы	
Шалабаева Урбигул - қазақ тілі мен әдебиеті мұғалімі	218
БАСТАУЫШ СЫНЫПТА МАТЕМАТИКАНЫ ОҚЫТУ ӘДІСТЕМЕСІ	
Қоныс Т.А.- 5 сынып оқушы	
Усербаева Ж.Х. – бастауыш сынып оқытушысы	
Бірінші мамыр орта мектебі, Төлеби ауданы	219
БАСТАУЫШ СЫНЫПТА ОҚЫТУДЫҢ ЖАҢА ТЕХНОЛОГИЯЛАРЫН ҚОЛДАНУ	
Лес Бақдәулет-4 «а» сынып оқушысы	
Иманқұлова Ү.К.- бастауыш сынып мұғалімі	
Екпінді жалпы орта білім беретін мектебі, Төлеби ауданы	221
ТӨКЕН ӘЛІМҚҰЛОВТЫҢ «КӨК ҚАРШЫҒА» ПОВЕСІНДЕГІ КӨРКЕМДІК АРНАЛАР МЕН ДӘСТҮРЛІ МӘДЕНИЕТ КӨРІНІСТЕРІ	
Магавянова К.А. – Ж.Баласағұн атындағы № 6 жалпы орта білім беретін мектептің 7 «б» сынып оқушысы	
Базарбекова Н.С.– Ж.Баласағұн атындағы № 6 жалпы орта білім беретін мектептің қазақ тілі мен әдебиеті пәнінің мұғалімі	
Халикова Н.С. - М.Әуезов атындағы Оңтүстік Қазақстан мемлекеттік университеті, Қазақ тілі мен	

әдебиеті кафедрасының аға оқытушысы, фиология ғылымдарының кандидаты	223
ТҮРКІСТАН ОБЫЛЫСЫ ЖАҒДАЙЫНДА ҚАНТ ЖҮГЕРІСІНІҢ АГРОТЕХНИКАСЫН ЗЕРТТЕУ.	
Авторы: №89 мектеп-лицей 7 «А» сынып оқушысы Жолдасбекова З. Жетекшісі: Аязбеков С. И.Тилеуова Ж.Е.	
Ғылыми кеңесшісі: А.Ш.Ф.К. Юсупов Ш.	225
РАУШАНГҮЛДЕР ТҰҚЫМДАСЫНЫҢ ӨКІЛІ-ҚҰЛПЫНАЙ ЖЕМІСІНІҢ АҒЗАҒА ТИГІЗЕТІН ӘСЕРІ	
Назиркулова Далила Талипжанқызы- Ф 01-17к тобының студенті	
Есенбекова Мөлдір Бақытжанқызы- Биология пәнінің оқытушысы	227
ЖОҢҒАР ШАПҚЫНШЫЛЫҒЫ ТҰСЫНДАҒЫ БАТЫРЛАР: САРТАЙ БАТЫР	
Айдархан А. – 9 «А» сынып оқушысы	
Айнабекова А. – мұғалім	
Кенесары Қасымұлы атындағы №33 жалпы орта білім беретін мектеп	230
ҚАРАҚАТТЫҢ ЕМДІК ҚАСИЕТТЕРІ	
Сәрсенбек А., Утарова Б., №89 мектеп-лицей 8 «Ә», 6 «Ә» сынып оқушылары	
Ахметова Н. Б. Биология пәнінің мұғалімі	231
ТҰРМЫСТЫҚ ҚАЛДЫҚТАР - БҮГІНГІ КҮННІҢ ӨЗЕКТІ МӘСЕЛЕЛЕРІНІҢ БІРІ	
Сугралиева С.С. - №38 мектеп гимназиясының оқушысы	
Қыдырәлиева Қ.С. - №38 мектеп гимназиясының химия пәні мұғалімі	
Керімбекова З.М. - т.ғ.к., доцент, М.Әуезов атындағы ОҚМУ	233
ӘССЕ ЖАНРЫНЫҢ ӨЗІНДІК ЕРЕКШЕЛІКТЕРІ ЖӘНЕ Е.ТҰРЫСОВ ШЫҒАРМАШЫЛЫҒЫ	
Тулешов Т. Б. – Ж.Баласағұн атындағы № 6 жалпы орта білім беретін мектептің 8 «К» сыныбының оқушысы.	
Ногаева С.Б. – Ж.Баласағұн атындағы № 6 жалпы орта білім беретін мектептің қазақ тілі мен әдебиеті пәнінің мұғалімі	
Халикова Н.С. - М.Әуезов атындағы Оңтүстік Қазақстан мемлекеттік университеті, Қазақ тілі мен әдебиеті кафедрасының аға оқытушысы, фиология ғылымдарының кандидаты	235
ӘЛЕМ ӘДЕБИЕТІ МЕН АБАЙ ШЫҒАРМАШЫЛЫҒЫ АРАСЫНДАҒЫ РУХАНИ ҮНДЕСТІК	
(Абай Құнанбаев аудармаларына текстологиялық талдау жасау)	
Тұрсынбек Е. Н. – Ж.Баласағұн атындағы № 6 жалпы орта білім беретін мектептің 6 «А» сынып оқушысы	
Ешмақова А.Е. – Ж.Баласағұн атындағы № 6 жалпы орта білім беретін мектептің қазақ тілі мен әдебиеті пәнінің мұғалімі	
Халикова Н.С. - М.Әуезов атындағы Оңтүстік Қазақстан мемлекеттік университеті, Қазақ тілі мен әдебиеті кафедрасының аға оқытушысы, фиология ғылымдарының кандидаты	238
ЭНЕРГОСБЕРЕЖЕНИЕ В АВТОНОМНОЙ ОРГАНИЗАЦИИ ОБРАЗОВАНИЯ «НАЗАРБАЕВ ИНТЕЛЛЕКТУАЛЬНЫЕ ШКОЛЫ»	
Якубенко А., Абдиханова Б., Ажимухамед М., Базарбаев А, Омиркул Р. – школьники 9 классов автономной организации образования «Назарбаев Интеллектуальные школы»,	
Ильясов Р.М. - к.т.н., доцент, ЮКГУ	240
ЭКОНОМИКА ЖӘНЕ ҚАРЖЫ ЭКОНОМИКА И ФИНАНС	
ШАҒЫН ЖӘНЕ ОРТА БИЗНЕСТІ НЕСИЕЛЕУ	
Сейіткәрім А. – ЭФ-16-5к2 тобының студенті	
Бұхарбай С. – ЭФ-16-5к2 тобының студенті	
Дүйсенбекұлы А. Ж. – оқытушы	244
ҚАЗАҚСТАН РЕСПУБЛИКАСЫНДАҒЫ ПАЙДАҒА АЛЫНАТЫН САЛЫҚТАР БОЙНЫША ЕСЕПАЙЫРЫСУ	
Серік Айгүл Сакенқызы- ЭФ-17-7к2 тобының студенті	

Нүрсейтова Аягөз Еланқызы-магистр,аға оқытушы	246
ОҢТҮСТІК АЙМАҚТА ТОҚЫМА ӨНЕРКӘСІБІНІҢ ШИКІЗАТТЫҚ ӘЛЕУЕТІ	
Скандар М.-ЭФ-17-1к2 тобының студенті	
Жакешова А.П.-э.ғ.к.,профессор	247
ЦИФРЛЫҚ ЭКОНОМИКА	
Сламбекова А. Амангелді Ш.– тобының студенттері ЭФ-16-7к2	
Жуманова Г.М. – магистр, аға оқытушы	250
ВЗАИМОДЕЙСТВИЕ И ВЗАИМОВЛИЯНИЕ НАЦИОНАЛЬНЫХ КУЛЬТУР В УСЛОВИЯХ СУВЕРЕНИТЕТА КАЗАХСТАНА	
Сыдыкова А.- студент группы ЭФ18-3р	
Мулдахметова Ж.И-к.и.н.,ст.преподаватель	252
ТӨЛЕ БИДІҢ ШЕШЕНДІК СӨЗДЕРІ	
Сыдыкова Ф., Рысымбет Б.- ЭФ 18-5р тобының студенттері	
Арынбаева Р. А.- аға оқытушы	254
СОВЕРШЕНСТВОВАНИЯ ЧЕЛОВЕЧЕСКОГО КАПИТАЛА ФАКТОР ЭКОНОМИЧЕСКОГО РОСТА	
Тағайхан Л. – студент группы ЭФ-16-1Р	
Маулебердиева Г.А. – магистр, ст. преподаватель	257
ПРОБЛЕМЫ ОБЕСПЕЧЕНИЯ УСТОЙЧИВОСТИ ЭКОНОМИЧЕСКОГОРАЗВИТИЯ РЕГИОНА	
Тағайхан Л. – студент группы ЭФ-16-1р	
Шевченко И.И. – старший преподаватель	259
ПРОЕКТНОЕ ИНВЕСТИРОВАНИЕ В РЕСПУБЛИКЕ КАЗАХСТАН: СОСТОЯНИЕ И ПЕРСПЕКТИВЫ РАЗВИТИЯ	
Тағайхан Л., Әбілдаева А. – студенты группы ЭФ-16-1Р	
Колдасова Л.С. – ст.преподаватель, магистр	262
ПЕРСПЕКТИВЫ РАЗВИТИЯ ТУРИЗМА В РЕСПУБЛИКЕ КАЗАХСТАН	
Таскул С. П.-студент группы ЭФ17-8Р2	
Стамкулова М. У.- к.э.н., старший преподаватель	264
ЖАСТАР ЖҰМЫССЫЗДЫҒЫ МӘСЕЛЕСІ ЖӘНЕ ОНЫ ШЕШУДІҢ ЖОЛДАРЫ МЕН КЕЛЕШЕГІ	
Темирова Э. – ЭФ17-3к тобының студенті	
Досалиев Ө.К. – аға оқытушы	265
КӘСПОРЫНДА ӨНІМ САПАСЫН ЖАҚСARTУ ЖОЛДАРЫ	
Темірхан С.Қ., Қалдарбек А.Д. - ЭФ-17-5к1 тобының студенттері	
Аширбаева С.Б. - магистр, аға оқытушы	266
PROBLEMS OF TRANSLATION OF TOURIST.	
Ten V.R., Danilova D.I.- students of group Ef-18-8r1	
Tashmuratova D.R.- teacher	269
ҚАЗАҚСТАН РЕСПУБЛИКАСЫНДА РЕКРЕАЦИОНАЛДЫ САУЫҚТЫРУ ОРЫНДАРДЫҢ ДАМУЫ	
Тәліп Г. ЭФ-17-8к1	
Исахова Ж.Б. аға оқытушы жетекшісі	270
ҚАЗАҚСТАН РЕСПУБЛИКАСЫНДА САУДА САЛАСЫ ҚЫЗМЕТІН ДАМУ ТУРАЛЫ СТРАТЕГИЯСЫНЫҢ НЕГІЗГІ БАҒЫТТАРЫ	
Тимабай Р.Н.– ЭФ-15-1к1 тобының студенті	
Айдарова А.Б. - э.ғ.к., профессор	272
ЕҢБЕК НАРЫҒЫН МЕМЛЕКЕТТІК РЕТТЕУ	
Тленшина С.,Садуақас Ш. – ЭФ-16-7к1 тобының студенттері	

Жуманова Г.М. – магистр, аға оқытушы	275
НЕГІЗГІ ҚҰРАЛДАРДЫҢ ҚҰНСЫЗДАНУЫН ТАНУ ЖӘНЕ БАҒАЛАУ	
Тленшина Сағыныш, Асанхан Әшім – ЭФ-16-7к1 тобының студенттері	
Карибов В.М. – магистр, аға оқытушы	277
ҰЛЫ ДАЛАНЫҢ ҰЛЫ МҰРАЛАРЫ	
Тоқтар М.Ж. – ФИ-18-3К3 тобының студенті	
Жуманова Қ.Т. – құқық магистрі, оқытушы	279
КОММЕРЦИЯЛЫҚ БАНКТЕРДЕГІ ҚАРЖЫ МЕНЕДЖМЕНТІНІҢ ЕРЕКШЕЛІКТЕРІ	
Төле Б. – ЭФ-16-5к1 тобының студенті	
Жошыбаева Д. А. – магистр, аға оқытушы	281
ЦИФРОВИЗАЦИЯ - НОВЫЙ УРОВЕНЬ ЭКОНОМИКИ	
Толбекова Ж., Акмурат А., Тлешбекова А. – ЭФ-16-2к1	
Абишова А.У. - к.э.н., доцент, Кыдырова Ж.Ш. - к.э.н., доцент	283
ПАРЛАМЕНТТІК БАСҚАРУ ЕРЕКШЕЛІГІ	
Толбекова Ж., Иманәлі Н., – ЭФ-16-2к1	
Даурбаева М.У., - Э.Ф.К., аға оқытушы	285
ПРЕЗИДЕНТТІК БАСҚАРУ ЕРЕКШЕЛІГІ	
Толбекова Ж., Тлешбекова А. – ЭФ-16-2к1	
Даурбаева М.У., - Э.Ф.К., аға оқытушы	287
ЕСЕП САЯСАТЫН ҚАЛЫПТАСТЫРУДЫҢ ОТАНДЫҚ ТӘЖІРИБЕСІ	
Тұрдымұханбет А. - ЭФ17-7к3 тобының студенті	
Ахметова С.С. - аға оқытушы, магистр	289
АНАЛИЗ ПРОДАЖ ПРОДУКЦИИ И ВЫЯВЛЕНИЕ ОСНОВНЫХ ТЕНДЕНЦИЙ РЕАЛИЗАЦИИ ПРОДУКЦИИ	
Турта К., Султанбек М. – студентки гр.ЭФ 17-2к	
Научный руководитель -Молдогазиева Г.М. – доцент, к.э.н.	291
ИННОВАЦИОННАЯ ДЕЯТЕЛЬНОСТЬ И АНАЛИЗ ОСНОВНЫХ ПОКАЗАТЕЛЕЙ АКТИВНОСТИ ПРЕДПРИЯТИЙ РЕСПУБЛИКИ КАЗАХСТАН	
Тутаев А. – студент группы ЭФ-16-1Р	
Колотаева Л.П - к.э.н., доцент	292
МИРОВОЙ РЫНОК ЗОЛОТА	
Тутаев А., Жахан Б. - студенты группы ЭФ-16-1Р	
Колдасова Л.С — магистр, старший преподаватель	295
ЦИФРОВИЗАЦИЯ НЕФТЯНОЙ ОТРАСЛИ КАЗАХСТАНА	
Тутаев А., Жахан Б. - – студенты группы ЭФ-16-1Р	
Мауленбердиева Г.А. —магистр, старший преподаватель	297
ПОТЕНЦИАЛ «ЗЕЛЕННОЙ» ЭКОНОМИКИ РЕСПУБЛИКИ КАЗАХСТАН: ЭНЕРГЕТИЧЕСКАЯ ОТРАСЛЬ	
Тутаев А., Жахан Б. - студенты группы ЭФ-16-1Р	
Калтаева Г.А. - магистр, старший преподаватель	300
ЭКОНОМИКАНЫ МЕМЛЕКЕТТІК РЕТТЕУДЕГІ НЕГІЗІ - ИНВЕСТИЦИЯЛЫҚ БАҒЫТТАР	
Түймебек А., Жақсыбаева Д. –ЭФ-18-1к1 тобының студенттері	
Жуманова Г.М. – магистр, аға оқытушы	302
ЗАМАНАУИ БАСШЫНЫҢ БАСҚАРУШЫЛЫҚ ҚЫЗМЕТІ МӘСЕЛЕЛЕРІ	
Тұрышбек Т., Мақсұт А. – ЭФ-16-2К2 тобының студенттері	
Қыдырова Ж.Ш. -Э.Ф.К., доцент, Абишова А. -Э.Ф.К., доцент	305
ШОҒЫРЛАНДЫРЫЛҒАН ҚАРЖЫЛЫҚ ЕСЕП БЕРУДІ ДАЙЫНДАУ МЕН ҰСЫНУ	

Тынымбаева А. ЭФ 17-7к2 тобының студенті Саркулова Н.К. - аға оқытушысы	306
ӘКІМШІЛІК КЕДЕРГІЛЕРДІ ЖЕҢУДЕ БІЛІК ОРГАНДАРЫ ЖӘНЕ БИЗНЕСТІҢ ӨЗАРА ӘРЕКЕТТЕСУІ Убайдина Н., Мырзабек Н. – ЭФ-18-4к тобының студенттері Тулеева А.Ж. – магистр, аға оқытушы	308
МЕМЛЕКЕТТІК БАСҚАРУДАҒЫ ЖОБАЛЫҚ МЕНЕДЖМЕНТТІҢ ЕРЕКШЕЛІКТЕРІ Убайдина Н., Мырзабек Н. – ЭФ-18-4к тобының студенттері Тулеева А.Ж., Оспанов Б. – магистр, аға оқытушы	311
ҚАЗАҚСТАНДАҒЫ ДӘРІ - ДӘРМЕК НАРЫҒЫНДАҒЫ ЕРКЕШЕЛІКТЕР Усеин А., Шалдарбек Ж. –ЭФ-18-3т тобының студенттері Жуманова Г.М. – магистр, аға оқытушы	313
ҚАЗАҚСТАН РЕСПУБЛИКАСЫНДАҒЫ ИНВЕСТИЦИЯЛЫҚ ҚЫЗМЕТТІ РЕТТЕУ МӘСЕЛЕЛЕРІ МЕН ОЛАРДЫ ШЕШУ ЖОЛДАРЫ Усманиева Ж., Мүтәлі Н.- ЭФ-17-5к1 тобының студенттері Ғылыми жетекші:Аширбаева С.Б.-аға оқытушы,магистр	315
БЮДЖЕТ КІРІСТЕРІНІҢ ҚҰРЫЛЫМЫН ТАЛДАУ ЖӘНЕ ОЛАРДЫ БОЛЖАУДАҒЫ ІС-ШАРАЛАРДЫ ЖҮЗЕГЕ АСЫРУ Усманиева Ж. - ЭФ-17-5к1 тобының студенті Мамутова К.К – э.ғ.к., доцент	318
ХАЛЫҚТЫҢ ӨМІР СҮРУ ДЕҢГЕЙІ МЕН САПАСЫН МЕМЛЕКЕТТІК РЕТТЕУ Усманиева Ж., Мүтәлі Н. Әскер Б. - ЭФ-17-5к1 тобының студенттері Уразбаева Г.Ж. - э.ғ.к., доцент	321
ТУРИЗМ И ЕГО ОСОБЕННОСТИ Утабаева Г.М – студент группы ЭФ-15-7р. Сатенов Б.И – д.т.н., профессор	324
ҚАЗІРГІ ЖАҒДАЙДАҒЫ АУЫЛ ШАРУАШЫЛЫҒЫНЫҢ ӘЛЕУМЕТТІК – ЭКОНОМИКАЛЫҚ МӘСЕЛЕЛЕРІ Коркем Үсен, Бағдатқызы Аққу–ЭФ-17-1к1 тобының студенттері Сапарбаева Э.А. – аға оқытушы	325
ПУТИ СОВЕРШЕНСТВОВАНИЯ ПРЕДПРИНИМАТЕЛЬСТВА В КАЗАХСТАНЕ Халикбердиев Н. Ташходжаев Б. – студенты гр.ЭФ-17-5р Омарова Г.К. – преподаватель кафедры «Экономика»	329
INSTALLATION OF SOLAR PANELS Khussanaliyeva D., Kogay V. – students of group EF-17-1r1 Temirova Zh.Zh. – c.e.s., docent	331
ҰЛТТЫҚ БАНКТИҢ ҚҰРЫЛЫМЫ МЕН ҚЫЗМЕТІ Шаймерденова Р. А. – ЭФ-16-5к3 тобының студенті Айтымбетова А. Н. – э.ғ.к., доцент	332
УЧЕТ ДЕНЕЖНЫХ СРЕДСТВ В КАССЕ ГОСУДАРСТВЕННЫХ УЧРЕЖДЕНИИ Сейдазым Ш., Ерсұлтан И. – студенты группы ЭФ 16-7к2 Тулегенова Р.Ж.-ст. преподаватель	334
<u>ОСНОВНЫЕ ТЕНДЕНЦИИ РАЗВИТИЯ МЕЖДУНАРОДНОГО ТУРИЗМА</u> Шин Ю.- студентка группы ЭФ16-8Р Стамкулова М.У.-к.э.н., старший преподаватель	336
ВНЕШНЯЯ ТОРГОВЛЯ И ВАЛЮТНЫЙ КУРС Ыбырай Л.,Пернебай Б. – студенты группы ЭФ-16-7к2	

Жуманова Г.М. – магистр, старший преподаватель	338
ТАУАРЛЫ-МАТЕРИАЛДЫҚ ҚОРЛАРДЫ: ТАНУ, БАҒАЛАУ МЕН ЕСЕПКЕ АЛУ ЕРЕКШЕЛІКТЕРІ	
Ысқақ Ш. – ЭФ 17-7к1 тобының студенті	
Саркулова Н.К. – аға оқытушы	340
АКТИВНЫЕ ПРОЦЕССЫ В СОВРЕМЕННОЙ ЭКОНОМИЧЕСКОЙ ЛЕКСИКЕ.	
Эсанов Ч. - студент группы ЭФ 18-5и2, Жубаев А. - студент группы СМ 17-5к1	
Климова Е.А. - преподаватель	342

Жаратылыстану, техникалық, әлеуметтік-гуманитарлық және экономикалық ғылымдар бойынша 22-шы Республикалық студенттік ғылыми конференциясының еңбектері

Труды 22-ой Республиканской студенческой научной конференции по естественным, техническим, социально-гуманитарным и экономическим наукам

Материалы публикуются в редакции авторов

Подписано печать. 17. 04. 2019 г. Объем 22 п.л. тираж 190 экз.
Бумага писчая. Печать офсетная. Заказ № НИУ ЮКГУ им. М.Ауэзова,
г.Шымкент, пр-т Тауке-хана, 5, тел. 21-19-82
